

# Direcmin<sup>®</sup>

El Directorio Minero de Chile

— 2024 —



[www.direcmin.com](http://www.direcmin.com)

Kaufmann

# Soluciones extraordinarias para el éxito de nuestros clientes.

Ampliamos nuestro portafolio de vehículos, la oferta de servicios integrales y potenciamos la red de sucursales más grande del país para seguir siendo referentes en tecnología, innovación y atención, asegurando así una operación aún más eficiente y sustentable.

**#JuntosSeguimosMoviendoChile**



KAUFMANN

MÁS INFORMACIÓN





# **KING LONG** **VIVIPRA®**



**Movemos la minería  
con buses 100% eléctricos  
DESDE EL AÑO 2019**

[WWW.VIVIPRA.CL](http://WWW.VIVIPRA.CL)



**KING LONG**  
**VIVIPRA®**

# VISION ZERO

Seguridad. Salud. Bienestar.



[WWW.MULTISERVICEGRUAS.COM](http://WWW.MULTISERVICEGRUAS.COM)



**CONFIANZA | EXPERIENCIA | SEGURIDAD**





# MULTISERVICE

EL FUTURO  
ES HOY



NUEVO SIMULADOR PARA GRÚA MÓVIL DE  
REALIDAD VIRTUAL, DESARROLLADO 100% EN CHILE



developed by





## Ayudando a construir

### **Construcción Telescopio ELT, Desierto de Atacama – Chile.**

Con más de medio siglo de presencia a nivel global y 27 años en el mercado local, PERI ha estado siempre participando en las principales y más grandes obras de del país y el mundo entero.



# los grandes proyectos de Chile.

Nuestro compromiso: cercanía con los clientes y máxima calidad en nuestros productos, ofreciendo siempre las mejores soluciones de encofrado y andamios para todo tipo de proyectos.



**Encofrados  
Andamios  
Ingeniería**

[www.peri.cl](http://www.peri.cl)





#### EDITOR

Fuentes Dessy Asociados Ltda.

#### GERENTE GENERAL

Rodrigo Fuentes Olivos

#### COORDINACIÓN EDITORIAL

Ana Garrido Leris

#### COORDINADOR DE GESTIÓN

Joaquín Fuentes Dessy

#### PROCESAMIENTO DE DATOS

Jorge Tapia Bestias

#### BASES DE DATOS

Claudia Velásquez Contreras

#### DISEÑO

Sandra de la Cruz Martínez

Alejandra Pantoja Hoffart

#### DEPARTAMENTO COMERCIAL

Julia Mella Ramos

Norma Esparza Montecinos

Mireya Riquelme Sánchez

Margarita Fuentes

Guido Orellana Vidal

#### IMPRESIÓN

A-Impresores

#### FOTO PORTADA

Gentileza Dyno Nobel

## FUENTES DESSY Asociados

Cerro El Plomo 5931, Of. 510

Las Condes - Santiago

Fono: (56) 9 8484 1305

info@direcmin.com

www.direcmin.com

Derechos Reservados por  
Fuentes Dessy Asociados Ltda.

Inscripción 2041-A-4671

Mayo 2024

# Presentación

Esta edición celebra 27 años de publicaciones del **Directorio Minero Direcmin**.

En esta versión, hemos aumentado la cantidad de empresas Avisadoras, que son aquellas que tienen Avisos, Reportajes y un video en el portal de **Direcmin**, lo que es un éxito editorial, del que estamos muy agradecidos.

Direcmin se distribuye en forma gratuita a las compañías mineras, como también a una amplia selección de contratistas y a los mayores proveedores. Asimismo, se distribuye a las empresas Avisadoras y a sus clientes y en más de 20 Congresos, Ferias y Seminarios, a lo largo del año.

La versión digital del Directorio está en el sitio **www.direcmin.com**, donde dispone de toda la información de la edición impresa, con una versión digital descargable del **Directorio** y del **Mapa Minero**.

**Direcmin**, en versión digital, es el mayor sitio en la búsqueda de productos y servicios para la minería.

En el sitio web de **Direcmin**, las empresas con avisos publicitarios incluyen un video, para mostrar de manera más explícita, sus productos y servicios y su imagen corporativa.

Por otra parte, en la edición digital, se incorporará una entrevista al gerente de cada empresa Avisadora, para contar sobre la trayectoria de su empresa y soluciones para la minería. Será gratuito para los Avisadores y se incluirá en LinkedIn de **Direcmin** para una mayor difusión.

El espacio se llamará **“Un Café con Direcmin”**.

En el transcurso del año, en versión digital, se incorporarán un **Mapa con las Plantas Desaladoras y de Energías Renovables**, como también un capítulo con las **Mineras del Perú**.

# ■ Índice General

■ Capítulo I	9
Directorio de Productos y Servicios	
■ Capítulo II	187
Directorio de Proveedores	
■ Capítulo III	293
Reportajes de Empresas	
■ Capítulo IV	427
Grandes Empresas Mineras de Chile	
■ Capítulo V	459
Directorio de Empresas Mineras de Chile	



Golondrina de Mar Negra



## Servicios

- Análisis de Prefactibilidad
- Consultas de Pertinencia Ambiental
- Declaraciones y Estudios de Impacto Ambiental
- Líneas de Base
- Ejecución de Compromisos RCA
- Tramitación de Permisos Sectoriales
- Auditorías de Cumplimiento Ambiental
- Capacitaciones
- Entre Otros.

## Áreas de Trabajo

- Flora - Fauna (Vertebrada e Invertebrada)
- Arqueología - Paleontología
- Hidrología - Hidrogeología
- Geología - Geomorfología
- Edafología
- Paisaje - Turismo - Fotomontajes
- Ruido - Efecto Corona - Vibraciones
- Campos Electromagnéticos
- Emisiones
- Medio Humano - Uso del Territorio
- Entre otros.



# ■ Índice de Avisadores

ABCDust	58	FS Mining	51	Progreso	167
Adtrium	179	Gama Mobility	115	Promet	36
All In	184	Gardilic	100	Proquiel	150
Alvinter	76	Gasco	143	Química del Sur	126
Ameco	26	Gauss Electric	86	R&Q	31
Andes Motor	32	Gecamin	177	Regal Rexnord	89
Arbol Minero	183	Genie	139	Rivulis	46
Arrigoni	62	Geoassay	112	Samex	151
ATI Trade	77	Geoblast	68	Schwager	22
AZA	14	Geocom	15	Serviall	159
Balflex	71	Geométrica	19	Sigdo Koppers	65
Beiben Truck	135	Grupo Tus Máquinas	113	Simma	50
Bertech	103	Haver & Boecker	119	SKC	28
Bitumix	127	HD Hyundai Infracore	27	SKM 1	34
Bombas de Pozo	18	Hornor	125	SKM 2	38
Cabal	123	Hoteles Rocas del Norte	105	SKY	169
Cargomin	97	Hualpén	20	Sodexo	23
Carpas Hangar	121	Inamar Izaje	104	SPL	10
Catari	155	Indra	163	SSAB	61
Cbb	69	Ingenalse	83	Stantec	153
CDM Smith	30	Inquinat	131	STN	99
Ceibo	60	InterMet	185	Taylor	78
Ceim	94	Intronica	133	Tecsis	54
CGE C	95	IVC Maquinarias	70	Thiess	59
CMT	109	Jomar	161	TotalEnergies	24
Congreso	173	Kezver	74	Transportes Bello	44
Conpax	107	Lipigas	55	Travel Norte	129
Conveyor Services	154	Mammoet	92	Trazado Nuclear	92
Copec	111	Masterfibra	88	TyG Vechciola	108
CyD Ingeniería	81	MC Suite	102	Ulma	35
DMC	63	Mediterránea	39	V-Max	79
Doka	12	Melón Hormigones	137	Veracio	165
Draeger	48	Mentoris	181	Vial Equipment	93
Dreizon	101	MineGroup	182	Virta	80
Dyno Nobel	172	MineTech	114	Vistony	90
DT HighLoad	64	Minova	141	Vogt	43
Eecol	40	Mintral	87	Wisetrack	42
Energías Industriales	66	Molycop	58	Zigma	91
Eprime	70	MTG	117	ZKTeco	56
Epysa	47	Nicolaidés	75	ZKTeco	57
Exponor	175	Nilfisk	145	Zurich	157
FAM América	73	Norteamericano	147		
Fastpack	67	Oitec	52		
FCAB	85	Olivos riego	116		
FDA	84	Oxiquim	128		
Ferrostaal	16	Paterson & Cooke	72		
Finning	11	Plainhill	171		
Fracttal	82	PM7	149		

# Direcmin<sup>®</sup>

Toda la información en la palma de su mano

De acceso **GRATUITO**

- 3.000 Proveedores
- Compañías Mineras
- Mapa Minero



**Nuevo en Direcmin digital**

Los Avisadores tendrán una Entrevista para que su Gerente le cuente al mundo minero la trayectoria de la Empresa, sus Productos y Soluciones para la Minería

**Será Gratuito**

Estará en el sitio web de Direcmin y en LinkedIn  
El espacio se llamará un "Café con Direcmin"

**¡¡¡Lo invitamos a participar!!!**

**[www.direcmin.com](http://www.direcmin.com)**

El sitio más importante en la búsqueda de  
Empresas, Productos, y Compañías Mineras

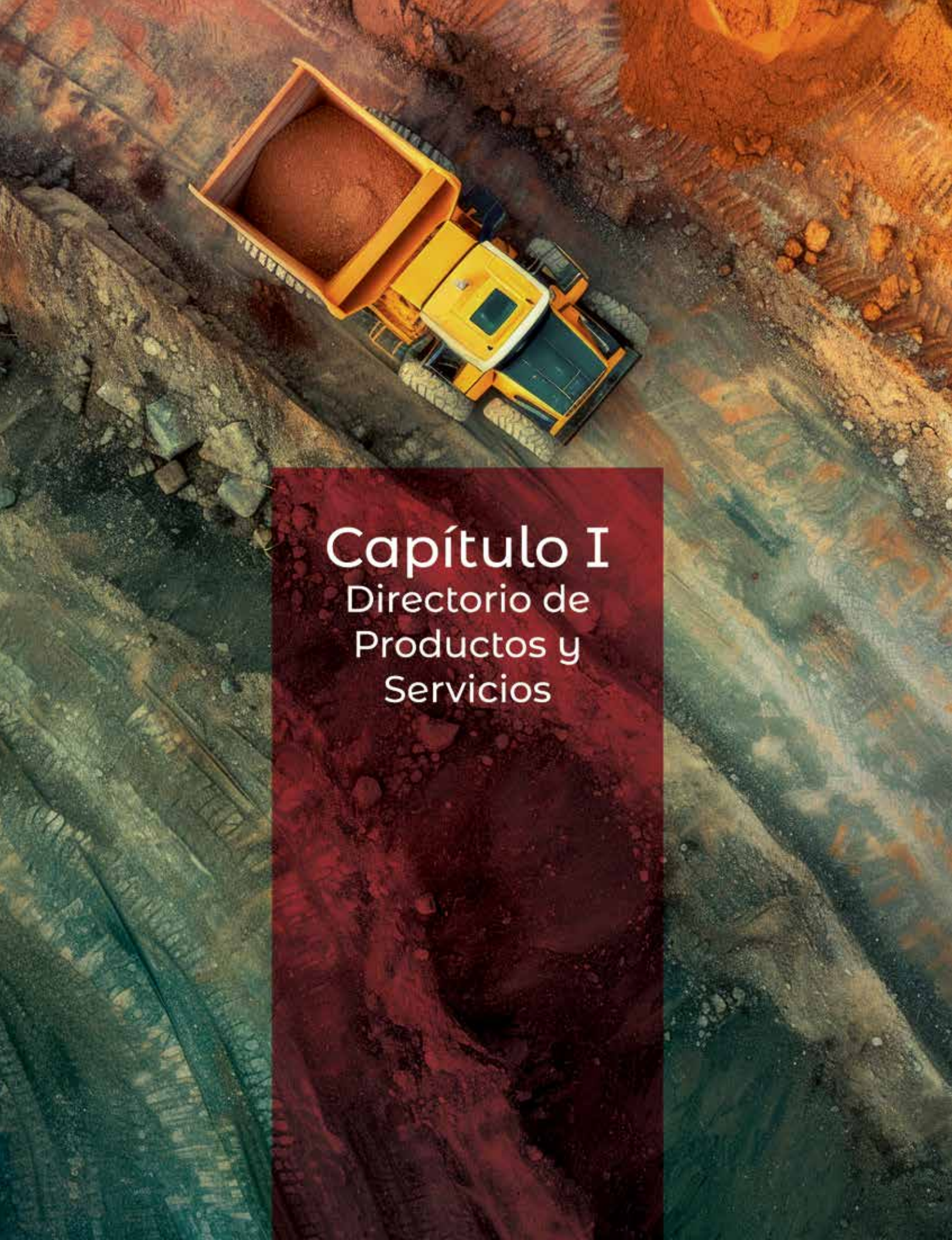

Capítulo I  
Directorio de  
Productos y  
Servicios

# Directorio de Productos y Servicios

## A

### ABASTECIMIENTO INDUSTRIAL

- Tecnofiber S.A.I.C.

### ABATIMIENTO DE AS

- Simtech Ltda.

### ABLANDADORES PARA AGUA

- P & E Soluciones Industriales Ltda.
- Vigaflow

### ABRASIVOS

- Blastpaint SpA
- Coditec S.A.
- Industrial Comercial Chile Ltda.
- Klingspor
- Kmbanda
- Maservi S.A.
- Nano2 Chile
- Tega Industries Chile SpA

### ABSORBENTES E INSUMOS PARA CONTENCION DE DERRAMES DE HIDROCARBUROS

- Ecolife S.A.

- Esquerre Ltda.

### ACARREO Y DISTRIBUCION DE AGUA INDUSTRIAL

- Drilling Services & Solutions

### ACCESORIOS ELECTRICOS

- Baspro Chile

### ACCESORIOS HIDRAULICOS

- Fuelles.Com
- Koslan Industrial / Flowmak

### ACCESORIOS PARA CABLES Y CADENAS

- Imdifer Ltda.
- Prodinsa S.A.

### ACCESORIOS PARA COMBUSTIBLES

- Petroline S.A.
- Tankequip Ltda.
- Tekmain Ltda.

### ACCESORIOS PARA CORREAS TRANSPORTADORAS

- Dimet Ltda.
- Nilos Latin America Ltda.

- Tecnipak Ltda.
- TTM Chile

### ACCESORIOS PARA CORREAS TRANSPORTADORAS

- Agroandina - Induagro

### ACCESORIOS PARA ESTANQUES

- Smetal by Sitt SpA

### ACCESORIOS PARA HELICOPTEROS

- Eagle Copters

### ACCESORIOS PARA PERFORACION

- Bombas de Pozo Ltda.
- Agecomet S.A.
- Borettek

### ACCESORIOS PARA PIPING

- Germancor SpA
- Tecma Chilena S.A.

### ACCESORIOS PARA SEGURIDAD

- Comercial Out S.A.
- Macaya
- RMH SpA

### ACCESORIOS PARA TRONADURAS

- Davey Bickford Chile SpA

### ACCIONAMIENTOS DE VELOCIDAD Y CONVERTIDORES LCI

- Gauss Electric

### ACCIONAMIENTOS ELECTRICOS

- Bosch Rexroth Chile
- Rhona S.A.
- Robert Bosch S.A.
- Techno Drive Center S.A.

### ACEITES

- TotalEnergies

### ACEITES HIDRAULICOS

- YPF

### ACEITES HIDRAULICOS ANTIDESGASTE

- Vistony Chile

### ACEITES LUBRICANTES

- Unitec Chile Ltda.

**SPL**  
**PROVEEDOR LÍDER DE CLORURO DE SODIO PARA LA INDUSTRIA MINERA**

**LIXIVIACIÓN DE COBRE**

Proceso competitivo y sustentable que optimiza la extracción de cobre, mejorando tiempos y porcentajes de recuperación del mineral.

**DESHIELO DE CAMINOS**

Descongelante eficiente y económico que aumenta la impermeabilidad del camino, evitando la erosión por aguas de lluvias.

**ESTABILIZADO DE CAMINOS**

Innovador sistema para el control de polvo, que disminuye los tiempos de recorrido y costos de mantención de los caminos, haciendo más segura la conducción.

ventas@spl.cl | Fono: (56) 224696000 | www.spl-latam.com

BOAER S.A. DEICING SALT

# CONFIANZA

Es lo que nuestros clientes sienten con un socio que entrega soluciones innovadoras, inteligentes y productivas, en línea con los desafíos de la minería y de un mundo cada vez mejor. Nuestro compromiso con la minería nunca se detiene.



▶ LLÁMANOS AL 229 277 000  
FINNING.COM

TU SOCIO DE CONFIANZA

FINNING CAT



# doka

Somos expertos en proyectos de **encofrado** para

# Minería

Tecnología | Experiencia | Confianza



## D22

Plataforma trepante para encofrado de una cara, es versatilidad, permite tránsito seguro y **gran capacidad de carga**.



## Framax

**Llenados de hasta 15 m** con menos accesorios. Simplicidad de armado y gran calidad de terminación superficial.



## Staxo 100

Cimbra de alta capacidad de carga, con puntos de enganche de arnés y escalerillas integradas que facilitan el armado seguro y eficiente.

doka

# Juntos en todo momento

Nuestro desafío es aportar con una mayor productividad en la obra, para ello potenciamos la eficiencia con la que trabajan nuestros sistemas. La idea es que el cliente dependa solo del buen desempeño de nuestro encofrado y no necesite tareas adicionales o contributivas de refuerzo de las estructuras.

Nosotros proponemos el mejor sistema, la técnica correcta y el método constructivo más adecuado para cada tarea. Esto nos permite mantener el compromiso con nuestros clientes de poder construir más rápido, con mayor seguridad, con mejor calidad y a menor precio.

Estamos preparados para enfrentar los grandes retos de la construcción minera, contamos con Ingenieros especializados que entienden a la perfección los desafíos en **constructibilidad** y **seguridad**. Nuestra red de distribución nos permite estar con los volúmenes de material en el sitio del proyecto, en los tiempos establecidos por nuestros clientes.



Fundación Molino Sag, OGP1 Escondida



Macizo Molino Bolas, OGP1 Escondida



Vista general área Molienda QB2



Muros freno, Molinos Bolas, QB2



Atención Personalizada

**Sean Casas-Cordero H.**

Project Manager – Mining & Civil Works

M: +56 9 5372 1505

**ACERO**

- Siderúrgica Huachipato

**ACEROS**

- Acerostock
- Bosca Industrial
- Ipacer S.A.
- Kúpfer
- Villalba Aceros

**ACEROS AL CARBONO**

- **Aceros AZA S.A.**
- Hydromining

**ACEROS ANTIABRASIVOS**

- Adler Steel Chile
- J & A International S.A.
- Kúpfer
- Otero y Domínguez Ltda.
- Sack

**ACEROS BIMETALICOS**

- CFH Chile

**ACEROS DE ALTA RESISTENCIA**

- **SSAB Chile**

**ACEROS DE PERFORACION PARA MINERIA A RAJO ABIERTO Y SUBTERRANEA**

- Teaschile Ltda.

**ACEROS ESPECIALES**

- Block y Cía. S.A.C.I.
- Dieselmine Ltda.
- Interrep Metal SpA
- Kronox Chile
- Otero y Domínguez Ltda.

- Pernostock Ltda.
- Sack
- Siderúrgica Huachipato
- Smart Steel International SpA

**ACEROS ESPECIALIZADOS**

- **SSAB Chile**

**ACEROS ESTRUCTURALES**

- **Aceros AZA S.A.**
- **SSAB Chile**
- Edyce Metalúrgica S.A.

**ACEROS GALVANIZADOS**

- Comercial Roberto Gottlieb y Cía. Ltda.
- Gymsa
- Ipacer S.A.
- Villalba Aceros

**ACEROS INOXIDABLES**

- Acermet Ltda.
- Aginox Comercial Ltda.
- Allen Ltda.
- Block y Cía. S.A.C.I.
- Comercial Roberto Gottlieb y Cía. Ltda.
- Fundinox Chile S.A.
- Hydromining
- Interrep Metal SpA
- Kronox Chile
- Maestranza Nacional Ltda.
- Rheintek Chile Ltda.

**ACEROS LAMINADOS**

- **Aceros AZA S.A.**

**ACEROS PARA PERFORACION**

- **ATI Trade**
- Agecomet S.A.
- Kiruna Drilling SpA
- Megamin S.A.
- Perforock
- Sorena
- Teas Chile
- Technosteel
- Tricomín S.A.
- Valencia S.A.

**ACEROS PARA PERFORACION MINERIA, CONSTRUCCION Y OBRAS CIVILES**

- **FS Mining**

**ACEROS PARA REVESTIMIENTO DE TOLVAS**

- Prosol S.A.

**ACEROS RESISTENTES AL DESGASTE Y LA ABRASION**

- **SSAB Chile**

**ACIDO BORICO**

- Liplata Ltda.

**ÁCIDO CLORHIDRICO**

- **Química del Sur y Cía. Ltda.**
- OxyChile

**ÁCIDO SULFURICO**

- **Química del Sur y Cía. Ltda.**
- Interacid Trading Chile S.A.
- Noracid

**ACOPLAMIENTOS**

- **Regal Rexnord**
- Danús Conexiones Ltda.
- Flender SpA
- Fundación Bruno S.A.
- RMC Oleohidráulica S.A.
- Salfavel Comercial S.A.
- Scem Ltda.
- Soproin Ltda.
- TTPM S.A.

**ACOPLAMIENTOS FLEXIBLES**

- AM Sider Chile S.A.
- BC Bearing Chile S.A.
- Dimet Ltda.
- Rodastock

**ACOPLAMIENTOS HIDRAULICOS**

- Comercial Hidrocentro

**ACOPLAMIENTOS MECANICOS**

- Carr y Cía. S.A.
- John Crane Chile
- Rodastock
- Techno Drive Center S.A.

**ACOPLAMIENTOS PARA TRANSMISION DE POTENCIA**

- Intecvent Industrial S.A.

**ACOPLES**

- **Balflex Chile**

**ACTUADORES**

- AKC Fusión
- Auma Chile Ltda.
- Flow Control Ingeniería
- Rotork Chile SpA

**Acero Sostenible**  
Para construir juntos una minería más Verde

Gracias a la economía circular, uno de los aceros con la huella de carbono más baja del mundo, es parte de nuestra minería.

**Acero Verde AZA**, aportando valor a la minería chilena.

**AZA**  
Acero Sostenible®

www.aza.cl  
f @ in v

acero siempre vuelve acero siempre vuelve acero siempre vuelve acero siempre vuelve acero



PHASE **ONE**

QUANTUM  
SYSTEMS



# TRINITY<sup>TM</sup> PRO

MÁXIMA FIABILIDAD + MÁXIMA PRECISIÓN



**GEOCOM** DISTRIBUIDOR EXCLUSIVO **QUANTUM SYSTEMS** EN CHILE

**Trinity Pro** es un sistema UAV VTOL de última generación con una amplia gama de sensores disponibles. Con más de 5 sensores "Plug & Play" diferentes, es una solución óptima en cualquier entorno, incluyendo mejoras significativas respecto a su predecesor, el Trinity F90+.



**GEOCOM.CL** 

# Equipment Solutions

Ferrostaal

Equipos y Servicios  
para la Minería e  
Industria Nacional



Ferrostaal Chile S.A., a través de su división **Equipment Solutions**, entrega una variada oferta al mercado nacional de equipos y servicios a la gran minería e industria, entregando soluciones en manejo de materiales, control ambiental y filtración, equipos para procesos de izaje y minería subterránea. **Con más de 74 años de presencia en Chile**, conocimiento en los procesos productivos y la instalación de equipos en cada aplicación, la empresa entrega un servicio de calidad que hace más rentables las operaciones.

Ferrostaal Chile,  
creando valor  
desde 1949

**Nuestro objetivo es crecer junto a nuestros clientes, por lo cual, es muy importante mantener una relación de cooperación continua que beneficie a ambas partes.**



**Equipos de calidad alemana, profesionalismo y un servicio de excelencia, para una minería innovadora y sustentable.**



## Servicios

### Equipos Minería Subterránea

Máquinas y vehículos especiales Minería Subterránea  
Martillos Hidráulicos

### Equipos Especiales

Puentes Grúa  
Compresores Alta Presión  
Eliminación pegaduras de material  
Tecnología para mejora de la Calidad de Agua libre de químicos

### Control Ambiental

Soluciones y Productos para el Control y Supresión de Polvo  
Sistemas Dry Fog (Neblina Seca)  
Colectores de Polvo  
Supresores de Polvo  
Medición y Monitoreo Control PM10 y PM 2.5  
Cañones Nebulizadores  
Barreras Difusoras de Viento

### Manejo de Materiales

Equipos y suministros para correas transportadoras  
Detectores de Metal  
Separadores Magnéticos  
Conminución  
Inspección Tuberías

### Taller Mecánico y Servicio Post venta

Maquinaria  
Overhaul & Componentes



Es nuestra misión primaria que nuestros clientes alcancen sus metas de negocio a través de nuestras soluciones innovadoras, entregando productos de primera calidad y excelencia en nuestro servicio. Con nuestro personal altamente calificado queremos satisfacer las necesidades de los clientes por encima de sus expectativas.

**Ferrostaal**

**Casa Matriz:** Calle nueva 1899, Huechuraba  
**Fono:** +562 2388 7800

**Oficina y bodega (MERSAN):** Av. Lo Espejo 01565 (Galpón 1202-1204-1206)  
**Fono:** +562 2388 7891

**Oficina Rancagua:** Madrid 869, Población Urmeneta  
**Fono:** +562 7276 6331

**ACTUADORES ELECTRICOS**

- SMC Corporation (Chile) S.A.

**ACTUADORES NEUMATICOS Y ELECTRICOS**

- Ebro Stafsjö Valves Chile Ltda.

**ACTUADORES Y ACCESORIOS**  
• Zurich-Chile/DeZURIK

**ACUSTICA**

- Control Acústico

**ADHESIVOS**

- Francisco Petricio S.A.
- Henkel Chile Ltda.
- Nano2 Chile
- Nilos Latin America Ltda.
- Printec S.A.
- Tesa Tape Chile S.A.

**ADHESIVOS QUIMICOS**

- Patel Ltda.

**ADHESIVOS Y SELLADORES**

- Altec SpA

**ADITIVOS PARA COMBUSTIBLES**

- Adizol

**ADITIVOS PARA HORMIGON**

- Normet Chile Ltda.
- Sika Chile

**ADITIVOS PARA PERFORACION**

- CV Driller Ltda.
- Mtec

**ADITIVOS PARA SONDAJES MINEROS**

- ATI Trade
- Christensen Chile S.A.

**ADMINISTRACION DE BODEGAS**  
• Serviall

**ADMINISTRACION DE BODEGAS Y PAÑOLES 2**

- Grupo Scaf

**ADMINISTRACION DE CAMPAMENTOS**

- Promet Hotelería
- Sodexo Chile
- Aramark

**ADMINISTRACION DE CONTRATOS**

- Serviall
- Buffer Chile
- Sourcing SpA

**ADMINISTRACION DE PAÑOLES**  
• Serviall

**ADMINISTRACION DE POLVORINES**

- Dyno Nobel Explosivos Chile

**ADMINISTRACION DE PROYECTOS**

- Esinel Ingenieros
- JEJ Ingeniería S.A.
- Pidido, Jorge Pidido y Cía. Ltda.
- ProPipe S.A.
- Zañartu Ingenieros Consultores SpA

**ADMINISTRACION DE REDES DE EQUIPOS PARA COMPUTACION**

- Adexus Chile
- IBM de Chile S.A.C.

**ADMINISTRACION DE TRAFICO DE PERSONAS Y EQUIPOS MINEROS**

- HKN Ingeniería

**ADMINISTRACION Y CONTROL DE COMBUSTIBLES**

- Cantrack

**ADMINISTRACION Y CONTROL DE COMBUSTIBLES Y LUBRICANTES**  
• Copec

**ADMINISTRACION Y GERENCIAMIENTO DE PROYECTOS**

- R&Q Ingeniería

**ADMINISTRACION Y MANTENCION DE PLANTAS Y EQUIPOS MINEROS**

- Thiess Chile

**ADMINISTRACION Y OPERACION DE MUESTRERA GEOLOGICA**

- Geoblast

**AEROFOTOGRAMETRIA**

- Automapp SpA
- Digimapas Chile Aerofotogrametría Ltda.
- Eagle LIF Ltda.
- Meridian Servicios Geomáticos

- Topoland Ingeniería y Cía. Ltda.
- Uasvisión Ingeniería

**AEROGENERADORES**

- Goldwind Chile SpA
- Nordex Chile SpA
- Vestas Chile

**AEROSOLES ANTICORROSIVOS Y AFLOJADORES**

- Betagas

**AGENCIA**

- ICE- Agencia Italiana para El Comercio Exterior

**AGENCIA SOSTENIBILIDAD ENERGETICA**

- Agencia Sostenibilidad Energética

**AGENCIAS DE CARGA**

- Agunsa, Agencias Universales S.A.
- Icheck Cargo International Logistics
- Uni International

**AGENCIAS MARITIMAS**

- A.J. Broom y Cía. S.A.C.
- B y M Agencia Marítima S.A.

**AGENTES DE TRONADURA**  
• Famesa Chile

**AGITADORES**

- Basaul Industrial
- Ekato Chile S.A.
- GSMI Ltda.
- Sitrol
- SPX Chile Ltda.
- Sulzer Bombas Chile

MÁS DE 30 AÑOS DE EXPERIENCIA, ENTREGANDO EQUIPAMIENTO DE POZOS PROFUNDOS A MILES DE CLIENTES EN TODO CHILE Y LATINOAMÉRICA.



Los Arrayanes 668  
Colina - Santiago - Chile  
+562 2 26413196

[www.bombasdepozo.cl](http://www.bombasdepozo.cl)  
[ventas@bombasdepozo.cl](mailto:ventas@bombasdepozo.cl)

CON LOS PIES  
EN LA TIERRA



Elimina trabajo en  
altura, y monta tu domo  
más rápido usando  
la torre Geométrica.

 Geométrica

+56 9 9537 3952  
+52 81 8882 8300  
ventas@geometrica.com  
www.geometrica.com





Conectamos a las personas que mueven al país en cada rincón de Chile, con seguridad, puntualidad y confort.



| hualpén |





**AGUA OXIGENADA**

- Proquiél Químicos SpA
- Química del Sur y Cía. Ltda.

**AGUA PARA BATERIAS**

- Vistry Chile

**AGUAS INDUSTRIALES**

- Ingepro SpA

**AIRE ACONDICIONADO**

- Aeropak Chile
- Airolite S.A.
- Augusta Ingeniería
- Comercial Anwo S.A.
- Instalfrío
- Instaplan S.A.
- JM Solutions Chile
- MC Energy Chile
- Nexclima
- Rentaclima
- Sandora Ltda.

**AIRE ACONDICIONADO PARA MAQUINARIA PESADA Y MINERA**

- Tyco Fire & Security

**AISLACION ACUSTICA**

- Nicolaides Industrial S.A.

**AISLACION TERMICA**

- Kezver Chile
- Nicolaides Industrial S.A.
- Aster Chile Ltda.
- Tapel Willamette

**AISLACIONES TERMICAS TEXTILES Y CUBREFLANGES**

- Jomar Ltda.

**AISLADORES ELECTRICOS**

- Global Soluciones

**AISLADORES HIDROMETALURGICOS**

- Pultrusion Technique Inc.

**AISLADORES PARA ANODOS Y CATODOS**

- Ancor Tecmin
- Espiser SpA
- Reftec, Refining Technologies S.A.

**AISLADORES SISMICOS**

- Tersainox

**AISLANTES ACUSTICOS**

- DBA Ingeniería
- Surplast SpA

**AISLANTES ELECTRICOS**

- Comercial Libra Ltda.
- Rhona S.A.
- Trent

**AISLANTES METALICOS PARA LA MINERIA**

- Unex

**AISLANTES TERMICOS**

- Aislantes Nacionales SpA
- Aislantes y Envases Ltda.
- Aislapol S.A.
- Ayrsa S.A.

- Carbo Chile S.A.
- Comercial Sinsef Ltda.
- CZM Empaquetaduras Industriales
- Feltrex S.A.
- Industrial Comercial Chile Ltda.
- Isoplast SpA
- RHI Chile S.A.
- Surplast SpA

**ALAMBRE DE COBRE**

- Maquimetal Ltda.

**ALAMBRE DE PUAS**

- Concertinas Chile

**ALAMBRES**

- Trefilación Cabañas Ltda.

**ALAMBRES Y CLAVOS**

- Berr & Nally S.A.
- Inchalam S.A.
- RGM Mallas de Alambre Ltda.

**ALAMBRO DE COBRE**

- Cembrass S.A.
- Colada Continua Chilena S.A.

**ALCOHOLIMETROS Y DETECCION DE DROGAS**

- Dräger Chile

**ALEACIONES**

- Supplynor Chile Ltda.

**ALGORITMOS DE INTELIGENCIA ARTIFICIAL PARA VERIFICAR Y VALIDAR ALERTAS**

- Wisetrack Corp

**ALIMENTACION EN FAENA**

- Promet Hotelería

**ALIMENTACION INDUSTRIAL**

- Aliservice
- Ausolan
- Cono Sur SpA
- FMS, Food Mining Service

**ALIMENTADORES**

- Virta Inc.

**ALIMENTADORES PARA CORREAS TRANSPORTADORAS**

- M4TS Mining Support
- Thyssenkrupp Industrial Solutions (Chile)

**ALIMENTADORES VIBRATORIOS**

- Imaqsa

**ALINEADORES PARA CORREAS TRANSPORTADORAS**

- Flexco de Chile SpA
- Minecomcal Chile Ltda.

**ALMACENAMIENTO DE CARGA**

- Agunsa, Agencias Universales S.A.
- Saam Extraportuarios
- TGN, Terminal Graneles del Norte S.A.

**ALMACENAMIENTO DE CONTENEDORES**

- Saam Extraportuarios
- Sierra y Montes



**SCHWAGER**

**LLevamos la minería en nuestro ADN.**



# Somos Sodexo

It all starts with the everyday

Conócenos en:

 [cl.sodexo.com](http://cl.sodexo.com)

 Sodexo

 Sodexo Chile



# LUBRILLOG

LUBRICATION ENGINEERING



# Lubricantes presentes en las **principales plantas** **de la gran minería**



**TotalEnergies**



**ALMACENAMIENTO DE ENERGIA  
HIDROELECTRICA POR BOMBEO**

- Oceanus Energía & Agua Sudamérica

**ALMACENAMIENTO DE  
ENERGIA SOLAR**

- Schneider Electric Chile S.A.

**ALMACENAMIENTO DE GRANELES  
LIQUIDOS (QUIMICOS)**

- Terquim

**ALMACENAMIENTO Y  
CUSTODIA DE DOCUMENTOS**

- Iron Mountain

**ALMACENAMIENTO Y  
DISTRIBUCION**

- Grupo Scaf

**ALOJAMIENTO**

- Promet Hotelería

**ALOJAMIENTO PARA MINERIA**

- Alojamiento Industrial

**ALQUILER DE MAQUINARIAS**

- Karcher

**ALTOS EXPLOSIVOS**

- Famesa Chile

**ALUMBRADO PUBLICO  
Y PRIVADO (AEREO Y  
SUBTERRANEO)**

- CGE C

**ALUMINIO EN BARRAS**

- Acerostock

**ALZAHOMBRES**

- Genie
- SK Rental

**ALZAPRIMAS**

- Alzatec
- Efcó de Chile S.A.
- Form-Scaff Chile S.A.
- FTF Montaje de Andamios
- Scafo-m-Rux Chile SpA
- TMD Ltda.

**ANALISIS BIOLOGICO**

- Comercial Analab Chile S.A.

**ANALISIS DE ACEITES**

- TotalEnergies
- Vistony Chile
- C.C. Jensen S.L. Ltda.

**ANALISIS DE AGUA**

- AS Chile Energy Group S.A.
- Hidrolab S.A.
- Intertek Chile

**ANALISIS DE COMBUSTIBLES**

- Intertek Chile

**ANALISIS DE CORROSION**

- Simet

**ANALISIS DE DATOS  
MINERALOGICOS**

- Aminpro

**ANALISIS DE LABORATORIO**

- Cesmec S.A.
- Reich Ltda.

- Thermo Fisher Scientific

**ANALISIS DE LABORATORIO  
PARA CONTROL DE CALIDAD**

- Comercial Analab Chile S.A.

**ANALISIS DE LUBRICANTES**

- Lubrisider Chile S.A.

**ANALISIS DE MINERALES**

- B & F Desarrollo de Proyectos Geológicos
- Hidrolab S.A.
- Simet

**ANALISIS DE MUESTRAS DE  
PERFORACION Y TESTIGOS**

- Veracio

**ANALISIS DE RESULTADOS  
Y ENVIO DE INFORMES DE  
CALIDAD DE MEDICION**

- Simplex Ingeniería

**ANALISIS DE SISTEMAS  
ELECTRICOS: PROTECCIONES,  
CORTO CIRCUITO,  
NIVELES ARCFLASH**

- Gauss Electric

**ANALISIS DE SUELOS**

- Geocontrol, Servicios de Ingeniería Ltda.

**ANALISIS DE VIBRACIONES**

- D'Bravo
- DBA Ingeniería
- Servige SpA

**ANALISIS ESTRUCTURAL**

- Cadetech S.A.

**ANALISIS QUIMICO**

- Alfred H. Knight Int. Ltda.
- Geomet SpA

**ANALISIS ROBOTICO DE  
MUESTRAS DE MINERALES CON  
INTELIGENCIA ARTIFICIAL**

- GeologicAI

**ANALIZADORES DE BATERIAS**

- Intronica Ltda.

**ANALIZADORES DE CALIDAD  
DE ENERGIA ELECTRICA**

- Tecsis

**ANALIZADORES DE CALIDAD  
DE ENERGIA Y MEDIDORES  
DE VIBRACIONES**

- Intronica Ltda.

**ANALIZADORES DE FALLAS  
POR ULTRASONIDO**

- P & C Tecnología

**ANALIZADORES DE GASES**

- Grupo AyT

**ANALIZADORES DE RUIDO  
Y VIBRACIONES A NIVEL  
OCUPACIONAL**

- Tecsis

**ANALIZADORES DE SISMOLOGIA**

- Tecsis



**AMECO**  
SOUTH AMERICA

Una empresa  
**STRACON**  
Group

# DEVELON

A brand of HD Hyundai Infracore



## CALIDAD COREANA QUE PERDURA

En HD Hyundai Infracore Chile estamos presentes en el mercado de maquinaria desde hace más de 20 años. Somos representantes directos en nuestro país de DEVELON y estamos comprometidos a mantener la continuidad operacional que cada faena necesita.

A través de la maquinaria DEVELON aportamos al crecimiento del país con tecnología, innovación y confianza.





# SKC: SOLUCIONES INTEGRALES PARA LA MINERÍA, CONSTRUCCIÓN Y TRANSPORTE

En SKC te ofrecemos todo nuestro compromiso, productos y soluciones integrales para que puedas obtener el mayor rendimiento en todos los procesos de tu proyecto.

Ponemos a tu disposición un equipo siempre dispuesto a entregar la asesoría experta y soporte técnico acorde a tus necesidades.



Arriendo de equipos y maquinaria para la minería.



Ecommerce de repuestos e insumos para maquinarias, camiones y equipos.





Telemetría y gestión de maquinaria, camiones y equipos.

# be market®

El Marketplace líder en Maquinaria y Camiones usados



## Representamos a las marcas líderes del rubro a nivel mundial.



VENTA, ARRIENDO, SERVICIOS Y REPUESTOS



ACCEDE DESDE CUALQUIER DISPOSITIVO

600 410 5000 | www.SKC.cl | SKC\_Chile | Servicioalcliente@skc.cl



**ANALIZADORES DE VIBRACIONES**

- Proteco Chile Ltda.

**ANALIZADORES PORTATILES DE XRF**

- Tecsis

**ANCLAJES**

- Dimar Lobos Ltda.
- Empresas HC
- Imporper Ltda.
- Kraemer y Mohr S.A.
- Pilotes Terratest S.A.
- Tecbolt S.A.

**ANCLAJES DE FIJACION**

- Rotho Blaas Chile SpA

**ANCLAJES ESPECIALES**

- Comercial Doas Ltda.

**ANCLAJES PARA ANDAMIOS**

- Catari Chile

**ANCLAJES POSTENSADOS**

- GBI Fijaciones S.A.
- VSL Sistemas Especiales de Construcción S.A.

**ANDAMIOS**

- Alzatec
- Catari Chile
- Doka Chile
- Peri Chile Ltda.
- Ulma Andamios y Moldajes
- Aksiom Tecnología y Altura
- Alsina Chile Ltda.
- AMA Montajes

- Andecorp SpA
- Andina Montajes
- Armaqsubiri S.A.
- Arpa Montajes S.A.
- At-Pac
- Constructora RGS y Cía. Ltda.
- Dom S.A.
- Fantinati Ruggeroni Ltda.
- FTF Montaje de Andamios
- GFS Chile SpA
- HidroMobile S.A.
- Layher del Pacífico
- Metalusa Chile SpA
- RMD Kwikform Chile S.A.
- Scafom-Rux Chile SpA
- Soinsa S.A.
- TMD Ltda.
- Unispan Chile

**ANDAMIOS MULTIDIRECCIONALES**

- Alzatec

**ANGULOS LAMINADOS DE ACERO**

- Aceros AZA S.A.

**ANILLAS Y GANCHOS AISLADOS (FABRICACION)**

- GPS SpA

**ANILLOS DE TUNGSTENO**

- Jofaco

**ANODOS DE PLOMO**

- Anodos de Chile S.A.
- Inppamet S.A.

**ANODOS DE TITANIO**

- Caid S.A.

**ANTIABRASIVOS**

- J & A International S.A.
- R & R e Hijos y Cía. Ltda.
- Simtech Coatings Ltda.

**ANTICHISPAS EN CUBE**

- Tramontina

**ANTICONGELANTES**

- Vistony Chile
- Pochteca Chile S.A.

**ANTICORROSIVOS**

- Codelpa Chile S.A.
- Enecon S.A.
- Germancor SpA
- HTM
- Intersales Ltda.
- Metal Coating
- Nouryon Chemicals Chile
- Rossel Ligeti
- Simtech Coatings Ltda.

**ANTIESPUMANTES**

- Pochteca Chile S.A.

**ANTIINCRUSTANTES**

- Genesys Latinoamérica Ltda.

**ANTIOXIDANTES**

- Rossel Ligeti

**APILADORES**

- Virta Inc.
- DercoMaj

- Heli Forklift Chile
- Pratto Ltda.
- Repacar Ltda.

**APILADORES / RECLAMADORES COMBINADOS**

- FAM Member of BEUMER Group

**APILADORES Y RECLAMADORES**

- FAM Member of BEUMER Group

**APLICACION DE PINTURAS INDUSTRIALES**

- Knight Material Technologies (Chile) LLC

**APLICACION DE REVESTIMIENTOS EPOXICOS**

- Knight Material Technologies (Chile) LLC

**APLICACIONES INDUSTRIALES**

- Basaul Industrial
- Corporación Litoiniiciativa
- Megametal - Swagefast
- Metcom Chile
- Prime Pumps SpA
- Sistrat

**APLICACIONES MOVILES PARA LA MINERIA**

- Zyght

**APOYO LOGISTICO EN EXPLORACIONES MINERAS**

- Drilling Services & Solutions

**CDM Smith**

Soluciones de ingeniería para gran minería, industria sanitaria e hidrógeno verde.

**LÍDER EN DESALACIÓN Y REÚSO DE AGUA, ASEGURANDO NUESTRO RECURSO HÍDRICO.**

- +75 años en la industria
- 125 oficinas en el mundo
- 9 años en Chile

- Ingeniero del dueño
- Ingeniería de diseño
- Lender Technical advisor
- Soporte Operacional
- Gerenciamiento de la construcción
- Desalación de agua de mar
- Suministro y tratamiento de agua
- Suministro de agua ultra pura para hidrógeno verde
- Tecnologías descarga líquida cero (Zero Liquid Discharge ZLD)
- Remediación y tratamiento de drenaje ácido de mina (ARD/AMD)

+56 2 3213 9500 • [chilecomercial@cdmsmith.com](mailto:chilecomercial@cdmsmith.com)



En **R&Q Ingeniería** vemos  
la minería de otra forma:

INNOVACIÓN | SOSTENIBILIDAD | EXPERIENCIA

Desarrollo de proyectos con  
**Ingeniería para  
el futuro**



**Estrategia de Sostenibilidad  
R&Q Ingeniería**

En este código QR conoce  
nuestro plan de sostenibilidad  
y nuestros reportes

# PARA MINERÍA, TENEMOS **GRANDES** **SOLUCIONES**

En Andes Motor podrás encontrar gran oferta de productos.



MAXUS

IVECO



FOTON  
CAMIONES Y BUSES



SANY

[www.andesmotor.cl](http://www.andesmotor.cl)

 [andesmotorchile](https://www.facebook.com/andesmotorchile)

 [andesmotorcl](https://www.instagram.com/andesmotorcl)



**GRAN DISPONIBILIDAD Y VARIEDAD:** Excavadoras, Retroexcavadoras, Mini excavadoras, Grúas, Cargador frontal, Camión minero, Camionetas, Vans, Camiones eléctricos, Camionetas eléctricas, Vans de pasajeros y cargo eléctricas, Mixer eléctrico.



**APOYO TECNICO Y ASESORIAS EN PROCESOS DE MOLIENDA**

- Molycop

**APRENDIZAJE OPERACIONAL A DISTANCIA**

- CheckPersons

**APRON, ALIMENTADORES DE PLACA**

- Virta Inc.

**APUNTALAMIENTO**

- Ulma Andamios y Moldajes

**ARCILLA CALCINADA**

- Dexima SpA

**ARCILLAS ACTIVAS, TRATAMIENTO DE ORGANICO EN PLANTAS SX**

- Nicolaides Filtración S.A.

**ARENADORAS**

- Danish Business Ltda. / IBIx Chile

**ARIDOS**

- Bitumix S.A.

**ARMADO DE CAMIONES**

- Laborce Ingeniería y Servicios SpA

**ARMADO Y DESARME DE ANDAMIOS**

- Apcis Ltda.

**ARMADO Y MONTAJE DE TOLVAS Y BALDES**

- Minetec

**ARMARIOS, GABINETES Y CAJAS EN ACERO INOXIDABLE**

- Metalbox Ltda.
- Rittal Electromecánicos Ltda.

**AROS Y LLANTAS FUERA DE CARRETERA**

- JR Componentes

**AROS Y LLANTAS PARA CAMIONES**

- Bailac

**ARRIENDO DE ANDAMIOS**

- MV Montajes

**ARRIENDO DE AUTOS, EN MODALIDAD TRIPP**

- Gama Mobility

**ARRIENDO DE BODEGAS**

- Bodegal Ltda.
- Bodegas San Francisco, BSF
- Flexcenter

**ARRIENDO DE BOMBAS PARA AGUA**

- Orco Ingeniería Ltda.

**ARRIENDO DE CALDERAS**

- EISA - Energías Industriales

**ARRIENDO DE CALDERAS GENERADORAS A VAPOR Y AGUA CALIENTE**

- Energías Industriales S.A.

**ARRIENDO DE CAMIONES**

- Caemin S.A.
- Ecom Mining Rental

- Godiesel
- Scania Chile
- Trek Rental

**ARRIENDO DE CAMIONETAS**

- Econorent
- Euro Rent a Car
- First Rent a Car

**ARRIENDO DE COMPRESORES**

- Maestranza Italia / Mitalia Equipos

**ARRIENDO DE COMPRESORES ELECTRICOS Y DIESEL**

- IVC Maquinarias

**ARRIENDO DE CONTENEDORES**

- Dima Express Ltda.
- Ecomet S.A.
- Regemac S.A.

**ARRIENDO DE DEPARTAMENTOS AMOBLADOS**

- MC Suite

**ARRIENDO DE EQUIPOS MOVILES**

- Grupo MSI

**ARRIENDO DE EQUIPOS PARA IZAJE**

- CDT Industrial Equipos de Levante

**ARRIENDO DE EQUIPOS PARA LA CONSTRUCCION**

- Farías Inversiones

**ARRIENDO DE EQUIPOS PARA LA MINERIA**

- Simma Rent

- Fast Rental Chile
- Ingeniería Civil Vicente S.A.
- Insero SpA
- Perforock

**ARRIENDO DE EQUIPOS PARA PERFORACION**

- Equipos Mineros Emsa Ltda.
- Tromax S.A.

**ARRIENDO DE EQUIPOS PARA SOLDAR**

- AB Arriendos S.A.
- Prosol S.A.

**ARRIENDO DE EQUIPOS SANITARIOS PORTATILES Y TRATAMIENTOS DE AGUAS Y RILES**

- Ambipar Environment

**ARRIENDO DE EQUIPOS SUBTERRANEOS**

- Gardilic

**ARRIENDO DE EQUIPOS Y MAQUINARIA**

- Ameco South America

**ARRIENDO DE EXCAVADORAS**

- Caemin S.A.
- Maxtec

**ARRIENDO DE FLOTA DE VEHICULOS PARA EMPRESAS**

- Gama Mobility

**ARRIENDO DE GENERADORES**

- Lanttec

**Calidad, Seguridad y Confianza.**

Gracias a nuestras alianzas podemos ofrecer la comercialización de Motores Eléctricos Industriales y la más alta calidad en reparación de motores eléctricos de alta, media y baja tensión.



www.SKMINDUSTRIAL.cl  
+56 55 276 00 00

VENTA DE ANDAMIO



# ANDAMIOS BRIO



SEGURIDAD Y GARANTIA



CAPACITAMOS A TU GENTE



SERVICIO DE ALQUILER

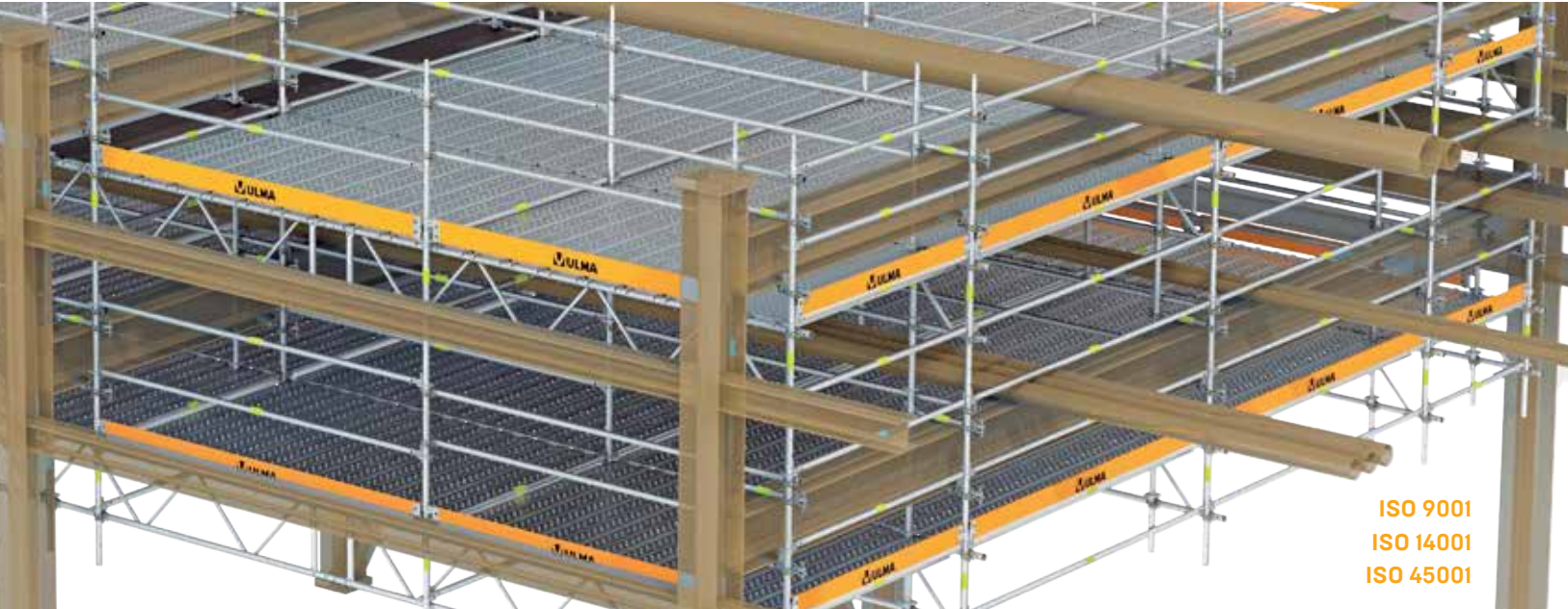

ISO 9001  
ISO 14001  
ISO 45001

SOMOS EXPERTOS EN ANDAMIOS

# ¡EQUIPO DISPONIBLE EN CHILE!

Llama hoy al **+56 225990530** o **escríbenos** para más detalles al siguiente **email:**  
[ulma@ulmaconstruction.cl](mailto:ulma@ulmaconstruction.cl)



**Don't worry**



**be happy**  
**descansa**  
**con PROMET**

> **Construcción y administración de campamentos**

> **Hotelería**  
Mejillones, Calama, Coya

Más de 30 Años de experiencia acompañando a la industria minera y energética en Chile.

Líder en Soluciones Modulares en ingeniería, construcción y administración de infraestructura modular.

Arrendos modulares + Hoteles propios + Administración campamentos

**ARRIENDO DE GRUAS**

- **Multiservice Grúas**
- **TyG Vecchiola**
- Comaco Servicios Logísticos SpA
- Grúas Vargas
- Grúas y Equipos Cruz del Sur

**ARRIENDO DE GRUAS HORQUILLA**

- Arrimaq
- Comaco Servicios Logísticos SpA
- Janssen S.A.

**ARRIENDO DE GRUAS PARA ALTO TONELAJE**

- **Multiservice Grúas**
- Simaq Ltda.
- Tecnogrúas

**ARRIENDO DE GRUAS PLUMA**

- **Multiservice Grúas**

**ARRIENDO DE GRUAS TELESCOPICAS**

- **Multiservice Grúas**
- Tecnogrúas

**ARRIENDO DE GRUAS TORRE**

- Pingon

**ARRIENDO DE GRUPOS ELECTROGENOS**

- **Finning Chile S.A.**
- Aggreko
- DQS, Detroit Quick Services Ltda.
- Powerrep, Carrasco y Cía. S.A.
- Servisold Maquinarias Ltda.
- Slaven

**ARRIENDO DE HELICOPTEROS**

- Firefly Helicópteros

**ARRIENDO DE INSTRUMENTOS TOPOGRAFICOS**

- **Geocom**
- BMP Renta Ltda.

**ARRIENDO DE MAQUINARIA**

- Cerro Alto Ltda.
- Constructora Valko S.A.
- Ecom Mining Rental
- Edifix SpA
- Grúas Vargas
- IKA Servicios Industriales SpA
- Isamit Maquinarias S.A.
- Maquinaria y Construcciones Río Loa S.A.
- Maxtec
- Norte Técnica Chile Ltda.
- Trek Rental

**ARRIENDO DE MAQUINARIA CON O SIN OPERACION**

- Tambo

**ARRIENDO DE MAQUINARIA PARA LA CONSTRUCCION**

- **Finning Chile S.A.**
- AB Arriendos S.A.
- Besalco Maquinarias S.A.
- Emalac S.A.
- Sanbi Equipos S.A.

**ARRIENDO DE MAQUINARIA PARA LA MINERIA**

- **Finning Chile S.A.**

- ALO Ventas
- Besalco Maquinarias S.A.
- Caemin S.A.
- Empresa MOL
- Equimin Ltda.
- Grekad Met Ltda.
- Sanbi Equipos S.A.
- Servicio Técnico del Norte Ltda.
- Tromax S.A.

**ARRIENDO DE MAQUINARIA PESADA**

- **Raico**
- Besalco Maquinarias S.A.
- Fermaq SpA
- Grekad Met Ltda.
- Vecchiola S.A.

**ARRIENDO DE MAQUINARIA Y EQUIPOS PARA LA CONSTRUCCION, MINERIA E INDUSTRIA**

- **Maquinarias y Obras MAQ SpA**

**ARRIENDO DE MAQUINARIAS**

- **Grupo Tus Máquinas**
- Salfa Rent

**ARRIENDO DE MAQUINARIAS PARA MOVIMIENTO DE TIERRAS**

- Maquinarias THM

**ARRIENDO DE PLATAFORMAS PARA TRABAJO EN ALTURA**

- **Peri Chile Ltda.**
- ALO Ventas
- Andecorp SpA

- DercMaq
- Pingon

**ARRIENDO DE PLATAFORMAS PARA TRABAJOS EN ALTURA**

- **Catari Chile**

**ARRIENDO DE SANITARIOS PORTATILES**

- Elite Professional

**ARRIENDO DE SERVICIOS DE RIEGO TECNIFICADO**

- **Olivos riego**

**ARRIENDO DE VEHICULOS**

- **Gama Mobility**
- Avis Budget Chile
- Cidere
- Econorent
- Euro Rent a Car
- First Rent a Car
- Fullmed
- Pro JR SpA
- Salfa Rent
- Transportes Charriot Ltda.

**ARRIENDO DE ALZAHOMBRES PARA TRABAJO EN ALTURA**

- Mateco Chile

**ARRIENDO Y RENTING DE EQUIPOS, MAQUINARIA Y VEHICULOS**

- **SK Rental**

**Calidad, Seguridad y Confianza.**

Gracias a nuestras alianzas e instalaciones, contamos con la más alta calidad en reparación y fabricación de componentes industriales.

**SKM INDUSTRIAL LTDA.**  
Sirviendo a la Minería e Industria del Norte

www.SKMININDUSTRIAL.cl  
+56 55 276 00 00

mediterránea

Food Services Facility Services



# Excelencia en cada detalle

Descubre nuestros servicios de  
alimentación y facilities

Un almuerzo con sabor

**Casero**



Gastronomía innovadora y

**Saludable**





Tecnología y diseño de espacios

**Modernos**



Avenida Pedro de Valdivia 0193, Of 82, Edificio Costanera I,  
Providencia, Región Metropolitana  
(56 2) 2204 3070 - 22046893 / ventaschile@mediterranea-group.com

 [mediterranea-group.cl](http://mediterranea-group.cl)  
 [mediterranea\\_chile](https://www.instagram.com/mediterranea_chile)  
 [Mediterránea Chile](https://www.facebook.com/Mediterránea Chile)



**EECOL  
SERVICIOS**

**EECOL  
ELECTRIC**

A Wesco Company



**EECOL  
INDUSTRIAL**

Salas eléctricas | Subestaciones eléctricas | Switchgear MT | CCM | Drives BT y MT integrados | Tableros eléctricos  
Sistema de distribución de carga | Banco de condensadores | Transformadores en seco y mucho más...

**TENEMOS UNA GAMA DE SERVICIOS  
COMPLETA Y ESPECIALIZADA PARA TU PROYECTO**



**CONTRATOS DE SERVICIOS**  
Mantenimiento preventivo.  
Manejo de repuestos, equipos y fungibles.  
Dotación permanente o por evento.



**CONSTRUCCIÓN, INSTALACIÓN Y  
PUESTA EN MARCHA**  
Construcción.  
Instalación.  
Puesta en marcha.



**ENTRENAMIENTO**  
Sala de entrenamiento.  
E-learning.  
Entrenamiento en sitio.



**REPUESTOS Y CONSUMIBLES**  
Repuestos.  
Intercambios.



**MANTENIMIENTO**  
Mantenimiento preventivo.  
Evaluación del ciclo de vida.  
Inspección y diagnóstico.  
Reacondicionamiento.



**REPARACIONES**  
Taller de reparaciones.  
Reparaciones en sitio.  
Soporte técnico.  
Soporte remoto.  
Centro de servicio en sitio.



**INGENIERÍA Y CONSULTORÍA**  
Ingeniería personalizada.  
Evaluación de seguridad.  
Benchmarking y auditoría.



**SERVICIOS AVANZADOS**  
Evaluación de energía.  
Servicios de mediciones, pruebas y certificaciones BT y MT.



**EXTENSIONES, UPGRADE  
& RETROFITS**  
Actualizaciones de equipos.  
Retrofit.



**ÁREA DE CONTROL Y  
PROTECCIONES**  
Parametrización y configuración de relés de protección.  
Verificación de relés de protección AT/MT.  
Pruebas de puesta en servicio de relés de protección.  
Estudios de ajustes de protecciones.





**EECOL  
MINERÍA**

**CONECTAMOS  
LA MINERÍA  
DESDE 1919**



**SALA  
ELÉCTRICA**



**SUBESTACIÓN  
ELÉCTRICA**



**CABLES MINEROS  
DISTRIBUCIÓN MEDIA TENSIÓN**



**CABLE MINLED SHD-GC  
8KV, 15KV Y 25KV**



**TRANSFORMADORES  
EN SECO**

**ARRIENDO Y VENTA DE MODULOS**

- Promet Hotelería

**ARTICULOS DE GOMA**

- Cauchoval S.A.
- Cruzeiro Empresas
- Fanadego Ltda.
- Gomas José Reyes e Hijos Ltda.
- Gomas Monserrat Ltda.
- Ingomar S.A.

**ARTICULOS DE PROTECCION PARA ALTAS TEMPERATURAS**

- Kezver Chile
- Altapro

**ARTICULOS DE SEGURIDAD**

- Steelpro Safety

**ARTICULOS ELECTRICOS**

- Eecol Electric
- Allied Electronics
- Elfle Comercial Dos Ltda.
- Legrand Chile
- Rheem
- Sinteg Ltda.
- Tecnored S.A.
- Vitel S.A.

**ARTICULOS ELECTRONICOS**

- Allied Electronics

**ARTICULOS PARA ASEO**

- Dimerc
- Elite Professional
- Kimberly Clark Professional
- Prinorte S.A.

- Prisa Depot
- Proasin SpA
- Surtiventas

**ARTICULOS PARA FIJACION Y SUJECION**

- American Screw Chile SpA
- Imporper Ltda.
- Pernostock Ltda.
- Reliper

**ARTICULOS PARA LA MINERIA**

- Serviall
- Insumin Servicios
- Macaya

**ARTICULOS PARA LABORATORIOS**

- Soviquim Ltda.
- W. Reichmann y Cía. Ltda.

**ARTICULOS PARA OFICINAS**

- Dimerc
- Prilogic
- Prinorte S.A.
- Prisa Depot
- Surtiventas

**ARTICULOS PARA PROTECCION PERSONAL**

- Altapro
- Altitec Chile Ltda.
- Equiseg Ltda.
- Kimberly Clark Professional
- Laffon Equipos contra Incendios
- Nova Seguridad Ltda.
- Prilogic
- Segurycel

**ARTICULOS PARA RESCATE**

- RMH SpA

**ARTICULOS PARA SEGURIDAD**

- Acetogen Gas Chile S.A.
- Air Safety Company
- Apro Ltda.
- Dimerc
- Germania Ltda.
- Improfor Ltda.
- Manufactura RAC Ltda.
- Masprot
- Prinorte S.A.
- Sheck
- Tecnodata Ltda.
- Treck S.A.
- Vicsa
- Wilug, Artículos de Seguridad Ltda.

**ARTICULOS PARA SEGURIDAD AUDITIVA**

- Apro Ltda.

**ASCENSORES**

- Arriservice
- Ascensores Schindler Chile S.A.
- Duplex S.A.
- Heavenward Ascensores S.A.
- Otis Chile Ltda.
- TKE Elevator

**ASEO INDUSTRIAL**

- Atacama Mining Service SpA
- Casinos River Ltda.
- ISS Facility Services
- Koppmann Medio Ambiente Ltda.
- Mitt SpA

- Proasin SpA

**ASEO Y HOTELERIA**

- Mediterránea

**ASESORAMIENTO EN TIC/ OT/IIOT, INTEGRACIÓN DE SISTEMAS, E INFRAESTRUCTURA DE COMUNICACIONES**

- TecWise

**ASESORES EN SOSTENIBILIDAD AMBIENTAL**

- ASA Plus

**ASESORIA EFICIENCIA CALDERAS Y EQUIPOS RELACIONADOS**

- Energías Industriales S.A.

**ASESORIA ESTRATEGICA DE PROYECTOS EN MINERIA**

- Errázuriz y Asociados

**ASESORIA NORMATIVA DS10**

- Energías Industriales S.A.

**ASESORIA Y CONSULTORÍA PARA GESTIÓN DE PROCESOS DE RRHH CON ENFOQUE DE DIVERSIDAD, EQUIDAD E INCLUSIÓN**

- Gestión Inclusiva

**ASESORIAS**

- Bombas de Pozo Ltda.
- Geocom

**ASESORIAS AMBIENTALES**

- Gestam Atacama

**M@BICUA**  
Safety is possible

PREVIENE ACCIDENTES    PROTEGE VIDAS    PROTEGE ACTIVOS    POTENCIA LA OPERACIÓN    CULTURA DE SEGURIDAD

**Nuestro foco son las Personas**

TECNOLOGÍA INNOVADORA, QUE CUIDA LA VIDA DE CONDUCTORES Y SU ENTORNO.

66% Reducción de accidentes

95% Reducción tasa de fatalidad

46% Menos alertas fatiga y somnolencia

SÍGUENOS EN:  
  
@WisetrackCorp

www.wisetrackcorp.com

\*cifras medidas en 4.000 móviles, después de 1 trimestre de implementación.

# VOGT®

## *Soluciones Robotizadas para gestión de Relaves e Hídrica*



[www.vogt.cl](http://www.vogt.cl)



Bombas  
Flotantes



Bombas  
Verticales



Almacenamiento  
de Energía



Energía  
Sostenible



*Expertos en soluciones para impulsión de fluidos*





TRANSPORTES  
**BELLO**<sup>®</sup>  
OPERADOR LOGÍSTICO

## Presentes en toda su cadena de suministros, incluyendo

Aprovisionamiento • Transporte • Almacenaje (con Bodegas en todo el norte del país) • Distribución

### Equipos especiales para transportar hasta 400 toneladas de carga

info@transportesbello.com • Fonos: 800 210 203 - 2 2738 6285 • www.transportesbello.com

**SANTIAGO CASA MATRIZ:** CALLE SAN IGNACIO 0141,  
LOTEO INDUSTRIAL PORTEZUELO, QUILICURA  
**COQUIMBO:** 25 DE MAYO 64  
**COPIAPÓ:** CAMINO INCA DE ORO 911  
**ANTOFAGASTA:** KM 22, SECTOR LA NEGRA

**CALAMA:** PUERTO SECO, MANZANA 1  
**IQUIQUE:** SOTOMAYOR 1361  
**POZO ALMONTE:** CAMINO PÚBLICO S/N, BARRIO  
INDUSTRIAL  
**ARICA:** 18 DE SEPTIEMBRE 257, PISO 2, OF. 4



### TRASLADOS PERIÓDICOS A LAS SIGUIENTES MINERAS:

ALHUE  
 ANDACOLLO  
 ANDINA  
 CANDELARIA  
 CAROLA  
 CASERONES  
 CENTINELA  
 CERRO COLORADO  
 CHUQUICAMATA  
 CMDIC  
 EL ABRA  
 EL SALVADOR  
 EL SOLDADO  
 EL TENIENTE  
 EXPLOROC  
 FACHINAL  
 GABY

HIT CHIQUIRICAY  
 LOMAS BAYAS  
 LOS BRONCES  
 LOS COLORADOS  
 LOS PELAMBRES  
 MEL  
 MINISTRO HALES  
 PEÑÓN  
 PUCOBRE  
 QUEBRADA BLANCA  
 SPENCE  
 ZALDÍVAR

### CERTIFICACIONES Y CALIFICACIONES:

ISO 9001-2015  
 ISO 14001-215  
 ISO 4501-2018  
 DECLARACIÓN IMPACTO AMBIENTAL  
 REGISTRO REGIC  
 REGISTRO SICEP  
 AIQUIM CATEGORÍA 1  
 CERTIFICACIÓN GIRO LIMPIO 2024

### TIPOS DE CARGA:

CARGA GENERAL  
 CARGA CONSOLIDADA  
 CARGAS PELIGROSAS  
 CARGAS ESPECIALES  
 CARGAS INTERNACIONALES

### EQUIPOS:

+ **400** CAMIONES Y TRACTOCAMIONES  
 + **1.000** SEMIREMOLQUES  
 SIDER  
 SEMIREMOLQUES PLANOS  
 SIDELIFTER  
 SILO EN V  
 ESTANQUE ACERO INOXIDABLE  
 ESTANQUE PLANO EXTENSIBLE  
 ESTANQUE PARA CARGAS LÍQUIDAS  
 ESTANQUE H2SO4 PARA ÁCIDO  
 SULFÚRICO  
 SILO CILÍNDRICO  
 FURGONES  
 CAMIONES ¾  
 CAMIONES 10 TON.  
 CAMA BAJA 30, 45, 60 TONELADAS  
 EQUIPOS MODULARES  
 COURTAIN SIDER

**ASESORIAS COMERCIALES**

- Accenture Chile
- Cross Pacific Chartering

**ASESORIAS DE MERCADO**

- Energy Challenge Germany

**ASESORIAS EN AIRE COMPRIMIDO**

- IVC Maquinarias

**ASESORIAS EN EFICIENCIA ENERGETICA**

- Gamma Ingenieros S.A.
- Teknica

**ASESORIAS EN EFICIENCIA ENERGETICA: DIAGNOSTICO, DESARROLLO E IMPLEMENTACION DE PROYECTOS**

- Abastible

**ASESORIAS EN GEOCIENCIAS**

- Kaytreng

**ASESORIAS EN GEOLOGIA**

- Aurum Consultores
- Derk Ltda.

**ASESORIAS EN GESTION EMPRESARIAL**

- Mincore

**ASESORIAS EN INFORMATICA**

- Arkanosoft Chile SpA
- IBM de Chile S.A.C.
- Internext

**ASESORIAS EN INGENIERIA**

- CodelcoTech
- Cygsa Chile S.A.
- Esinel Ingenieros
- Geodetec Ingeniería S.A.
- Keypro Ingeniería
- Magíster en Gestión de Activos y Mantenimiento - Universidad Santa María

**ASESORIAS EN INGENIERIA MULTIDISCIPLINARIA**

- FDA Ingenieros S.A.

**ASESORIAS EN LIXIVIACION**

- Geocontrol, Servicios de Ingeniería Ltda.

**ASESORIAS EN MECANICA**

- CEIM Ltda. - Certificaciones y Servicios
- Turbomecánica Ltda.

**ASESORIAS EN MEDIOAMBIENTE**

- Fundación Chile
- Gestión Ambiental Consultores S.A.
- Jaime Illanes y Asociados Consultores
- MetaProject

**ASESORIAS EN MINERIA**

- CEIM Ltda. - Certificaciones y Servicios
- Arcadis Chile SpA
- Control Vertical
- Ingeniería La Cumbre S.A.
- Keypro Ingeniería

**ASESORIAS EN OBRAS HIDRAULICAS**

- Cygsa Chile S.A.

**ASESORIAS EN PATRIMONIO PALEONTOLOGICO**

- Kaytreng

**ASESORIAS EN PLANIFICACION ESTRATEGICA**

- Valor Estratégico Consultores e Inversiones Ltda.

**ASESORIAS EN PROCESOS MINEROS**

- CEIM Ltda. - Certificaciones y Servicios
- CodelcoTech
- CPJ Servicios de Ingeniería S.A.
- Escuela de Negocios Mineros, Universidad Católica del Norte
- MetaProject

**ASESORIAS EN PROYECTOS INDUSTRIALES**

- CEIM Ltda. - Certificaciones y Servicios

**ASESORIAS EN PUESTA EN MARCHA DE PLANTAS DE MOLIENDA SEMIAUTOGENA**

- Lming

**ASESORIAS EN RECURSOS HUMANOS**

- Downing Teal Chile SpA
- People Links
- SommerGroup

**ASESORIAS EN SALUD OCUPACIONAL**

- Mutual de Seguridad C.Ch.C.
- SafeMap Latinoamérica Ltda.

**ASESORIAS EN SEGURIDAD**

- CEIM Ltda. - Certificaciones y Servicios
- Mutual de Seguridad C.Ch.C.

**ASESORIAS EN SINIESTROS**

- CyD Ingeniería

**ASESORIAS FINANCIERAS**

- Need Solutions Ltda.

**ASESORIAS JURIDICAS EN MINERIA**

- Alessandri & Cía. Ltda.
- Asesorías Jurídicas PHR y Cía. Ltda.
- ASL Corp
- Baker McKenzie, Servicios Legales SpA
- Cariola Diez Pérez-Cotapos
- Montt Group
- Prieto Abogados SpA

**ASESORIAS REGISTROS DE PROVEEDORES Y PLATAFORMAS DE LICITACIONES**

- Soluraf SpA
- Licitamás

**ASESORIAS Y CAPACITACIONES DE MANTENCION DE EQUIPOS DE RIEGO**

- Olivos riego



# EPYSA<sup>®</sup> BUSES

EXPANDE TU HORIZONTE CON LA LÍNEA MINERA DE

 **Marcopolo**

- Diseñados para conquistar rutas desafiantes de la **minería**
- Viajes **seguros** y **confortables**
- Sólido servicio **post venta a nivel nacional**



**AUDACE 1050  
ELÉCTRICO**

**SENIOR MINERO  
DIÉSEL Y ELÉCTRICO**

**VIAGGIO 1050  
DIÉSEL**



# Dräger

## • Filtro bayoneta X-plore®

Alta protección respiratoria, certificación EN y NIOSH.  
Protegémos tu vida, para que protejas tu familia.



#SaludRespiratoria

**ASESORIAS Y CONSULTORIAS EN ACEROS DE PERFORACION**  
• FS Mining

**ASESORIAS, PERITAJES, INGENIERIA DE TUNELES E ITO.**  
• Premium Ingenieros SpA

**ASFALTOS**  
• Bitumix S.A.  
• Proing Ingeniería S.A.

**ASIENTOS EQUIPOS MINEROS**  
• Emeser Chile

**ASISTENCIA EN TRABAJOS GEOLOGICOS**  
• Drilling Services & Solutions

**ASISTENCIA TECNICA DE TRONADURA**  
• Dyno Nobel Explosivos Chile

**ASISTENCIA TECNICA GEOMECANICA**  
• Dyno Nobel Explosivos Chile

**ASISTENCIA TECNICA POST VENTA E INGENIERIA DE TRONADURA**  
• Famesa Chile

**ASISTENTE DIGITAL PREDICTIVO PARA EFICIENCIA EN OPERACIONES MINA EN CARGUÍO, TRANSPORTE, PERFORACIÓN Y TRONADURA**  
• Indimin SpA

**ASOCIACION DE INDUSTRIALES DE ANTOFAGASTA**  
• AIA, Asociación de Industriales de Antofagasta

**ASOCIACION GREMIAL DE EMPRESAS PARA LA INNOVACION DE PRODUCTOS PARA EL SECTOR MINERO E INDUSTRIAL**  
• Minnovex AG

**ASOCIACION PARA EL DESARROLLO DEL INSTITUTO DE TECNOLOGIAS LIMPIAS**  
• Asdit

**ASOCIACIONES GREMIALES**  
• Aprimin, Asociación de Proveedores Industriales de la Minería A.G.  
• Asociación de Empresas Consultoras de Ingeniería de Chile A.G.

**ASPERORES**  
• V-Max Latam  
• Industry Systems

**ASPERORES PARA LIXIVIACION**  
• Aitec S.A.

**ASPIRACION INDUSTRIAL**  
• Nilfisk

**ASPIRADORAS INALAMBRICAS**  
• Makita Chile Comercial

**ASPIRADORAS POLVO Y AGUA**  
• Karcher

**ASPIRADORES DE ALTO VACIO**  
• Termovent Ltda.

**ASPIRADORES PARA POLVO**  
• General Trade S.A.

**ATENCION DE EVENTOS ESPECIALES**  
• Sodexo Chile

**AUDITORIA**  
• ARTL Auditores  
• Deloitte Auditores y Consultores Ltda.  
• EY Chile  
• KPMG

**AUDITORIA DE INFORMACION DE PROVEEDORES**  
• Achilles Chile SpA

**AUDITORIA DE RECURSOS Y RESERVAS**  
• Axion

**AUDITORIA GEOLOGICA**  
• EGM Ltda.

**AUDITORIA MEDIOAMBIENTAL**  
• CCA Certificación  
• Knight Piésold Consulting

**AUDITORIA TECNICA DE PROYECTOS**  
• SRK Consulting

**AUDITORIAS AMBIENTALES**  
• Gestam Atacama

**AUDITORIAS DE FACTURACION ELECTRICA**  
• Electroconsultores Ltda.

**AUDITORIAS DE MANTENIBILIDAD DE EQUIPOS**  
• Grupo Scaf

**AUDITORIAS E INSPECCIONES**  
• TÜV Rheinland Chile S.A.

**AUDITORIAS LABORALES**  
• HR Innovation

**AUTOBUSES**  
• Epysa Buses

**AUTOMATIZACION**  
• ABB S.A.  
• Allied Electronics  
• Becker South America S.A.  
• Bormax SpA  
• Calimport S.A.  
• DPA Ingeniería Ltda.  
• ElectraFK  
• Electrónica Rhomberg Ltda.  
• Flanders Electric Chile SpA  
• Interlog Electrónica Ltda.  
• Krontec SpA  
• Larraín y Salas  
• Más Loop SpA  
• NextWay  
• Phoenix Contact Chile S.A.  
• Rockwell Automation Chile S.A.  
• Schultz Automatización e Ingeniería  
• SMC Corporation (Chile) S.A.  
• Topcon

**De Norte a Sur  
estamos contigo**

Somos tu socio estratégico a nivel nacional, entregándote soluciones integrales para tu negocio en el transporte de material en tu faena, la venta de consumibles, arriendo y venta de maquinarias.

**SIMMA**  
GRUPO EMPRESAS

WWW.SIMMA.CL | GRUPO SIMMA | 600 6000 180

**Robit** 



**technidrill**  
EUROFORGROUP



**FS**

**MINING**

**FULLSAFETY**

**ACEROS DE PERFORACIÓN PARA:  
MINERIA SUBTERRÁNEA  
MINERIA RAJO ABIERTO  
LÍNEA TRICONOS  
BARRAS DIAMANTINA**







ESPECIALISTAS EN EL  
DESARROLLO DE SOLUCIONES  
**INTEGRALES DE INGENIERÍA**  
**PARA LA MINERÍA**



**CON MÁS DE 18 AÑOS DE EXPERIENCIA RESOLVIENDO  
PROBLEMAS COMPLEJOS PARA MINERÍA:**

- Tecnología avanzada de topografía para proyectos mineros y energéticos.
- Scanner de alta resolución (venta y arriendo).
- Desarrollo de ingeniería para proyectos mineros y energéticos.
- Geotecnia especializada.
- Infraestructura marítimo portuaria.



[www.oitec.cl](http://www.oitec.cl)



[oitec@oitec.cl](mailto:oitec@oitec.cl)



+56982893944



ESPECIALISTAS EN EL  
DESARROLLO DE SOLUCIONES  
**INTEGRALES DE INGENIERÍA**  
**PARA LA MINERÍA**



- Desarrollo de proyectos hidráulicos y acompañamientos en temas medio ambientales.
- Exploraciones de suelos.
- Evaluación de integridad estructural.
- Diseño y optimización de obras marítimas.
- Captación de agua de mar.
- Tecnología para desalinización de agua de mar con sistemas "wave-powered sustainable desalination solutions".



  
**OITEC**<sup>®</sup>  
GEOTECNIA / TOPOGRAFÍA / HIDRÁULICA  
EXPLORACIONES / INFRAESTRUCTURA



[www.oitec.cl](http://www.oitec.cl)



[oitec@oitec.cl](mailto:oitec@oitec.cl)



+56982893944

• Vignola S.A.

**AUTOMATIZACION AMBIENTAL**

• TecWise

**AUTOMATIZACION DE BODEGAS**

• Serviall

• Estrella Solitaria  
• Mindugar

**AUTOMATIZACION DE CAMBIO DE PALMETAS TROMMEL EN MOLINOS SAG**

• MIRS Robotics Solution S.A.

**AUTOMATIZACION DE PROCESOS**

• Serviall

• Bormax SpA  
• Coasin Logicalis  
• Contac Ingenieros Ltda.  
• ETT Transferencia de Tecnologías  
• Future And Quality Industrial Systems  
• Honeywell Chile S.A.  
• Kapptek  
• Nabusa

**AUTOMATIZACION DE PROCESOS MINEROS**

• Geocom

**AUTOMATIZACION DE VALVULAS**

• Zurich-Chile/DeZURIK  
• AVC Valve Chile

**AUTOMATIZACION DEL MANTENIMIENTO**

• Fracttal SpA

**AUTOMATIZACION INDUSTRIAL**

• AIE  
• Atomic Solutions  
• Endress+Hauser Chile  
• Evolog SpA  
• Fabelec Ltda.  
• Festo S.A.  
• Guayacán Solutions -Myriam System  
• Hexagon Mining Chile  
• Indurad Chile SpA  
• Ineco SpA  
• Ingeniería y Control de Movimiento SpA  
• Ingimex  
• Instruments & Technology Solutions  
• ISVA SpA  
• ITC Ingeniería  
• KNC Ingeniería y Mantención  
• Lams  
• Metaservice  
• Pesamatic S.A.  
• Precisión S.A.  
• RTI SpA  
• Santerno Chile SpA  
• Sargent S.A.  
• Sistrat  
• Weidmueller SpA

**AUTOMATIZACION Y CONTROL**

• Serviall

• Bermat S.A.  
• Bray Controls S.A.  
• Ceskat Systems S.A.  
• Dartel Electricidad  
• Oritec

• Rafer Ltda.  
• Toc Biometrics  
• Tunning Ingeniería Ltda.

**AUTOMATIZACION Y CONTROL DE COMBUSTIBLE**

• TTR El Totoral

**AUTOMATIZACION Y PROYECTOS EN PESAJE INDUSTRIAL**

• Automatismos PM7 Group SpA

**AUTOMOVILES MINEROS**

• Encoparts Chile Ltda.  
• Open World Latam

**AWP**

• Genie

**AYUDA FILTRANTES**

• Morval Chile

**AYUDA PROCESO**

• Flottec Chile SpA

**AZUFRE**

• Interacid Trading Chile S.A.  
• Quimetal

**BALDES PARA CARGADORES FRONTALES**

• Conymet Ltda.

**BALDES PARA EQUIPOS MINEROS Y CONSTRUCCION**

• Surac

**BALDES, TOLVAS Y PALAS PARA MAQUINARIA PESADA**

• DT Hi-Load  
• Reme Servicios Mineros

**BALIZAS**

• Iresa

**BANCOS E INSTITUCIONES FINANCIERAS**

• AFP Cuprum S.A.

**BANDAS PARA FILTROS**

• Inpamind SpA

**BANDEJAS PORTACONDUCTORES**

• Ingemeta SpA

**BANDEJAS Y ESCALERILLAS PORTACONDUCTORES**

• Politec S.A.

**BAÑOS QUIMICOS**

• Módulos S.A.  
• Unisan

**BARRACAS DE ACERO**

• Barraca de Fierro Carlos Herrera A.  
• Barraca de Fierro San Joaquín SpA

**B**

**BACKSTOPS**

• Regal Rexnord

**BALANZAS**

• Balanzas Cóndor S.A.



SOLUCIONES PARA EL ANÁLISIS Y CONTROL EN MINERALES; MONITOREO PREVENTIVO Y DETECCIÓN DE FALLAS EN INFRAESTRUCTURA MINERA Y ENERGIA

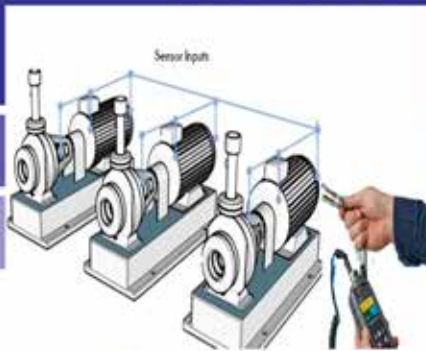

- Equipos especializados en monitoreo de vibración en máquinas rotativas
- Equipos para realizar ensayos en transformadores de potencia y distribución
- Analizadores XRF para el análisis de muestras de minerales

REPRESENTANTES EXCLUSIVOS EN CHILE DE:



comercial@tecsis.cl      www.tecsis.cl

# Procesos de Electroobtención más rentables y eficientes.

Con el **Gas Licuado Industrial** de Lipigas obtén resultados de alta calidad.



Disminuye hasta un 20% las emisiones de CO<sub>2</sub> frente al diésel.



Control de stock en línea.



Asesórate con nuestros expertos.

Asesórate junto a nuestro ingeniero en eficiencia energética



[rjimenez@lipigas.cl](mailto:rjimenez@lipigas.cl)



Lipigas.cl



**Lipigas.**

**BARRAS ANTIVUELCO**

- Socadin

**BARRAS CATODICAS Y ANODICAS**

- Idemin

**BARRAS DE ACERO PARA HORMIGON**

- Francisco Petricio S.A.

**BARRAS DE ACEROS ESPECIALES**

- Adler Steel Chile

**BARRAS DE CARBURO DE SILICIO**

- Cusatto SpA

**BARRAS DE MOLIENDA**

- Siderúrgica Huachipato

**BARRAS DE PERFORACION**

- Tassaroli Chile Ltda.

**BARRAS PARA PERFORACION**

- ATI Trade

**BARRAS Y ACCESORIOS PARA PERFORACION**

- FS Mining

**BARRAS Y PIPING INOXIDABLE**

- Suplynor Chile Ltda.

**BARRAS, PLANCHAS, BLOQUES DE GRAFITO**

- Grafitos Chile

**BARREDORAS**

- Karcher

**BARREDORAS INDUSTRIALES Y DE CALZADA**

- Bafco Austral Ltda.

**BARREDORAS PROFESIONALES CON OPERADOR A BORDO Y A PIE**

- Nilfisk

**BARRERAS DE CONTENCIÓN FLOTANTES**

- Barahona y Cía. Ltda.

**BARRERAS DE MALLA PARA MUROS**

- Infratek

**BARRERAS Y PROTECCIONES INDUSTRIALES**

- Alteza Solutions

**BASCULAS**

- Pesamatic S.A.

**BASCULAS INDUSTRIALES**

- Automatismos PM7 Group SpA

**BASCULAS PARA CAMIONES**

- Automatismos PM7 Group SpA

**BATERIAS**

- Convertec S.A.

**BATERIAS INDUSTRIALES**

- Tempel Chile

**BENTONITA**

- Dexima SpA

**BIDONES DE PLASTICO**

- Wenco S.A.

**BIM**

- Plainhill

**BITS DE PERFORACION**

- Perfoexpress

**BITS PARA PERFORACIONES**

- Perfofer, Ferreteria del Perforador

**BLINDAJES MECANIZADOS**

- DMC Mining Services

**BOBINADO DE MOTORES ELECTRICOS**

- Electroval Ltda.

**BOBINAS DE ACERO INOXIDABLE**

- Acerinox Chile S.A.
- Maquimetal Ltda.

**BODEGAS INDUSTRIALES**

- Wienecke

**BODEGAS MODULARES PARA SUSTANCIAS PELIGROSAS**

- Arrigoni Ambiental SpA

**BODEGAS TEMPORALES**

- Toptent

**BOLAS DE ACERO FORJADO PARA MOLIENDA**

- Aceros Chilca
- Grupo de Empresas Ecса
- Lathrop
- Magotteaux Andino
- ME Elecmetal

**BOLAS DE ACEROS FORJADO PARA MOLIENDA DE MINERALES**

- Molycop

**BOLAS FUNDIDAS HICR PARA MOLIENDA DE MINERALES**

- Molycop

**BOLSAS DE POLIETILENO**

- Plástico Alemán Soc. Ltda.
- Plastyverg S.A.

**BOLSAS PARA ANTIOXIDO**

- Corplastic

**BOMBAS**

- Vogt S.A.
- BFS
- Bombas Chile
- Bombas Grundfos Chile S.A.
- Cosmoplas S.A.
- CV Driller Ltda.
- Danfoss Chile Ltda.
- DOS20
- Duncan Ingeniería Industrial Ltda.
- Flexseal
- Flowserve Chile S.A.
- Fluid Supply SpA
- Grupo Tais & Jhap
- GSMI Ltda.
- GWE Tubomin S.A.
- HRI S.A.
- Hydac Tecnología Chile Ltda.
- Hytech Latin American SpA
- Incamin Ltda.
- Insumin Chile
- Jacol

**REVIEWS SECURITY INDUSTRY**  
by The Industry Reviews Group

The Industry Reviews Group es líder en la creación de publicaciones colaborativas para profesionales de distintos rubros, con presencia en más de 30 países y con más de 200 revistas publicadas, alcanzando a más de 1 millón de lectores.

The Security Industry Reviews es la nueva publicación sobre seguridad, cuyo principal objetivo es reunir a los principales actores de la industria a nivel internacional.



Para formar parte de **nuestra comunidad global SIR** de líderes profesionales, escanea el siguiente QR.



# mTS1000

## Tripod Turnstile Series



LED Pictogram Indicator



SUS304  
Stainless Steel Housing



Bi-directional Use



Easy and Simple Installation



**MOLYCOP**

El futuro es hoy,  
con Molycop

---

Somos pioneros en tecnologías de vanguardia y soluciones que transforman los procesos tradicionales.

Estamos aquí para impulsarle hoy mientras abraza nuevas posibilidades que guiarán su negocio a nuevas costas mañana.

- Koslan Industrial / Flowmak
- Maestranza Diesel S.A.
- Mauricio Hochschild Ingeniería y Servicios
- Neptuno Pumps
- Process & Fluids Technology
- Proseal
- Reifox
- Sande S.A.
- Sihi Chile S.A.
- Sitrol
- Sobitec SpA
- Sulzer Bombas Chile
- TDC Electromec
- Tecfluid S.A.
- Termo Equipos SpA
- Trile
- Valmet
- Watson Marlow Bombas Chile
- Weir Minerals Chile
- Xylem Water Solutions

**BOMBAS ANTICORROSIVAS**

- Vogt S.A.
- Proseal
- Safi América SpA

**BOMBAS AUTOCEBANTES**

- Vogt S.A.
- Proseal

**BOMBAS CENTRIFUGAS**

- Vogt S.A.
- Banff Bombas
- Hydrocar Chile S.A.
- Intech Chile Ltda.

- ITT Goulds Pumps
- KSB Chile S.A.
- Ruhrpumpen
- Temac S.A.
- Tetramet S.A.
- VMS Chile S.A.
- Wellford Chile S.A.

**BOMBAS CENTRIFUGAS, AUTOCEBANTES, SUMERGIBLES Y DE POZO**

- Tersacon

**BOMBAS CONTRA INCENDIOS**

- Vogt S.A.
- Ingefired SpA

**BOMBAS DE ACERO INOXIDABLE**

- Vogt S.A.

**BOMBAS DE DIAFRAGMA**

- Simma S.A.
- Simma – Grupo Empresas
- Vogt S.A.

**BOMBAS DE POZO PROFUNDO**

- Vogt S.A.

**BOMBAS DE POZO PROFUNDO**

- Technosteel

**BOMBAS DE PULPA**

- Vogt S.A.
- Naipu Mining

**BOMBAS DOSIFICADORAS**

- Acquatron Comercial Ltda.
- Bermat S.A.
- Prominent Chile S.A.



**abcdust** CONTROL DE POLVO & ESTABILIZACIÓN DE SUELOS.  
A LA VANGUARDIA EN SOLUCIONES AVANZADAS E INNOVADORAS.

MEJORANDO LA RELACIÓN CADA VEZ MÁS CERCANA, DIARIA Y CRÍTICA, ENTRE FAENAS Y GRANDES CIUDADES.

Combinando aditivos avanzados con tecnología de punta; como sensores de material particulado geo-referenciado de estándar EPA, junto a sistemas de monitoreo con algoritmos de IA, implementan mejoras de máxima eficiencia, basadas en pronóstico satelital del clima y condiciones del medio ambiente, complementado con la aplicación de ingenierías multidisciplinarias junto a sistemas de humectación y recolección de precisión .

Visítanos en [www.abcdust.net](http://www.abcdust.net) o hablemos en +56 2 2897 4905, [info@abcdust.net](mailto:info@abcdust.net)

# Pioneros del mañana



*Excavadora y camión minero, años 60*



*Excavadora y camión minero, presente*

Desde 1934, nuestro espíritu pionero ha impulsado nuestro éxito: la ambición de hacer más, ser mejores, llegar más lejos. Somos pioneros para un mañana más brillante.

[thiess.com/thiess90](http://thiess.com/thiess90)

**THIESS**  
**90**



**BOMBAS ELECTRO NEUMATICAS DE DOBLE DIAFRAGMA METALICA Y PLASTICA**  
• Barahona y Cía. Ltda.

**BOMBAS EN BALSA**  
• Vogt S.A.

**BOMBAS FLOTANTES**  
• Vogt S.A.

**BOMBAS HIDRAULICAS**  
• Electrohidráulica Ltda.

**BOMBAS HIDRAULICAS SUMERGIBLES**  
• Xylem Water Solutions

**BOMBAS HORIZONTALES MULTITETAPAS**  
• Vogt S.A.

**BOMBAS PARA AGUA**  
• Vogt S.A.  
• Koslan Ltda.  
• PGIC S.A.

**BOMBAS PARA ALTA PRESION**  
• Vogt S.A.  
• Hidráulica Ltda.

**BOMBAS PARA COMBUSTIBLES**  
• Assa Ingeniería SpA

**BOMBAS PARA EXTRACCION**  
• Banff Bombas

**BOMBAS PARA FLUIDOS CON SOLIDOS EN SUSPENSION**  
• Vogt S.A.  
• VMS Chile S.A.  
• Wacker Neuson Máquinas (Chile) Ltda.

**BOMBAS PARA FLUIDOS CORROSIVOS**  
• Vogt S.A.  
• Fluintek Chile S.A

**BOMBAS PARA HORMIGON Y SHOTCRETE**  
• Spintek Ltda.

**BOMBAS PARA LODOS**  
• Vogt S.A.  
• Intech Chile Ltda.

**BOMBAS PARA POZOS PROFUNDOS**  
• Bombas de Pozo Ltda.  
• Vogt S.A.  
• Aquasub S.A.  
• Unimatic S.A.  
• Wellford Chile S.A.

**BOMBAS PARA PULPA**  
• Vogt S.A.

**BOMBAS PARA PULPAS**  
• Excellence Pump Chile S.A.

**BOMBAS PARA PULPAS MINERALES**  
• Procemax

**BOMBAS PARA TRANSFERENCIA DE CORROSIVOS Y DOSIFICACION DE QUIMICOS**  
• Aguaquim SpA

**BOMBAS PARA VACIO**  
• Vogt S.A.  
• Busch Chile S.A.  
• Vignola S.A.

**BOMBAS PERISTALTICAS**  
• Watson Marlow Bombas Chile

**BOMBAS SOBRE CAMION**  
• Stalus Group

**BOMBAS SUMERGIBLES**  
• Bombas de Pozo Ltda.  
• Vogt S.A.  
• Bombas Chile  
• Bombas Grundfos Chile S.A.  
• Flutek  
• Hidráulica Ltda.

**BOMBAS SUMERGIBLES PARA POZOS PROFUNDOS**  
• Bombas de Pozo Ltda.

**BOMBAS VERTICALES**  
• Vogt S.A.  
• Ruhrpumpen

**BOMBEO DE HORMIGON**  
• DPL Grout Ltda.  
• Servicios Austral Santiago S.A.

**BORAX ANHIDRO, PENTA Y DECAHIDRATADO**  
• Dexima SpA

**BORDES PARA CATODOS PERMANENTES**  
• Espiser SpA

**BORDES PLASTICOS PARA CATODOS**  
• Reftec, Refining Technologies S.A.

**BOTAS DE GOMA PARA SEGURIDAD**  
• Treck S.A.

**BOTIQUINES DE PRIMEROS AUXILIOS PARA LA INDUSTRIA**  
• Botiquines Weber

**BRAZOS ARTICULADOS**  
• Genie

**BRAZOS ARTICULADOS TELESCOPICOS**  
• Mateco Chile

**BRAZOS TELESCOPICOS**  
• Genie

**BROCAS**  
• Drillco S.A.  
• Fordia Sudamérica Ltda.

**BROCAS DIAMANTADAS**  
• Coditec S.A.

**BUJES**  
• Psei Ltda.



Servicios integrales de mitigación de polvo y ahorro de agua para una minería más sustentable.

sales@ceibo.tech



**HARDOX®**  
WEAR PLATE

# HARDOX® 500 TUF SIGNIFICA MÁS CARGA Y MENOS COMBUSTIBLE

La plancha antidesgaste Hardox® 500 Tuf promete ser más ligera y tener cuerpos más duraderos. Menor peso significa mayor capacidad de carga y mayor ahorro de combustible cuando corre vacío.

Hardox® 500 Tuf combina las mejores propiedades de Hardox® 450 y Hardox® 500. Ofrece dureza extrema y tenacidad garantizada en una sola plancha, permitiendo que los volquetes sean más resistentes tanto al desgaste como a las abolladuras y que puedan soportar cargas de alto impacto con menos estructuras de soporte.

Las condiciones de trabajo típicas incluyendo, la carga y descarga de rocas pesadas y afiladas en canteras y minas, el manejo de chatarra de acero grande y pesada, y en la demolición, cuando se cargan o se dejan caer piezas de hormigón con barras de refuerzo en la tolva.

**Hardox® 500 Tuf. La nueva generación de plancha antidesgaste Hardox®.**



hardox.lat

contactchile@ssab.com

**SSAB**

**BULLDOZERS**

- Beiben Truck
- XCMG S.A.

**BUSES**

- Kaufmann
- Automotores Gildemeister S.A.
- Porsche Chile /MAN Truck & Bus
- Volkswagen Camiones y Buses
- Volvo

**BUSES 100% ELECTRICOS**

- Epysa Buses
- Grupo Cabal Transportes
- Vivipra

**BUSES DIESEL**

- Epysa Buses
- Vivipra

**BUSES ELECTRICOS**

- Andes Motor
- Grupo Cabal Transportes
- Vivipra
- Yanguas
- ByD Chile
- Flex Buses
- Flota Verschae
- Reborn Electric Motors
- Verschae
- Yutong Chile SpA

**BUSES PARA LA MINERIA**

- Epysa Buses

**BUSES TRANSPORTE DE PERSONAL**

- Transportes CVU

**BUSES Y TAXIBUSES DIESEL**

- Grupo Cabal Transportes

**BUSES Y TAXIBUSES PARA TRANSPORTE DE PASAJEROS, SECTOR TURISMO, MINERIA Y TRASLADO DE PERSONAL**

- Epysa Buses

**C**

**CABLEADO ESTRUCTURADO**

- Innovatronic
- Servitech SpA
- Transworld Chile

**CABLES CON ARMADURA DE ACERO GALVANIZADO**

- Covisa

**CABLES DE ACERO**

- Simma S.A.
- Simma - Grupo Empresas
- Aimtec Ltda.
- Calesan S.A.C.I.
- Fenasa S.A.
- Imdifer Ltda.
- Prodinsa S.A.
- Tecnicables Ltda.
- Verne SpA

**CABLES DE COBRE**

- Chilecables

**CABLES DE DISTRIBUCION Y PODER**

- Covisa

**CABLES DE SEGURIDAD**

- Covisa

**CABLES ELECTRICOS**

- Chilecables
- Cocesa Prysmian Group
- Kabelco S.A.
- Nexans Chile S.A.

**CABLES METALICOS**

- Bridon Bekaert

**CABLES PARA GRUAS**

- Bridon Bekaert

**CABLES PARA IZAJE**

- Inreser SpA

**CABLES PARA POZOS PROFUNDOS**

- Bridon Bekaert

**CABLES SUMERGIBLES**

- Bombas de Pozo Ltda.

**CADENAS**

- Todo Izaje

**CADENAS AUTOMATICAS PARA NEUMATICOS**

- Botiia

**CADENAS DE ACERO**

- Acma S.A.
- Arenys Industrial SpA
- Calesan S.A.C.I.

- CARS Chile

**CADENAS DE IZAJE**

- Fenasa S.A.

**CADENAS DE TRANSMISION**

- Dreizon Chile SpA

**CADENAS E IZAJE**

- Simma S.A.
- Simma - Grupo Empresas

**CADENAS PARA LA NIEVE**

- Rud Lifting & Engineering Chile SpA
- Socadin

**CADENAS PARA ORUGAS**

- LucasMaq

**CADENAS PARA TRANSMISION DE POTENCIA**

- Rodaméndez Ltda.
- Transtechnique Chile Ltda.

**CADENAS PROTECTORAS PARA MAQUINARIA**

- Socadin

**CADENAS TRANSPORTADORAS DE ACERO**

- C.A.R.S.

**CAL**

- Calidra

**CAL HIDRATADA**

- Soprocal Calerías e Industrias S.A.

**CAL HIDRATADA INDUSTRIAL**

- Cbb Cales (Inacal S.A.)



TE ACOMPAÑAMOS  
EN EL DESARROLLO  
DE TUS PROYECTOS



INGENIERÍA,  
CONSTRUCCIÓN  
Y MONTAJE



**arrigoni**  
INGENIERIA & CONSTRUCCION

Coyancura 2283, Oficina 303,  
Providencia, Santiago, Chile  
contacto@arrigoni.cl  
Tel: +56225678630  
[www.arrigoniconstruccion.cl](http://www.arrigoniconstruccion.cl)



# Líder en soluciones mineras

**Cero Daño.  
En Cada Trabajo.  
Todo el tiempo.**

- » Geología
- » Desarrollos Mineros
- » Ingeniería
- » Desarrollos Verticales
- » Blindajes Mecanizados
- » Raisebore
- » Sondajes DDH/RC
- » Recuperación de Chimeneas
- » Construcción e Infraestructura Minera



## Contáctenos

📍 DMC Mining Services Chile SpA  
Isidora Goyenechea 3600 piso 10,  
Las Condes  
Chile

☎ +56 44 221 2348  
✉ info.chile@dmcmining.com  
🌐 www.dmcmining.com



**CAL VIVA**

- Cbb Cales (Inacal S.A.)
- Soprocal Calerías e Industrias S.A.

**CALDERAS**

- Abasterm S.A.
- Flamegroup SpA
- ISA Equipos Térmicos Ltda.
- Termia Ltda.
- Thermal Engineering Ltda.
- Trotter Industrial

**CALDERAS DE BAJA Y ALTA PRESION**

- Vapensa

**CALDERERIA**

- Conpax
- Edyce Metalúrgica S.A.
- Emem Ltda.
- Inteco Chile SpA
- Maestranza e Ingeniería Lo Espejo S.A.
- Metalmecánica Aciers Ltda.
- Petricio Industrial S.A.
- VPS International Ltda.

**CALEFACCION**

- Comercial Anwo S.A.
- Ecotérmica Ltda.
- JM Solutions Chile

**CALEFACTORES ELECTRICOS INDUSTRIALES**

- Barahona y Cía. Ltda.

**CALEFACTORES INDUSTRIALES**

- Comind Ltda.

**CALENTADORES ELECTRICOS PARA AGUA**

- Rheem

**CALIBRACION DE EQUIPOS**

- Comprobe Ltda.

**CALIBRACION DE INSTRUMENTOS**

- Calibraciones Industriales S.A.
- SMI SpA

**CALIBRACIONES**

- DTS

**CALIFICACION DE SOLDADORES**

- Kohlmet Ltda.

**CALZADO PARA SEGURIDAD**

- A. Marshall Moffat Ltda.
- American Shoe S.A.
- Amsec SpA – Panama Jack
- Bata Industrials
- Garmendia
- Macme Ltda.
- Manufactura RAC Ltda.
- Martin-G
- Masprot
- Max Service S.A.
- Norseg
- Nova Seguridad Ltda.
- Rizzoli Stefano y Cía. Ltda.
- Tecno Boga Comercial Ltda.
- Top Shoe

**CAMARA MINERA DE CHILE**

- Cámara Minera

**CAMARAS DE REFUGIO**

- Minearc Systems S.A.

**CAMARAS ELECTRICAS**

- Hornor

**CAMARAS INTELIGENTES**

- ZKTeco Chile

**CAMARAS IP PARA VIGILANCIA**

- Artilec Ltda.

**CAMARAS TERMICAS**

- Colvin & Cía. Ltda.

**CAMARAS TERMOGRAFICAS**

- Intronica Ltda.

**CAMBIO DE REVESTIMIENTOS PARA MOLINOS**

- WVG, Soluciones para la Gran Minería

**CAMIONES**

- Andes Motor
- Kaufmann
- Airseal Chile
- Automotores Gildemeister S.A.
- Clemsa
- Ford Motor Company Chile SpA
- General Motors Chile Ltd.
- Hansa Meyer Shipway
- Hino Chile
- Maco Tattersall
- Normet Chile Ltda.
- Porsche Chile /MAN Truck & Bus
- Salfa
- Scania Chile
- Sinotruk Chile

- Volkswagen Camiones y Buses
- Volvo

**CAMIONES ALJIBE**

- SK Rental

**CAMIONES ALJIBES**

- Beiben Truck

**CAMIONES ARTICULADOS**

- HD Hyundai Infracore Chile Develon
- SK Comercial
- SK Rental
- SKC Maquinarias S.A.

**CAMIONES ASPIRADORES**

- Ingeniería Horeb

**CAMIONES BAJO PERFIL PARA MINERIA SUBTERRANEA**

- Finning Chile S.A.

**CAMIONES CARRETEROS Y FUERA DE CARRETERA (OTR)**

- Beiben Truck

**CAMIONES CHASIS**

- Beiben Truck

**CAMIONES CON GRUAS PLUMA**

- Barry, Grúas y Transportes
- Mantención Plantas Mineras

**CAMIONES CON TRACCION EN TODOS SUS EJES**

- Beiben Truck



**FASE XI**  
La tolva que aumenta tu potencial de carga

**dthi-load.com**  
Desarrollos Tecnológicos S.A  
Calle Dos 9417, Quilicura- Santiago, Chile.



**SIGDO  
KOPPERS**  
INGENIERÍA Y CONSTRUCCIÓN

## **En Sigdo Koppers Ingeniería y Construcción**

Hacemos realidad soluciones de infraestructura crítica para el desarrollo sostenible.

Con 64 años de trayectoria, en SKIC hemos tenido la oportunidad de trabajar en los principales proyectos de construcción y montaje a gran escala en Chile, Perú y Brasil. Esta experiencia nos permite entregar un servicio de excelencia a nuestros clientes, cumpliendo diferentes desafíos que nos posicionan como un referente EPC en el desarrollo de la industria minera y energética.



**CAMIONES ELECTRICOS**

- Andes Motor
- SK Rental

**CAMIONES FUERA DE CARRETERA**

- Finning Chile S.A.
- Santa Elvira S.A.

**CAMIONES FUERA DE CARRETERA DE ALTO TONELAJE**

- Beiben Truck

**CAMIONES LIMPIA FOSAS**

- Beiben Truck

**CAMIONES LUBRICADORES**

- Fresco Chile Ltda.

**CAMIONES MINEROS**

- Belaz Latin America
- Fleet-Safe
- XCJC
- ZAMine Service Chile SpA

**CAMIONES MULTIPROPOSITOS**

- Beiben Truck

**CAMIONES PESADOS PARA LA CONSTRUCCION**

- Maco Tattersall

**CAMIONES PESADOS PARA TRANSPORTE**

- Hino Chile

**CAMIONES PLANOS**

- SK Rental

**CAMIONES PLUMA**

- SK Rental
- Dima Express Ltda.

**CAMIONES RIGIDOS**

- SK Comercial

**CAMIONES SEMI NUEVOS**

- Beiben Truck

**CAMIONES TIENDE Y ENROLLA CABLES**

- FMA

**CAMIONES TOLVA**

- SK Rental

**CAMIONES TOLVAS**

- Beiben Truck

**CAMIONES TRACTO**

- Beiben Truck

**CAMIONES ULTRA CLASS**

- Finning Chile S.A.

**CAMIONES USADOS**

- Scania Chile

**CAMIONES Y REMOLQUES DE TERMINAL**

- Alvinter Chile

**CAMIONETAS SUV ELECTRICAS**

- Andes Motor

**CAMIONETAS**

- Andes Motor
- Kaufmann
- Comercial Chrysler S.A.

- Ford Motor Company Chile SpA
- General Motors Chile Ltd.
- Mitsubishi Motors – MMC Chile S.A.
- Nissan Chile SpA
- Toyota Chile
- Volkswagen Vehículos Comerciales

**CAMIONETAS ELECTRICAS**

- Voltera

**CAMPAMENTOS MINEROS**

- Andes Trek
- AndesDomo
- Intermodal
- Nómade Chile
- Promet Montajes
- RCM Modular Chile S.A.
- Sagemar

**CAMPAMENTOS PARA EXPLORACION**

- Nómade Chile

**CAMPOS MINEROS**

- Fleet-Safe

**CANALETAS DE HORMIGON POLIMERO**

- Socodren SpA

**CANALETAS PREFABRICADAS**

- Hornor

**CANALIZACION**

- Saint-Gobain Canalización Chile S.A.

**CANALIZACION ELECTRICA**

- Gymsa

**CANASTILLOS PORTACONDUCTORES**

- Ingemeta SpA

**CANDADOS PARA ALTA SEGURIDAD**

- Masterlock Ltda.
- Odis SpA
- Offermanns Flood S.A.
- Scanavini S.A.

**CAÑERIAS CON HILO**

- Bombas de Pozo Ltda.

**CAÑERIAS EN ACERO CARBONO Y ACEROS EXOTICOS**

- R-P Válvulas y Equipos Industriales Ltda.

**CAPACHOS**

- Tecnisa Chile Ltda.

**CAPACITACION**

- CEIM - Centro de Entrenamiento Industrial y Minero

- Cefomin
- Departamento de Industrias - Universidad Técnica Federico Santa María

**CAPACITACION DE OPERACION DE MAQUINARIA DE IZAJE Y CONSTRUCCION**

- Vial Equipment Corp

**CAPACITACION DE PERSONAL**

- CEIM - Centro de

**MÁS DE 40 AÑOS DE EXPERIENCIA**  
VENTA, ARRIENDO Y LEASING DE CALDERAS



Contamos con una flota de calderas que nos permite atender las necesidades de corto, mediano y largo plazo de empresas e instituciones de todos los rubros y con una **amplia gama de combustibles** los que son usados para generar vapor o agua caliente.

- Rápido transporte e instalación
- Continuidad de producción en caso de fallas o interrupciones
- Servicio integral
- Cobertura en todo Chile
- Flota de 19 calderas
- Presión máxima de trabajo 20 (bar)
- Combustible diésel, GLP y GNL
- Estanque móvil de gas certificado



[www.energiasindustriales.cl](http://www.energiasindustriales.cl)

Av. Juan de la Fuente 734, Lampa – Chile. / [info@eisa.cl](mailto:info@eisa.cl) / Fono: +56 2 2440 8300

# Soluciones sostenibles, innovadoras y a medida para mejorar procesos, cuidando la integridad de los activos físicos entregando eficacia en disponibilidad, fiabilidad y mantenimiento.



Su operación debe estar confiada en manos de profesionales; Fastpack es sinónimo de confiabilidad, estamos a la vanguardia en tecnología de procesos, equipos humanos y técnicos; siempre dedicados a mejorar los proyectos de nuestros clientes entregando soluciones innovadoras.



Más de 30 años de experiencia en el manejo y control de fluidos, nos permiten entregar una correcta solución para manejar y controlar los fluidos más desafiantes que existen en nuestros clientes ya sea de manera manual o automática.



Soluciones integrales relacionadas con los sistemas de extinción y detección de incendios, a través de soluciones basadas en normativas, con el fin de entregar a nuestros clientes y al mercado en general siempre una alternativa con los más altos estándares de calidad y servicio.



La integridad de un activo físico representa la capacidad de éste para realizar sus funciones de forma eficaz y eficiente en el tiempo.

Cumpliendo con el nivel de eficacia esperado en términos de Disponibilidad, Fiabilidad y Mantenimiento.

La integridad de los activos físicos se aplica a la totalidad del ciclo de vida útil y operación de éstos, desde su fase de diseño hasta su desmantelamiento y reemplazo.



**Entrenamiento Industrial y Minero**

- Adecco
- ASCS
- Burô S.A.
- Fundación Chile
- Oficce Time
- Vertical S.A.

**CAPACITACION DE SOLDADORES**

- CEIM - Centro de Entrenamiento Industrial y Minero

**CAPACITACION EN ALTURA**

- Control Vertical

**CAPACITACION EN BIM - BUILDING INFORMATION MODELING**

- Eprime Formación Ltda.

**CAPACITACION EN ESPECIALIDADES MINERAS**

- CEIM - Centro de Entrenamiento Industrial y Minero

- Fundación Ceduc - UCN (Centro de Educación y Capacitación de la U. Católica del

**CAPACITACION EN MANTENIMIENTO DE EQUIPOS MOVILES**

- Bailac Capacita

**CAPACITACION EN MANTENIMIENTO DE EQUIPOS PESADOS**

- CEIM - Centro de Entrenamiento Industrial y Minero

**CAPACITACION EN MODELOS GEOLOGICOS**

- Seequent Chile SpA

**CAPACITACION EN OPERACION DE EQUIPOS MINEROS**

- CEIM - Centro de Entrenamiento Industrial y Minero

- CTM
- Escuela de Negocios Mineros, Universidad Católica del Norte

**CAPACITACION EN OPERACION DE GRUAS**

- CEIM - Centro de Entrenamiento Industrial y Minero

**CAPACITACION EN OPERACION DE PLANTAS MINERAS**

- CEIM - Centro de Entrenamiento Industrial y Minero

- CTM

**CAPACITACION EN OPERACIONES MINERAS**

- Novaotec Capacitación Empresarial

**CAPACITACION EN SEGURIDAD OPERACIONAL**

- Bailac Capacita

**CAPACITACION EN SEGURIDAD Y PSICOLABORAL**

- CEIM - Centro de Entrenamiento Industrial y Minero

**CAPACITACION EN SISTEMAS DE GESTION**

- Novaotec Capacitación Empresarial

**CAPACITACION EN SISTEMAS DE INFORMACION GEOGRAFICA QGIS ONLINE, SINCRONICA, ASINCRONICA Y PRESENCIAL**

- Eprime Formación Ltda.

**CAPACITACION EN SOLDADURA (REPARACION DE EQUIPOS Y END)**

- Bailac Capacita

**CAPACITACION EXCEL**

- Eprime Formación Ltda.

**CAPACITACION POWER BI, TABLEAU NIVEL BASICO E INTERMEDIO**

- Eprime Formación Ltda.

**CAPACITACION REGISTROS DE PROVEEDORES Y PLATAFORMAS DE LICITACIONES**

- Soluraf SpA
- Licitamás

**CAPACITACION TERMOGRAFIA Y CALIDAD DE ENERGIA**

- Intronica Ltda.

**CAPACITACION Y ENTRENAMIENTO EN PERFORACION**

- ATI Trade

**CAPITAL DE TRABAJO**

- Progreso S.A.

**CAPTACION DE AGUAS SUBTERRANEAS**

- Andinor Perforaciones Ltda.
- Aquasub S.A.
- DV Drilling E.I.R.L.
- Hellema Holland Engineering Ltda.
- Pozos Profundos
- Sondajes SpA

**CAPTURA Y PROCESAMIENTO DE DATOS DE YACIMIENTOS MINERALES**

- Veracio

**CAPTURADORES DE INFORMACION**

- Bartech
- Intermec Chile S.A.
- Seacom Ltda.
- STG Chile Ltda.

**CARACTERIZACION DE SOLUCIONES EN PROCESOS DE LIXIVIACION**

- Trazado Nuclear

**Un grupo de empresas para impulsar el éxito de la industria minera**

En Grupo de Empresas Geoblast aportamos innovaciones de primer nivel, apoyando a líderes de la industria minera y obras civiles a evaluar oportunidades, resolver desafíos y optimizar el rendimiento en todo ciclo productivo.

- geoblast** Consultoría y Servicios
- datageo** Instrumentación y Software
- laborock** Ensayos Geomecánicos
- appnew** Soporte Tecnológico
- dataverso** Realidad Virtual Inmersiva

Soluciones innovadoras para dirigir el futuro de la minería

© Grupo de Empresas Geoblast - Pérez Valenzuela 1235 Of 201, Providencia +56 2 2794 4200



*Usos de la Cal:  
Producción de litio*

*Usos de la Cal:  
Producción de cobre*

*Usos de la Cal:  
Industria Siderúrgica*

# Más de 30 años acompañando a la Industria Minera

Como grupo Cbb, una empresa chilena, seguimos y seguiremos acompañando a la minería de Chile, entregando cales para el crecimiento de nuestro país.



**Curso ELEARNING FORMATOS SINCRÓNICO Y ASINCRÓNICO**

- Excel Básico - 16 horas
- Power Bi Básico - 16 horas
- Excel Intermedio - 24 horas
- Power Bi Intermedio Avanzado - 24 horas
- Excel Avanzado - 24 horas ( Diagnóstico Niveles Gratis)
- Análisis de Datos con Power Bi - 30 horas
- MS Project Básico - 24 horas
- MS Project Intermedio Avanzado - 30 horas
- Visualización Geográfica QGIS Nivel Básico - 70 horas
- Visualización Geográfica QGIS Nivel Intermedio - 60 horas
- PHYQGIS - 64 horas
- PostgreSQL - 24 horas
- ReactJS - 24 horas

Visita sitio web [www.eprime.cl](http://www.eprime.cl)

Más Información en:  
 +56 2 2791 1086  
 +56 968310225  
 contacto@eprime.cl

**CARACTERIZACION GEOLOGICA**

- Veracio

**CARBON ACTIVADO PARA APLICACIONES EN ORO, DECLORACION, TRATAMIENTO DE OLORES Y G**

- Nicolaides Filtración S.A.

**CARBONES PARA MOTORES ELECTRICOS**

- Induminer S.A.C.

**CARGADORES**

- Andes Motor

**CARGADORES DE BAJO PERFIL PARA MINERIA SUBTERRANEA**

- Finning Chile S.A.
- Epiroc Chile

**CARGADORES DE BOLAS**

- Transmin South America SpA

**CARGADORES FRONTALES**

- Beiben Truck
- Finning Chile S.A.
- HD Hyundai Infracore Chile Develon
- Minetec
- SK Comercial
- Taylor International
- Clemsa
- DerecoMaq
- Ecex Minería S.A.
- XCMG S.A.

**CARGADORES PARA BATERIAS**

- Sidei Ingenieros Ltda.

**CARGADORES PARA ELECTROMOVILIDAD**

- Copec Voltex

**CARGADORES SUBTERRANEOS LHD**

- Mineserv

**CARGADORES Y CAMIONES DE BAJO PERFIL**

- SK Rental

**CARGADORES Y DESCARGADORES DE BARCOS**

- FAM Member of BEUMER Group

**CARGUIO DE SALES**

- APCO, Andrés Pirazzoli y Cia.

**CARPAS**

- Carpas y Domos Ltda.

**CARPAS CON ESTRUCTURA METALICA**

- Carpas Hangar Minería

**CARPAS DE POLIETILENO**

- Barahona y Cía. Ltda.

**CARPAS HANGAR PARA FAENAS MINERAS**

- Carpas Hangar Minería

**CARPAS HANGAR SONDAJE**

- Carpas Hangar Minería



**VENTA Y ARRIENDO DE MAQUINARIA**

- Compresores Eléctricos
- Compresores Diésel
- Generadores
- Torres de Iluminación Híbridas
- Equipos menores

ventas@ivcmaquinarias.cl  
 +56 9 9827 4988  
 Antofagasta - Santiago  
 www.ivcmaquinarias.cl

## CONTENEDORES Y TALLERES MÓVILES

# BALFLEX

Innovación y Calidad con excelencia y  
standar en la industria minera

Soluciones Hidráulicas e Industriales...  
adaptándonos a las necesidades geográfica de nuestros clientes.



Productos certificados  
para la Industria Minera



Equipamiento para  
Armado de Flexibles



Laboratorio  
de Pruebas



Cortadora de  
mangueras antipolución



Funcionamiento través  
de energía Solar



Reciclaje  
de Mangueras

Síguenos en todas nuestras plataformas



Santiago:  
Santa Adela N°10120, Maipú  
+56 2 2380 8420

Puerto Montt:  
Ruta 5 Sur Km 1017,5  
Espacio Puerto - Lote 1B  
+56 9 3862 3129

Contactanos a:  
contacto@balflex.cl  
 balflexchile.cl



**CARPAS HANGAR TERMICAS**  
• Carpas Hangar Minería

**CARPAS TERMICAS**  
• Kezver Chile  
• Coberplas

**CARPAS Y TOLDOS**  
• Carpas Gillibrand  
• Coberplas  
• Lymflex Ltda.  
• Veldeman Chile SpA

**CARROCERIAS PARA CAMIONES**  
• MSP Group

**CARROS DE ARRASTRE**  
• Acoplados Metalcar

**CARROS DE FERRETERIA MOVIL**  
• Serviall

**CARTOGRAFIA**  
• Aerotop  
• Instituto Geográfico Militar  
• Microgeo  
• Servicio Aerofotogramétrico SAF

**CARTUCHOS DE RESINA**  
• Minova

**CARTUCHOS INDUSTRIALES  
DEFLAGRANTES NO  
CONTAMINANTES TERRESTRES  
Y SUBMARINOS**  
• Magnum Llaima SpA

**CASCOS**  
• A. Marshall Moffat Ltda.

**CASINO CON ALIMENTACION**  
• Hoteles Rocas del Norte

**CATODOS**  
• ICL Cátodos Ltda.

**CATODOS DE ACERO  
INOXIDABLE Y TITANIO**  
• Anodos de Chile S.A.  
• Caid S.A.

**CAUCHOS**  
• Full Mining

**CAUCHOS INDUSTRIALES**  
• Cauchos Industriales S.A.  
• Expindus Metalúrgica Ltda.  
• Poligom Ltda.

**CAUCHOS PARA REPARACION  
DE NEUMATICOS**  
• Vipal Chile S.A.

**CELDAS DE FLOTACION**  
• KeyProcess SpA

**CELDAS ELECTROLITICAS**  
• Ancor Tecmin  
• PlastiQuímica Ltda.

**CELDAS EN HORMIGON  
DE POLIMERO**  
• Pultrusion Technique Inc.

**CELDAS PARA FLOTACION**  
• Ingenalse

**CEMENTO**  
• Unacem Chile

**CEMENTO ALUMINOSO**  
• Dexima SpA

**CEMENTOS**  
• Cementos Bío Bío S.A.  
• Cementos BSA  
• Polpaico Soluciones

**CENIZA DE SODA Densa**  
• Dexima SpA

**CENIZA DE SODA LIVIANA**  
• Dexima SpA

**CENIZA DE SODA PESADA**  
• Química del Sur y Cía. Ltda.

**CENTRAL DE MONITOREO 24/7  
CON PROTOCOLOS DE ALERTAS**  
• Wisetrack Corp

**CENTRALES HIDROELECTRICAS  
- CANALES Y PUERTOS**  
• Minova

**CENTRALES TERMOELECTRICAS**  
• Generadora Metropolitana

**CENTRO DE CAPACITACION  
MINERA**  
• Sinapsis Capacitación

**CENTRO DE CONTROL  
DE MOTORES**  
• Arelec SpA

**CENTRO DE ENTRENAMIENTO  
DE HABILIDADES**  
• Norcat

**CENTRO DE EXCELENCIA  
INTERNACIONAL, SUSTAINABLE  
MINERALS INSTITUTE, THE  
UNIVERSITY OF QUEENSLAND**  
• Smi-Ice Chile SpA

**CENTRO DE INVESTIGACION  
CIENTIFICO-TECNOLOGICOS**  
• Cicitem

**CENTRO DE INVESTIGACION  
EN MINERIA**  
• AMTC, Advanced Mining Technology  
Center

**CENTRO DE NEGOCIOS  
MAYORISTAS**  
• Zofri

**CENTRO MEDICO DE  
SALUD OCUPACIONAL**  
• CMT, Centro Médico del Trabajador

**CENTROS DE CONTROL  
DE MOTORES**  
• Gauss Electric

**CENTROS DE MECANIZADO**  
• VMV Maquinaria y Cía. Ltda.

**CENTROS MEDICOS**  
• Centro Médico del Trabajador  
(CMT)

**CERCOS ELECTRICOS**  
• Pro-Tg Ltda.

**CERRADURAS**  
• Odis SpA



**CONTACT US**  
Santiago@  
PatersonCooke.com  
+56 2 3293 8300

**Quality Engineering  
to the Mining Industry Since 1991**

- Tailings & Mine Waste
- Slurry Pipeline Systems
- Mine Backfill
- Mineral Processing
- Mine Services
- Marine Pipeline Systems
- Laboratory Services



AUSTRALIA • CANADA • CHILE • SOUTH AFRICA • SPAIN • SWEDEN • UK • USA



# YOUR PARTNER OF CHOICE IN MINERALS & MINING



[WWW.BEUMERGROUP.COM](http://WWW.BEUMERGROUP.COM)

• Offermanns Flood S.A.

**CERRADURAS INTELIGENTES**

• ZKTeco Chile

**CERRAJERIA PARA SEGURIDAD**

• Odis SpA

**CERTIFICACION DE ASCENSORES Y MONTACARGAS INDUSTRIALES Y COMERCIALES**

• Certel

**CERTIFICACION DE CALIDAD**

• Aenor Chile S.A.  
• Iram Chile S.A.

**CERTIFICACION DE COMPETENCIAS LABORALES**

• CEIM Ltda. - Certificaciones y Servicios  
• Certicop SpA

**CERTIFICACION DE ENERGIAS**

• DNV GL

**CERTIFICACION DE EQUIPOS MINEROS**

• CEIM Ltda. - Certificaciones y Servicios

**CERTIFICACION DE EQUIPOS PARA IZAJE**

• ALS Inspection Chile

**CERTIFICACION DE GRUAS**

• CEIM Ltda. - Certificaciones y Servicios

**CERTIFICACION DE INSTRUMENTOS**

• SMI SpA

**CERTIFICACION DE OPERADORES**

• Ameco South America

**CERTIFICACION DE OPERADORES DE MAQUINARIAS Y EQUIPOS**

• CEIM Ltda. - Certificaciones y Servicios  
• CTM  
• Fundación Ceduc - UCN (Centro de Educación y Capacitación de la U. Católica del

**CERTIFICACION DE TEXTILES**

• Cal-Tex SpA

**CERTIFICACIONES**

• Cefomin  
• Cluster Centro de Capacitación SpA  
• Staregister  
• V&V Certificaciones Ltda.

**CERTIFICADORES DE CABLEADO DE COBRE Y FIBRA ÓPTICA**

• Intronica Ltda.

**CHANCADORES**

• SK Comercial  
• Chancadores Chile SpA  
• Citic Heavy Industries Chile SpA  
• Impomaq  
• Ingemin Ltda.  
• Maquinarias Invercas Ltda.  
• ME Elecmetal  
• MO Group

**CHANCADORES DE MANDIBULA**

• Labtech Hebro Ltda.  
• Weir Minerals Chile

**CHANCADORES DE RODILLOS**

• Polimin Ltda.

**CHARLAS Y CAPACITACIONES**

• Gestam Atacama

**CHILLERS**

• HNV Ingeniería SpA

**CHIMENEAS VERTICALES**

• Marti SpA

**CHUTES DE TRASPASO**

• Work Mining SpA

**CHUTES Y TOLVAS**

• Tersainox

**CIANURO DE SODIO**

• Oxiquim S.A.

**CILINDROS HIDRAULICOS**

• Cicromet Ltda.  
• Hidromec Renta Equipos SpA  
• Hidromfd Copiapó S.A.  
• Magin Ingeniería Ltda.  
• Nofermaq Ltda.  
• Swanson Hidrocrom S.A.

**CILINDROS NEUMATICOS**

• Taylor Automatización S.A.

**CILINDROS OLEOHIDRAULICOS**

• Provin Ltda.

**CIMBRA**

• Ulma Andamios y Moldajes

**CIMENTACIONES ESPECIALES**

• Ischebeck Chile S.A.

**CINTA OLEOFILICA**

• Barahona y Cía. Ltda.

**CINTAS ADHESIVAS**

• Tesa Tape Chile S.A.

**CINTAS DE GOTEO**

• Irritec Chile

**CINTAS TRANSPORTADORAS**

• CPS Conveyors SpA  
• Semperit Group

**CIRCUITOS CERRADOS DE TELEVISION (CCTV)**

• GL Group  
• Ienlace SpA  
• Videocorp  
• Vigil Ltda.

**CISTERNAS DE TRANSPORTE**

• Tersainox

**CLARIFICACION DE SOLUCIONES**

• Ingenalse

**CLASIFICACION Y CHANCADO**

• Komatsu Chile

**CLIMA Y REFRIGERACION**

• Johnson Controls Chile S.A.

**CLIMATIZACION**

• Airolite S.A.

**KEZVER CHILE**

**PRODUCTOS PARA MINERIA E INDUSTRIA**

- MANTAS IGNIFUGAS**  
600-1.300°C
- PROTECCIÓN**  
ALTAS TEMPERATURAS
- SEGURIDAD MINERA**  
PRODUCTOS CERTIFICADOS
- ASESORIA TÉCNICA**  
TE ASESORAMOS EN CADA COMPRA
- PRODUCTOS ESPECIALES**  
ANTI-ACIDOS, BAJA TEMPERATURA Y MÁS
- EPP ESPECIALIZADOS:**  
IGNIFUGOS

+569 5003 79 14    VENTAS@KEZVERCHILE.CL



## Soluciones innovadoras para nuestros clientes

- ◆ Control de Olores y Derrames
- ◆ Filtración y clarificación de líquidos
- ◆ Tratamiento de Aguas
- ◆ Monitoreo de procesos y condiciones

Av. El Cortijo 2410  
 Conchalí, Santiago - Chile  
 Teléfono: (56 2) 2 3520000  
[ventas@nicolaides.cl](mailto:ventas@nicolaides.cl)  
[www.nicolaides.cl](http://www.nicolaides.cl)





- Ecotérmica Ltda.
- Frío Loa Ltda.
- Instaplan S.A.
- Intercal S.A.

**CLORURO DE CALCIO**

- Proquiel Quimicos SpA

**CLORURO FERRICO**

- Proquiel Quimicos SpA
- Química del Sur y Cía. Ltda.

**CLOUD COMPUTING**

- Kepler

**COAGULANTES**

- Oxiquim S.A.
- Proquiel Quimicos SpA
- Pochteca Chile S.A.

**COBERTORES PARA EQUIPOS**

- Carpas Gillibrand

**COCINAS INDUSTRIALES**

- Biggi (Chile) S.A.
- Imega Ventus SpA

**COLECTORES**

- Oxiquim S.A.
- Proquiel Quimicos SpA

**COLECTORES DE GAS Y POLVO**

- World Class Mininig Services

**COLECTORES DE POLVO**

- HNV Ingeniería SpA
- Incoproc SpA

**COMANDOS DE VALVULAS PROPORCIONALES**

- Electrohidráulica Ltda.

**COMBUSTIBLES**

- Copec
- Enex
- Esmax Distribución Ltda.

**COMBUSTIBLES ISO OCTANO, N-HEPTANO Y TOLUENO**

- Dexima SpA

**COMERCIALIZACION DE LICENCIAS DE SOFTWARE IBM**

- Multitudine Security

**COMERCIALIZACION DE MAQUINARIAS, REPUESTOS Y EQUIPOS INDUSTRIALES, COMERCIALES Y**

- Regal Rexnord

**COMERCIALIZACION DE PAVIMENTO INTELIGENTE**

- Maimará Group

**COMISION CHILENA DEL COBRE**

- Cochilco

**COMISIONAMIENTO, POST-VENTA Y VENTA DE REPUESTOS**

- Ferrostaal Chile S.A.C

**COMPONENTES DE MOLINO**

- Hofmann Engineering Chile Ltda.

**COMPONENTES DE PERFORACION EN DIAMANTINA**

- Metalgam

**COMPONENTES ELECTRICOS**

- Peide International
- Vima Electrónica

**COMPONENTES ELECTRONICOS**

- Vima Electrónica

**COMPONENTES HIDRAULICOS**

- Franz San Galli
- Procaucho Ltda.
- Serbo Ltda.

**COMPONENTES INDUSTRIALES**

- Tecmifor Chile Ltda.

**COMPONENTES MINEROS**

- Herco Equipment

**COMPONENTES OPTICOS PARA ENERGIA SOLAR Y ENERGIAS RENOVABLES**

- Rioglass Solar Chile

**COMPONENTES PARA CORREAS TRANSPORTADORAS**

- Lorbrand S.A.

**COMPONENTES PARA EQUIPOS MINEROS**

- DT Hi-Load
- Parts Supply Ltda.

**COMPRA Y VENTA DE MAQUINARIAS**

- Grupo Tus Máquinas

**COMPRESORES**

- Simma S.A.
- Simma – Grupo Empresas
- SK Rental
- Autana Equipos Ltda.
- Duncan Ingeniería Industrial Ltda.
- Ferretería Oviedo S.A.
- Hoerbiger S.A.
- HRI S.A.
- Hydrocar Chile S.A.
- Impor Expor Tecno Chile
- Kaeser Compresores de Chile SpA
- Maquinarias Industriales Santiago Ltda.
- Mauricio Hochschild Ingeniería y Servicios
- Nordic Hands SpA - Dynaset Chile
- Sergenin Filtros y Compresores
- Servicios Tirreau y Cía. Ltda.
- Sobitec SpA

**COMPRESORES ELECTRICOS Y DIESEL**

- IVC Maquinarias

**COMPRESORES PARA AIRE**

- Ingersoll Rand Chile Ltda.
- Servicom SpA

**COMPRESORES PARA EQUIPOS DE AIRE ACONDICIONADO**

- Arpfrio

**COMPUTACION**

- Datco Chile S.A.
- Newtec Ltda.

**ALVINTER**  
SOLUCIONES PARA PUERTOS, MINERÍA,  
INDUSTRIA PESADA Y MANEJO DE MATERIALES

**OPTIMIZA TUS OPERACIONES MINERAS!**

Contamos con equipos especializados y soluciones para tus necesidades. Más de 25 años de experiencia, técnicos con capacitación en fabrica y fuertes alianzas OEM.

DISTRIBUIDOR AUTORIZADO

**TAYLOR**  
INTERNATIONAL

**DANA**

**Cummins**

DUTCH LANKA TRAILERS®

**CONTACTANOS**  
**800 914 556**  
**VENTASCL@ALVINTER.COM**

  
**CHILE.ALVINTER.COM**



**INNOVATTECH**  
INGENIERÍA CUSTOMIZADA PARA LA INDUSTRIA

**ATI TRADE GROUP**  
SOLUCIONES INTEGRALES PARA LA PERFORACIÓN E INDUSTRIA

INNOVACIÓN EN DISEÑO Y FABRICACIÓN

TORNERÍA DE PRECISIÓN Y MAESTRANZA

RECUPERACIÓN DE ACTIVOS PRODUCTIVOS

MONTAJE Y DESMONTAJE INDUSTRIAL

INGENIERÍA METALMECÁNICA

TRABAJOS EN ALTURA



**COMPUTADORES INDUSTRIALES**

- Coimco S.A.
- Ruggedtech
- Techvalue Industrial IT Solutions

**COMUNICACION SATELITAL MOVIL**

- Movistar Empresas

**COMUNICACIONES**

- Becker South America S.A.
- Fundación Saguario
- Meintek
- Scharfstein S.A.

**COMUNICACIONES INALAMBRICAS**

- Openchannels

**COMUNICACIONES INALAMBRICAS EN AMBIENTES CONFINADOS**

- Sigma Telecom Ltda.

**COMUNICACIONES SATELITALES**

- Compan Ltda., Comunicación Satelital
- Latincom Telecomunicaciones Ltda.

**CONCENTRACION DE MINERALES**

- Ingenalse

**CONCERTINAS**

- Concertinas Chile

**CONDENSADORES**

- Elan S.A.

**CONDUCTOR DE ALTA TEMPERATURA / RE-POTENCIONAMIENTO**

- Rthö Elektrische

**CONDUCTORES ELECTRICOS**

- Controles Ltda.
- Electricidad Guzmán S.A.
- Grupo Condumex Ltda.
- Kabelco S.A.
- Layex Chile
- Nexans Chile S.A.
- Sajonia Ltda.
- Strongchile S.A.

**CONDUCTORES PARA LINEAS DE TRANSMISION**

- Pcelectric S.A.

**CONECTORES ELECTRICOS**

- Global Soluciones
- Phoenix Contact Chile S.A.
- TE Connectivity Chile Ltda.

**CONECTORES MECANICOS PARA BARRAS DE ACERO**

- Covflex

**CONEXIONES**

- Balflex Chile

**CONFECCION DE CARPETAS DE ARRANQUE**

- HR Innovation

**CONFERENCIA DEL COBRE Y FERIA MINERA MUNDIAL EXPOCOBRE 2024**

- InterMet

**CONFERENCIAS INTERNACIONALES PARA LA MINERIA**

- InterMet

**CONSTRUCCION Y DESCONSOLIDACION DE CARGA**

- Uni International

**CONSTRUCCION - FUNDACIONES**

- Minova

**CONSTRUCCION DE CAMINOS**

- Bitumix S.A.
- Compax
- Constructora Valko S.A.
- Geoterra Ltda.
- Obras Civiles LGP S.A.
- Quilín

**CONSTRUCCION DE CAVERNAS**

- Constructora Valko S.A.

**CONSTRUCCION DE CHIMENEAS Y PIQUES**

- Terraservice S.A.

**CONSTRUCCION DE EDIFICIOS HABITACIONALES**

- Aceros AZA S.A.

**CONSTRUCCION DE ESTRUCTURAS DE ACERO**

- Armacero Matco S.A.

**CONSTRUCCION DE GALPONES DE ACERO**

- Aceros AZA S.A.
- Constructora THX Ltda.

**CONSTRUCCION DE LINEAS DE TRANSMISION ELECTRICA**

- B. Bosch S.A.

**CONSTRUCCION DE OBRAS CIVILES**

- Aceros AZA S.A.
- Bitumix S.A.
- Acciona Construcción S.A.
- Besalco S.A.
- Constructora Excon
- Constructora Inarco S.A.
- Constructora Internacional S.A.
- Icafal Ingeniería y Construcción S.A.
- Puma S.A.
- VyV-DSD

**CONSTRUCCION DE OBRAS DE INFRAESTRUCTURA**

- Aceros AZA S.A.
- Bitumix S.A.
- Acciona Construcción S.A.
- Constructora Excon
- Mas Errázuriz

Desde 1927  
**Diseñamos y fabricamos equipos de alta calidad.**

VENTA DE MAQUINARIA, REPUESTOS Y SOPORTE TÉCNICO A NIVEL MUNDIAL.

[WWW.TAYLORINTL.COM](http://WWW.TAYLORINTL.COM)  
 +(506) 8390-1944

GRÚAS HORQUILLAS · REACH STACKERS · PORTACONTENEDORES · CARGADORES FRONTALES · APILADORES

# PORQUE SOMOS V-MAX

V-MAX, anteriormente conocida como Solmax Chile, ha sido un referente en Chile durante más de 25 años, destacándose por su servicio de excelencia y sus altos estándares de calidad en la industria. Además, ha mantenido una constante atención al entorno, buscando soluciones innovadoras con la visión de acelerar el acceso a un mundo más limpio y promover una mejor calidad de vida, tanto a nivel local como global.

Las soluciones de V-MAX están especialmente diseñadas para optimizar los procesos y fomentar la mejora continua en la industria minera. Esto se logra gracias a un equipo de profesionales con una visión innovadora y una gran versatilidad en la aplicación de procesos para la gestión y contención de fluidos.



Calle Andalican N° 1740. Mejillones, Antofagasta, Chile

V-MAX.COM

• Techint Chile S.A.

**CONSTRUCCION DE OBRAS ELECTRICAS**

• Ebco S.A.

**CONSTRUCCION DE OBRAS MARITIMAS**

• Subsea Engineering Ltda.  
• VSL Sistemas Especiales de Construcción S.A.

**CONSTRUCCION DE OBRAS PARA MINERIA SUBTERRANEA**

• Aceros AZA S.A.  
• Bitumix S.A.  
• Besalco S.A.  
• Constructora Lancuyén Ltda.  
• Geovita S.A.

**CONSTRUCCION DE OBRAS PARA TELECOMUNICACIONES**

• Ebco S.A.

**CONSTRUCCION DE OBRAS VIALES**

• Bitumix S.A.  
• Constructora Ecopsa S.A.  
• Constructora Fe Grande S.A.  
• Proing Ingeniería S.A.  
• Sicomaq Ltda.

**CONSTRUCCION DE PLANTAS DE RELAVE**

• Asercop

**CONSTRUCCION DE PLANTAS INDUSTRIALES**

• Aqualia Intech S.A., Agencia en Chile

**CONSTRUCCION DE PLANTAS MINERAS**

• Bechtel Chile Ltda.  
• VyV-DSD

**CONSTRUCCION DE PLANTAS PARA TRATAMIENTO DE AGUA**

• Inquinat Chile Ltda.  
• Freemaq SpA  
• VSL Sistemas Especiales de Construcción S.A.

**CONSTRUCCION DE POZOS PROFUNDOS**

• Atacama Drill S.A.  
• Compañía Chilena de Perforaciones Ltda.  
• Cruzat Ingeniería S.A.  
• Geotec Boyles Bros S.A.  
• Perfomaq

**CONSTRUCCION DE SISTEMAS PARA PROTECCION CONTRA INCENDIOS**

• Ingefire SpA

**CONSTRUCCION DE SISTEMAS PARA TRANSPORTE DE FLUIDOS**

• Techint Chile S.A.

**CONSTRUCCION DE TRANQUES PARA RELAVES**

• Constructora Fe Grande S.A.

**CONSTRUCCION DE TUNELES**

• Marti SpA  
• Ossa Obras Subterráneas

**CONSTRUCCION DE VIAS FERREAS**

• Track Rail SpA

**CONSTRUCCION E INFRAESTRUCTURA MINERA**

• DMC Mining Services

**CONSTRUCCION INDUSTRIAL**

• Constructora Inarco S.A.

**CONSTRUCCION MODULAR**

• Promet Hotelería

**CONSTRUCCION Y ADMINISTRACION DE CAMPAMENTOS**

• GTC Transportes

**CONSTRUCCION Y MANTENCION DE CAMINOS MINEROS**

• Cogutsa Chile

**CONSTRUCCION Y MONTAJE DE ESTRUCTURAS METALICAS, PASARELAS, BARANDAS Y GREATINGS**

• SKM Industrial Ltda.

**CONSTRUCCION Y MONTAJE INDUSTRIAL. PIPING, MECANICA ESTRUCTURAL, ELECTROMECHANICA**

• Ferrostaal Chile S.A.C

**CONSTRUCCION Y SERVICIOS PARA LAS INDUSTRIAS EOLICA Y SOLAR**

• GES Chile

**CONSTRUCCION, REPARACION Y MANTENIMIENTO DE EQUIPOS FERROVIARIOS**

• Ferrostaal Chile S.A.C

**CONSTRUCCIONES DE ACERO**

• Maestranza Vespuccio - Alvenius

**CONSTRUCCIONES DE TELA CON ESTRUCTURA DE ACERO**

• Legacy

**CONSTRUCCIONES INDUSTRIALES**

• Salfa Montajes S.A.

**CONSTRUCCIONES MODULARES**

• Promet Hotelería  
• Atco Sabinco  
• Co-ol Ltda.  
• Containerland Ltda.  
• Demo Modular  
• Ecomin S.A.  
• Intermodal  
• Sagemar  
• Tarpulin  
• Tecno Fast Atco S.A.

**CONSTRUCCIONES MODULARES FIJAS Y MOVILES**

• Módulos S.A.

**Diseño y suministro de sistemas de manejo de materiales dando al cliente una experiencia de seguridad técnica y financiera**

- Correas transportadoras in-plant
- Correas overland
- Alimentadores
- Equipos de puertos
- Plantas de chancado y harneros
- Re-potenciamiento de equipos

**VIRTA**<sup>SM</sup>

[www.virtainc.com](http://www.virtainc.com)

estefania.mora@virtainc.com

Teléfono: +56.9.9074.2958

California, United States. Santiago, Chile

© 2024 Virta Inc. All Rights Reserved. ADML236824 B

# CyD

INGENIERIA

## Best Managed Companies Chile 2023



*Dejando huella positiva +*

Tel: (+56) 22 370 2600

| [www.cydingenieria.cl](http://www.cydingenieria.cl)

**CONFIANZA | CALIDAD | COMPROMISO**

**CONSTRUCTORAS**

- Constructora El Sauce S.A.
- Constructora Fapisa S.A.
- Ecosan Ltda.
- FCC Construcción
- Hochtief Construction Chilena Ltda.
- Maestranza y Constructora Pacifico Ltda.
- OHLA

**CONSULTAS DE PERTINENCIA AMBIENTAL**

- Gestam Atacama

**CONSULTORA DE GESTION DE RECURSOS HUMANOS**

- Adecco

**CONSULTORA EN ENERGIAS RENOVABLES**

- ILF Ingeniería Chile

**CONSULTORA EN GESTION DE RECURSOS HUMANOS**

- Value People SpA

**CONSULTORA EN GESTION SUSTENTABLE**

- GS3 Consultores

**CONSULTORA EN TEMAS SOCIALES**

- Social Capital Group

**CONSULTORA QUE FORMA A PERSONAS CON UN MODELO DE CONFIABILIDAD**

**HUMANA DE COLABORA**

- Turno A SpA

**CONSULTORES EMPRESAS**

- CIS Consultores

**CONSULTORES EN MINERIA Y MEDIO AMBIENTE**

- Montt Group

**CONSULTORIA**

- Accenture Chile
- Arcadis Chile SpA
- ARTL Auditores
- Boyden Chile S.A.
- Deloitte Auditores y Consultores Ltda.
- EY Chile
- KPMG
- Quintil Valley
- Turner & Townsend Ltda.

**CONSULTORIA DE NEGOCIOS**

- Indra Sistemas Chile S.A.

**CONSULTORIA E INGENIERIA EN PROCESOS DE PLANTAS CONCENTRADORAS**

- Castro Ingeniería

**CONSULTORIA E INGENIERIA PARA DESARROLLO DE PROYECTOS EN MEDIO AMBIENTE**

- Grupo Oitec

**CONSULTORIA EN ABASTECIMIENTO**

- Supplynet SpA

**CONSULTORIA EN CIERRE DE MINAS**

- GeoMine Associates
- SRK Consulting

**CONSULTORIA EN EFICIENCIA ENERGETICA, SOSTENIBILIDAD E INNOVACION**

- Asgreen

**CONSULTORIA EN ESTRATEGIA**

- CRU Strategies Consultores Ltda.

**CONSULTORIA EN EXPLORACION MINERA**

- Geoexploration Technology

**CONSULTORIA EN GESTION DE ABASTECIMIENTO**

- Adelanta Asesorías y Servicios

**CONSULTORIA EN GESTION DE ACTIVOS**

- Monitoring SpA

**CONSULTORIA EN GESTION EMPRESARIAL**

- PWC Chile
- Tripontis Ltda.

**CONSULTORIA EN HIDROGEOLOGIA**

- Amphos 21 Consulting Chile Ltda.
- Itasca S.A.
- WSP Golder - Golder S.A.

**CONSULTORIA EN INFORMATICA**

- C-Metrix S.A.

- Everis Chile S.A.
- RFA Ingenieros Consultores Ltda.

**CONSULTORIA EN INFRAESTRUCTURA DE CAMINOS, CAMINOS MINEROS, CARRETERAS Y PISTAS AEREAS**

- Maimará Group

**CONSULTORIA EN INGENIERIA**

- FDA Ingenieros S.A.
- Asap Ingeniería Ltda.
- Optimiza Ingeniería y Desarrollo

**CONSULTORIA EN INGENIERIA DE MINAS**

- IMSS, Inti Mining Smart Solutions

**CONSULTORIA EN INGENIERIA GEOTECNICA**

- Derk Ltda.
- Itasca S.A.

**CONSULTORIA EN INGENIERIA HIDRAULICA**

- Aurum Consultores
- Relix Water

**CONSULTORIA EN MEDIOAMBIENTE**

- ATM Consultores SpA
- Bravo Energy Chile S.A.

**CONSULTORIA EN METALURGIA**

- AHK-Asmin

**CONSULTORIA EN MINERIA**

- FDA Ingenieros S.A.
- CRU Strategies Consultores Ltda.

**fractal one**

Diez años impulsando el mantenimiento en minería con tecnología de vanguardia

Solicita una demo en [fractal.com](https://fractal.com)

Available on **SAP Store**



**Especialistas  
Multidisciplinarios  
en Soluciones Integrales  
para Minería e Industria**



**Equipos de  
Sedimentación**

**Celdas de  
Flotación**

**Servicios Integrales  
Plantas Concentradoras**

**[www.ingenalse.cl](http://www.ingenalse.cl)**

Guardia Vieja 255, of.809. Santiago. Chile | Fono: 562 23319624 | [ingenalse@ingenalse.cl](mailto:ingenalse@ingenalse.cl)



- Datamine
- Deswik
- GHD S.A.
- InnovaMine
- Maptek Computación Chile Ltda.

**CONSULTORIA EN PERFORACION E HIDROGEOLOGIA**  
• **ATI Trade**

**CONSULTORIA EN PLANTAS DE CHANCADO**  
• Espimen Ltda.

**CONSULTORIA EN PROYECTOS MINEROS**  
• **FDA Ingenieros S.A.**  
• Valor Estratégico Consultores e Inversiones Ltda.

**CONSULTORIA EN RECURSOS HUMANOS**  
• Downing Teal Chile SpA

**CONSULTORIA EN RECURSOS Y RESERVAS MINERAS**  
• GeoMine Associates

**CONSULTORIA EN RIESGOS QUIMICOS**  
• Sagita

**CONSULTORIA EN TI**  
• Arkanosoft Chile SpA

**CONSULTORIA ENERGIAS RENOVABLES**  
• 350renewables  
• Enertis Solar

**CONSULTORIA ERP**  
• **Indra Sistemas Chile S.A.**

**CONSULTORIA INTEGRAL EN RECURSOS HUMANOS**  
• Target DDI

**CONSULTORIA LEGAL**  
• Harris Gómez Group

**CONSULTORIA PARA INDUSTRIAS DE PROCESAMIENTO DE MINERALES**  
• Terra Nova Technologies (TNT)

**CONSULTORIA PARA LA MINERIA**  
• Vantaz Group

**CONSULTORIA SOBRE YACIMIENTOS MINERALES PARA EXPLORACION Y EXTRACCION MINERA**  
• Veracio

**CONSULTORIA Y ASESORAMIENTO EN PROYECTOS**  
• Worley

**CONSULTORIAS**  
• **Vial Equipment Corp**

**CONSULTORIAS MINERAS**  
• WM Technologies

**CONTABILIDAD**  
• ARTL Auditores

**CONTAINERS**  
• Demo Modular

- Hansa Meyer Shipway

**CONTENCION Y ABSORCION DE DERRAMES**  
• Ecolife S.A.

**CONTENEDORES**  
• Co-ol Ltda.  
• Solmex

**CONTENEDORES HABITABLES**  
• Solmex

**CONTENEDORES PARA DESPERDICIOS**  
• General Trade S.A.

**CONTRASTACION DE CAUDAL EN DUCTOS CERRADOS**  
• Trizado Nuclear

**CONTRATACION DE SUMINISTRO ELECTRICO**  
• Electroconsultores Ltda.

**CONTRATISTAS PARA LA MINERIA**  
• Movitec  
• Sermjor Ltda.

**CONTRATOS DE ENERGIA**  
• Statkraft

**CONTRATOS DE MANTENIMIENTO**  
• **Ingenalse**  
• Endress+Hauser Chile

**CONTRATOS EPC**  
• Marsa

**CONTRATOS EPC - BOOT**  
• **CDM Smith**

**CONTRATOS EPC-EPCM**  
• **Ingenalse**  
• Ausenco Chile Ltda.  
• JRI Ingeniería S.A.  
• SNC-Lavalin Chile S.A.  
• Wood  
• Worley

**CONTRATOS LLAVE EN MANO**  
• Ecopreneur Chile S.A.  
• Pmies

**CONTRATOS MINEROS**  
• Integral Mining

**CONTROL AMBIENTAL Y FILTRACION. SISTEMAS DRY FOG, BARRERAS DIFUSORAS DE VIENTO, COLECTORES DE POLVO, SUPRESION DE POLVO PARA CAMINOS**  
• **Ferrosaal Chile S.A.C**

**CONTROL AUTOMATICO DE HORAS TRABAJADAS**  
• **Wisetrack Corp**

**CONTROL DE ACCESO A PERSONAS Y VEHICULOS**  
• Cosisa

**CONTROL DE ACCESO BIOMETRICO Y CREDENCIAL MOVIL**  
• Grupo Zeuz



MÁS DE 23 AÑOS  
CRECIENDO JUNTO A LOS DESAFÍOS DE LA MINERÍA

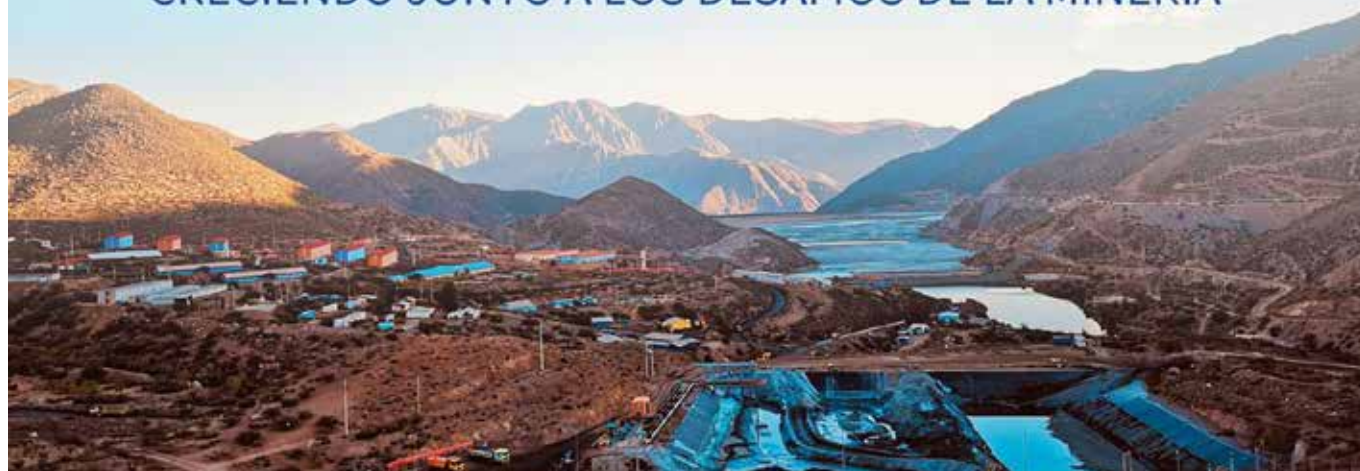



# Trabajando para la descarbonización



**Continuamos**  
mejorando el  
servicio a nuestros  
clientes



**Acompañamos**  
en el desafío de  
disminución de  
emisiones



**Comprometidos**  
con la incorporación de  
talentos diversos que  
generan mejores resultados



Bolivar 255, Antofagasta, Chile

+562 2925 7525

[gnn@fcab.cl](mailto:gnn@fcab.cl)

[www.fcab.cl](http://www.fcab.cl)



FanPageFCAB



grupo-fcab



equipofcab



EquipoFCAB

**CONTROL DE ACCESO DE PERSONAL**

- SkyNav

**CONTROL DE ACCESO Y SISTEMAS DE TRACKING (MINAS SUBTERRANEA Y DE SUPERFICIE)**

- Minetech Chile

**CONTROL DE ACCESOS**

- Access Mining
- Bartech
- Genera S.A.
- Masterlock Ltda.
- Webcontrol Corp LLC

**CONTROL DE ASISTENCIA DE PERSONAL**

- MicroControl Chile S.A.

**CONTROL DE CALIDAD**

- Alfred H. Knight Int. Ltda.
- Guayacán Solutions -Myriam System
- Innova Check S.A.
- Iram Chile S.A.
- MBA Universidad Católica del Norte

**CONTROL DE CALIDAD Y GEOMENSURA**

- R&Q Ingeniería

**CONTROL DE COMBUSTIBLE PARA GRANDES CAMIONES MINEROS**

- Tarco

**CONTROL DE COMBUSTIBLES**

- Orpak Latina SpA

**CONTROL DE CONDUCCION DE VEHICULOS**

- Petrinovic Centro de Evaluaciones

**CONTROL DE CORROSION**

- BetaPaint
- Marpro Chile
- Onix Ingeniería

**CONTROL DE DATOS**

- Interop Latinoamérica

**CONTROL DE ENTRADAS DE VEHICULOS**

- ZKTeco Chile

**CONTROL DE ENTRADAS PEATONALES**

- ZKTeco Chile

**CONTROL DE EROSION**

- Tapel Willamette

**CONTROL DE FATIGA, SOMNOLENCIA Y DISTRACCIONES DEL CONDUCTOR**

- Wisetrack Corp

**CONTROL DE FLOTAS POR GPS**

- CityMóvil S.A.
- IW Ingeniería S.A.

**CONTROL DE FLOTAS POR GPS Y RADIOFRECUENCIA**

- Serviall

**CONTROL DE FLUIDOS**

- Zurich-Chile/DeZURIK
- Instruments & Technology Solutions

- Tankequip Ltda.
- Tecfluid S.A.
- Tecval S.A.

**CONTROL DE GENERADORES DE ENERGIA**

- Heitmann Ingeniería

**CONTROL DE HIELO EN CARRETERAS**

- VialCorp

**CONTROL DE PERFORACIONES**

- Reflex Instruments South America

**CONTROL DE PLAGAS**

- OX SpA
- Truly Nolen Chile S.A.

**CONTROL DE POLVO**

- ABCDust
- Geométrica
- Latin Seal Chile
- Msmín

**CONTROL DE POLVO EN CAMINOS**

- VialCorp

**CONTROL DE PROCESOS**

- Turbomaquinas

**CONTROL DE RECEPCION Y DESPACHO DE PRODUCTOS**

- Serviall

**CONTROL DIMENSIONAL**

- Sorena

**CONTROL INDUSTRIAL**

- Más Loop SpA

**CONTROL INSTRUMENTAL**

- Bulkin Tech SpA

**CONTROL POR RADIOFRECUENCIA**

- Rfid Chile Ltda.

**CONTROL Y ALMACENAJE DE COMBUSTIBLE**

- Impac S.A.

**CONTROL Y GESTION DE FLOTAS GPS**

- Daycro GPS

**CONTROL Y SELLADO DE FLUIDOS**

- A.R. Thompson Group

**CONTROLES ELECTRICOS**

- Ingeleb

**CONTROLES ELECTRONICOS**

- Convergint Technologies Chile
- Dynamo Ingeniería y Servicios SpA

**CONTROLES REMOTOS**

- Electrohidráulica Ltda.

**CONVERSION DE ENERGIA**

- Ingeteam SpA

**CONVERTIDORES DE FRECUENCIA**

- Danfoss Chile Ltda.

**COPELAS DE CENIZA DE HUESO**

- Refractarios Refal Ltda.



SOLUCIONES, SUMINISTROS Y SERVICIOS INTEGRALES Y ADAPTABLES DE GESTIÓN DE ACTIVOS ELÉCTRICOS PARA INCREMENTAR SU RENTABILIDAD Y EFICIENCIA OPERACIONAL, MEJORADO LA CONFIABILIDAD Y DISPONIBILIDAD DE SU PROCESO.

- ◆ Soluciones para Obsolescencia de Equipos Eléctricos
- ◆ Excitadores de Campo
- ◆ Rectificadores de Potencia
- ◆ Centros de Control de Motores
- ◆ Centros de Distribución de Cargas
- ◆ Convertidores LCI y Cicloconvertidores
- ◆ Variadores de Frecuencia y Partidores Suaves
- ◆ Switchgears, interruptores y desconectadores
- ◆ Proyectos Eléctricos: Ingeniería / Fabricación / Ejecución
- ◆ Análisis de Sistemas Eléctricos: Protecciones, Corto Circuito, Niveles ArcFlash y, Resistividad y Puesta a Tierra



**Motores Eléctricos:**

- ◆ Normas NEMA e IEC
- ◆ Baja y Media Tensión
- ◆ Inducción y Síncronicos
- ◆ Reparación y Repuestos
- ◆ Rotor Bobinado y Jaula Ardilla
- ◆ Especiales: Verticales y Explosion Proof



**Comercial Gauss Electric SpA**

Guardia Vieja 202 oficina 403, Providencia - Santiago  
 Fonos: +56 9 9817 9926 / +56 9 9870 3183  
 contacto@gausselectric.cl / www.gausselectric.cl

# **MINTRAL**

LOGÍSTICA MINERA

## **SOSTENIBILIDAD EN EL CENTRO**

Ofrecemos soluciones logísticas de transporte y servicios de carga para la industria minera. Brindando servicios integrales a nuestros clientes de forma segura, confiable y sostenible.

Del transporte de carga a una logística confiable, segura y visible para la minería.

[www.mintral.cl](http://www.mintral.cl)

**COPELAS DE MAGNESITA**

- Refractorios Refal Ltda.

**COPILOTO ELECTRONICO EN CABINA PARA ALERTAR AL CONDUCTOR DE RIESGOS EN LA RUTA**

- Wisetrack Corp

**COPLAS Y ABRAZADERAS**

- Bombas de Pozo Ltda.

**CORONAS Y ESCARIADORES**

- Metalgam

**CORREAS DE TRANSMISION**

- Dreizon Chile SpA

**CORREAS DEL TIPO OVERLAND**

- Virta Inc.

**CORREAS OVERLAND, IN PLANT Y TUBULARES**

- FAM Member of BEUMER Group

**CORREAS PARA TRANSMISION DE POTENCIA**

- Bandex Ltda.
- Comercial Pacific Ltda.
- Forbo Siegling Chile S.A.
- Jomial Ltda.
- Reyher Ltda.
- Rodaméndez Ltda.
- Rodamientos Industriales Ltda.
- Tecnicor, Raúl Tagle e Hijos Ltda.

**CORREAS TRANSPORTADORAS**

- Conveyor Services S.A./ Fenner

**Dunlop**

- Revesol
- SimmaTrans S.A.
- Virta Inc.

- A33 Rescue And Fire
- ASGCO Chile
- Austral Mining Services S.A.
- Bandex Ltda.
- Cauchoval S.A.
- Comercial Pacific Ltda.
- Contitech Chile S.A.
- Conveyor Belt Technology Ltda.
- Corpal Ltda.
- Cosesa S.A.
- Cotrans Ltda.
- Della Toffola Sudamérica S.A.
- Doppelmayr
- Forbo Siegling Chile S.A.
- Hands Chile Ltda.
- Importadora Tech Ltda.
- Indumark S.A.
- Ingemin Ltda.
- IOT Chile
- Ital Chile Ltda.
- Kunstmann Chile
- Le Pascui Industrial
- Mercurio Conveyor Belt Chile SpA
- MLT Group
- Poligom Ltda.
- Polimet
- Polybandas Ltda.
- Reprmin SpA
- Sijar Ltda.
- Southlink Ltda.
- STM Corp.

- Svendborg Brakes
- Takraf Chile SpA
- Tec Rapol Ltda.
- Tecnisa Chile Ltda.
- The Robbins Company
- Voith Turbo S.A.

**CORREAS TRANSPORTADORAS DE CABLES DE ACERO**

- Conveyor Services S.A./ Fenner Dunlop

**CORREAS TRANSPORTADORAS MOVILES SOBRE ORUGAS**

- FAM Member of BEUMER Group

**CORREAS TRANSPORTADORAS PARA MINERIA SUBTERRANEA**

- Virta Inc.

**CORRIENTES DEBILES**

- CGE C

**CORROSION**

- Onix Ingeniería
- Outrust Integrity SpA

**CORTA CADENAS, CONECTORES DE CADENAS**

- Dreizon Chile SpA

**CORTADORAS PARA HORMIGON ARMADO**

- Wacker Neuson Máquinas (Chile) Ltda.

**CORTINAS DE SEGURIDAD**

- Metaldoor

**CORTINAS METALICAS CORTAFUEGO**

- Metaldoor

**CORTINAS METALICAS INDUSTRIALES**

- Metaldoor

**COURIERS**

- DHL Express Chile Ltda.
- Fedex Express Chile SpA
- World Courier de Chile Ltda.

**CROMADO INDUSTRIAL**

- Christensen Chile S.A.
- Galvanoplastia Crom-Niq Ltda.

**CROMATOGRAFIA**

- Polycompany International Group S.A.

**CUBIERTAS PARA CORREAS TRANSPORTADORAS**

- Transupport Ergonomía en Salud Ocupacional

**CUBIERTAS Y REVESTIMIENTOS**

- Cintac S.A.I.C.

**CUBRE BORDES DE CATODOS**

- Borettek
- ICL Cátodos Ltda.

**CUERDAS DE ACCIONAMIENTO**

- Bridon Bekaert

**CUERDAS SINTETICAS**

- Bridon Bekaert

**MF MASTERFIBRA**

**SOLUCIONES MODERNAS PARA ESTRUCTURAS EN FRP**

Masterfibra

+56 227450000 / +56 990209388  
 contacto@masterfibra.cl  
 www.masterfibra.cl

# FALK®

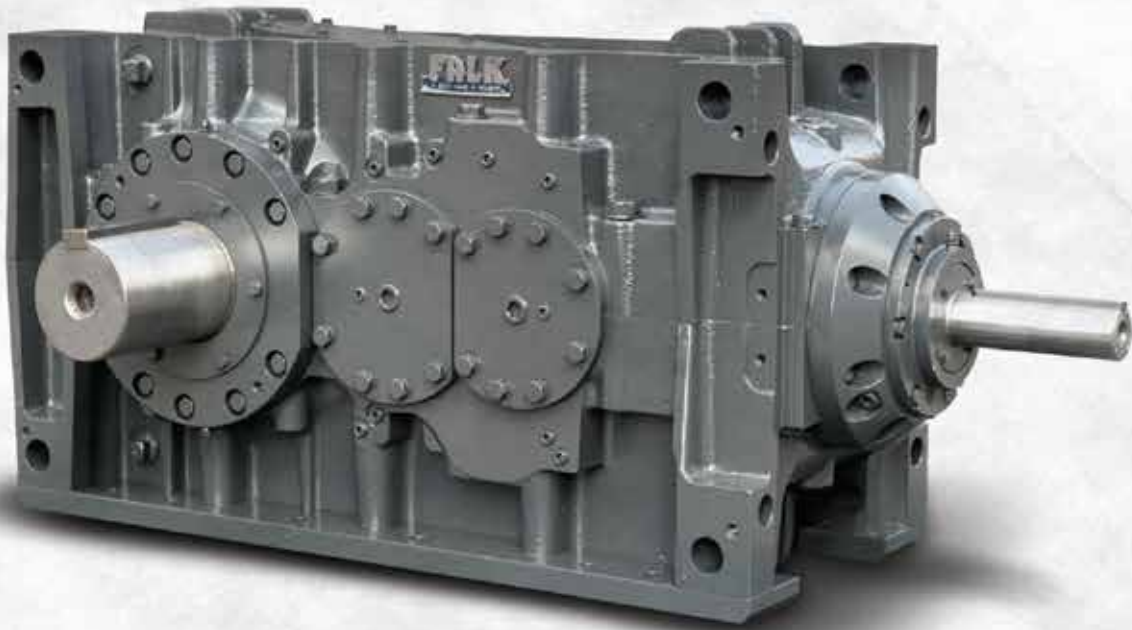

 **SVENDBORG BRAKES**

 **RegalRexnord™**

**CUÑAS PLASTICAS**

- Mundoplast SpA

**CUPULAS PARA CORREAS TRANSPORTADORAS**

- Coprom SpA

**CUPULAS Y ENCAPSULADOS PARA CORREAS TRANSPORTADORAS**

- Agroandina - Induagro

**CURSOS DE CONDUCCION**

- Automóvil Club de Chile

**CURSOS DIGITALES**

- InterMet

**CURSOS IN HOUSE**

- InterMet

**CURSOS PRESENCIALES Y WORKSHOPS**

- InterMet

**CURSOS VIRTUALES**

- InterMet

**D**

**DATACENTER E INFRAESTRUCTURA**

- AlbaNetwork S.A.

**DATA COM**

- Ecol Electric

**DATOS GEOESPACIALES**

- Microgeo

**DECANTADORES CENTRIFUGOS**

- Alfa Laval SpA
- Andritz

**DECLARACIONES DE IMPACTO AMBIENTAL**

- Gestam Atacama

**DEMARCAION VIAL**

- Falcón SpA

**DEPRESORES**

- Oxiquim S.A.
- Proquiél Quimicos SpA

**DESAFIOS DE INNOVACION ABIERTA**

- APTA, Andes Pacific Technology Access

**DESAGUADO DE RELAVES (CLASIFICACION, ESPESAMIENTO, FILTRADO)**

- Paterson Cooke Chile

**DESALACION**

- CDM Smith

**DESALACION POR OSMOSIS INVERSA DE AGUA SALADA**

- Oceanus Energía & Agua Sudamérica

**DESARROLLO DATACENTER**

- Ecol Electric

**DESARROLLO DE APLICACIONES TECNOLOGICAS PARA EMPRESAS DE ENERGIA**

- Puntosur

**DESARROLLO DE CENTRALES FOTOVOLTAICAS**

- Solek Chile Holding SpA

**DESARROLLO DE ENERGIA SOLAR FOTOVOLTAICA**

- Ciudad Luz
- Tritec-Intervento SpA

**DESARROLLO DE ENERGIAS RENOVABLES**

- InterEnergy

**DESARROLLO DE INGENIERIA**

- FDA Ingenieros S.A.
- R&Q Ingeniería

**DESARROLLO DE INGENIERIA MULTIDISCIPLINARIA**

- Foster Ingenieros Consultores

**DESARROLLO DE INNOVACIONES, TRANSFERENCIA DE TECNOLOGIAS Y TRABAJO COLABORATIVO**

- Corporación Alta Ley

**DESARROLLO DE INSTRUMENTACION PARA MONITOREO**

- Geocom
- ETT Transferencia de Tecnologías
- In Situ Testing Chile Ltda.

**DESARROLLO DE MINAS Y TUNELERIA**

- Redpath Chilena

**DESARROLLO DE PLANTAS DE ENERGIA EOLICA E HIDROGENO VERDE**

- AustriaEnergy Chile SpA

**DESARROLLO DE PLANTAS DE ENERGIA FOTOVOLTAICA**

- AustriaEnergy Chile SpA

**DESARROLLO DE PLANTAS DE ENERGIAS RENOVABLES**

- Grenergy Chile

**DESARROLLO DE PLANTAS FOTOVOLTAICAS**

- X-Elio Chile

**DESARROLLO DE PROSPECTOS MINEROS DE LITIO, BORO Y COBALTO**

- RJR Salar

**DESARROLLO DE PROYECTOS DE ENERGIA**

- Bios SpA
- Techint Chile S.A.

**DESARROLLO DE PROYECTOS DE ENERGIA**

- Consorcio Eólico
- Schwager Mining & Energy

**DESARROLLO DE PROYECTOS DE ENERGIA EOLICA Y SOLAR**

- Saroen Global Chile

**DESARROLLO DE PROYECTOS DE ENERGIAS RENOVABLES**

- Lader Energy



Tecnología en lubricación

Mayor protección a motores diésel de altas prestaciones

www.vistonylubricantes.cl





# ZIGMA

PVC & CPVC Plastic Pipe, Fittings & Valves

## Válvulas de PVC y CPVC

“LA ELECCIÓN DE HOY, LA SEGURIDAD DE MAÑANA”

- PVC y CPVC Sch.40 y Sch.80.
- PVC CLEAR Sch.40, Sch.80 y UVR.
- PVC LXT para agua ultra pura.
- CPVC CTS® domiciliario agua caliente y fría.
- CPVC FlameGuard® Red contra Incendios.

- CLIC de soporte para cañerías EFCO®.
- Cementos solventes, limpiador, primer, sellador de roscas y accesorios Weld-On®.
- Chaquetas de seguridad para Flanges y Válvulas APS®.



+56 2 2227 9927



[www.zigma.cl](http://www.zigma.cl)



[ventas@zigma.cl](mailto:ventas@zigma.cl)



Av. Diagonal Oriente 1374, Providencia, SCL. | Av. Callao 232, piso 8, CABA Argentina.





## ESPECIALISTAS EN TRAZADORES PARA ESTUDIOS DE FLUJOS Y DINÁMICA DE PROCESOS

- Mediciones de flujo "in Situ" de ductos, canales, ríos, etc.
- Distribuciones de flujo en procesos mineros y otros.
- Comportamiento interior del flujo en procesos de:
  - Flotación
  - Molienda
  - Lixiviación
  - Espesamiento

Y MUCHO MAS

+56 9 94904395  
+56 9 77581741

contacto@trazadonuclear.cl  
fcassis@trazadonuclear.cl

trazadonuclear.cl

Trazado Nuclear e Ingeniería

### DESARROLLO DE PROYECTOS DEL SECTOR ELECTRICO

- Sphera Energy

### DESARROLLO DE PROYECTOS ELECTRICOS

- Comercial Aragón S.A.

### DESARROLLO DE PROYECTOS MINEROS

- FDA Ingenieros S.A.

### DESARROLLO DE PROYECTOS SOLARES

- DPP Holding Chile

### DESARROLLO DE SOFTWARE

- Tuxpan Software S.A.

### DESARROLLO DE SOLUCIONES CON TECNOLOGICAS A LA MEDIDA

- Ferrostaal Chile S.A.C

### DESARROLLO E INGENIERIA DE SISTEMAS SCADA

- Scadatech Ltda.

### DESARROLLO PROCESOS PRODUCTIVOS (CU, MO, AU/AG, ZN, CO, LI)

- Foster Ingenieros Consultores

### DESARROLLO PROYECTOS ELECTRICOS

- Ecol Electric

### DESARROLLO Y FINANCIAMIENTO DE PROYECTOS SOLARES

- CarbonFree Chile

### DESARROLLO Y SOPORTE DE INGENIERIA

- Ulma Andamios y Moldajes

### DESARROLLO, CONSTRUCCION Y OPERACION DE PROYECTOS DE ENERGIA RENOVABLE

- Andes Solar

### DESARROLLOS MINEROS

- DMC Mining Services

### DESARROLLOS VERTICALES

- DMC Mining Services

### DESCONTAMINACION DE HIDROCARBUROS EN TIERRAS

- ForeServices SpA

### DESENGRASANTES

- Imestre
- Marvelkleen
- Texpro S.A.

### DESGASTE DE CHANCADORES

- Omega Servicios

### DESMANTELAMIENTOS INDUSTRIALES Y DEMOLICIONES

- Flesan

### DESPACHO DE GRANELES LIQUIDOS (QUIMICOS)

- Terquim

## SOLUCIONES PARA CUALQUIER DESAFIO DE TRANSPORTE Y ELEVACIÓN DE CARGAS ESPECIALES



Líderes mundiales en soluciones personalizadas para transportes complejos y elevación de carga pesada.

Algunos de nuestros servicios:

- Ingeniería para el montaje y traslado de cargas.
- Transporte de carga con sobredimensión y sobrepeso, con equipos autopropulsados (SPMT).
- Grúas para el montaje de carga especial.
- Equipos especiales como: sistemas de ganeo y deslizamiento, Megalifts o Gantry, Strandjacks, Sistemas de Torre y grúas estructurales de anillo.
- Reubicación de equipos y máquinas completamente armados (Chancadores, Silo, Shiploader, molinos)



CONTACTÁNOS: Sales.Chile@mammoet.com

DESCUBRE MÁS EN: [WWW.MAMMOET.COM](http://WWW.MAMMOET.COM)

MAMMOET SMARTER | SAFER | STRONGER



LÍDERES EN CERTIFICACIÓN DE EQUIPOS Y  
EVALUACIÓN DE OPERADORES, EL SERVICIO CON  
EL SELLO DE CALIDAD QUE NOS IDENTIFICA

**DETECCION DE CONDUCTAS DE RIESGO DE CONDUCCION POR DISPOSITIVOS EN CABINA**  
 • Wisetrack Corp

**DETECCION DE FUGAS DE AGUA**  
 • DNK Water SpA

**DETECCION DE GASES AL INTERIOR DE LAS MINAS**  
 • ALG Mining SpA

**DETECCION DE GASES: INSTRUMENTOS Y SERVICIOS**  
 • NLT Chile

**DETECCION ELECTRONICA DE FUGAS EN IMPERMEABILIZADOS Y CONDUCCION DE FLUIDOS**  
 • Tectramin

**DETECTORES DE GASES**  
 • A. Marshall Moffat Ltda.

**DETECTORES DE GASES FIJOS Y PORTATILES**  
 • Dräger Chile

**DETECTORES DE INCENDIOS**  
 • S-3, Safety & Security Services

**DETECTORES DE METALES**  
 • Tecnagent y SigSig S.A.

**DETERGENTES**  
 • Biotec Chile S.A.  
 • Chemical Mix Ltda.  
 • Marvelkleen  
 • Texpro S.A.

**DETERMINACION DE GAPS OPERACIONALES NEGATIVOS PARA AUMENTAR LA PRODUCTIVIDAD**  
 • Innovattech Chile

**DETERMINACION DE LA DISTRIBUCION DE TIEMPOS DE RESIDENCIA (DTR)**  
 • Trazado Nuclear

**DETERMINACION DEL COMPORTAMIENTO HIDRODINAMICO DE CELDAS DE FLOTACION**  
 • Trazado Nuclear

**DETONADORES**  
 • Idea Blast Chile SpA

**DETONANTES ELECTRONICOS**  
 • Austin Chile Trading Ltda.  
 • Davey Bickford Chile SpA

**DIENTES O PUNTAS PARA CARGADORES FRONTALES**  
 • MTG Chile

**DIENTES O PUNTAS PARA EXCAVADORAS HIDRAULICAS**  
 • MTG Chile

**DIENTES O PUNTAS PARA PALAS DE CABLES**  
 • MTG Chile

**DIGITALIZACION DE DOCUMENTOS Y PLANOS**  
 • Iron Mountain

**DIGITALIZACION DE MINAS**  
 • TIMining

**DIGITALIZACION DEL PROCESO DE ABASTECIMIENTO**  
 • iConstruye

**DIGITALIZACION Y TECNOLOGIAS PARA EL ABASTECIMIENTO**  
 • Supplynet SpA

**DILUYENTES**  
 • Axxa Chemicals Ltda.  
 • Simtech Coatings Ltda.

**DINAMOMETROS, MANIOBRAS, ESLINGAS DE CADENAS Y ELECTROIMANES**  
 • Inamar Izaje

**DIOXIDO DE TITANIO**  
 • Axxa Chemicals Ltda.

**DIPLOMADO EN GESTION DE OPERACIONES Y LOGISTICA**  
 • Diplomados UEjecutivos de la Universidad de Chile

**DIPLOMADO EN PROYECTOS Y MINERIA DEL FUTURO**  
 • Diplomados UEjecutivos de la Universidad de Chile

**DIPLOMADOS DE INGENIERIA MECANICA**  
 • Escuela de Ingeniería Mecánica PUCV

**DIRECCION DE PROYECTOS DE TRANSPORTE**  
 • ECS Consult

**DISCOS PARA CORTE Y DESBASTE**  
 • Klingspor

**DISEÑO DE ESTRATEGIAS DE VINCULO E INSERCIÓN TERRITORIAL**  
 • Dinámica Plataforma

**DISEÑO DE EXPERIENCIAS DE REALIDAD VIRTUAL INMERSIVA PERSONALIZADA PARA LA PREVENCIÓN DE LA VIOLENCIA DE GÉNERO**  
 • Brainmetrics Consultora SpA

**DISEÑO DE MANEJO DE MATERIALES**  
 • Terra Nova Technologies (TNT)

**DISEÑO DE MINAS**  
 • FF Geomechanics Ingeniería Ltda.

**DISEÑO DE PILAS DE LIXIVIACION**  
 • Knight Piésold Consulting  
 • Relix Water

**DISEÑO DE PIPING**  
 • Minprocad Ltda.



**Programas de Capacitación y Desarrollo de Competencias**

Conoce aquí nuestros programas











Iquique · Antofagasta  
La Serena · Salamanca  
Santiago



+56 552456000



contacto@ceim.cl



www.ceim.cl

# Energía para el desarrollo

**Energía para clientes libres | Gestión y Eficiencia Energética  
Proyectos de Ingeniería | Materiales y Equipos**

En CGE-C queremos ser socios estratégicos de nuestros clientes, desarrollando de manera integral sus oportunidades de eficiencia y optimización energética, contribuyendo a la competitividad de las empresas y la calidad de vida de las personas. Para esto, te ofrecemos diversos servicios que apoyen y acompañen la gestión eficiente de tu empresa.



Contáctanos ahora e impulsemos la energía de tu empresa.

[www.cgecomercializadora.cl](http://www.cgecomercializadora.cl)



**DISEÑO DE PLANTAS PARA MOLIEDA**

- Maquinarias Invercas Ltda.

**DISEÑO DE PLANTAS PARA TRATAMIENTO DE AGUA**

- Relix Water
- Suez Medioambiente Chile

**DISEÑO DE PLANTAS SX-EW**

- New Tech Copper

**DISEÑO DE POLITICAS, PRACTICAS Y**

- CAPACITACION HSEC
- HR Innovation

**DISEÑO DE SALAS DE CONTROL**

- Honeywell Chile S.A.

**DISEÑO DE SILOS Y STOCKPILES**

- Jenike & Johanson Chile S.A.

**DISEÑO DE SISTEMAS DE TRANSPORTE DE FLUIDOS**

- Brass Engineering

**DISEÑO DE SISTEMAS ERP**

- Alfa People Chile SpA

**DISEÑO DE SISTEMAS, CONTROL DE EMISIONES Y ASPIRACION POR ALTO VACIO**

- Equipex

**DISEÑO DE TRANQUES PARA RELAVES**

- Stantec Chile
- Tailpro Consulting

**DISEÑO DE TRANSPORTE DE PULPAS A LARGAS DISTANCIAS**

- Ingenalse

**DISEÑO E INFRAESTRUCTURA CON EQUIPOS DE LUBRICACION**

- Vistry Chile

**DISEÑO GRAFICO INDUSTRIAL Y CORPORATIVO**

- Sandra de la Cruz M.

**DISEÑO WEB Y REDES SOCIALES**

- Sandra de la Cruz M.

**DISEÑO Y ANALISIS EN CONTROL DE PROCESOS FLUIDODINAMICOS, GASES Y VENTILACION**

- Syntec Ingeniería

**DISEÑO Y FABRICACION DE EQUIPOS OLEOHIDRAULICOS**

- Revesol

**DISEÑO Y CONSTRUCCION DE PLANTAS DE ENERGIA**

- Sacyr Chile

**DISEÑO Y CONTROL DE P&T Y SUS AREAS ASOCIADAS**

- Geoblast

**DISEÑO Y FABRICACION PLANTAS PILOTO**

- Salas Hnos.

**DISEÑO Y MANTENIMIENTO DE SISTEMAS DE CONTROL Y MONITOREO. AUTOMATIZACION**

- Ferrostaal Chile S.A.C

**DISEÑO Y PLANIFICACION DE POZOS**

- GWE Tubomin S.A.

**DISEÑO, CONSTRUCCION Y PUESTA EN MARCHA DE SALAS ELECTRICAS**

- Precisión S.A.

**DISEÑO, IMPLEMENTACION Y APOYO A LA OPERACION MINERA**

- Vantaz Group

**DISEÑO, INGENIERIA Y FABRICACION DE SOLUCIONES EN PLASTICOS REFORZADOS EN FIBRA DE VIDRIO (FRP)**

- Masterfibra

**DISPOSITIVOS PARA CONTROL DE CONDUCCION DE VEHICULOS**

- Blackay
- GPS Chile SpA

**DISTRIBUCION DE COMBUSTIBLES Y LUBRICANTES**

- Copec

**DISTRIBUCION DE ENERGIA**

- Becker South America S.A.

**DISTRIBUCION DE FLUJOS EN CIRCUITOS DE MOLIEDA**

- Trazado Nuclear

**DISTRIBUCION DE GRANDES MARCAS ELECTRICAS**

- Eeol Electric

**DISTRIBUCION DE TIEMPOS DE RESIDENCIA DE SOLIDOS, LIQUIDOS Y GASES**

- Trazado Nuclear

**DOMOS**

- Geométrica
- Carpas y Domos Ltda.

**DOMOS DE ALUMINIO PARA ESTANQUES, PISCINAS Y TRATAMIENTOS DE AGUA**

- Pro Ambient S.A.

**DOMOS GEODESICOS**

- AndesDomo
- Fulltent

**DRENAJE Y VENTILACION DE MINAS**

- HCA Minería

**DRONES**

- Geocom
- Eagle LIF Ltda.
- GEO Instrumentos Ltda.
- Heliboss
- Neotop
- RockBlast
- UAV Latam Chile
- UAV Sensefly

**DUCHAS PARA SEGURIDAD INDUSTRIAL**

- Comercial e Industrial CEG SpA

**DUCTOS DE PVC, PARA VENTILACION DE TUNELES Y LABORES SUBTERRANEAS**

- Mecanica d

**DUCTOS DE VENITEO PARA LIXIVIACION**

- Arcotex S.A.

**DUCTOS DE VENTILACION**

- InDelta

**DUCTOS MINEROS**

- Maquintel SpA
- Outrust Integrity SpA

**DUCTOS PARA VENTILACION**

- Maestranza San Marco

**DUCTOS Y SPOOLS**

- Matec

**E****ECOSISTEMA DIGITAL DE MONITOREO DE AGUAS**

- We Techs

**EDICION DE DIRECTORIOS ESPECIALIZADOS**

- Fuentes Dessy Asociados

**EDUCACION**

- Cluster Centro de Capacitación SpA
- Escuela de Postgrado FEN Chile
- Inacex Ltda.

**EDUCACION PARA LA MINERIA**

- CEIM - Centro de Entrenamiento Industrial y Minero

**EDUCACION SUPERIOR**

- Departamento de Industrias - Universidad Técnica Federico Santa María
- Escuela de Ingeniería Mecánica PUCV
- Escuela de Ingeniería Mecánica PUCV
- Magister en Gestión de Activos y Mantenimiento - Universidad Santa María

**EFICIENCIA ENERGETICA**

- Empresas Lipigas S.A.

**EFICIENCIA HIDRICA**

- Olivos riego

**EJECUCION DE OBRAS CIVILES**

- Tambo

**ELABORACION DE PROCEDIMIENTOS Y PLANES DE IZAJE**

- Vial Equipment Corp

**ELECTRICIDAD**

- Loe Electricidad
- Nican E.I.R.L

- UATSA

**ELECTRICIDAD INDUSTRIAL**

- Electropaz y Cía. Ltda.

**ELECTRICIDAD Y ELECTRONICA INDUSTRIAL**

- Sick

**ELECTRODOS**

- Massatierra Ltda.

**ELECTRODOS DE ACERO INOXIDABLE**

- Faiwood y Cía. Ltda.

**ELECTROIMANES**

- Nordic Hands SpA - Dynaset Chile

**ELECTROINDUSTRIA**

- CHM Industrias Eléctricas

**ELECTROMECHANICA**

- SKM Industrial Ltda.
- Backup Ingeniería
- Compañía Electroindustrial S.A.
- Electromining Tech
- Electropaz y Cía. Ltda.
- Electroval Ltda.
- Emecin Ltda.
- Tchem

**ELECTROMECHANICA PARA EQUIPOS MINEROS**

- Comercial Acuario Ltda.

**ELECTROMOVILIDAD**

- Copec

**ELECTRONICA**

- Electrónica Rhomberg Ltda.

**ELECTRONICA DE POTENCIA**

- AVI SpA

**ELECTRONICA INDUSTRIAL**

- AIE
- B Y P Iluminación
- MC Energy Chile
- Weidmueller SpA

**ELEMENTOS DE DESGASTE**

- LucasMaq

**ELEMENTOS DE PROTECCION PERSONAL**

- Mcr Safety
- Sunwork Protección Solar Profesional
- Top Shoe

**ELEMENTOS PARA PERFORACION**

- Agecomet S.A.

**ELEMENTOS PROTECTORES AL DESGASTE**

- Minetec

**ELEVADORES DE CAPACHOS**

- Equipos Industriales S.A.C.I.

**ELEVADORES DE MATERIAL**

- Genie

**ELEVADORES DE PERSONAS**

- Genie

**ELEVADORES PARA LA CONSTRUCCION**

- AG Rental Ltda.

## Nuevo Operador Logístico para la Industria Minera

- Red de Terminales Logísticos en las principales zonas del país.
- Profesionales con experiencia en soluciones logísticas para la industria minera.
- Operador Logístico de cargas generales y cargas especiales.
- Cuenta con el respaldo de uno de los líderes del mercado logístico.
- Cultura de seguridad y certificaciones en normas.
- Mantenemos iniciativas que promueven la sostenibilidad en nuestras operaciones.

## CARGOMIN, EL BRAZO MINERO DE D&C GROUP

En Cargomin somos expertos en servicios a la carga y transporte. Nuestro compromiso es entregar soluciones logísticas seguras, sostenibles y de excelencia operacional, a través de la eficiencia y un constante proceso de mejora continua.

[contacto@cargomin.cl](mailto:contacto@cargomin.cl)

**ELIMINACION DE OBSTRUCCIONES DE MATERIALES**  
• Ferrostaal Chile S.A.C

**EMBAJADA DE GRAN BRETAÑA E IRLANDA DEL NORTE**  
• Embajada Británica – DIT

**EMBALAJE INDUSTRIAL**  
• Mageva Ltda.

**EMBALAJES DE MADERA**  
• CargoPack

**EMPALMES**  
• CGE C

**EMPALMES PARA CORREAS TRANSPORTADORAS**  
• Mainsk Minerals SpA

**EMPAQUES Y EMBALAJES**  
• Empire Pack SpA

**EMPAQUETADURAS**  
• Jomar Ltda.  
• Chesterton International  
• Comercial Sinsief Ltda.  
• Cruzeiro Empresas  
• Importadora Partservice Ltda.  
• Iprotec Ltda.  
• Packem Chile SpA  
• Williamson Industrial S.A.

**EMPAQUETADURAS PLANAS**  
• Chescosud S.A.

**EMPAQUETADURAS TRENZADAS**  
• Chescosud S.A.

**EMPRESAS PORTUARIAS**  
• Ultraport Ltda.

**ENCAPSULAMIENTO DE CORREAS TRANSPORTADORAS**  
• Comercial Fade Ltda.

**ENCARPADO DE CAMIONES**  
• Comercial V-Tec Ltda.

**ENCHUFES ELECTRICOS INDUSTRIALES**  
• Mennekes

**ENCODERS**  
• Huebner Chile SpA

**ENCOFRADOS**  
• Doka Chile  
• Peri Chile Ltda.  
• Ulma Andamios y Moldajes  
• Alsina Chile Ltda.  
• Dom S.A.  
• Efco de Chile S.A.  
• GFS Chile SpA  
• Layher del Pacífico  
• Metalusa Chile SpA  
• RMD Kwikform Chile S.A.  
• Soinsa S.A.  
• Unispan Chile

**ENERGIA**  
• 4E Chile Giz  
• DJI Heliboss Chile  
• Enel Generación Chile  
• Grupo Energy Inversiones SpA

- Rafer Ltda.
- Vintek

**ENERGIA ELECTRICA DISTRIBUIDA**  
• Gasco

**ENERGIA EOLICA**  
• Ectel Ltda.  
• General Electric Energías Renovables  
• Lumisolar Ltda.  
• Siemens Gamesa

**ENERGIA GEOTERMICA**  
• EDC-Chile

**ENERGIA HIDRAULICA**  
• Auraer

**ENERGIA PARA CALEFACCION INDUSTRIAL**  
• Gasco

**ENERGIA PARA HORNOS DE TRATAMIENTO TERMICO**  
• Gasco

**ENERGIA PARA HORNOS ROTATORIOS**  
• Gasco

**ENERGIA PARA PROCESOS METALURGICOS Y DE METALMECANICA**  
• Gasco

**ENERGIA SOLAR**  
• Abengoa Chile S.A.  
• Atamostec  
• Auraer  
• Ayro Solar Robotic  
• CAP Energy Solutions SpA  
• Caxtor  
• Corporación Litioiniciativa  
• Ectel Ltda.  
• Edaltec Ltda.  
• Enel Generación Chile  
• Enel X  
• Esol Energía Solar  
• Geolidar SpA  
• Huawei Enterprise  
• Lumisolar Ltda.  
• Manlim Servicios Integrales SpA  
• Solarpack Chile Ltda.  
• SolarReserve Chile Ltda.  
• Sunai  
• Tarsolar  
• Tecic SpA  
• Vimarc Energía SpA.  
• Vintek

**ENERGIA SOLAR FOTOVOLTAICA**  
• GPG Chile  
• Jinko Solar Chile SpA

**ENERGIA: EOLICO, FOTOVOLTAICO E HIDRAULICO**  
• Conpax

**ENERGIAS FOTOVOLTAICAS**  
• Generadora Metropolitana

**ENERGIAS RENOVABLES**  
• Empresas Lipigas S.A.  
• ABB S.A.

**ENERGIAS RENOVABLES**  
• Empresas Lipigas S.A.  
• ABB S.A.

- Acciona Energía Chile SpA
- Aela Energía
- Alen Walung S.A.
- Building Energy Chile
- Cox Energy Chile
- EDF Renewables Chile
- Elecnor Chile
- Enel Green Power Chile
- Energía Llaima SpA
- Esol Energía Solar
- General Electric Energías Renovables
- Grupo Ibereólica Renovables
- Innergex
- Latin America Power S.A.
- Mainstream Renewable Power
- Natural Energy
- Pelicano Solar
- Renovalia Energy Chile
- SolarReserve Chile Ltda.
- Statkraft

**ENFRIADOR DE LUBRICANTES**  
• Work Mining SpA

**ENFRIADORES**  
• Enfrimar Ltda.  
• Radiadores Gallardo Ltda.

**ENFRIADORES PARA ACEITE**  
• L & M Industrial Radiator Inc.  
• Radiadores Gallardo Ltda.

**ENGRANAJES**  
• DB Santasalo

**ENROLLABLES**  
• Indusdor SpA

**ENSAYO Y ANALISIS QUIMICO DE MATERIALES**  
• Sorena

**ENSAYOS AL FUEGO**  
• Dimaquin

**ENSAYOS DE LABORATORIO APLICADOS A RELAVES**  
• Paterson Cooke Chile

**ENSAYOS EXPERIMENTALES A ESCALA DE LABORATORIO Y SEMIINDUSTRIAL (PLANTA PILOTO)**  
• Foster Ingenieros Consultores

**ENSAYOS MECANICOS**  
• Geocontrol Ltda.

**ENSAYOS NO DESTRUCTIVOS**  
• Ingemars Laboratorios e Inspecciones

- Laboblast Ltda.
- P & C Tecnología

**ENVASES DE PLASTICO**  
• Aislapol S.A.

**ENVASES INDUSTRIALES**  
• Packem Chile SpA

**ENVOLTURAS DE POLIETILENO PARA PROTECCION DE TUBERIAS REVESTIDAS**  
• V-Max Latam

**ENZIMAS PARA APLICACION INDUSTRIAL Y DE CAMINOS**  
• ABCDust

**EQUIPAMIENTOS PARA CARGUIO**  
• DT Hi-Load

**EQUIPAMIENTO CONTRA INCENDIO**  
• Asib Group  
• Cardiopreparado  
• Diproseg Ltda.  
• Epol  
• Mammoth Equipment & Exhausts  
• Protecfire GMBH

**EQUIPAMIENTO DE LIMPIEZA PARA LA MINERIA**  
• Ecogrin SpA  
• GGH

**EQUIPAMIENTO DE LIMPIEZA PARA MINERIA**  
• Laboratorio Kasem  
• Tressa

**EQUIPAMIENTO DE LIMPIEZA PARA MINERIA**  
• Laboratorio Kasem  
• Tressa

**EQUIPAMIENTO MINERO**  
• Cardiopreparado  
• Encoparts Chile Ltda.  
• Equipalab Equipamiento Minero  
• Lockerplus  
• Servirep  
• Suminor

**EQUIPAMIENTO PARA LINEAS DE SUBESTACION**  
• Ingeniería y Computación Ltda.

**EQUIPAMIENTO PARA SISTEMAS FERROVIARIOS: TRENES, VIAS Y CATENARIAS, SISTEMAS ELECTRICOS, TALLERES Y MAESTRANZAS**  
• Systec S.A.

**EQUIPAMIENTO PARA SS/EE Y LL/TT ALTA TENSION**  
• Rthö Elektrische

**EQUIPOS ALZA HOMBRES**  
• Prosol América

**EQUIPOS AUDIOVISUALES**  
• Openchannels

**EQUIPOS COMPACTOS DE MEDIDA (ECM)**  
• Transformadores Tterra

**EQUIPOS CON BRAZOS VERTICALES**  
• Genie

**EQUIPOS CONTRA INCENDIOS**  
• Automa Electrónica Ltda.  
• Convergint Technologies Chile  
• FitFlow  
• Fluitek Chile S.A.  
• Impropor Ltda.  
• Laffon Equipos contra Incendios  
• Lams  
• Sierralta PCI

**EQUIPOS DE ACONDICIONAMIENTO DE ACEITES Y SEPARACION DE**

**STN**

grupo  
**saesa**

# El Socio Energético de la Gran Minería

- > **Mantenimiento y construcción de sistemas eléctricos** de transmisión, transformación y distribución de energía
- > **Plantas fotovoltaicas y almacenamiento** de energía con baterías
- > **Proyectos de innovación**

 STN - Grupo Saesa

[www.stnmineria.cl](http://www.stnmineria.cl)

Evalúa tu proyecto  
con nosotros  
escaneando el QR





**AGUA SIN CONSUMIBLES**

- Hydraulitek SpA

**EQUIPOS DE APOYO PARA PERFORACION**

- Exploration Drill Masters

**EQUIPOS DE AUTOMATIZACION PARA SONDAJE MINERO**

- Safedrill

**EQUIPOS DE BOMBEO**

- Flutek

**EQUIPOS DE BOMBEROS**

- Dräger Chile

**EQUIPOS DE CHANCADO Y MOLIENDA FINA**

- Tecprol, Tecnología de Procesos Ltda.

**EQUIPOS DE CONTROL DE POLVOS Y GASES**

- Amca Systems SpA

**EQUIPOS DE CONTROL DE SOLIDOS**

- Safedrill

**EQUIPOS DE EMERGENCIA**

- Dräger Chile

**EQUIPOS DE ESCAPE / RESCATE**

- Dräger Chile

**EQUIPOS DE FILTRACION DE PULPAS / SOLUCIONES QUIMICAS**

- Tecprol, Tecnología de Procesos Ltda.

**EQUIPOS DE GENERACION DE ENERGIA**

- CAP Energy Solutions SpA
- Enel X
- Fundación Fraunhofer Chile Research
- Huawei Enterprise
- Reduze Ingeniería SpA
- Tarsolar
- Vías SpA
- Vimarc Energia SpA.

**EQUIPOS DE GEOLOGIA Y ESTUDIO DE SUELOS**

- ATI Trade

**EQUIPOS DE ILUMINACION**

- Belight

**EQUIPOS DE ILUMINACION LED PARA MINERIA SUBTERRANEA**

- Vegamining Ltda.

**EQUIPOS DE INTERCOMUNICACION IP CON INTELIGIBILIDAD**

- Grupo Zeuz

**EQUIPOS DE IZAJE**

- CPS Cranes Ltda.
- Cranetech

**EQUIPOS DE IZAJE PESADO**

- Engineered Rigging

**EQUIPOS DE LABORATORIOS**

- ESI Latam
- Stalab

**EQUIPOS DE LEVANTE**

- Inamar Izaje

**EQUIPOS DE LIMPIEZA PARA MINERIA**

- Tegnonaval

**EQUIPOS DE LUBRICACION**

- Clean Oil Services Latam
- Lubricantes Industriales

**EQUIPOS DE MANTENCION**

- IMHP Sudamericana

**EQUIPOS DE MONITOREO DE CONDICION DINAMICA EN LINEA PARA HARNEROS VIBRATORIOS**

- Haver & Boecker Niagara

**EQUIPOS DE PERFORACION**

- Minetec
- Geosupply
- Logem
- Mincon Chile S.A.
- PRD Rigs
- Vermeer Chile SpA.
- Vertex SpA

**EQUIPOS DE PERFORACION Y TRANSPORTE DE MINERALES**

- Whole Service

**EQUIPOS DE PESAJE**

- Precisión S.A.

**EQUIPOS DE PROCESAMIENTO**

- Eriez Flotación Chile

**EQUIPOS DE PROCESAMIENTO DE MINERALES**

- McLanahan Latin America SpA

**EQUIPOS DE PROTECCION PERSONAL**

- Aksiom Tecnología y Altura
- Edaltec Ltda.
- Evolog SpA
- Libus
- Norseg

**EQUIPOS DE PROTECCION PERSONAL (EPP)**

- Dräger Chile

**EQUIPOS DE PROTECCION RESPIRATORIA**

- Dräger Chile

**EQUIPOS DE PURIFICACION DE AIRE**

- Better Air Chile

**EQUIPOS DE RAYOS X**

- Techcorp Industrial y Comercial S.A.

**EQUIPOS DE REGENERACION DE ENERGIA NO INVASIVO PARA MOLINOS, CHANCADORES Y CORREAS TRANSPORTADORAS**

- Krea Mining

**EQUIPOS DE SEGURIDAD Y RESCATE PARA USO SUBTERRANEO**

- Dräger Chile



**MÁS DE 39 AÑOS  
CONSTRUYENDO ALIANZAS DURADERAS,  
GRANDES OBRAS, FUTURO.**

Construimos obras de alta especialización que impulsan el desarrollo de la industria minera, las que son ejecutadas bajo los más exigentes estándares de calidad, seguridad y medioambientales. A lo largo de todo el ciclo de nuestros proyectos, mantenemos relaciones de confianza con nuestros clientes, fomentamos una cultura de seguridad con nuestros trabajadores, promovemos la calidad de vida de nuestros colaboradores y sus familias, creando valor económico y social en las comunidades donde estamos presentes.

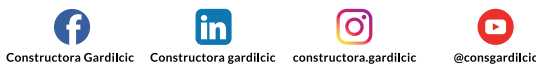

[www.gardilcic.cl](http://www.gardilcic.cl)



# DREIZON

Kettentechnik



○ PURIFICADOR A PRESIÓN BMAIR

99,9% AIRE LIMPIO EN CABINA - NETHERLANDS.

● FILTROS DESECANTES AIR CENTRY / GUARDIAN - U.S.A.

● GRASA PARA MARTILLO HIDRAULICO NILS - ITALIA.

● LUBRICANTES SETRAL

TUBO, TARRO, SPRAY, BIDON Y TINETA - GERMANY.

○ TENSOR ROSTA / TECNIDEA CIDUE - ITALIA.

Av. Presidente Edo. Frei Montalva 2998 (Bodega 1019) Renca - RM  
www.dreizon.cl

(56 2) 3347 3108 / info@dreizon.cl

**EQUIPOS DE SONDAJES**

- Arctic Drilling Co Chile

**EQUIPOS DE SOPORTE PARA PIPING Y MANGUERAS**

- Tersacon

**EQUIPOS DE TORQUE**

- Mtec

**EQUIPOS DE TRATAMIENTO DE AGUA Y PROCESOS**

- Ecolab S.A.

**EQUIPOS DE VACIO**

- MC Hidráulica

**EQUIPOS DETECTORES DE FUGA DE GASES**

- Energuías SpA

**EQUIPOS ELECTRICOS**

- Acting Chile Ltda.
- Auter Minería
- Bimex Ltda.
- Equans
- Fukushi SpA
- NDU Ingeniería Ltda.
- Tac Communication S.A.

**EQUIPOS ELECTRICOS DE BAJA Y MEDIA TENSION**

- Larce Electric

**EQUIPOS ELÉCTRICOS RECUPERADORES DE ORGANICO DE CINTA SIN FIN**

**Y NEUMATICOS DE TAMBOR**  
• Barahona y Cía. Ltda.

**EQUIPOS ELECTRONICOS**

- Avantec S.A.
- Legrand Chile

**EQUIPOS ESPECIALES**

- Tremac

**EQUIPOS ESPECIALES DE IZAJE PARA GRANDES ESTRUCTURAS**  
• Mammoet Chile

**EQUIPOS ESPECIALES DE TRANSPORTE DE CARGA Y EQUIPOS PARA IZAJE**

- Cacheq

**EQUIPOS ESPECIALES PARA CATODOS DE COBRE**

- Tremac

**EQUIPOS FERROVIARIOS**

- Excedindus Ltda.
- Systec S.A.

**EQUIPOS FOTOVOLTAICOS**

- Trina Solar Chile

**EQUIPOS HIDRAULICOS**

- Hidropack S.A.
- Strobbe

**EQUIPOS INDUSTRIALES**

- Copal S.A.
- Kunstmann Chile
- Técnica Hansa Ltda.

**EQUIPOS LIMPIA NIEVE**

- Telemet

**EQUIPOS LIVIANOS**

- Montanares y Cruz Arriendos Ltda.

**EQUIPOS MAGNETICOS**

- Axis Mining Technology

**EQUIPOS MAGNETICOS PARA LEVANTE**

- Distintec

**EQUIPOS MEDICOS**

- Dräger Chile

**EQUIPOS MINEROS**

- Minetec

**EQUIPOS PARA AIRE ACONDICIONADO**

- Trane de Chile S.A.

**EQUIPOS PARA ANALISIS DE VIBRACIONES**

- Tiar Ltda.

**EQUIPOS PARA ANALISIS DE VIBRACIONES EN MAQUINAS ROTATIVAS**

- Tecsis

**EQUIPOS PARA ANALISIS METALOGRAFICO Y GEOLOGICO**

- G. Busch y Cía. Ltda.

**EQUIPOS PARA ANALISIS QUIMICO**

- Proteco Chile Ltda.

- Provinco S.A.
- Thermo Fisher Scientific

**EQUIPOS PARA ASEO INDUSTRIAL**

- Aquapress

**EQUIPOS PARA AUTOMATIZACION Y CONTROL**

- Autoterm S.A.
- G y M Máquinas Industriales Ltda.
- PLC Teknica Ltda.
- Raien Ingeniería y Sistemas Ltda.
- Rittal Electromecánicos Ltda.
- Sick
- Techvalue Industrial IT Solutions

**EQUIPOS PARA CALEFACCION**

- Antumec Ingeniería y Servicios Ltda.
- Trane de Chile S.A.

**EQUIPOS PARA CARGUIO**

- Distintec

**EQUIPOS PARA CARGUIO DE COMBUSTIBLES**

- Petromin

**EQUIPOS PARA CERTIFICACION DE CONDUCCION**

- Petrinovic Centro de Evaluaciones

**EQUIPOS PARA COCINAS INDUSTRIALES**

- P & E Soluciones Industriales Ltda.

**EQUIPOS PARA CONSTRUCCION DE TUNELES**

- Herrenknecht

**DEPARTAMENTOS AMOBLADOS**

1-2-3 HABITACIONES  
1 Y 2 BAÑOS

- ✓ ESTACIONAMIENTO
- ✓ WIFI / SMART TV / STREAMING
- ✓ SALAS DE ESTAR
- ✓ TERRAZA Y VISTA AL MAR
- ✓ TV SMART / STREAMING
- ✓ COCINA EQUIPADA
- ✓ GIMNASIO Y PISCINA

**SIN PLAZOS MINIMOS, CONTRATOS, Y PAGO DE COMISIONES**

**CONTACTO**

+56944244987  
+56982131891

contacto@mcsuite.cl  
www.mcsuite.cl

**ANTOFAGASTA**

# BERTECH®

WE MAKE IT SIMPLE

## WE MAKE IT STRONG

Soluciones innovadoras, desempeño  
inigualable en mantención industrial



La versatilidad de nuestros productos nos permite acompañarte en todos tus procesos.



[www.bertech.cl](http://www.bertech.cl)





**EQUIPOS PARA CONTROL DE EMISIONES**

- Nicolaides Industrial S.A.
- Dust Control S.A.

**EQUIPOS PARA CONTROL DE FLUIDOS**

- Tecnovalve Importaciones Ltda.

**EQUIPOS PARA CONTROL DE MOVIMIENTO**

- Variadores Chile Ltda.

**EQUIPOS PARA CONTROL DE POLVO**

- Von Unger Representaciones Ltda.

**EQUIPOS PARA CONTROL EN TRATAMIENTO DE AGUAS Y RILES**

- Aguaquim SpA

**EQUIPOS PARA CORREAS TRANSPORTADORAS**

- Minecomcal Chile Ltda.
- Tecnagent y SigSig S.A.

**EQUIPOS PARA CORTE DE TESTIGOS MINEROS**

- EIG

**EQUIPOS PARA CORTE POR PLASMA**

- Cimtec S.A.

**EQUIPOS PARA DEMOLICION**

- FRD Chile S.A.

**EQUIPOS PARA DIAGNOSTICO Y MONITOREO DE CORTES DE CORREAS TRANSPORTADORAS**

- Shaw Almex Chile SpA

**EQUIPOS PARA EL TRANSPORTE DE CARGAS PESADAS**

- Taylor International

**EQUIPOS PARA ENSAYOS NO DESTRUCTIVOS**

- Advanced Materials Solutions
- Profan

**EQUIPOS PARA FIBRA OPTICA**

- TCA Soluciones con Fibra Optica

**EQUIPOS PARA FILTRACION**

- Ingenalse
- Industrias Perfect S.A.

**EQUIPOS PARA FILTRAR LIQUIDOS**

- Cubility AS
- Aqseptence Group S.A.

**EQUIPOS PARA FLOTACION**

- Ingenalse

**EQUIPOS PARA FRAGMENTACION DE ROCAS**

- InDelta

**EQUIPOS PARA GEOFISICA**

- DRM Chile - DRM Latam Subsuelo Seguro

**EQUIPOS PARA GEOLOGIA**

- Geoequipos S.A.

- Inducien Instruments S.A.

**EQUIPOS PARA HIDROLOGIA**

- Inducien Instruments S.A.

**EQUIPOS PARA ILUMINACION**

- Compacta Iluminación Ltda.
- Electroproductos S.A.

**EQUIPOS PARA IZAJE**

- Aimtec Ltda.
- Arenys Industrial SpA
- CDT Industrial Equipos de Levante
- Fieffe S.A.
- Inreser SpA
- Levtec Chile Ltda.
- Rud Lifting & Engineering Chile SpA
- Tecnisec

**EQUIPOS PARA LA CONSTRUCCION**

- Andesminerals Corp SpA
- Beka S.A.
- Constructora RGS y Cía. Ltda.

**EQUIPOS PARA LA CONSTRUCCION DE TUNELES**

- Epiroc Chile
- Ossa Obras Subterráneas

**EQUIPOS PARA LA MINERIA**

- DT Hi-Load
- Beka S.A.
- Comercial EKM Ltda.
- DB Santasalo
- Epiroc Chile
- Eqip Ltda.
- Eral Chile S.A.
- FC More
- Hidrotecnologías Ltda.
- Ingeniería Térmica Aingetherm Ltda.
- Insesa Ingeniería y Servicios S.A.
- JC Servicios SpA
- Lanztec
- Liebherr Chile SpA
- Mantex S.A.
- Neumadiesel SpA
- Panalytical Inc.
- Parker Hannifin Corporation Chile
- Protemax Ltda.
- WLS Drilling Products S.A.

**EQUIPOS PARA LA MINERIA SUBTERRANEA**

- Beka S.A.

**EQUIPOS PARA LABORATORIOS**

- Anamin Group Ltda.
- Arquimed Ltda.
- Labtech Hebro Ltda.
- Soviquim Ltda.
- Tecnigen S.A.

**EQUIPOS PARA LABORATORIOS MINERO METALURGICO**

- Salas Hnos.

**EQUIPOS PARA LIMPIEZA INDUSTRIAL**

- Zerega y Cía. Ltda.

**EQUIPOS PARA LUBRICACION**

- Mile S.A.
- Petromin

**EQUIPOS PARA MANEJO DE MATERIALES**

- Robotika Mining Innovations

**EQUIPOS PARA MANTENIMIENTO PREDICTIVO**

- Bannister y Cía. Ltda.

**EQUIPOS PARA MEDICION DE EMISIONES Y CALIDAD DEL AIRE**

- Flamegroup SpA

**EQUIPOS PARA MEDICIONES AMBIENTALES**

- Serpram S.A.

**EQUIPOS PARA MICROFILTRADO**

- Dutch Holding

**EQUIPOS PARA MICROFILTRADO DE ACEITE Y COMBUSTIBLE**

- C.C. Jensen S.L. Ltda.

**EQUIPOS PARA MINERALOGRAFIA**

- Reich Ltda.

**EQUIPOS PARA MINERIA DE SUPERFICIE**

- GE Mining

**EQUIPOS PARA MINERIA SUBTERRANEA**

- FS Mining
- GE Mining
- SPT, Stockholm Precision Tools Chile SpA
- Subterra Maquinaria Minera S.A.

**EQUIPOS PARA MONTAJE DE NEUMATICOS**

- Lucas Blandford S.A.

**EQUIPOS PARA MOVIMIENTO DE TIERRA**

- Herco Equipment

**EQUIPOS PARA MOVIMINETO DE TIERRA**

- DT Hi-Load

**EQUIPOS PARA OFICINA**

- Canon Chile S.A.

**EQUIPOS PARA OXICORTE**

- Excoweld Chile Ltda.
- Proingas S.A.

**EQUIPOS PARA PERFORACION**

- ATI Trade
- Autana Equipos Ltda.
- FRD Chile S.A.
- Perforock
- Triconos Mineros

**EQUIPOS PARA PERFORACION DE ROCAS**

- Tezman Chile SpA

**EQUIPOS PARA PERFORACION Y SONDAJE DE MINAS**

- ATI Trade
- SPT, Stockholm Precision Tools Chile SpA

**EQUIPOS PARA PESAR**

- Raico
- Balanzas Cóndor S.A.

# Porque el servicio es nuestro norte



## ROCAS DEL NORTE HOTELES MODULARES

Unimos en un sólo lugar todas las comodidades que tu empresa necesita en Diego de Almagro



Casino Integrado



Cómodas habitaciones



Aire Acondicionado



Servicio de lavado de ropa



Servicio de custodia



Amplios espacios



Sala de Capacitación



Zonas para deportes

**EQUIPOS PARA PINTAR**

- APV S.A.

**EQUIPOS PARA PLANTAS DE EW**

- New Tech Copper

**EQUIPOS PARA PREPARACION DE MUESTRAS**

- Techcorp Industrial y Comercial S.A.

**EQUIPOS PARA PREPARACION DE MUESTRAS METALOGRAFICAS**

- Tecsis

**EQUIPOS PARA PREPARAR ALIMENTOS**

- Biggi (Chile) S.A.

**EQUIPOS PARA PROCESAMIENTO DE MINERALES**

- Kumera Chile SpA
- Multotec Chile S.A.
- Whole Service
- WS Ingeniería

**EQUIPOS PARA PROCESOS MINEROS**

- Insesa Ingeniería y Servicios S.A.

**EQUIPOS PARA PROTECCION PERSONAL**

- DuPont

**EQUIPOS PARA PRUEBAS DE TRANSFORMADORES**

- Tecsis

**EQUIPOS PARA PRUEBAS EN ALTA TENSION**

- Tecsis

**EQUIPOS PARA PULVERIZAR**

- Impac S.A.

**EQUIPOS PARA PURIFICACION DE AIRE**

- Augusta Ingeniería
- Nexclima

**EQUIPOS PARA RADIOCOMUNICACIONES**

- Gallyas Telecom S.A.

**EQUIPOS PARA REDES DE COMUNICACION**

- Cisco Systems Chile

**EQUIPOS PARA REDES INDUSTRIALES**

- Ceskat Systems S.A.

**EQUIPOS PARA REFINERIAS ELECTROLITICAS**

- Bignotti Hermanos S.A.

**EQUIPOS PARA RESCATE**

- El Ingenio SpA

**EQUIPOS PARA SEGURIDAD**

- Bash Seguridad S.A.
- Comercial e Industrial CEG SpA
- El Ingenio SpA
- Scharfstein S.A.
- Sheck

**EQUIPOS PARA SEPARACION SOLIDO LIQUIDO**

- Cubility AS

**EQUIPOS PARA SHOTCRETE**

- Whole Service

**EQUIPOS PARA SISTEMAS DE MONITOREO**

- Temac S.A.
- Welko SpA

**EQUIPOS PARA SOLDAR**

- Kezver Chile
- Chile Soldadura y Corte S.A.
- Cimtec S.A.
- Copertool Ltda.

**EQUIPOS PARA SONDAJE**

- Riveros y Pavez Ltda.

**EQUIPOS PARA TELECOMUNICACIONES**

- Comdiel Ltda.
- GTD Teleductos
- Tac Communication S.A.
- Tesacom

**EQUIPOS PARA TERMOFUSION**

- Sistemas de Instrumentación Ltda.
- Termopro SpA
- Vorwerk y Cía. S.A.

**EQUIPOS PARA TRABAJOS EN ALTURA**

- Altitec Chile Ltda.
- Comercial Out S.A.
- Equiseg Ltda.

**EQUIPOS PARA TRANSFERENCIA DE CALOR**

- Nicolaides Industrial S.A.

**EQUIPOS PARA TRANSFERENCIA DE MASA**

- Nicolaides Industrial S.A.

**EQUIPOS PARA TRANSPORTE DE MINERALES**

- DT Hi-Load
- Polimet
- Southlink Ltda.

**EQUIPOS PARA TRATAMIENTO DE AGUA**

- Cubility AS
- Nicolaides Tratamiento de Aguas S.A.
- Acquatron Comercial Ltda.
- Aguamarket y Cía. Ltda.
- Aguas Sipra
- Cotaco Ltda.
- Etragua Ltda.
- Xylem Water Solutions

**EQUIPOS PARA TRATAMIENTO DE AGUAS**

- Aguapur Medición SpA
- KeyProcess SpA

**EQUIPOS PARA TRATAMIENTO DE AGUAS RESIDUALES**

- Nicolaides Tratamiento de Aguas S.A.

**EQUIPOS PARA TRATAMIENTO DE RILES**

- Cubility AS

**EQUIPOS PARA TRATAMIENTO DE SUPERFICIES METALICAS**

- Trametal Ltda.

**EQUIPOS PARA TRATAMIENTOS TERMICOS**

- AGT-Group, American Gate Trading S.A.

**EQUIPOS PARA ULTRASONIDO**

- Servige SpA

**EQUIPOS PORTACONTENEDORES / REACH STACKERS**

- Alvinter Chile

**EQUIPOS RECOLECTORES PARA CAMIONES**

- Usimeca Chile

**EQUIPOS RECUPERADORES DE AGUA Y CONCENTRADOS**

- Eqiip Ltda.

**EQUIPOS RESPIRATORIOS AUTONOMOS (ERA / ECBA)**

- Dräger Chile

**EQUIPOS ROTATIVOS**

- Howden Chile

**EQUIPOS SOBRE CAMION**

- DT Hi-Load
- Tremac

**EQUIPOS TOPOGRAFICOS**

- Geocom
- GEO Instrumentos Ltda.
- Geolidar SpA
- Neotop
- Pacífico Geomensura SpA
- Topox Ltda.

**EQUIPOS VIBRATORIOS**

- PH Ingeniería Ltda.
- Procemax

**EQUIPOS VULCANIZADORES**

- Shaw Almex Chile SpA

**EQUIPOS Y HERRAMIENTAS PARA ELECTRICIDAD, ELECTRONICA Y AUTOMATIZACION**

- Poirot S.A.

**EQUIPOS Y MAQUINARIA PARA MOVIMIENTO DE TIERRAS**

- SK Rental

**EQUIPOS Y REPUESTOS PARA FUNDICIONES**

- Pacific Resources SpA

**EQUIPOS Y SISTEMAS AVANZADOS DE INSPECCION**

- Advanced Materials Solutions

**EQUIPOS Y SISTEMAS PARA ASPERSION**

- Irritec Chile

**EQUIPOS Y SISTEMAS PARA FILTRAR MATERIAL PARTICULADO SOLIDO**

- Ferrovia Servicios

**EQUIPOS Y SISTEMAS PARA TRANSPORTE**

- Thyssenkrupp Industrial Solutions (Chile)

**ESCALERAS DE ALUMINIO**

- Prodalum S.A.

**ESCALERAS DIELECTRICAS**

- Comercial Pau

**ESCALERAS MECANICAS**

- Ascensores Schindler Chile S.A.
- Otis Chile Ltda.
- TKE Elevator

**ESCANER LASER TERRESTRE, SUBTERRANEO, MOVIL Y PORTATIL**

- Geocom

**ESCOBILLAS DE GRAFITO PARA MOTORES ELECTRICOS**

- Wila - Schunk

**ESCOLTA DE CARGAS PELIGROSAS**

- Suatrans Chile S.A.

**ESFERAS ANTIEVAPORANTES**

- Espiser SpA

**ESLINGAS**

- Levtec Chile Ltda.
- Rud Lifting & Engineering Chile SpA
- Todo Izaje

**ESLINGAS DE POLIESTER**

- Fenasa S.A.

**ESPACIO DE TRABAJO INTELIGENTE**

- Indra Sistemas Chile S.A.

**ESPARRAGOS**

- Pernogom Ltda.

**ESPECTROMETROS**

- G. Busch y Cía. Ltda.

**ESPECTROMETROS DE FLUORESCENCIA DE RAYOS X**

- HLatam

**ESPESADORES**

- Cubility AS
- Ingenalse
- Andritz
- Jacol
- McLanahan Latin America SpA

**ESPUMA POLIURETANO**

- Dexima SpA

**ESPUMANTES**

- Oxiquim S.A.
- Flottec Chile SpA

**ESTABILIZACION DE CAMINOS**

- ABCDust

**ESTABILIZACION DE SUELOS**

- Emjoval SpA
- Geoterra Ltda.

**CONPAX**

Más de 37 años desarrollando  
Servicios Multidisciplinarios en  
**Proyectos de Ingeniería,  
Construcción y Operación para la  
Gran Minería**

SELLO  
PRO





- Piedras Juntas
- Quimeco
- RST Chile

**ESTABILIZACION DE TRANQUES**

- ABCDust

**ESTABILIZACION IONICA DE SUELOS**

- Dust Control S.A.

**ESTABILIZACION QUIMICA DE CAMINOS**

- VialCorp

**ESTABILIZACION Y REFUERZO DE CORTES Y TALUDES**

- Inchalam S.A.

**ESTABILIZADORES DE OXIDO**

- Corroxion

**ESTABILIZADORES DE SUELO**

- White Star Chile

**ESTABILIZADORES DE VOLTAJE**

- Burón SpA
- Sidei Ingenieros Ltda.
- Transformadores Mora S.A.

**ESTACIONES DE CARGA Y DESCARGA, TOLVAS, APRON FEEDER**

- FAM Member of BEUMER Group

**ESTACIONES FIJAS**

- MMD Mineral Sizing Chile

**ESTACIONES METEOROLOGICAS**

- Ingeniería y Proyectos Ltda.

**ESTACIONES MOVILES Y SEMI MOVILES**

- MMD Mineral Sizing Chile

**ESTACIONES PARA MEDICION DE VIBRACIONES EN CAMPO CERCANO Y LEJANO**

- Geoblast

**ESTACIONES TOTALES**

- Geocom

**ESTANQUES**

- Llorente Industrial S.A.
- Matec
- Pizarreño S.A.
- Servindustria Ltda.
- Tehmco S.A.

**ESTANQUES ALJIBES Y EQUIPOS AUXILIARES**

- Minetec

**ESTANQUES DE ACERO**

- Engineering Composites SpA
- Haug Chile Internacional Ltda.
- Jurmar
- Maestranza e Ingeniería Lo Espejo S.A.
- Maestranza San Marco
- PGIC S.A.
- Quality and Services Ltda.

**ESTANQUES DE ACERO INOXIDABLE**

- Bertotto Boglione de Chile S.A.

- Inoxentro
- TPI Chile S.A.

**ESTANQUES DE FRP**

- Barahona y Cía. Ltda.
- Engineering Composites SpA

**ESTANQUES DE PLASTICO REFORZADO (FRP)**

- Fibra Ingeniería y Construcción S.A.
- HE Fiberglass S.A.
- Knight Material Technologies (Chile) LLC

**ESTANQUES DE POLIETILENO DE ALTA DENSIDAD (HDPE)**

- V-Max Latam
- Tigre ADS de Chile Ltda.

**ESTANQUES DE PVC PARA TRATAMIENTO DE AGUA**

- Ameris

**ESTANQUES DE VIDRIO FUSIONADO AL ACERO**

- Pro Ambient S.A.

**ESTANQUES FLEXIBLES**

- V-Max Latam

**ESTANQUES INDUSTRIALES**

- Amerplast SpA

**ESTANQUES PARA AGUA**

- Smetal by Sitt SpA

**ESTANQUES PARA COMBUSTIBLES**

- Bertotto Boglione de Chile S.A.
- Petroline S.A.

- Smetal by Sitt SpA
- TTR El Totoral

**ESTANQUES PRESURIZADOS**

- Maestranza Italia / Mitalia Equipos

**ESTANTERIAS METALICAS**

- Procesa S.A.
- Storex Ltda.

**ESTIBA Y DESESTIBA DE NAVES**

- Puerto Angamos

**ESTROBOS**

- Tecnicables Ltda.
- Toqui Ltda.

**ESTRUCTURAS DE ACERO**

- Acerorack
- Arpa Montajes S.A.
- Arrigoni Metalúrgica S.A.
- AVA Montajes
- Bovmetal y Cía. Ltda.
- Constructora THX Ltda.
- Ecomet S.A.
- Emem Ltda.
- Evemar Ltda.
- Mabet Group Ltda.
- Maestranza Alfametal Ltda.
- Maestranza Gordillo SAC
- Petricio Industrial S.A.
- Zetaene S.A.

**ESTRUCTURAS DE ALUMINIO**

- Prodalum S.A.

**ESTRUCTURAS MECANICAS**

- Metalgam



**Presente en las grandes mineras del país**  
Apostamos por la innovación y tecnología para crear un espacio seguro *siempre*

GRÚAS • TRANSPORTE • MONTAJE
transportesvecchiola.cl in @

**CMT**

Centro  
Médico del  
Trabajador



### Exámenes preocupacionales/ocupacionales

Evaluamos la salud física y psicológica de trabajadores expuestos a riesgos, con la finalidad de determinar la compatibilidad de salud para los cargos que desean ocupar.

### Unidad de salud en empresas

Administración de salas de primeros auxilios y policlínicos.



### Operativos de salud en terreno

Operativos de exámenes pre y ocupacionales, alcohol y drogas y chequeos preventivos en tus dependencias.

# ES EL MOMENTO DE LA SALUD LABORAL

Puerto Montt

Coincotea

Viña del Mar

Iquique

Antofagasta

Providencia

Rancagua

Talca

Calama

Lima

Santiago

Valdivia

La Serena

Concepción

La Florida

#### ESTRUCTURAS METALICAS

##### • Geométrica

- Bimpac
- Empresas Jofré
- Evermar Ltda.
- Steel Max
- Wsam SpA

#### ESTRUCTURAS PARA ALMACENAJE

- Movilockers

#### ESTUDIO, DISEÑO Y ELABORACION DE PROYECTOS ELECTRICOS

##### • CGE C

#### ESTUDIOS DE CORROSION INTERNA DE TUBERIAS Y ACUEDUCTOS

- TSCorrosion

#### ESTUDIOS DE FACTIBILIDAD

- De Re Metallica Ingeniería SpA
- Pidido, Jorge Pidido y Cía. Ltda.
- PSC Ingeniería

#### ESTUDIOS DE IMPACTO AMBIENTAL

- GS3 Consultores
- Pares&Alvarez Ingenieros Asociados

#### ESTUDIOS DE INGENIERIA

##### • FF Geomechanics Ingeniería Ltda.

- Chiamedrano Serv. Cía. Ltda.
- Corental Ing SpA
- Cyties Investigación y Desarrollo
- Gacema
- Grupo Tais & Jhap
- Ingeniería Cuatro S.A.
- Luis San Martín Ingenieros SpA
- MBA Universidad Católica del Norte
- Proyectos y Tecnologías Ltda.

#### ESTUDIOS DE INGENIERIA PARA LA MINERIA Y METALURGIA

- Tetra Tech Chile S.A.

#### ESTUDIOS DE LA INDUSTRIA MINERA

- Plusmining

#### ESTUDIOS DE MECANICA DE SUELOS

- Kuadrante Ingeniería

#### ESTUDIOS DE PREFACTIBILIDAD

- Ingeniería Cuatro S.A.
- PSC Ingeniería

#### ESTUDIOS DE PROYECTOS MINEROS

- Subterra Ingeniería Ltda.

#### ESTUDIOS DE SISTEMAS ELECTRICOS

- Highservice Corp.
- Reich JRI Ingeniería SpA.

#### ESTUDIOS ELECTRICOS

- Imelsa

#### ESTUDIOS EN EL AREA HIDRAULICA Y SANITARIA

- Ifarle Ltda.

#### ESTUDIOS GEOFISICOS

- Kuadrante Ingeniería

#### ESTUDIOS GEOFISICOS EN GLACIARES

- Geophysical Studies

#### ESTUDIOS GEOMETALURGICOS

- B & F Desarrollo de Proyectos Geológicos

#### ESTUDIOS GEOTECNICOS

- KBA - IC Ltda.
- SRK Consulting
- Tailpro Consulting

#### ESTUDIOS MEDIOAMBIENTALES

- Stantec Chile
- Anddes
- Gestión Ambiental Consultores S.A.

#### ESTUDIOS METALURGICOS

- Geomet SpA

#### ESTUDIOS SOCIOAMBIENTALES

- Dinámica Plataforma

#### ESTUDIOS Y DISEÑO DE MINAS

- DRA Chile SpA

#### ESTUDIOS Y PROYECTOS DE INGENIERIA

- UNTEC - Fundación para la Transferencia Tecnológica

#### EVALUACION, DESARROLLO, FABRICACION Y MANTENCION DE PARTES Y PIEZAS

- Innovattech Chile

#### EVALUACION AMBIENTAL

- Emgrisa
- GeaAmbiental

#### EVALUACION DE BIOLIXIVIACION DE MINERALES Y CONCENTRADOS

- Biohídrica, Biotecnologías del Agua Ltda.

#### EVALUACION DE COMPETENCIAS DE OPERADORES DE MAQUINARIA DE CONSTRUCCION Y MINERIA

- Vial Equipment Corp

#### EVALUACION DE COMPETENCIAS LABORALES 3D

- CEIM Ltda. - Certificaciones y Servicios

#### EVALUACION DE GESTION SOCIAL

- Social Capital Group

#### EVALUACION DE IMPACTO AMBIENTAL

- WSP Chile

#### EVALUACION DE PROVEEDORES

- iConstruye

#### EVALUACION DE RIESGOS DE DUCTOS

- Dandilion Ingeniería SpA

#### EVALUACION DE YACIMIENTOS

- Axion

#### EVALUACION Y CALIFICACION DE PROVEEDORES

- Sicep

#### EVALUACION Y CERTIFICACION DE COMPETENCIAS LABORALES

- FulcroABC

#### EVALUACION Y OPTIMIZACION DE PROCESOS

- Lming

#### EVALUACION Y PLANIFICACION DE YACIMIENTOS MINEROS

- Empírica

#### EVALUACIONES DE LABORATORIO

- Eriez Flotación Chile

#### EXÁMENES INTERNACIONALES CERTIFICACION INGLES PARA TRAMITACION WORKING VISA O VISA ESTUDIANTE EN PAISES ANGLOPARLANTES TOEFL Y PTE

- Instituto Chileno Norteamericano

#### EXAMENES PREOCUPACIONALES

- HR Innovation

#### EXAMENES PREOCUPACIONALES Y OCUPACIONALES

- Centro Médico del Trabajador (CMT)

#### EXCAVACION DE PIQUES Y CHIMENEAS

- Kiruna Drilling SpA

#### EXCAVACIONES

- Cavasal Maquinaria Ltda.

#### EXCAVACIONES MASIVAS

- Gardilcic

#### EXCAVACIONES SUBTERRANEAS

- Gardilcic
- Cementation Sudamérica SpA

#### EXCAVADORAS

- Andes Motor
- Beiben Truck
- Finning Chile S.A.
- SK Comercial
- Ecec Minería S.A.
- LucasMaq
- Minco Maquinarias S.A.
- Recmaq Ltda.
- TZ Mining Ltda.
- XCJC
- ZaMine Service Chile SpA

#### EXCAVADORAS HIDRAULICAS

- Liebherr Chile SpA

#### EXCAVADORAS SOBRE ORUGAS

- HD Hyundai Infracore Chile Develon

#### EXCAVADORAS SOBRE RUEDAS

- HD Hyundai Infracore Chile Develon

#### EXCAVADORAS USADAS

- Inversiones Colina Sur

#### EXCEDENTES INDUSTRIALES

- Ferriko Ltda.

#### EXCEDENTES MINEROS

- Compañía General de Remates (CGR)
- Tattersall Gestión de Activos

#### EXCITADORES DE CAMPO

- Gauss Electric

#### EXPLORACION MINERA

- Geoit Chile

#### EXPLORACIONES GEOTECNICAS

- Grupo Oitec

#### EXPLORACIONES MINERAS

- Invenpro
- Axis Mining Technology
- EGM Ltda.
- Superex S.A.

#### EXPLOSIVOS

- Diexa S.A.
- Enaex Servicios
- Exploration Drill Masters
- Maxam Chile S.A.
- Orica

#### EXPLOSIVOS PARA MINERIA

- Dyno Nobel Explosivos Chile

#### EXPLOSIVOS PARA MINERIA A CIELO ABIERTO, SUBTERRANEA, OBRAS CIVILES Y CANTERAS

- Famesa Chile

#### EXPLOSIVOS PARA PROYECTOS

- Dyno Nobel Explosivos Chile

#### EXPLOTACION DE MINAS

- Gardilcic

#### EXPLOTACION Y PRODUCCION DE MINERALES

- Invenpro

#### EXPORTACION DE PRODUCTOS, SERVICIOS Y PROYECTOS DE RIEGO EN LATINOAMERICA

- Olivos riego

#### EXTINCCION DE INCENDIOS

- Fastpack

#### EXTINTORES

- A33 Rescue And Fire
- Diproseg Ltda.
- Eurocomercial Ltda.
- Germania Ltda.
- Westfire Sudamerica SpA

#### EXTRACTORES PARA GASES

- Arredondo Tecnoinox

### F

#### FABRICACION DE COMPONENTES DE PALAS Y PERFORADORAS

- Budge Chile SpA

#### FABRICACION DE CRUCETAS POLIMERICAS

- Masterfibra

**COPEC**



## Potenciando el desarrollo y movimiento de las personas, las empresas y el país



Conoce nuestra oferta integral  
en productos y servicios,  
diseñados especialmente  
para la minería nacional.



Combustibles



Lubricantes



Electromovilidad



Energía  
Solar



Eficiencia  
Energética



Químicos

Visítanos:  
[ww2.copec.cl](http://ww2.copec.cl)

Síguenos:



**FABRICACION DE CUBIERTAS Y REVESTIMIENTOS PARA EL SECTOR MINERO**

- Metecno S.A.

**FABRICACION DE DRONES Y ROVERS**

- RoboMotic Chile

**FABRICACION DE DUCTOS**

- SoldesP

**FABRICACION DE EQUIPOS Y PRODUCTOS METALMECANICOS PARA LA MINERIA E INDUSTRIA**

- CMSF SpA

**FABRICACION DE ESTRUCTURAS PARA MINERIA E INDUSTRIA**

- Estructuras Delgado S.A.

**FABRICACION DE EXPLOSIVOS**

- Orica

**FABRICACION DE HARNEROS VIBRATORIOS**

- Salas Hnos.

**FABRICACION DE LAMINACION INDUSTRIAL (CUBIERTAS Y REVESTIMIENTOS) EN PLASTICOS R**

- Masterfibra

**FABRICACION DE MAQUINARIAS**

- Jungheinrich

**FABRICACION DE PANELES HABITACIONALES**

- Metecno S.A.

**FABRICACION DE PANELES METALICOS CON RESISTENCIA AL FUEGO**

- Metecno S.A.

**FABRICACION DE PARTES Y PIEZAS**

- Bruening S.A.
- Charles Wall y Cia.
- Famac y Cía. Ltda.
- Lemaco SpA
- Mundoplast SpA
- Soderin Solutions
- Unión Técnica Automotriz S.A.

**FABRICACION DE PERFILES ESTRUCTURALES PARA EL ARMADO DE PRODUCTOS Y SOLUCIONES C**

- Masterfibra

**FABRICACION DE PRODUCTOS METALICOS PARA USO ESTRUCTURAL**

- SSAB Chile

**FABRICACION DE RASTRAS**

- High-Res Ltda

**FABRICACION DE REPUESTOS PARA LA MINERIA**

- MAD S.A.

**FABRICACION Y DISEÑO DE PROYECTOS DE MANEJO DE MATERIALES A GRANEL**

- Virta Inc.

**FABRICACION Y MONTAJE DE CADENAS**

- Dreizon Chile SpA

**FABRICACION Y MONTAJE DE ESTRUCTURAS**

- ICM Ingeniería y Montajes

**FABRICACION Y MONTAJE DE SPOOLS Y PIPING**

- SoldesP

**FABRICACION, INSTALACION Y PROVISION DE PIEZAS TERMOPLASTICAS**

- Morpet

**FACTORING**

- Progreso S.A.
- Nuevo Capital

**FACTURACION ELECTRONICA**

- Progreso S.A.

**FERIAS MINERAS**

- Expomin
- Exponor

**FERRETERIA INDUSTRIAL**

- FC More

**FERRETERIAS INDUSTRIALES**

- Serviall
- ACO, Alvaro Casanova Maquinarias

- Autoservicio Ferretero San Miguel
- Box Solution
- Centro Ferretero Lonza
- Comercial San Andrés Ltda.
- Feram
- Fernorte Industrial Ltda.
- Ferretería Geyger Ltda.
- Ferretería Las Dos Estrellas S.A.
- Ferretería O'Higgins
- Ferretería Oviedo S.A.
- Ferretería Prat S.A.
- Ferretería Santiago
- Imperial S.A.
- JC Servicios SpA
- Reliper
- SCV Empresas
- Servirep
- Vilella S.A.

**FERROCARRILES**

- FCAB
- Fepasa, Ferrocarril del Pacífico S.A.
- Ferronor S.A.
- Transap S.A.

**FERRULAS**

- Balflex Chile

**FIBRA DE VIDRIO**

- I&M Ingeniería y Mantención Ltda.
- Metplas Ltda.
- Reforglass

**FIBRA OPTICA**

- Raylex Dignet S.A.

**GEOASSAY**  
Laboratorios de ensayos robotizados

- Preparación de muestras
- Vía húmeda
- Ensayo a fuego

La tecnología más avanzada en laboratorios automatizados

Contacto@Geoassay.cl      Fono +56 2 27 407 500      www.geoassay.cl

# Todas las máquinas que buscas en un solo lugar



ARRIENDA

COMPRA / VENDE

FINANCIA

GESTIONA

INSPECCIONA



EL **PRIMER PORTAL TECNOLÓGICO** ESPECIALIZADO  
QUE **CONECTA EQUIPOS Y MAQUINARIA**  
CON **OBRAS EN LATINOAMÉRICA**



- **Cientos de proveedores** en un solo portal
- **+ de 2.000** máquinas publicadas
- **Soporte humano** especializado



@GrupoTusMaquinas



CONTÁCTANOS

[www.grupotusmaquinas.com](http://www.grupotusmaquinas.com)

**FIBRA PARA REFUERZO DE HORMIGON Y SHOTCRETE**

- Barchip
- Putzmeister Underground

**FIBRAS DE REFUERZO ESTRUCTURAL PARA HORMIGON**  
• Barahona y Cía. Ltda.

**FIJACIONES**

- GBI Fijaciones S.A.
- Iprotec Ltda.
- Tecbolt S.A.

**FILMS PARA LIXIVIACION**

- Corplastic

**FILMS PLASTICOS TERMOCONTRAIBLES**

- Plastyverg S.A.

**FILTRACION**

- Donaldson Chile

**FILTRACION DE GASES Y POLVOS**

- Dank Consultores FPG SpA

**FILTROS**

- Olivos riego

- BFS
- Dinagal SpA
- Donaldson Chile
- Ecomining
- Filter
- Filterpore Ltda.
- Filtrocentro S.A.
- Hidratec
- HNV Ingeniería SpA

- Industrias Perfect S.A.
- Isuvent Ingeniería SpA
- Reicotex Tecnología
- Sergenin Filtros y Compresores
- Smarter

**FILTROS AUTOLIMPIANTES**

- Termovent Ltda.

**FILTROS CARTUCHO**

- Simtech Ltda.

**FILTROS CERAMICOS**

- BJX

**FILTROS CERAMICOS SEPARACION SOLIDO LIQUIDO**

- JBX

**FILTROS DE AIRE**

- Filtros Absolutos Chile SpA

**FILTROS DE PRENSA**

- Johnson Screens S.A.

**FILTROS DESECANTES**

- Dreizon Chile SpA

**FILTROS INDUSTRIALES**

- Provaltec

**FILTROS PARA AGUA**

- Cubility AS
- Rivulis Plastro Chile
- Filtros Marticorena S.A.

**FILTROS PARA COMPRESORES DE AIRE**

- Filtros Marticorena S.A.

**FILTROS PARA LUBRICANTES**

- Enex

**FILTROS PARA POZOS Y AGUAS SUBTERRANEAS**

- Johnson Screens S.A.

**FILTROS PARA SISTEMAS HIDRAULICOS**

- Rivulis Plastro Chile
- Filtrocentro S.A.

**FILTROS PRENSA**

- Andritz
- Aqseptence Group S.A.
- Jacol
- Safri Du Chile S.A.

**FINANCIAMIENTO**

- Finning Chile S.A.
- Progreso S.A.

**FINANCIAMIENTO DE ENERGIAS RENOVABLES**

- SCL Energía Activa

**FINANCIAMIENTO DE MAQUINARIA**

- Komatsu Chile

**FINANCIAMIENTO PARA COMPRA Y ARRIENDO DE MAQUINARIAS**

- Grupo Tus Máquinas

**FITTINGS**

- Balflex Chile
- Fastpack
- Simma S.A.

**• Simma – Grupo Empresas**

- ATT Conexiones S.A.
- Danús Conexiones Ltda.
- Fittex
- Fitting Chile
- Flow Valve
- Fluinort Ltda.
- Hifima Ltda.
- Norval Ltda.
- Provaltec
- Suminox Ltda.
- Tec Pipe
- Teksa SpA
- Termofusión Siplas
- Win Water

**FITTINGS DE ACERO INOXIDABLE**

- Aginox Comercial Ltda.
- Allen Ltda.
- Genera Industrial
- Válvulas Chile S.A.
- Válvulas Industriales S.A.

**FITTINGS DE ACERO INOXIDABLE Y AL CARBONO**

- Enerk

**FITTINGS DE BRONCE**

- Nibsa S.A.

**FITTINGS DE HDPE**

- Himinco Ltda.
- Hydromining
- Polytex S.A.
- RPI S.A.
- Vinilit S.A.



Minetech Chile SpA • +56 (9) 78004009 • julio.allendes@minetechgroup.cl

- Sistemas de comunicación de voz y datos para interior mina y superficie.
- Sistemas de Rastreo, Detección de proximidad y Anti-colisión.
- Sistemas de monitoreo de gases, ventilación inteligente y alarma de evacuación de emergencia.
- Integraciones de tecnología Leaky Feeder/Fibra Óptica/Ethernet.
- Refugios Mineros (fabricación, venta, mantenimiento)

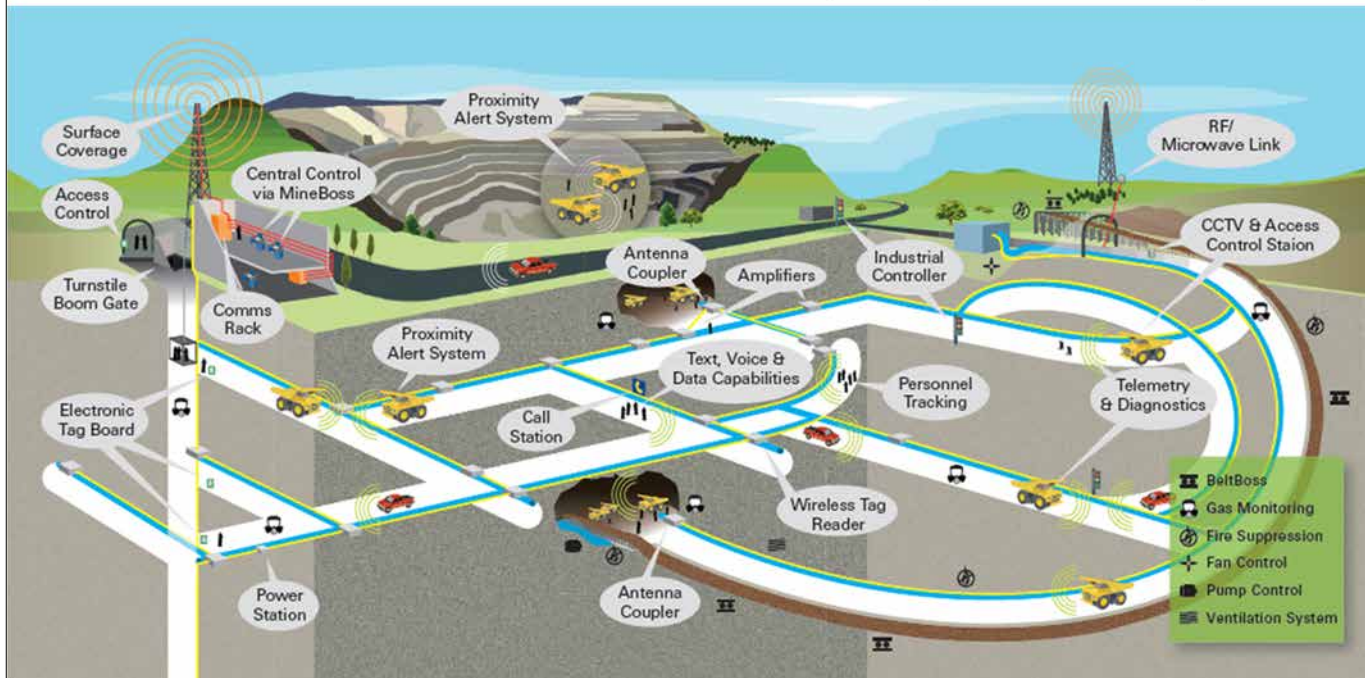

# Gama

MOBILITY

## Entregamos el mejor servicio de movilidad para empresas y personas

Mantén la operación de tu negocio siempre en movimiento con nuestras soluciones de **Leasing Operativo y Rent a Car**. Contamos con sucursales y talleres a nivel nacional, así como también en los principales aeropuertos del país.



### ¡Cotiza tu flota!

**Gama**  
LEASING

Leasing Operativo.



[www.gamaleasing.cl](http://www.gamaleasing.cl)



+56 9 3918 5879 / 600 586 86 86



[contacto@gamaleasing.cl](mailto:contacto@gamaleasing.cl)

**Gama**  
RENT A CAR

Arriendos diarios, semanales y mensuales para empresas y personas.



[www.gamarent.cl](http://www.gamarent.cl)



+56 2 3324 7070



[empresas@gamarent.cl](mailto:empresas@gamarent.cl)

Más información en [gamamobility.cl](http://gamamobility.cl)



**FITTINGS DE POLIPROPILENO**

- Polifusión S.A.

**FITTINGS DE PVC**

- Olivos riego

**FITTINGS DE PVC Y CPVC**

- Zigma
- Hoffens S.A.
- Hydroseal Ltda.

**FITTINGS HDPE**

- Leuca

**FITTINGS PARA ELECTROFUSION**

- Euro Standard Bezanilla

**FITTINGS PARA TERMOFUSION**

- Euro Standard Bezanilla
- Ingap Ltda.

**FITTINGS PVC**

- Novoplast / Tuberías de PVC – HDPE

**FITTINGS REVESTIDOS CON HDPE**

- Aptec S.A.

**FITTINGS REVESTIDOS EN GOMA**

- Caucho Nova

**FITTINGS Y ACCESORIOS PARA CONDUCCION DE FLUIDOS**

- Tersacon

**FLANGES**

- Fastpack
- Cidelta Ingeniería
- Evalc

**FLANGES DE ACERO**

- Hifima Ltda.

**FLANGES EN HDPE**

- Heresmann y Cía. S.A.

**FLANGES Y DUCTOS DE GRANDES DIAMETROS**

- Inoxentro

**FLEXIBLES HIDRAULICOS**

- Peresic

**FLOCULANTES**

- Oxiquim S.A.
- Flottec Chile SpA
- Lathrop
- SNF Chile

**FLOCULANTES Y POLIMEROS**

- Proquiél Químicos SpA

**FLUIDOS DE PERFORACION**

- Logem

**FLUIDOS ESPECIALES**

- TotalEnergies

**FLUIDOS PARA PERFORACION**

- ATI Trade

**FLUORESCENCIA DE RAYOS X, XRF**

- Geoblast

**FOCOS LED PARA MAQUINARIA MINERA**

- Race Light

**FORJAS**

- Comercial Fundación Ltda.

- Forjados S.A.

**FORMACION TECNICA SUPERIOR**

- Fundación Ceduc - UCN (Centro de Educación y Capacitación de la U. Católica del

**FORTIFICACIONES**

- DSI Underground Chile

**FOTOGRAFIA AEREA**

- Corpflite
- Servicio Aerofotogramétrico SAF

**FOTOGRAMETRIA**

- Terrain

**FOTOGRAMETRIA DIGITAL CON DRONES**

- Geoblast

**FREGADORAS DE PISO AUTOMATIZADAS**

- Nilfisk

**FREGADORAS DE PISOS PROFESIONALES CON OPERADOR A BORDO Y A PIE**

- Nilfisk

**FRENOS INDUSTRIALES**

- Svendborg Brakes

**FRP, SUMINISTRO - REPRESENTANTE DE GCER**

- Plainhill

**FUMIGACIONES**

- Truly Nolen Chile S.A.

**FUNDACIONES ESPECIALES**

- Constructora Lancuyén Ltda.

**FUNDACIONES PREFABRICADAS**

- Hornor

**FUNDAS INDUSTRIALES**

- Fundas Industriales SpA

**FUNDENTES**

- Argenta Ltda.

**FUNDICIONES DE ACERO**

- Empresas Jofré
- Ferrocast S.A.
- Fundación Amafunco
- Fundación Bruno S.A.
- Fundación Imperial
- Fundación Las Rosas S.A.
- Fundicion Talleres Ltda
- Fundinox Chile S.A.
- Omamet
- Siderval S.A.

**FUNDICIONES DE BRONCE**

- Sonamet Ltda.

**FURGONES**

- Andes Motor

**FUSIBLES**

- Intronica Ltda.

**G**

**Soluciones industriales**  
40 AÑOS DE EXPERIENCIA EN RIEGO TECNIFICADO

**OLIVOS**  
riego

LADRÓN DE GUEVARA 1225, RENGO, REGIÓN DE O'HIGGINS, CHILE  
+56 72 241 0100 | VENTAS@OLIVOS.CL | WWW.OLIVOS.CL

PVC SCHEDULE

LÍNEAS DE RIEGO POR GOTEO

POLIETILENO

SISTEMAS DE FILTRADO

VÁLVULAS



**MTG**

No limits innovation

## Soluciones completas de GETs para baldes de palas de cable, excavadoras y cargadores de minería.



**MAYOR  
PRODUCTIVIDAD**



**MÁXIMA  
FIABILIDAD**



**TIEMPOS DE PARADA  
CORTOS Y SEGUROS**

Balde equipado con:

*SYSTEMS* / *STARMET ROPE SHOVELS*  
/ *PROMET*

*PLUS*

**65**

MTG desde 1957

**GABINETES DE ACERO INOXIDABLE**

- Inoxentro

**GABINETES METALICOS**

- Maletex Ltda.
- Procesa S.A.
- Ramek S.A.

**GALERIAS, TUNELES, PIQUES Y CAVERNAS**

- Conpax

**GALPONES**

- **Geométrica**

**GALVANIZADOS**

- Galvanizadora Vialsur S.A.
- Maestranza y Galvanizadora P y P SpA
- Zetaene S.A.

**GALVANOPLASTIA**

- Galvanoplastia Crom-Niq Ltda.

**GAS LICUADO EN CILINDROS**

- **Empresas Lipigas S.A.**
- **Gasco**

**GAS LICUADO GRANEL**

- **Gasco**

**GAS LICUADO GRANEL INDUSTRIAL Y MINERIA**

- **Empresas Lipigas S.A.**

**GAS LICUADO PARA VEHICULOS**

- **Gasco**

**GAS LICUADO VEHICULAR Y TRANSPORTE**

- **Empresas Lipigas S.A.**

**GAS NATURAL LICUADO (GNL)**

- **Empresas Lipigas S.A.**
- **Gasco**

**GASES ESPECIALES**

- **Empresas Lipigas S.A.**

**GASES INDUSTRIALES**

- **Empresas Lipigas S.A.**
- Acetogen Gas Chile S.A.
- Air Liquide Chile S.A.
- Air Products /Indura S.A.
- Atlas Copco
- Messer Gases Ltda.
- Proingas S.A.

**GATAS PARA ALTO TONELAJE**

- Divalco S.A.

**GENERACION A PARTIR DE ENERGIA SOLAR**

- Aggreko

**GENERACION DE AGUA CALIENTE PARA PROCESOS Y SANITARIA**

- **Gasco**

**GENERACION DE ENERGIA**

- Atamostec

**GENERACION DE ENERGIA ELECTRICA**

- Aggreko
- Colbún S.A.
- Energía Llama SpA
- Engie

**GENERACION DE VAPOR PARA PROCESOS**

- **Gasco**

**GENERACION ELECTRICA**

- **Empresas Lipigas S.A.**

**GENERACION ELECTRICA CON MOTORES**

- **Gasco**

**GENERACION SOLAR DISTRIBUIDA**

- Ciudad Luz

**GENERACION Y DISTRIBUCION DE ENERGIA ELECTRICA**

- EnorChile S.A.

**GENERADORES**

- **SK Rental**
- Advonn Chile
- R & C Representaciones

**GENERADORES DIESEL Y BENCINEROS**

- **IVC Maquinarias**

**GENERADORES ELECTRICOS**

- Diperk, Distribuidora Perkins Chilena
- Ingequipos
- Servicios Tirreau y Cía. Ltda.
- Vielco
- Wärtsila Chile Ltda.

**GENERADORES HIDRAULICOS**

- Nordic Hands SpA - Dynaset Chile

**GENERADORES MOVILES FOTOVOLTAICOS**

- Itechmaint

**GEOANALISIS EN EL CAMPO PERFORADOR**

- Imdex

**GEOFISICA**

- Wellfield Services Ltda.

**GEOFISICA AEREA**

- Geoexploraciones S.A.

**GEOFISICA DE POZOS**

- Worldfine

**GEOFISICA DE SUPERFICIES**

- Worldfine

**GEOFISICA PARA EXPLORACION MINERA**

- Geo-X
- Konnx Eléctrica Ltda.

**GEOFISICA TERRESTRE**

- Geoexploraciones S.A.

**GEOLOGIA**

- **Geoblast**
- AguaEx
- Geo-X
- Geoconsult Latinoamérica S.A.
- Geoestudios S.A.
- Geoinyecta Ingeniería Ltda.
- Geoit Chile
- IMG Ltda.
- IPI Latin América
- Konnx Eléctrica Ltda.
- Majo Engineering & Consulting

- Skava Equipos y Suministros S.A.
- Soletanche Bachy Chile S.A.

**GEOLOGIA / CONTROL Y PROCESO DE INFORMACION GEOLOGICA Y GEOTECNICA**

- **DMC Mining Services**

**GEOLOGIA ECONOMICA Y ESTIMACION DE RECURSOS MINERALES**

- GeoEstima

**GEMATICA**

- Gestiona Consultores
- Meridian Servicios Geomáticos

**GEOMEMBRANAS**

- **V-Max Latam**
- Amster S.A.
- Axter Coletanche
- Carpi Tech
- Flow Systems SpA
- Lymflex Ltda.
- Plásticos Filmamérica Ltda.

**GEOMEMBRANAS BITUMINOSAS**

- Axter Coletanche

**GEOMEMBRANAS DE HDPE**

- Membrantec S.A.

**GEOMEMBRANAS DE HDPE, LLDPE, VLDPE**

- Sotrafa - Geosynthetics Division

**GEOMEMBRANAS DE PVC**

- Tarpulin

**GEOMENSURA**

- Digimapas Chile Aerofotogrametría Ltda.
- GMT Ingeniería
- Pacífico Geomensura SpA
- Saimic Ltda.
- SCS Ltda.
- Teknoriego
- Terrasat S.A.

**GEOMETALURGIA**

- AVR Consultores
- GeoEstima

**GEOQUIMICA**

- Amphos 21 Consulting Chile Ltda.

**GEORADARES**

- DRM Chile - DRM Latam Subsuelo Seguro

**GEORADARES PARA ESTRUCTURAS**

- Geodetection South America SpA

**GEOSINTETICOS**

- Amster S.A.
- Anser Mining SpA
- Axter Coletanche
- Maccaferri de Chile SpA
- Novatech SpA
- Politrans Geoliner
- Polytrade S.A.
- Reforglass
- Sotrafa - Geosynthetics Division
- TDM Chile

**GEOSINTETICOS PARA ESTABILIZACION DE SUELOS**

- Infratek

**GEOSINTETICOS Y GEOCELIDAS**

- PRS Geo-Technologies Chile

**GEOTECNIA**

- **FF Geomechanics Ingeniería Ltda.**
- ABC Chile Ingeniería y Geotecnia
- E-Mining Technology S.A.
- Fugro Chile S.A.
- Geocontrol Ltda.
- Geosinergia
- Geotecnia Ambiental Ltda.
- IMG Ltda.
- Oitec

**GEOTECNIA E INFRAESTRUCTURA PARA PROYECTOS DE HIDROGENO VERDE**

- **Grupo Oitec**

**GEOTECNIA MINERA**

- Geotechnos (Electroandes Ltda.)

**GEOTECNOLOGIAS**

- Geoglobaly Geotecnología y Consultoría

**GEOTEXTILES**

- Cetco Latinoamérica
- Emareasa S.A.
- Feltrex S.A.
- Insytec
- Lanztec
- Sotrafa - Geosynthetics Division

**GERENCIAMIENTO DE INFRAESTRUCTURA Y SERVICIOS**

- SFM Group

**GERENCIAMIENTO DE PROYECTOS**

- **CyD Ingeniería**
- **Sodexo Chile**
- DRS Ingeniería y Gestión

**GESTION AMBIENTAL**

- ATM Consultores SpA
- Gestiona Consultores
- SQ Empresas
- Sustentable S.A.
- Zarey

**GESTION AVANZADA DE PLATAFORMAS**

- **Indra Sistemas Chile S.A.**

**GESTION DE ABASTECIMIENTO**

- Andean BPO
- Senegocia

**GESTION DE ACTIVOS**

- Broadpectrum Chile SpA
- Confipetrol Chile SpA
- Highservice Corp.
- Laborce Ingeniería y Servicios SpA
- WS Data 3D

**GESTION DE ACTIVOS Y RRHH**

- **Fractal SpA**

**GESTION DE AGUA**

- Veolia Water Chile

**HAYER & BOECKER**



NIAGARA



## **CHECK CON PULSE**

PROcheck es nuestro análisis experto, comenzando con nuestras herramientas de diagnóstico. El **Análisis de Vibración Pulse** examina la salud de cualquier harnero vibratorio, mientras que nuestro **Pulse Condition Monitoring** monitorea el cuerpo vibratorio y los rodamientos, brindando información y predicciones precisas las 24 horas del día.

**LA PRODUCCIÓN ES SU NEGOCIO,  
EL DIAGNÓSTICO ES EL NUESTRO.**

Vea cómo  
**PROcheck** puede  
maximizar su  
operación.

[haverniagara.com/es/product/  
pulse-condition-monitoring](https://haverniagara.com/es/product/pulse-condition-monitoring)



**¡Agende hoy!**  
haverandina@haverniagara.cl  
+56 (2) 2307-0440

**GESTION DE AGUAS DE PROCESO Y RESIDUALES**

- Hidrotattersall

**GESTION DE ALMACENAJE Y REAPROVISIONAMIENTO DE INSUMOS**

- Cargomin SpA

**GESTION DE APLICACIONES**

- Indra Sistemas Chile S.A.

**GESTION DE PROCESOS**

- Indra Sistemas Chile S.A.

**GESTION DE CADENA DE SUMINISTRO DE COMMODITIES**

- SAP Chile Ltda.

**GESTION DE CALIDAD DE GEOMEMBRANAS**

- Ram Rental SpA

**GESTION DE CALIDAD DE TUBERIAS**

- Ram Rental SpA

**GESTION DE CAMPAMENTOS**

- Mediterránea

**GESTION DE COMBUSTIBLES Y LUBRICANTES**

- Copec

**GESTION DE CONTRATOS**

- Adelanta Asesorías y Servicios
- Internext

**GESTION DE ENERGIA**

- Linkes Chile S.A.
- Neozet

**GESTION DE FLOTA DE TRANSPORTES**

- Skynav

**GESTION DE FLOTAS POR GPS**

- Tomtom

**GESTION DE INFRAESTRUCTURA**

- Apsa

**GESTION DE LA CAL**

- Coloma Consultores

**GESTION DE MANTENIMIENTO**

- Idcon Chile

**GESTION DE OLORES**

- TSG Environmental

**GESTION DE ORDENES DE TRABAJO**

- Fracttal SpA

**GESTION DE PREVENCION DE RIESGOS**

- Tecnodata Ltda.

**GESTION DE PREVENCION DE RIESGOS, HSEC Y ERGONOMIA**

- ATI Trade

**GESTION DE PROYECTOS**

- Heredia y Santana
- Ingeniería Makersolutions Ltda.
- Inprolec
- ITSolutions S.A.
- Marsa

- Técnicas Reunidas Chile
- WSP Golder - Golder S.A.
- Zañartu Ingenieros Consultores SpA

**GESTION DE PROYECTOS EN MINERIA, ENERGIA E INFRAESTRUCTURA**

- PWC Chile

**GESTION DE RECURSOS HIDRICOS**

- CDM Smith
- Quinta Ingeniería

**GESTION DE RECURSOS HUMANOS**

- Grafton Recruitment

**GESTION DE REDES PARA TUNELERIA**

- MST Global

**GESTION DE RESIDUOS**

- Brisa S.A.
- Geresam
- Koppmann Medio Ambiente Ltda.
- Solenor S.A.
- Veolia Water Chile

**GESTION DE RIESGOS**

- GRT Consultores

**GESTION DE RIESGOS DE PROCESOS**

- Mincore

**GESTION DE SOLICITUDES**

- Fracttal SpA

**GESTION DE SUPPLY CHAIN**

- WorkMate

**GESTION DEL RENDIMIENTO DE LAS OPERACIONES**

- Wabtec

**GESTION DEL RIESGO OPERATIVO**

- SAP Chile Ltda.

**GESTION DOCUMENTAL**

- HR Innovation

**GESTION INTEGRAL Y VALORIZACION DE RESIDUOS PELIGROSOS Y NO PELIGROSOS**

- Ambipar Environment

**GESTION Y CONTROL LABORAL**

- Sercol

**GESTION Y TRAMITACION DE PERMISOS**

- Stantec Chile

**GETS PARA EQUIPOS DE CARGUIO**

- MTG Chile

**GLACIOLOGIA**

- Geoestudios S.A.

**GOMA METALICA**

- Ferrocaucho Ltda.

**GPS**

- TyG Vecchiola
- Appareil Ltda.
- Culaciati Instrumentos Topográficos
- GEO Instrumentos Ltda.

- Geoglobalty Geotecnología y Consultoría
- Position Inversiones Tecnológicas S.A.
- Tomtom
- Valtec Ltda.

**GPS CONTROL Y MONITOREO DE FLOTAS**

- Wisetrack Corp

**GPS PARA CONTROL DE ENTREGA DE PRODUCTOS**

- Tastets System

**GPS PARA DESPACHO DE PRODUCTOS**

- Tastets System

**GRANALLA ABRASIVA DE ESCORIA DE COBRE**

- Maservi S.A.

**GRASAS**

- TotalEnergies
- Vistony Chile
- Crescent
- Lubeng Chile SpA
- Luval S.A.

**GRASAS ESPECIALES**

- TotalEnergies
- Klüber Lubrication Chile Ltda.

**GRASAS LUBRICANTES**

- Unitec Chile Ltda.

**GRASAS PARA ALTAS TEMPERATURAS**

- TotalEnergies

**GRASAS PARA SISTEMAS DE LUBRICACION**

- TotalEnergies

**GRAVIMETRIA**

- Geodatos
- Geophysical Studies

**GRIFERIAS**

- Nibsa S.A.

**GRUA HORQUILLAS**

- Finning Chile S.A.

**GRUAS**

- Burger Grúas
- Grúas Cavi
- Grúas Cono Sur
- Konecranes
- Maqsur Ltda.

**GRUAS ARTICULADAS**

- Manitowoc Crane Group Chile
- PM Chile SpA
- TKA Cranes

**GRUAS AUTOPROPULSADAS**

- Multiservice Grúas

**GRUAS DE ALTO TONELAJE**

- Simma S.A.
- Simma - Grupo Empresas

**GRUAS ELECTRICAS**

- Linde High Lift Chile S.A.

**GRUAS HIDRAULICAS**

- Multiservice Grúas

- Burger Grúas
- Manitowoc Crane Group Chile

**GRUAS HORQUILLA**

- SK Rental

- Arrimaq
- Bafoo Austral Ltda.
- Barry, Grúas y Transportes
- Grúas M & L
- Heli Forklift Chile
- Linde High Lift Chile S.A.
- Maquicenter Ltda.
- Serprogrúas
- Tattersall Maquinarias S.A.
- Valck y Cía S.A.

**GRUAS HORQUILLAS**

- Taylor International

**GRUAS HORQUILLAS DE ALTO TONELAJE**

- Alvinter Chile

**GRUAS INDUSTRIALES**

- CMI Equip SpA

**GRUAS PARA ALTO TONELAJE**

- Multiservice Grúas
- Fiefre S.A.

**GRUAS PARA EL MONTAJE DE CARGA SOBREDIMENSIONADA Y EXTRAPESADA**

- Mammoet Chile

**GRUAS PLUMA**

- Inamar Izaje

**GRUAS PUENTE**

- Equipos Industriales S.A.C.I.
- Luagher Ltda.
- Mantex S.A.

**GRUAS SOBRE CAMION**

- Simma S.A.
- Simma - Grupo Empresas
- Equipos Trex
- Grupo Vivargo Chile
- Maqsur Ltda.
- Royal Tec Chile
- Tecfor Ltda.

**GRUAS SOBRE ORUGAS**

- Equipos Trex

**GRUAS TELESCOPICAS**

- Grupo Vivargo Chile

**GRUAS TORRE**

- Altumaq S.A.
- Grúas y Equipos Cruz del Sur

**GRUPOS ELECTROGENOS**

- Finning Chile S.A.
- Simma S.A.
- Simma - Grupo Empresas
- ACO, Alvaro Casanova Maquinarias
- Advonn Chile
- Arrequip Ltda.
- Caxtor
- Cummins Chile S.A.
- Diperk, Distribuidora Perkins Chilena
- Grupo Condumex Ltda.
- J.C. Montero y Cía. Ltda.
- Maquinarias Industriales Santiago Ltda.



**Carpas Hangar Dormitorio**  
**Carpas Hangar Sondaje**  
**Carpas Hangar Faena**

**43 Años de Prestigio  
y Responsabilidad**



**Salón de Ventas: Avda Manuel Antonio Matta N° 1499, Santiago**  
**Teléfonos: (56) 22 699 03 36 - 22 695 88 87**  
**Web: [www.carpashidalgo.cl](http://www.carpashidalgo.cl) • Email: [ventas@carpashidalgo.cl](mailto:ventas@carpashidalgo.cl)**

**QUANTES DE SEGURIDAD**

- Max Service S.A.
- Mcr Safety

**GUARDERAS A MEDIDA**

- Elagom Ltda.

**GUARDIAS PARA SEGURIDAD**

- Somacor S.A.

**GUIAS DE CADENAS**

- Dreizon Chile SpA

**GUILLOTINAS**

- Italmacc Chile Ltda.

**H**

**HARNEROS**

- BJX
- General Kinematics Corporation
- Imaqsa
- Polimin Ltda.

**HARNEROS VIBRATORIOS**

- Haver & Boecker Niagara

**HARNEROS VIBRATORIOS DE ALTA FRECUENCIA**

- Safri Du Chile S.A.

**HELICOPTEROS**

- Rototerc Helicopters

**HERRAMIENTAS**

- Bahco
- Ferretería Las Dos Estrellas S.A.
- Ferretería O'Higgins
- GGH
- Hetmetal Import
- North Tools Ltda.
- Perfect Technologie Chile S.A.
- SCV Empresas
- Soderin Solutions
- Swedmaq S.A.
- Tecno Diam Ltda.
- Uyustools Chile

**HERRAMIENTAS A BATERIA**

- Euroservicios Chile Ltda.

**HERRAMIENTAS AISLADAS IEC 60900**

- Tramontina

**HERRAMIENTAS DE CORTE DE CARBURO**

- Kolroy
- Korloy Chile SpA

**HERRAMIENTAS DE CORTE PARA EXCAVADORAS MINERAS**

- Berkeley Forge Chile

**HERRAMIENTAS DE PERFORACION**

- RDtools
- Vulcan Industrial Chile SpA

**HERRAMIENTAS DE PLANIFICACION Y OPTIMIZACION DE RADIOFRECUENCIA (RF)**

- Celplan Chile S.A.

**HERRAMIENTAS DE TORQUE NEUMATICAS**

- JR Componentes

**HERRAMIENTAS DIAMANTADAS**

- Tecno Diam Ltda.

**HERRAMIENTAS ELECTRICAS**

- Black & Decker de Chile S.A.
- Euroservicios Chile Ltda.
- Feram
- Fernorte Industrial Ltda.
- Ferretería Geyger Ltda.
- Ferretería Prat S.A.
- Isesa S.A.
- Itaka
- Milwaukee Tool
- Robert Bosch S.A.

**HERRAMIENTAS HIDRAULICAS**

- North Tools Ltda.

**HERRAMIENTAS INALAMBRICAS**

- Makita Chile Comercial

**HERRAMIENTAS INDUSTRIALES**

- Milwaukee Tool

**HERRAMIENTAS MANUALES**

- Black & Decker de Chile S.A.
- Copertool Ltda.
- Isesa S.A.
- Proto Industrial
- Serviper Ltda.
- Tecno Diam Ltda.
- Tramontina
- Würth Chile Ltda.

**HERRAMIENTAS NEUMATICAS • HD Hyundai Infracore Chile Develon**

- Bahco
- Comert S.A.
- Proto Industrial
- Würth Chile Ltda.

**HERRAMIENTAS PARA CABLEADO DE COMUNICACION DE DATOS**

- Intronica Ltda.

**HERRAMIENTAS PARA CONTROL DE CARGA SUSPENDIDA**

- Alteza Solutions

**HERRAMIENTAS PARA CORTE Y DEMOLICION**

- Flexar Industrial

**HERRAMIENTAS PARA GEOLOGIA**

- EIG

**HERRAMIENTAS PARA JARDIN Y AGRO FORESTAL**

- Makita Chile Comercial

**HERRAMIENTAS PARA LA MINERIA**

- Global Group Ingeniería SpA

**HERRAMIENTAS PARA PERFORACION**

- ATI Trade
- Rocktool Ltda.
- Subterra Maquinaria Minera S.A.

**HERRAMIENTAS PARA REVESTIMIENTO DE MOLINOS**

- Sam SpA

**HERRAMIENTAS SOLDADORAS**

- Poirot S.A.

**HERRAMIENTAS Y ACCESORIOS DE MANTENIMIENTO**

- SKF Chilena

**HIDRAULICA**

- Bosch Chile

**HIDRAULICA MOVIL**

- ALO Ventas
- Bosch Chile

**HIDRAULICA Y MEDIO AMBIENTE**

- Oitec

**HIDROCARBONOS**

- Reduze Ingeniería SpA

**HIDROCICLONES**

- Naipu Mining
- Procemax

**HIDROELEVADORES**

- PM Chile SpA

**HIDROGENO VERDE**

- CDM Smith
- Asdit
- Enel Green Power Chile

**HIDROGEOLOGIA**

- Geoblast
- Stantec Chile
- AguaEx
- GP Consultores Ltda.
- Hidrotecnologías Ltda.
- Icass SpA
- Piteau Associates Chile SpA
- Subterránea
- VAI Groundwater Solutions

**HIDROLAVADORAS**

- Aquapress
- Impor Expor Tecno Chile
- MemCort SpA

**HIDROLAVADORAS A COMBUSTION**

- Nilfisk

**HIDROLAVADORAS ELECTRICAS**

- Impor Expor Tecno Chile

**HIDROLAVADORAS ELECTRICAS AGUA CALIENTE**

- Nilfisk

**HIDROLAVADORAS ELECTRICAS AGUA FRIA**

- Nilfisk

**HIDROLOGIA**

- Icass SpA
- MSA Geo Consultores

**HIDROMETALURGIA**

- Ciptemin
- Lavor Mining Technology
- Rudanac Biotec SpA

**HIDROMETRIA**

- Monitoreaass

**HIGIENE INDUSTRIAL: INSTRUMENTOS Y SERVICIOS**

- NLT Chile

**HIPOCLORITO DE SODIO**

- Proquiél Químicos SpA
- Química del Sur y Cía. Ltda.

**HORMIGON PREMEZCLADO**

- Unacem Chile

**HORMIGONERAS**

- Armaqsubiri S.A.

**HORMIGONES PREMEZCLADOS**

- Cementos Bío Bío S.A.
- Cementos BSA
- Empresas Transex
- Polpaico Soluciones
- Unicon Chile

**HORNOS**

- Cusatto SpA

**HORNOS PARA SECADO DE MINERALES**

- Ingeniería Térmica Aingetherm Ltda.

**HOSPEDAJE**

- Promet Hotelería

**HOSTELERIA**

- Promet Hotelería

**HOTEL**

- MC Suite

**HOTELERIA**

- Hoteles Rocas del Norte
- Promet Hotelería
- Soluciones Corporativas R&R

**HOTELERIA EN CAMPAMENTOS**

- Promet Montajes

**HOTELES MODULARES**

- Hoteles Rocas del Norte

**HUA�PE**

- Grupo Industrial Norte Sur Ltda.

**I**

**IDENTIFICACION POR RADIOFRECUENCIA**

- Rfid Chile Ltda.

**ILUMINACION**

- B Y P Iluminación
- Baspro Chile
- ByP Ltda
- Chibrallux Ltda.
- Comercial Acuario Ltda.
- Comercial H.Smith SpA
- Elec Chile y Cía. Ltda.
- Ilumina Ltda.
- ISVA SpA
- Schreder Chile
- Sein Ltda.

**ILUMINACION INDUSTRIAL**

- Fastech Soluciones Tecnológicas

**ILUMINACION LED**

- Coolon Iluminación Led SpA
- Kochi S.A.

# GRUPO CABAL



## CONFIANZA EN CADA KILÓMETRO

GRUPO CABAL, EXPERIENCIA, CALIDAD Y TECNOLOGÍA.

 circulo\_cabal  
 +569 5372 1324

info@grupocabal.cl

 Irizar  CAIO

  
ZHONG TONG BUS



- Tuboled SpA

#### **ILUMINACION PARA EMERGENCIAS**

- Burón SpA
- El Ingenio SpA
- Kolff S.A.

#### **IMPERMEABILIZACION**

- Dynal Industrial S.A.
- Membrantec S.A.

#### **IMPERMEABILIZACION DE HORMIGON**

- Master Builders Solutions Chile

#### **IMPERMEABILIZACION DE TRANQUES DE RELAVE**

- Corplastic

#### **IMPERMEABILIZANTES**

- Altec SpA
- Epothan Ltda.

#### **IMPERMEABILIZANTES DE HORMIGON**

- Covflex

#### **IMPLEMENTACIONES DE ESTANDAR MINERO**

- Grupo Gamont

#### **IMPORTACION Y EXPORTACION DE MAQUINARIAS INDUSTRIALES**

- Scem Ltda.

#### **IMPRESION 3D**

- Disegno 3D SpA

#### **IMPRESION 3D PARA PIEZAS Y PARTES**

- Fácil 3D

#### **IMPRESORAS**

- Canon Chile S.A.
- Epson Chile S.A.

#### **INDICADORES DE DIRECCION DE VIENTOS**

- WDI Artesanos

#### **ÍNDICE DE CONDUCTAS DE RIESGO, ICR, DEL CONDUCTOR, PARA GENERAR UN PERFIL DE RIE**

- Wisetrack Corp

#### **INDUCCION PARA CONDUCTORES EN RUTAS CRITICAS**

- Explor-K Ltda.

#### **INDUCCION Y ONBOARDING PARA LA INTEGRACION DE NUEVOS TALENTOS**

- HR Innovation

#### **INDUSTRIAS BASICAS DE HIERRO Y ACERO**

- SSAB Chile

#### **INFORMACION DE PROVEEDORES DE GRANDES EMPRESAS**

- Achilles Chile SpA

#### **INFORMACION DE PROYECTOS DE INVERSION**

- Corporación Bienes de Capital, CBC

#### **INFORMES Y ANALISIS DE OPERACIONES**

- Fractal SpA

#### **INFRAESTRUCTURA; PROYECTOS ESPECIALIZADOS DE DISEÑO, INSPECCION Y REHABILITACION ESTRUCTURAL DE INSTALACIONES MARITIMAS Y COSTERAS**

- Grupo Oitec

#### **INFRAESTRUCTURA DE TRANSPORTES**

- Indra Sistemas Chile S.A.

#### **INGENIERIA**

- Arrigoni Ingeniería y Construcción
- Fastpack
- Sigdo Koppers Ingeniería y Construcción

- DRA Chile SpA
- Eral Chile S.A.
- Gestión de Procesos Industriales Ltda.
- ICP Ingeniería
- Indemin S.A.
- Ingeniería La Cumbre S.A.
- IPF Ingeniería Ltda.
- J&J Minería
- JEJ Ingeniería S.A.
- JRI Ingeniería S.A.
- Masc Ingenieros Consultores
- Proingesa
- RDI S.A.
- TNA Engineering
- WS Ingeniería

#### **INGENIERIA ACUSTICA**

- DBA Ingeniería

#### **INGENIERIA AMBIENTAL**

- GeaAmbiental
- HGI Ingenieros SpA

#### **INGENIERIA BASICA, CONCEPTUAL Y DE DETALLES**

- Ingenalse
- ASQ Ltda.
- Baird & Associates S.A.
- Ghisolfo
- GSI Ingenieros Consultores Ltda.
- Ifarle Ltda.
- Ingeniería VDM Ltda.
- Multical Ingeniería y Construcción Ltda.
- Optimiza Ingeniería y Desarrollo
- Pmies
- Puma S.A.
- Técnicas Reunidas Chile

#### **INGENIERIA CAD, CAM, CAE, PDM**

- Disegno 3D SpA

#### **INGENIERIA CIVIL**

- FCQ Geotecnia e Ingeniería Ltda.
- MetaControl Ingenieros Ltda.
- Unimatic S.A.

#### **INGENIERIA CIVIL ELECTRICA**

- F&L Ingeniería Eléctrica y Montajes

#### **INGENIERIA CIVIL ESTRUCTURAL**

- F&L Ingeniería Eléctrica y Montajes

#### **INGENIERIA CONTRA LA CORROSION**

- Corrotek

#### **INGENIERIA DE CAMINOS**

- Ceibo

#### **INGENIERIA DE DETALLES**

- Akros Servicios de Ingeniería Ltda.
- Tierra Armada Chile SpA.

#### **INGENIERIA DE ENERGIAS RENOVABLES**

- Barlovento Chile
- Ingeniería KAS
- Lynka Chile

#### **INGENIERIA DE LINEAS DE TRANSMISION**

- SDI Ingeniería

#### **INGENIERIA DE MANTENIMIENTO**

- Ferrostaal Chile S.A.C

#### **INGENIERIA DE MINAS**

- Tetra Tech Chile S.A.

#### **INGENIERIA DE MONTAJES**

- Tierra Armada Chile SpA.

#### **INGENIERIA DE OBRAS SUBTERRANEAS**

- Skava Equipos y Suministros S.A.

#### **INGENIERIA DE OPERACIONES COMBUSTIBLES**

- RMC Corporate SpA

#### **INGENIERIA DE PERFORACION Y TRONADURA**

- Ferrada Blast SpA

#### **INGENIERIA DE PROCESOS**

- Ecopreneur Chile S.A.
- Everis Chile S.A.
- Innova Ingeniería Ltda.

#### **INGENIERIA DE PROYECTOS**

- Vasko SpA
- Asap Ingeniería Ltda.
- CIS Ingeniería Ltda.
- Dessau Chile Ingeniería SpA
- GeaAmbiental
- Genera S.A.
- ICSA Ingenieros Consultores S.A.
- ILF Ingeniería Chile
- Inecon S.A.
- Ingeniería Makersolutions Ltda.
- Ingeniería VDM Ltda.
- Innova Check S.A.
- Innova Ingeniería Ltda.
- MetaControl Ingenieros Ltda.
- Pares&Alvarez Ingenieros Asociados

#### **INGENIERIA DE PROYECTOS ELECTRICOS**

- Inprolec

#### **INGENIERIA DE SISTEMAS**

- CIS Ingeniería Ltda.

#### **INGENIERIA DE SISTEMAS DE NETWORKING, TELECOMUNICACIONES Y COMUNICACIONES INDUST**

- Northtek Ingeniería

#### **INGENIERIA DE SUBESTACIONES ELECTRICAS**

- SDI Ingeniería

#### **INGENIERIA DE TERRENO Y CONTRAPARTE**

- R&Q Ingeniería

#### **INGENIERIA DE TUNELES**

- Subterra Ingeniería Ltda.

#### **INGENIERIA DEL AGUA**

- Water & Energy Solutions

#### **INGENIERIA ELECTRICA**

- Eecol Electric
- Bexen Ingenieros
- Bimex Ltda.
- Clas Ingeniería Eléctrica e Inversiones
- Contac Ingenieros Ltda.
- Control y Precisión
- Emelras SpA
- Fastech Soluciones Tecnológicas
- Ingelco S.A.
- Ingesat
- Insprotel Ltda.
- Multical Ingeniería y Construcción Ltda.
- Peide International
- Proter SpA
- RDI S.A.
- Scadatech Ltda.
- SDI Ingeniería
- Seing Ingeniería SpA
- Solgelec Ltda.
- Solyserv
- Tecic SpA
- TSE, Soluciones Eléctricas

#### **INGENIERIA ELECTRICA E INSTRUMENTAL**

- Ferrostaal Chile S.A.C

#### **INGENIERIA ELECTRONICA**

- Heitmann Ingeniería
- Rockwell Automation Chile S.A.

#### **INGENIERIA EN ALTA TENSION**

- Ingesat

#### **INGENIERIA EN AUTOMATIZACION Y CONTROL**

- Ingenalse
- Scancontrols
- Yokogawa Chile

#### **INGENIERIA EN CALCULO Y DIMENSIONAMIENTO DE VALVULAS DE CONTROL**

- Zurich-Chile/DeZURIK

#### **INGENIERIA EN CONFIABILIDAD**

- MAD S.A.

#### **INGENIERIA EN CORROSION**

- Asicorp

#### **INGENIERIA EN ENERGIA**

- EISA - Energías Industriales

#### **INGENIERIA EN ENERGIAS RENOVABLES**

- Tractebel Engineering S.A.

# HORNOR

Soluciones concretas para tus proyectos



## PREFABRICADOS DE HORMIGÓN

## INGENIERÍA PERSONALIZADA PARA SUS PROYECTOS



### +30 MIL POSTES AL AÑO +30 AÑOS DE EXPERIENCIA

 (562) 2605 7344

 (569) 5860 8003 (Comercial)

 [eguarda@honor.cl](mailto:eguarda@honor.cl)

 [isaavedra@honor.cl](mailto:isaavedra@honor.cl) (Comercial)

 [honor.cl](http://honor.cl)



## NUESTRAS PLANTAS

AMPLIA COBERTURA  
NACIONAL

  
9001:2015



**INGENIERIA EN HIDROMETALURGIA**

- Netafim Riegosistemas

**INGENIERIA EN INSTRUMENTACION, CONTROL Y COMUNICACIONES**

- Proter SpA

**INGENIERIA EN INVESTIGACION Y DESARROLLO**

- Gold Group Chile

**INGENIERIA EN MANTENIMIENTO**

- SPM Ingenieros S.A.

**INGENIERIA EN MINAS**

- **Geoblast**
- DGA Min Ltda.
- Hugo Petersen Chile
- NCL Ingeniería y Construcción SpA
- Redco Ltda.
- Spintek Ltda.

**INGENIERIA EN MINAS – PLANIFICACION MINERA**

- **Geoblast**

**INGENIERIA EN MINERIA Y ENERGIA**

- DRS Ingeniería y Gestión

**INGENIERIA EN OBRAS CIVILES**

- Luis San Martín Ingenieros SpA

**INGENIERIA EN OBRAS SANITARIAS**

- Hidrogestión S.A.

**INGENIERIA EN PLANIFICACION MINERA**

- Bctec

**INGENIERIA EN PLASTICOS**

- Comberplast

**INGENIERIA EN PROCESOS DE LIXIVIACION**

- Rivulis Plastro Chile

**INGENIERIA EN PROYECTOS ELECTRICOS**

- **Ingenalse**
- Dessau Chile Ingeniería SpA
- Elec Chile y Cía. Ltda.
- Tunning Ingeniería Ltda.

**INGENIERIA EN PROYECTOS TERMICOS Y SISTEMAS DE COMBUSTION**

- Termomin Ltda.

**INGENIERIA EN REDES DE COMUNICACIONES**

- Cisco Systems Chile
- Raylex Diginet S.A.

**INGENIERIA EN SISTEMAS CONTRA INCENDIOS**

- Gestión Cuatro/ Fogmaker

**INGENIERIA EN SISTEMAS DE TUBERIAS PARA LA DESALINIZACION DE AGUA DE MAR**

- Brass Engineering

**INGENIERIA EN SOLUCIONES INDUSTRIALES Y MINERAS**

- Isolmin

**INGENIERIA EN TRANSPORTES**

- CIS Asociados Consultores en Transporte

**INGENIERIA EN VENTILACION SUBTERRANEA**

- VDM Ingeniería y Construcción Ltda.

**INGENIERIA ESTRUCTURAL**

- ABC Chile Ingeniería y Geotecnia
- MSA Geo Consultores

**INGENIERIA FERROVIARIA**

- **Ferrostaal Chile S.A.C**
- Icil Icafal S.A.

**INGENIERIA GEODESICA**

- Terrasat S.A.

**INGENIERIA GEOMATICA**

- Interra Latam
- Terra Remote Sensing Ltda.

**INGENIERIA GEOMECANICA**

- **FF Geomechanics Ingeniería Ltda.**
- **Geoblast**

**INGENIERIA GEOTECNICA**

- **Geoblast**
- **Stantec Chile**
- E-Mining Technology S.A.
- MSA Geo Consultores
- Piteau Associates Chile SpA

**INGENIERIA HIDRAULICA**

- Swanson Hidrocrom S.A.

**INGENIERIA INDUSTRIAL**

- Abarzúa Ingeniería Ltda.

**INGENIERIA INFORMATICA**

- AlbaNetwork S.A.

**INGENIERIA INVERSA**

- **Fastpack**

**INGENIERIA MARITIMA**

- Saimic Ltda.
- Subsea Engineering Ltda.

**INGENIERIA MECANICA**

- Intexa Ingeniería
- Scem Ltda.

**INGENIERIA MECANICA APLICADA PARA LA OPTIMIZACION DE PROCESOS INDUSTRIALES**

- **Innovattech Chile**

**INGENIERIA MEDIOAMBIENTAL**

- Ambitec S.A.
- DLC
- DSS S.A.
- Geotecnia Ambiental Ltda.
- Hidrogestión S.A.
- Tractebel Engineering S.A.

**INGENIERIA METALURGICA**

- Ingesum
- Lavor Mining Technology
- Wsam SpA

**INGENIERIA PARA MINERIA A CIELO ABIERTO**

- Bmining

**INGENIERIA PARA MINERIA SUBTERRANEA**

- Bmining

**INGENIERIA PORTUARIA, HIDRAULICA MARITIMA**

- Baird & Associates S.A.

**INGENIERIA SANITARIA**

- Hidrosan Ingeniería S.A.

**INGENIERIA VIAL PARA CAMINOS DE ALTA CARGA**

- AltaVía

**INGENIERIA Y CONSTRUCCION**

- Atco Sabinco
- Bechtel Chile Ltda.

- Black & Veatch
- EMIN Ingeniería y Construcción S.A.
- Emsipor Ltda.
- Fluor Chile
- Icafal Ingeniería y Construcción S.A.
- SK Industrial S.A.
- Wood

**INGENIERIA Y CONSTRUCCION DE EQUIPAMIENTO MINERO**

- **ABCDust**

**INGENIERIA Y CONSTRUCCION DE OBRAS GEOTECNICAS**

- Ferrara Obras Geotécnicas SpA

**INGENIERIA Y CONSTRUCCION DE PROYECTOS DEL SECTOR ENERGETICO**

- Cobra

**INGENIERIA Y CONSTRUCCION DE SS/JEE DE PODER, LINEAS DE TRANSMISION, LINEAS DE MEDIA TENSION**

- **STN – Sistema de Transmisión del Norte**

**INGENIERIA Y CONSTRUCCION SUBTERRANEA**

- Cementation Sudamérica SpA

**INGENIERIA Y ESTUDIOS DE FACTIBILIDAD PARA EL PARA MONTAJE Y TRASLADO DE CARGA SOBREDIMENSIONADA**

- **Mammoet Chile**

**INGENIERIA Y GESTION AMBIENTAL**

- Partículas

**INGENIERIA Y MONTAJE DE PROYECTOS EN ACERO**

- Rimut Ltda.

**INGENIERIA Y PROYECTOS ELECTRICOS**

- **Gauss Electric**

**INGENIERIA, CONSTRUCCION Y SERVICIOS DE MANTENIMIENTO**

- Premium Ingenieros SpA

**INGENIERIA, CONSULTORIA Y GESTION DE PROYECTOS**

- **Plainhill**

**Química del Sur**

**IMPORTAMOS, DISTRIBUIMOS Y DESARROLLAMOS PRODUCTOS QUÍMICOS**

[www.quimicadelsur.cl](http://www.quimicadelsur.cl)

**Casa Matriz:**  
El Taqueral 493, Lampa, Santiago  
Teléfono: (56) 2 2412 4000

**Sucursal Antofagasta:**  
Agustín Samsó Sivori 425, La Negra  
Teléfono: (56) 9 6481 5921

**BITUMIX**®



**50 años**  
**BITUMIX**

## CONECTIVIDAD PARA UNA MEJOR CALIDAD DE VIDA



**BITUMIX S.A.**

Casa Matriz

Obispo Arturo Espinoza Campos 3172 | Macul, Santiago, Chile

Fono: (56) 22 680 3000

[www.bitumix.cl](http://www.bitumix.cl)

**INGENIERIA, DISEÑO Y FABRICACION DE ELEMENTOS ESTRUCTURALES**

- Innovattech Chile

**INGENIERIA, INSTALACION Y MANTENIMIENTO INDUSTRIAL DE INFRAESTRUCTURAS**

- Cobra

**INGENIERIA, MANTENIMIENTO Y MONTAJE**

- Msmin

**INGENIEROS CONSULTORES**

- Hatch Ingenieros y Consultores Ltda.
- Heredia y Santana
- Penspen Integrity
- WSP Chile

**INHIBIDORES DE CORROSION SISTEMAS DE ENFRIAMIENTO Y CALDERAS**

- Genesys Latinoamérica Ltda.

**INNOVACION EMPRESARIAL**

- Cadem S.A.

**INNOVACION EN SALUD OCUPACIONAL MINERIA**

- MásBlue SpA

**INNOVACION Y AUTOMATIZACION DE PROCESOS**

- Indemin S.A.

**INSPECCION / SUPERVISION TECNICA DE OBRAS**

- CyD Ingeniería

**INSPECCION DE CANALETAS MINERAS**

- Maquintel SpA

**INSPECCION DE EQUIPOS Y MAQUINARIAS**

- TÜV Rheinland Chile S.A.

**INSPECCION DE HERRAMIENTAS Y ELEMENTOS DE IZAJE**

- Vial Equipment Corp

**INSPECCION DE OBJETOS**

- ZKTeco Chile

**INSPECCION DE REVESTIMIENTOS ANTICORROSIVOS COATING AND LINNING**

- TSCorrosion

**INSPECCION DE SEGURIDAD POR RAYOS X**

- ZKTeco Chile

**INSPECCION DE SOLDADURAS**

- AWI Andes Welding Inspection

**INSPECCION DE TUBERIAS**

- Geodetection South America SpA

**INSPECCION INDUSTRIAL Y MEDIOAMBIENTAL**

- Applus+

**INSPECCION PREDICTIVA EN CORREAS TRANSPORTADORAS**

- Conveyors Chile SpA

**INSPECCION TECNICA DE MAQUINARIAS**

- Grupo Tus Máquinas

**INSPECCION TECNICA DE OBRAS**

- Bogado Ingenieros Consultores

**INSPECCION TECNICA DE OBRAS**

- Consorcio Develop Vespucio SpA

- DRS Ingeniería y Gestión

- GSI Ingenieros Consultores Ltda.

- ICSA Ingenieros Consultores S.A.

- Intexa Ingeniería

- Masc Ingenieros Consultores

- Terrain

**INSPECCION TECNICA Y CONTROL DE CALIDAD**

- Empresa ITC

**INSPECCION Y CERTIFICACION DE EQUIPOS**

- Ameco South America

**INSPECCION Y CERTIFICACION DE GRUAS**

- ALS Inspection Chile

**INSPECCION Y CERTIFICACION DE MAQUINARIAS DE CONSTRUCCION Y MINERIA**

- Vial Equipment Corp

**INSPECCION Y CONTROL DE SISTEMAS DE PROTECCION CATODICA**

- TSCorrosion

**INSPECCION Y SUPERVISION DE OBRAS**

- R&Q Ingeniería

**INSPECCION, PESAJES, Y TOMA DE MUESTRAS PARA ANALISIS FISICO-QUIMICO PARA CARGAS**

- Alex Stewart International Chile

**INSPECCIONES TECNICAS EN OBRAS DE ENERGIA EOLICA Y ALTA TENSION**

- Ingecop SpA

**INSTALACION DE ANODOS**

- Inppamet S.A.

**INSTALACION DE FAENAS**

- Containerland Ltda.

- Wienecke

**INSTALACION DE GEOMEMBRANAS**

- Morpet

**INSTALACION DE GEOSINTETICOS**

- Geoin Ltda.

**INSTALACION DE PIEZAS DE HDPE**

- Morpet

**INSTALACION DE RECUBRIMIENTOS ANTIACIDOS**

- MPM Ltda.



**Pensando en el medio ambiente, productos innovadores para la minería**

Proveemos soluciones que se materialicen **en procesos, servicios y productos de alto valor** agregado e innovaciones en productos que contribuyen positivamente a la sostenibilidad.

**Especialidades:**

- Sustitución de químicos tradicionales por bio materiales o moléculas de bajo impacto ambiental.
- Espumantes en base a biomateriales.
- Colectores en base a xantatos hidrolizados y biopolímeros.
- Tacos bi componentes para tronaduras.
- Extracción por solvente.

**Químicos para minería.**

**Terminales marítimos para líquidos a granel.**

[www.oxiquim.com](http://www.oxiquim.com)

# TRANSPORTE PARA EMPRESAS MINERAS



Buses  
Semicama



Seguridad  
en cada viaje



Convenios  
exclusivos

Más información en [www.travelnorte.cl](http://www.travelnorte.cl)

**INSTALACION DE  
TUBERIAS PLASTICAS**

- Aptec S.A.

**INSTALACION Y MONITOREO  
DE INSTRUMENTACION  
ESTRUCTURAL, AMBIENTAL  
Y GEOTECNICA P**

- TecWise

**INSTALACIONES DE BOMBAS**

- Perfomaq

**INSTALACIONES ELECTRICAS**

- Proyectos y Tecnologías Ltda.

**INSTALACIONES PARA  
ALMACENAMIENTO Y  
SUMINISTRO DE COMBUSTIBLES  
Y LUBRICANTES**

- Copec

**INSTALACIONES PARA GAS  
LICUADO DE PETROLEO**

- Emergas Ltda.

**INSTRUMENTACION**

- Abastec, Abastecimientos Técnicos Ltda.
- Comulsa
- Cutting Tools Chile
- Electromática Ltda.
- ETS Chile
- Ingeniería y Computación Ltda.
- Tecnología Integral S.A.

**INSTRUMENTACION  
ANALITICA PARA LA  
INDUSTRIA Y LA MINERIA**

- SAX Soluciones Analíticas SpA

**INSTRUMENTACION  
DE PROCESOS**

- Oicomp

**INSTRUMENTACION  
GEOMECANICA**

- Clonsa Ingeniería Ltda.

**INSTRUMENTACION  
GEOTECNICA**

- Geoblast

**INSTRUMENTACION INDUSTRIAL**

- Fluid Supply SpA
- Itamarket
- KNC Ingeniería y Mantenición
- NextWay

**INSTRUMENTACION Y CONTROL**

- Ingenalse
- Inning Group

**INSTRUMENTACION Y  
MONITOREO DE RECURSOS  
HIDRICOS EN LINEA**

- Monitoreass

**INSTRUMENTAL GEOFISICO**

- Geoexploration Technology

**INSTRUMENTOS CIENTIFICOS**

- Cientec Instrumentos Científicos S.A.
- Indutécnica Chacón S.I.C. SpA
- Provinco S.A.
- W. Reichmann y Cía. Ltda.

**INSTRUMENTOS DE  
MEDICION PARA GASES**

- Segurycel

**INSTRUMENTOS ELECTRICOS**

- NDU Ingeniería Ltda.
- Sivetec Ltda.

**INSTRUMENTOS ELECTRONICOS**

- Intronica Ltda.

**INSTRUMENTOS GEOTECNICOS**

- Geocom
- Geo Ambiental Consultores Cía. Ltda.
- Geosinergia

**INSTRUMENTOS INDUSTRIALES**

- Analítica Weisser Ltda.
- Sensorica Industrial SpA

**INSTRUMENTOS  
METALMECANICOS**

- Hetmetal Import

**INSTRUMENTOS PARA  
ANALISIS QUIMICO**

- Analítica Weisser Ltda.
- Del Carpio Análisis y Asesorías Ltda.

**INSTRUMENTOS PARA CORREAS  
TRANSPORTADORAS**

- Turbomaquinas

**INSTRUMENTOS PARA GEOLOGIA**

- Geoequipos S.A.

**INSTRUMENTOS PARA  
GEOSENSURA**

- Geocom

**INSTRUMENTOS PARA  
LA MEDICION DE  
DESVIACIONES DE POZOS**

- Reflex Instruments South America

**INSTRUMENTOS PARA  
LABORATORIOS**

- Hanna Instruments Equipos Ltda.

**INSTRUMENTOS PARA MEDICION  
DE VARIABLES ELECTRICAS Y  
CALIBRACION INDUSTRIAL**

- Intronica Ltda.

**INSTRUMENTOS PARA MEDICION  
DE VARIABLES FISICAS**

- AS Chile Energy Group S.A.

**INSTRUMENTOS PARA  
MEDICION ELECTRICA**

- Comind Ltda.

**INSTRUMENTOS PARA  
MEDICION Y CALIBRACION**

- VSI Ltda.

**INSTRUMENTOS PARA  
MEDICION Y CONTROL**

- Geocom
- APV S.A.
- Arian S.A.
- Genera Industrial
- GPS SpA
- Hanna Instruments Equipos Ltda.
- Indutécnica Chacón S.I.C. SpA
- MC System SpA
- Tecnología Integral S.A.

- Yokogawa Chile

**INSTRUMENTOS PARA  
MEDICION Y CONTROL DE  
PROCESOS INDUSTRIALES**

- Copromatic SpA

**INSTRUMENTOS PARA  
MONITOREO CONTINUO**

- CMS Condition Monitoring Solutions

**INSTRUMENTOS PARA  
TOPOGRAFIA**

- Geocom
- BMP Renta Ltda.
- Culaciati Instrumentos Topográficos
- Topcon
- Topoinstrumentos
- Villner Ltda.

**INSTRUMENTOS, SISTEMAS  
Y VALVULAS DE CONTROL**

- Emerson

**INSULATION KIT**

- Jomar Ltda.

**INSUMOS GEOLOGICOS**

- Georuston SpA

**INSUMOS PARA CORREAS  
TRANSPORTADORAS**

- Flexco de Chile SpA

**INSUMOS PARA LA MINERIA**

- BASF Chile S.A.
- Fordia Sudamérica Ltda.
- IPI Latin América
- PAH SpA
- PR Polymers S.A.

**INSUMOS PARA LABORATORIOS**

- Anachemia Science Ltda.
- Polycompany International Group S.A.

**INSUMOS PARA PERFORACION**

- ATI Trade
- AMC Chile

**INSUMOS PARA SEGURIDAD**

- Diprosur S.A.
- Segurycel

**INSUMOS Y REPUESTOS  
DE MAQUINARIA**

- Solmetalfa

**INTEGRACION**

- Eecol Electric

**INTEGRACION DE EQUIPOS,  
PROCESOS, SOFTWARE Y  
SISTEMAS AUTOMATIZADOS**

- Ferrostaal Chile S.A.C

**INTEGRACION DE PROYECTOS  
TECNOLOGICOS PARA LA  
AUTOMATIZACION**

- Protab

**INTEGRACION DE SISTEMAS**

- Clonsa Ingeniería Ltda.

**INTEGRACION DE SOLUCIONES**

- Nicolaidis Industrial S.A.

**INTEGRACION DE SOLUCIONES  
DE EFICIENCIA ENERGETICA,  
MODELAMIENTO Y ANALISIS  
DE CONFIABILIDAD, PLANTAS  
SOLARES Y GENERACION**

- STN - Sistema de Transmisión del Norte

**INTEGRACION Y SOLUCIONES  
AVANZADAS EN TECNOLOGIA  
Y TELECOMUNICACIONES**

- PSINet

**INTEGRIDAD Y RIESGO EN  
TRANSPORTE DE FLUIDOS**

- Penspen Integrity

**INTELIGENCIA ARTIFICIAL**

- Fracttal SpA
- Cosmos Save Energy AI

**INTELIGENCIA ARTIFICIAL  
Y AUTOMATIZACION EN  
PROCESOS MINEROS**

- Indimin SpA

**INTERCAMBIADORES DE CALOR**

- Alfa Laval SpA
- Antumec Ingeniería y Servicios Ltda.
- Comercial e Industrial Paicaví Ltda.
- Enfrimar Ltda.
- Faymex SpA
- Inppa Radiadores
- Intercal S.A.
- Mesabi
- Pfenniger
- Quempin SpA
- Radiadores Gómez
- Radiadores Santo Domingo Ltda.
- Reical Ltda.
- SPX Chile Ltda.
- Tecnoin Ltda.
- Termia Ltda.
- Termo Equipos SpA

**INTERCAMBIADORES DE  
CALOR DE PLACAS**

- Process & Fluids Technology

**INTERCAMBIO COMERCIAL**

- Energy Challenge Germany

**INTERCOMUNICADORES**

- Pronect SpA

**INVESTIGACION DE ACCIDENTES**

- Vial Equipment Corp

**INVESTIGACION DE MERCADO**

- Cadem S.A.

**INVESTIGACION Y DESARROLLO**

- Geocom
- Csiro Chile

**INYECCION DE ALUMINIO  
A PRESION**

- Termometalúrgica SpA

**INYECCIONES GEOTERMICAS**

- Diethelm

**IOT Y MEJORA DE PROCESOS**

- Segacy SpA

**IAZAJE**

- Edifix SpA



# inquinat

Tratamientos de Agua

## Equipos, insumos y productos químicos para el tratamiento del agua

- Equipos de Osmosis Inversa
- Membranas de Osmosis Inversa Filmtec
- Antiincrustantes para Membranas Osmosis Inversa
- Productos de Limpieza para Membranas
- Ablandadores Automáticos
- Desmineralizadores Automáticos
- Resinas de Intercambio Iónico Dowex
- Filtros de Arena
- Filtros de Carbón Activado
- Filtros de Cartucho
- Materiales Filtrantes
- Productos Químicos



Obispo Arturo Espinoza Campos 2779, Macul-Santiago · Fono/Fax: (56-2)2237 3696 · E-mail: [inquinat@inquinat.cl](mailto:inquinat@inquinat.cl)

[www.inquinat.cl](http://www.inquinat.cl)



• Ferrovial S.A.

## J

### JABON PARA MECANICOS

• Betagas

### JUNTAS DE EXPANSION

• Termodinámica Ltda.

### JUNTAS DE EXPANSION DE ELASTOMEROS

• EagleBurgmann

### JUNTAS DE EXPANSION DE TELA

• EagleBurgmann

### JUNTAS DE EXPANSION METALICAS

• EagleBurgmann

### JUNTAS DE EXPANSION METALICAS, TELAS Y CAUCHOS

• Jomar Ltda.

## K

### KIT DE SENSORES DE NIVEL DE ALTA Y DE BAJA

• Barahona y Cía. Ltda.

## L

### LABORATORIO

• Centro de Exámenes Preocupacionales Cazesalud  
• Centro de Salud Alto Costanera

### LABORATORIO CLINICO

• IISO SpA

### LABORATORIO DE CALIBRACION DE MAGNITUDES ELECTRICAS

• Intronica Ltda.

### LABORATORIO DE ENSAYOS

• Ingemars Laboratorios e Inspecciones

### LABORATORIO DE ENSAYOS DE MECANICA DE ROCAS

• FF Geomechanics Ingeniería Ltda.

### LABORATORIO DE OBRAS CIVILES

• Ingemars Laboratorios e Inspecciones

### LABORATORIO DE PREPARACION MECANICA

• Geoblast

### LABORATORIO DE PROCESOS

• Paterson Cooke Chile

### LABORATORIO MECANICA DE SUELOS

• Ingemars Laboratorios e Inspecciones

### LABORATORIO METALURGICO

• Castro Ingeniería

### LABORATORIO PREPARACION DE MUESTRAS Y ANALISIS QUIMICO PARA LA MINERIA

• Geoassay Group

### LABORATORIO Y ENSAYOS DE ROCAS Y SUELOS

• Geoblast

### LABORATORIOS CLINICOS

• Centro Médico del Trabajador (CMT)

### LABORATORIOS MEDIOAMBIENTALES

• AGQ Chile S.A.

### LABORATORIOS METALURGICOS

• AHK-Asmin  
• Aminpro

### LABORATORIOS MULTIDISCIPLINARIOS DE ENSAYOS Y DESARROLLO DE PRODUCTOS

• Applus+

### LABORATORIOS PARA LA MINERIA

• AGQ Chile S.A.  
• Laboblast Ltda.

### LADRILLOS REFRACTARIOS

• Verne SpA

### LAINAS CALIBRADAS

• Derio

### LAMAS DE PVC

• Plastigen

### LAMPARAS MINERAS

• Lucet Chile SpA

### LANZAS TERMICAS

• Trefimet S.A.

### LAVADO CON LINEA ENERGIZADA

• Civelec Ltda.

### LAVADO EN TERRENO

• Mitt SpA

### LAVADORES PARA GASES

• DP Chile Industrial

### LAVADOS DE AISLACION EN TRANSMISION

• STN – Sistema de Transmisión del Norte

### LAVANDERIA INDUSTRIAL

• Intertrade Chile S.A.  
• Le Grand Chic  
• Ropa FYL

### LEASING FINANCIERO

• Progreso S.A.

### LEASING OPERATIVO

• Gama Mobility  
• Progreso S.A.  
• Arval / Relsa  
• Avis Budget Chile  
• Mitta  
• Salfa Rent

### LEASING VENDOR

• Progreso S.A.

### LECTORES PARA CODIGO DE BARRAS

• Intermecc Chile S.A.  
• Seacom Ltda.

### LEVANTAMIENTOS AEREOS NO TRIPULADOS

• Geocom

### LEVANTAMIENTOS CON LASER AEROTRANSPORTADO

• Interra Latam

### LEVANTAMIENTOS FOTOGRAFICOS MEDIANTE DRONES

• High Drone Chile

### LIMPIADORES DE CORREAS TRANSPORTADORAS

• Mainsk Minerals SpA

### LIMPIADORES DE MEMBRANAS

• Genesys Latinoamérica Ltda.

### LIMPIADORES INDUSTRIALES

• Biotec Chile S.A.  
• Chemical Mix Ltda.  
• Marvelkleen

### LIMPIADORES PARA CORREAS TRANSPORTADORAS

• Conveyor Services S.A./ Fenner Dunlop

### LIMPIADORES PARA CORREAS TRANSPORTADORAS

• Flexco de Chile SpA

### LIMPIEZA DE CORREAS

• Incoproc SpA

### LIMPIEZA DE CORREAS TRANSPORTADORAS

• Hosch Chile SpA

### LIMPIEZA DE ESTRUCTURAS

• Senavin SpA

### LIMPIEZA DE MOLINOS

• Glencore Technology

### LIMPIEZA DE TOLVA COMPENSATORIA

• Atacama Mining Service SpA

### LIMPIEZA INDUSTRIAL

• Incoproc SpA

### LIMPIEZA QUIMICA

• Nexxo S.A.

### LIMPIEZA ROBOTICA

• Nilfisk  
• Nilfisk

### LIMPIEZA Y ASPIRACION INDUSTRIAL

• Icil Icafal S.A.

### LINEAS DE ALTA TENSION

• Sigdo Koppers Ingeniería y Construcción

### LINEAS DE BASE Y ACTIVIDADES ASOCIADAS COMPONENTE ARQUEOLOGIA Y PALEONTOLOGIA

• Gestam Atacama

### LINEAS DE BASE Y ACTIVIDADES ASOCIADAS COMPONENTE EMISIONES

• Gestam Atacama  
• Gestam Atacama

### LINEAS DE BASE Y ACTIVIDADES ASOCIADAS COMPONENTE FLORA Y FAUNA

• Gestam Atacama

### LINEAS DE BASE Y ACTIVIDADES ASOCIADAS COMPONENTE HIDROLOGIA E HIDROGEOLOGIA

• Gestam Atacama

### LINEAS DE BASE Y ACTIVIDADES ASOCIADAS COMPONENTE MEDIO HUMANO

• Gestam Atacama

### LINEAS DE BASE Y ACTIVIDADES ASOCIADAS COMPONENTE PAISAJE Y TURISMO

• Gestam Atacama

### LINEAS DE BASE Y ACTIVIDADES ASOCIADAS COMPONENTE RUIDO Y VIBRACIONES

• Gestam Atacama

### LINEAS DE RIEGO

• Olivos riego

### LINTERNAS

• Taglite SpA  
• Victorinox Andes S.A.

### LIXIVIACION

• Spraying Systems

### LLANTAS PARA CAMIONES FUERA DE CARRETERA

• Aros del Pacífico S.A.

### LOCALIZACION DE CABLES Y TUBERIAS SUBTERRANEAS

• Geodetec Ingeniería S.A.

### LOCALIZACION POR GPS

• IW Ingeniería S.A.

### LOCKERS

• Lockers Metalradic S.A.  
• Malettek Ltda.  
• Movilockers

### LOGISTICA

• Bodegal Ltda.  
• Cargocorp Logistics SpA  
• DSV Chile  
• Emo Trans Chile  
• Empresas Perrot  
• Global Group Ingeniería SpA  
• Icheck Cargo International Logistics  
• Marval, Marítima Valparaíso Chile S.A.  
• Meintek  
• Noatum Logistics  
• Overseas Logistics Chile S.A.  
• Prilogic  
• Redlog SpA  
• Scan Global Logistics Chile S.A.  
• Sitrans Ltda.  
• Tiba Chile  
• Transportes Schiappacasse  
• Transportes Tamarugal Ltda.



**INTRONICA**<sup>®</sup>

## Partner de soluciones para la industria minera y energética

- Instrumentos electrónicos de medición líderes en su rubro
- Asesoría técnica: soluciones a la medida de nuestros clientes
  - Consultoría especializada: entrenamiento técnico
- Servicio Técnico autorizado para las marcas representadas
  - Laboratorio de Calibración para magnitudes eléctricas

**FLUKE**

**FLUKE**

Calibration

*FLUKE*  
networks

**AMPROBE**

A Fluke Company

**Tektronix**

Intronica Ltda.

Tel.: + 56 2 2927 4400

 + 56 9 5371 6460

Nueva de Lyon 072 of. 1201, Providencia, Santiago

ventas@intronica.com · www.intronica.com



- Transviba
- Ulog -Ultramar Logistic
- Ultraport Ltda.

#### LOGISTICA INVERSA

- Cargomin SpA

#### LOGISTICA MINERA

- Mintral Limitada

#### LOGISTICA PARA PROYECTOS

- Logística y Transportes Schneider SpA
- Macro Ingenieros Ltda.
- UTC Overseas S.A.

#### LOGISTICA PORTUARIA

- T-Metal SpA

#### LOSA DE LAVADO

- Mitt SpA

#### LOSETAS

- Hornor

#### LUBRICACION

- TotalEnergies

#### LUBRICACION AUTOMATICA

- Imestre

#### LUBRICADORES AUTOMATICOS

- Raico

#### LUBRICADORES Y SISTEMAS

##### CENTRALIZADOS DE

##### LUBRICACION

- Prein Chile

#### LUBRICANTES

- Copec
- TotalEnergies
- Vistony Chile

- Belray
- Comercial y Servicios Ingelubas Ltda.
- Crescent
- Enex
- Esmax Distribución Ltda.
- Liqui Moly Chile S.A.
- Lubeng Chile SpA
- Luval S.A.
- PLC Teknica Ltda.
- Printec S.A.
- Smarter
- Ventec
- YPF

#### LUBRICANTES DE ASENTAMIENTOS Y REPARACION PARA CONJUNTOS PIÑON CORONAS

- Prein Chile

#### LUBRICANTES DE ULTIMA GENERACION PARA TRANSMISION DE MOLINOS Y HORNOS

- Prein Chile

#### LUBRICANTES ESPECIALES

- TotalEnergies
- Coproman Ltda.
- Magna Industrial
- YPF

#### LUBRICANTES INDUSTRIALES

- Clean Oil Services Latam
- Lubricantes Industriales

#### LUBRICANTES PARA CAMIONES MINEROS, EXCAVADORAS Y CARGADORES DE BAJO PERFIL

- Vistony Chile

#### LUBRICANTES PARA TRANSMISION

- Vistony Chile

#### LUBRICANTES SINTETICOS

- TotalEnergies
- Klüber Lubrication Chile Ltda.

#### LUBRICANTES, GRASAS Y ACEITES INDUSTRIALES Y ALIMENTARIOS

- Dreizon Chile SpA

#### LUMINARIAS

- Actilux
- Chibrallux Ltda.
- Electricidad Gobantes S.A.

#### LUMINARIAS PARA AHORRO DE ENERGIA

- Actilux
- Gewiss Chile Ltda.

## M

#### MACIZOS Y CRUCETAS

- Hornor

#### MAESTRANZA

- SKM Industrial Ltda.

#### MAESTRANZAS

- Minetec
- Abarzúa Ingeniería Ltda.
- AGR Servicios
- Artimatemb Ltda.
- Cical
- Famae
- Ferrocast S.A.
- Franz San Galli
- Fundición Amafunco
- Fundición Las Rosas S.A.
- Fundicion Talleres Ltda
- Galvanizadora Vialsur S.A.
- H & S Equipos Industriales Ltda.
- Impomaq
- Industrial de Limache Ltda.
- Ingebolt Ltda.
- IPF Ingeniería Ltda.
- Llorente Industrial S.A.
- Maestranza Diesel S.A.
- Maestranza Fanari Ltda.
- Maestranza Metal Mecánica Mahega Ltda.
- Maestranza RCP S.A.
- Maestranza Veas Ltda.
- Maestranza y Constructora Pacífico Ltda.
- Maestranza y Galvanizadora P y P SpA
- Matec
- Matec
- Reinike S.A.
- Rimut Ltda.
- Servindustria Ltda.

#### MAGISTER EN GESTION Y DIRECCION DE EMPRESAS PARA LA INDUSTRIA MINERA

- Magister en Gestión y Dirección de Empresas para la Industria Minera

#### MAGNETOMETRIA

- Geodatos

#### MALL ZOFRI

- Zofri

#### MALLAS

- Malfanti S.A.

#### MALLAS DE ACERO

- Acma S.A.
- DSI Underground Chile
- Reysan S.A.
- RGM Mallas de Alambre Ltda.

#### MALLAS DE ACERO INOXIDABLE

- Berr & Nally S.A.

#### MALLAS DEFENSIVAS ANTIPOLVO Y GEOTEXILES

- ABCDust

#### MALLAS PARA CLASIFICACION DE MINERAL

- Haver & Boecker Niagara

#### MALLAS PARA HARNEROS

- Durex Chile Ltda.
- Rivet Ltda.

#### MALLAS PARA HARNEROS VIBRATORIOS

- Haver & Boecker Niagara

#### MANEJO DE AGUAS SERVIDAS

- Glauben Ecology

#### MANEJO DE FLUIDOS

- Dypro
- Trile

#### MANEJO DE FLUIDOS CORROSIVOS

- Invenio S.A.

#### MANEJO DE GRANELES SOLIDOS

- Axinntus Ltda.

#### MANEJO DE MATERIALES Y RESIDUOS

- Syntec Ingeniería

#### MANEJO DE MATERIALES: CINTAS TRANSPORTADORAS, DETECTORES DE METAL, ELECTROIMANES AUTOLIMPIANTES Y PERMANENTES

- Ferrostaal Chile S.A.C

#### MANEJO DE RELAVES

- VAI Groundwater Solutions

#### MANEJO DE RELAVES, AGUAS Y CONCENTRADOS

- HGI Ingenieros SpA

#### MANEJO DE RESIDUOS

- Glauben Ecology

#### MANEJO DE RESIDUOS INDUSTRIALES

- Ecogrin SpA

#### MANEJO DE RESIDUOS SOLIDOS

- Geoprospec Ltda.
- Resiter S.A.

#### MANEJO DE SUSTANCIAS PELIGROSAS

- Confinor S.A.

#### MANEJO Y CONTROL DE FLUIDOS

- Fastpack

#### MANGAS PARA FILTROS

- Ziebtect Ltda.

#### MANGAS PLASTICAS

- Malfanti S.A.

#### MANGUERAS

- Simma S.A.
- Simma – Grupo Empresas

- Aitec S.A.
- Armaflex
- Blastpaint SpA
- Comercial González Hermanos y Cía.
- Fanadego Ltda.
- Indumark S.A.
- Semperit Group
- Sirago y Cía Ltda.
- Vesert SpA

#### MANGUERAS CON GOTERO INTEGRADO MULTITEMPORADA

- Irritec Chile

#### MANGUERAS DE ACERO INOXIDABLE

- Balflex Chile

#### MANGUERAS DE PVC

- Balflex Chile
- Flow Systems SpA

#### MANGUERAS FLEXIBLES PARA DIFERENTES APLICACIONES

- Bombas de Pozo Ltda.

#### MANGUERAS HIDRAULICAS

- Balflex Chile
- Armaflex
- Comercial González Hermanos y Cía.
- H-E Parts International
- Luksic Zuanic S.A.
- Netafim Riegosistemas
- Procaucho Ltda.
- Soproin Ltda.

#### MANGUERAS HIDRAULICAS E INDUSTRIALES

- Jomial Ltda.

#### MANGUERAS INDUSTRIALES

- Balflex Chile
- HGB Industrial
- Peresic

#### MANGUERAS LAYFLAT

- Teksa SpA

#### MANGUERAS PLANAS DE PVC

- Layflat SpA



Beiben-Truck

4846 Tolva de 20m<sup>3</sup>

**GRAN  
RENDIMIENTO  
EN LOS TERRENOS MÁS DUROS**



www.beiben.cl  
(02) 27976200 - +569 79677595 - info@beiben.cl  
Av. Pdte. Frei Montalva 16777 - Colina - Santiago  
Ruta 5 Norte km 468, La Serena



MÁS **CAPACIDAD**  
MEJOR **DESEMPEÑO**



**Principales  
Características**

Tolva de 35m<sup>3</sup>  
Carga neta de 62 ton  
Caja Automática.

**SHANTUI**

**MANGUERAS PTFE**

- Balflex Chile

**MANGUERAS Y JUNTAS DE EXPANSION**

- Cical

**MANIPULADOR TELESCOPICO**

- Finning Chile S.A.

**MANIPULADORES**

- Simma S.A.
- Simma – Grupo Empresas
- SK Rental

**MANIPULADORES DE NEUMATICOS**

- Alvinter Chile

**MANIPULADORES PARA NEUMATICOS**

- FMA

**MANIPULADORES TELESCOPICOS**

- Genie
- SK Comercial
- Minco Maquinarias S.A.
- Prosol América

**MANLIFT**

- Genie

**MANTAS DE HORMIGON**

- Polytrade S.A.

**MANTAS TERMICAS PARA MAQUINAS Y TUBERIAS**

- Kezver Chile
- Coprom SpA

**MANTENCION CORRECTIVA DE TRANSFORMADORES EN PLANTA**

- Transformadores Tterra

**MANTENCION DE EQUIPOS OLEOHIDRAULICOS**

- BSA Chile

**MANTENCION DE INFRAESTRUCTURA FERROVIARIA**

- Track Rail SpA

**MANTENCION DE LA CALIBRACION DEL EQUIPO DE ANALISIS**

- Simplex Ingeniería

**MANTENCION DE LA INSTRUMENTACION ANALITICA**

- Simplex Ingeniería

**MANTENCION DE PLANTAS**

- Schwager
- STN – Sistema de Transmisión del Norte
- Tecic SpA

**MANTENCION DE RADIADORES**

- Inppa Radiadores

**MANTENCION DE REDES DE TELECOMUNICACIONES**

- Somyl S.A.

**MANTENCION E INSTALACION DE EQUIPOS MINEROS**

- Montajes Quintana Ltda.

**MANTENCION EN TERRENO**

- Zurich-Chile/DeZURIK

**MANTENCION INDUSTRIAL**

- Schwager
- Asib Group
- Assa Abloy
- Cranetech
- Factor Ambiental SpA
- I&M Ingeniería y Mantención Ltda.
- ICM Ingeniería y Montajes
- IMHP Sudamericana
- Quant Service
- Vertycal Industrial Trade

**MANTENCION INDUSTRIAL DE PLANTAS MINERAS**

- LyL Ingeniería Ltda.

**MANTENCION INTEGRAL DE SISTEMAS ELECTRICOS**

- Simplex Ingeniería

**MANTENCION MECANICA DE PLANTAS DE ACIDO**

- Faymex SpA

**MANTENCION MENOR**

- Mediterránea

**MANTENCION PREVENTIVA**

- DTS

**MANTENCION SINTOMATICA, PREVENTIVA Y CORRECTIVA DE VALVULAS DE CONTROL EN TALLER**

- Zurich-Chile/DeZURIK

**MANTENCION Y REPARACION DE CALDERAS**

- EISA – Energías Industriales

**MANTENCION Y REPARACION DE MAQUINARIA**

- Schwager
- Solmetalfa

**MANTENCION Y REPARACION DE MAQUINARIAS SUBTERRANEAS**

- Amincorp

**MANTENCION Y REPARACION INDUSTRIAL**

- Farías Inversiones

**MANTENCION Y SOPORTE DE SISTEMAS**

- Tuxpan Software S.A.

**MANTENIMIENTO**

- DTS

**MANTENIMIENTO BASADO EN CONDICION (CBM)**

- Evtech Chile SpA

**MANTENIMIENTO DE ACTIVOS MINEROS**

- Salfa Mantenciones

**MANTENIMIENTO DE BOMBAS**

- Bombas de Pozo Ltda.

- RepairCo Ltda.

**MANTENIMIENTO DE BOMBAS CENTRIFUGAS**

- D'Bravo

**MANTENIMIENTO DE BOMBAS DOSIFICADORAS**

- Prominent Chile S.A.

**MANTENIMIENTO DE CALDERAS**

- ISA Equipos Térmicos Ltda.

**MANTENIMIENTO DE COMPRESORES**

- Ingersoll Rand Chile Ltda.

**MANTENIMIENTO DE CORREAS TRANSPORTADORAS**

- Conveyors Chile SpA
- Importadora Tech Ltda.
- Rema Tip Top Latin America SpA

**MANTENIMIENTO DE EQUIPOS**

- Broadspectrum Chile SpA
- Electrónica Industrial Driver Ltda.
- Hidropack S.A.
- Relaf Representaciones

**MANTENIMIENTO DE EQUIPOS ELECTRICOS**

- Solyserv

**MANTENIMIENTO DE EQUIPOS ELECTRONICOS**

- Auter Minería

**MANTENIMIENTO DE EQUIPOS EN PLANTAS DE BENEFICIO DE MINERALES**

- Confipetrol Chile SpA

**MANTENIMIENTO DE EQUIPOS MINEROS**

- Grupo MSI
- Powerrep, Carrasco y Cía. S.A.
- Sandvik Chile S.A.

**MANTENIMIENTO DE GENERADORES ELECTRICOS**

- Tecnoeléctrica Valparaíso S.A.

**MANTENIMIENTO DE GETS**

- Minetec

**MANTENIMIENTO DE INSTALACIONES DE GLP**

- Emergas Ltda.

**MANTENIMIENTO DE INSTALACIONES SOLARES FOTOVOLTAICAS**

- Reden Solar

**MANTENIMIENTO DE LINEAS DE TRANSMISION ELECTRICA**

- Simantec S.A.

**MANTENIMIENTO DE MANGUERAS HIDRAULICAS**

- Strobbe

**MANTENIMIENTO DE MAQUINARIA PARA LA MINERIA**

- Ferrogroup Ltda.

**MANTENIMIENTO DE MAQUINARIA PESADA**

- Grupo Gamont

**MANTENIMIENTO DE MAQUINAS SOLDADORAS**

- Ingeniería H. Wallem

**MANTENIMIENTO DE MOTORES DIESEL**

- Man Energy Solution Chile Ltda.
- Power Train Technologies

**MANTENIMIENTO DE MOTORES ELECTRICOS**

- Borybor
- EIR Electromecánica Ltda.
- Ingeniería H. Wallem
- Tecnoeléctrica Valparaíso S.A.

**MANTENIMIENTO DE OPERACIONES**

- SK Industrial S.A.

**MANTENIMIENTO DE PALAS Y BALDES**

- Techminings

**MANTENIMIENTO DE PLANTAS CONCENTRADORAS**

- Dimarza Chile SpA

**MANTENIMIENTO DE PLANTAS DE PROCESOS**

- Highservice Corp.

**MANTENIMIENTO DE PLANTAS MINERAS**

- MILL Montajes Industriales Llanquitruf
- OGM Mecanica Integral S.A.
- Schwager Mining & Energy

**MANTENIMIENTO DE PLANTAS PARA TRATAMIENTO DE AGUA**

- Aguardes Tratamiento de Aguas S.A.
- Aguas Sipra
- Aqualia Intech S.A., Agencia en Chile
- Suez Medioambiente Chile

**MANTENIMIENTO DE REFUGIOS MINEROS**

- ALG Mining SpA

**MANTENIMIENTO DE SISTEMAS DE PROTECCION CATODICA**

- Corrotek

**MANTENIMIENTO DE TRANSFORMADORES**

- Tecnoeléctrica Valparaíso S.A.
- Tusan

**MANTENIMIENTO DE VEHICULOS**

- Equipalab Equipamiento Minero

**MANTENIMIENTO ESPECIALIZADO EN SISTEMAS ELECTRICOS**

- STN – Sistema de Transmisión del Norte

**MANTENIMIENTO ESTRUCTURAL, ELECTROMECHANICA**

- Ferrostaal Chile S.A.C

**MANTENIMIENTO HIDRAULICO**

- San Ignacio Ltda.



## Un gran proyecto requiere un gran aliado.

Melón Proyectos Especiales se dedica al suministro de hormigón y otros servicios en aquellas obras que por condiciones geográficas, condiciones climáticas, por necesidad del cliente o por exigencias de seguridad hacen necesario la instalación de plantas y movilización de los recursos necesarios para cumplir por sobre las exigencias y plazos del proyecto.



[melon.cl](http://melon.cl)

**MANTENIMIENTO INDUSTRIAL**

- Axinntus Ltda.
- ISS Facility Services
- Nexxo S.A.
- North Mining Chile Ltda.
- Somacor S.A.
- Tecnasic

**MANTENIMIENTO INTEGRAL DE FLOTAS DE MAQUINARIA DE CONSTRUCCION MULTI MARCA**

- Vial Equipment Corp

**MANTENIMIENTO PREDICTIVO**

- Excomar

**MANTENIMIENTO PREVENTIVO**

- Energuías SpA

**MANTENIMIENTO PREVENTIVO, CORRECTIVO Y PREDICTIVO**

- **Ferrostaal Chile S.A.C**

**MANTENIMIENTO Y MONITOREO DE SENSORES**

- Clonsa Ingeniería Ltda.

**MANTENIMIENTO Y REPARACION DE TRANSFORMADORES**

- Cordero S.A.

**MANTENIMIENTOS INDUSTRIALES**

- Servige SpA

**MANUFACTURA DE EQUIPOS MINEROS**

- Maestranza Vespucio - Alvenius

**MANUFACTURAS DE EQUIPOS MINEROS**

- L&H Industrial

**MAPEO DIGITAL**

- Veracío
- Corescan

**MAQUINARIA DE CHANCADO Y CLASIFICACION**

- Maquicenter Ltda.

**MAQUINARIA ELECTRICA DE ALTA CAPACIDAD**

- Taylor International

**MAQUINARIA ELECTRICA PESADA**

- Hyosung Heavy Industries Chile

**MAQUINARIA INDUSTRIAL**

- Progreso S.A.
- Raico
- Geoprospec Ltda.
- Jungheinrich
- Montanares y Cruz Arriendos Ltda.
- Tegnonaval

**MAQUINARIA PARA CONSTRUCCION**

- Finning Chile S.A.

**MAQUINARIA PARA EL MANEJO DE RESIDUOS**

- Raico

**MAQUINARIA PARA LA CONSTRUCCION**

- Progreso S.A.

- Heavy Duty
- Itaka
- Lemaco SpA

**MAQUINARIA PARA LA MINERIA**

- **Finning Chile S.A.**
- **Progreso S.A.**
- **Raico**
- **SKC Maquinarias S.A.**
- Comercial Partek Ltda.
- Disemaq Ltda.
- Dukraft Comercial Ltda.
- Fesanco SpA
- FLSmidth Minerals S.A.
- GHH Chile SpA
- Hytorc Chile
- Komatsu Arrienda
- L&H Industrial
- Orbitek Projects S.A.
- Parker Hannifin Corporation Chile
- PR Polymers S.A.
- Reyesmaq Ltda.
- Sam SpA
- Siderval S.A.
- Tattersall Maquinarias S.A.
- Técnica Hansa Ltda.

- **MAQUINARIA PARA LA MINERIA SUBTERRANEA**
- **Raico**
- XCJC

**MAQUINARIA PARA LA MINERIA Y CONSTRUCCION**

- Coviel S.A.

**MAQUINARIA PARA LA MINERIA Y LA CONSTRUCCION**

- **Raico**
  - Nilfisk
- **MAQUINARIA PARA LA LIMPIEZA COMBINADA**
  - Nilfisk
- **MAQUINARIA PARA LA LIMPIEZA PROFESIONAL**
  - Nilfisk
- **MAQUINARIA PARA MINERIA Y CONSTRUCCION**
  - Ferrostaal Chile S.A.C
- **MAQUINARIA PARA MINERIA Y CONSTRUCCION**
  - Socomaq

**MAQUINARIA PARA MOVIMIENTO DE TIERRA**

- **Progreso S.A.**
- Cidere
- Grupotusmaquinas
- Janssen S.A.
- Komatsu Arrienda
- Slaven

**MAQUINARIA PARA PAVIMENTACION**

- Leis Maquinarias

**MAQUINARIA PARA PLANTAS DE TRITURACION, CRIBADO Y TRANSPORTE**

- **Invenpro**

**MAQUINARIA PARA RECUPERACION DE SOLVENTES**

- Fishtec S.A.

**MAQUINARIA PESADA**

- **Beiben Truck**
- **Progreso S.A.**
- Betek - Eurodur
- Copal S.A.
- Fuelles Ltda.
- Grupotusmaquinas
- Salfa

**MAQUINARIA PESADA SEMI NUEVOS**

- **Beiben Truck**

**MAQUINARIA PORTUARIA**

- **Alvinter Chile**

**MAQUINARIA ROBOT SHOTCRETE**

- Stalus Group

**MAQUINARIA USADA**

- **Raico**
- Nofermaq Ltda.

**MAQUINARIA Y REPUESTOS PARA IMPRENTAS**

- **Ferrostaal Chile S.A.C**

**MAQUINARIA ZANJADORAS**

- Vermeer Chile SpA.

**MAQUINAS DISPENSADORAS Y PAÑOL AUTO ATENDIDO**

- Serviall

**MAQUINAS ENZUNCHADORAS**

- Garibaldi S.A.
- Mageva Ltda.
- Marienberg Ltda.

**MAQUINAS HERRAMIENTAS**

- Aemaq & Coppola Ltda.
- Italmacc Chile Ltda.
- Protorq

**MAQUINAS HERRAMIENTAS PORTATILES**

- Protorq

**MAQUINAS PARA CODIFICAR**

- Korho Chile S.A.

**MAQUINAS PARA ENSAMBLE**

- Strobbe

**MAQUINAS PARA MINERIA SUBTERRANEA**

- WS Ingeniería

**MAQUINAS PARA REVESTIR MOLINOS**

- Russell Mineral Equipment

**MAQUINAS PARA SELLAR**

- Korho Chile S.A.

**MAQUINAS SOLDADORAS**

- Mersud SpA
- Servisold Maquinarias Ltda.
- Soltec Chile

**MAQUINAS SOLDADORAS PARA PLASTICO**

- Bezanilla y Cía. Ltda.

- Ingap Ltda.
- Von Unger Representaciones Ltda.

**MAQUINAS TRITURADORAS**

- Kompakta S.A.

**MARKETING DIGITAL**

- Ascorp
- Fundación Saguario
- Netmin Red Social de la Minería

**MARKETPLACE DE MAQUINAS**

- **Grupo Tus Máquinas**

**MARTILLOS HIDRAULICOS**

- **SK Rental**
- ANA Engineering
- Insero SpA

**MARTILLOS PARA PERFORACION**

- **ATI Trade**
- Drillco S.A.
- South Mining Supply S.A.

**MARTILLOS PARA PERFORACIONES**

- Perfofer, Ferreteria del Perforador

**MARTILLOS PICA ROCAS**

- Bafco Austral Ltda.

**MARTILLOS PICARROCA**

- Mineserv

**MARTILLOS ROMPEROCAS**

- Saavedra y Abalo M&S Ltda.

**MASILLAS ANTIABRASIVAS**

- TermoChemical LatinAmerica S.A.

**MATERIALES AISLANTES**

- Aislantes Nacionales SpA

**MATERIALES DE DESGASTE**

- Repmin SpA

**MATERIALES ELECTRICOS**

- Cam Chile S.A.
- Cimed Ltda.
- Comercial Aragón S.A.
- Dartel Electricidad
- ElectraFK
- Electricidad Gobantes S.A.
- Electricidad Guzmán S.A.
- Electroproductos S.A.
- Ingeniería Desimat Ltda.
- Layex Chile
- Tecnored S.A.

**MATERIALES ELECTRICOS DE ALTA Y MEDIA TENSION**

- Comercial Libra Ltda.

**MATERIALES PARA CONSTRUCCION DE POZOS**

- GWE Tubomin S.A.

**MATERIALES PARA ESTABILIZAR CAMINOS**

- Salmag

**MATERIALES PARA LA CONSTRUCCION**

- Centro Ferretero Lonza
- Compañía Industrial El Volcán
- Construmart S.A.
- Ferreteria Santiago

# DESEMPEÑO DE CALIDAD EN ALTURA GENIE® BOOMS



**Genie**®

**QUALITY** BY DESIGN  
SEPA MÁS EN [GENIELIFT.COM](https://www.genielift.com)



- Imperial S.A.
- Sodimac

#### MATERIALES PARA LABORATORIOS METALURGICOS

- Dimaquin

#### MATERIALES PARA VIAS FERREAS

- Excedindus Ltda.

#### MATERIALES REFLECTANTES

- Avery Dennison Chile S.A.
- Carbo Chile S.A.

#### MATERIALES Y PRODUCTOS DE RIEGO

- Olivos riego

#### MATERIAS PRIMAS

- Mathiesen S.A.C.

#### MATERIAS PRIMAS PARA EXPLOSIVOS

- Famesa Chile

#### MATERIAS PRIMAS PARA PERFORACION

- Amtex SpA

#### MAXISACOS

- Aramis Ltda.
- Compakta S.A.
- Coresa
- El-Pack SpA
- Tradecor S.A.

#### MBA MINERIA

- Magíster en Gestión y Dirección de Empresas para la Industria Minera

#### MECANICA DE SUELOS

- ABC Chile Ingeniería y Geotecnia
- FCQ Geotecnia e Ingeniería Ltda.

#### MECANICA INDUSTRIAL

- Stemol Ltda.

#### MECANIZADO

- Empresas Jofré
- Hofmann Engineering Chile Ltda.
- Talleres Artificio

#### MECANIZADO DE GRANDES PIEZAS

- Bignotti Hermanos S.A.
- Empresas Jofré

#### MECANIZADO DE PREPARACION Y RECUPERACION DE COVER DE PILAS DE LIXIVIACION

- Tesra S.A.

#### MEDICION DE DESVIACIONES EN POZOS PROFUNDOS

- Comprobe Ltda.

#### MEDICION DE FLUJOS NATURALES

- Trazado Nuclear

#### MEDICION DE POZOS DE SONDAJE

- Wellfield Services Ltda.

#### MEDICION DE PROCESOS INDUSTRIALES

- Trazado Nuclear

#### MEDICION ELECTRICA

- Tecno Control

#### MEDICION INDUSTRIAL

- Bulkin Tech SpA
- Flexim S.A.
- Indurad Chile SpA

#### MEDICIONES ACUSTICAS

- Silentium

#### MEDICIONES INDUSTRIALES

- Inmedin
- Trumatic SpA

#### MEDIDORES DE ESTIRAMIENTO PARA CADENAS

- Dreizon Chile SpA

#### MEDIDORES DE FLUIDOS

- Aguapur Medición SpA

#### MEDIDORES DE FLUJO

- Arian S.A.
- Flexim S.A.
- Soltex
- Tiar Ltda.

#### MEDIDORES PARA AGUA, GAS Y ELECTRICIDAD

- Sensus Chile S.A.

#### MEDIDORES PARA ENERGIA ELECTRICA

- Compañía Chilena de Medición S.A.
- Comulsa

#### MEDIDORES PARA ENERGIA ELECTRICA, GAS Y AGUA

- Compañía Chilena de Medición S.A.

#### MEDIOAMBIENTE

- Copa
- Metcom Chile
- Norte Sustentable

#### MEDIOS DE COMUNICACION

- GPI SpA
- Netmin Red Social de la Minería

#### MEJORAMIENTO DE SISTEMAS DE TRANSPORTE DE MATERIALES

- Virta Inc.

#### MEJORAS EN PROCESOS DE MANTENIMIENTO

- Monitoring SpA

#### MEMBRANAS IMPERMEABILIZANTES

- Barahona y Cía. Ltda.

#### MEMBRANAS PARA IMPERMEABILIZACION

- Vorwerk y Cía. S.A.

#### MEMBRANAS PULVERIZABLES

- Minova

#### MERCADO LIBRE DE ENERGIA

- Safira Energía

#### METABISULFITO DE SODIO

- Química del Sur y Cía. Ltda.

#### METABISULFITO DE SODIO LIQUIDO Y SOLIDO

- Proquiel Químicos SpA

#### METAL DESPLEGADO

- Ahosa

#### METALMECANICA

- Revesol
- Abarzúa Ingeniería Ltda.
- Artimatemb Ltda.
- CMSF SpA
- Equipos Mineros Emsa Ltda.
- Famae
- G y M Máquinas Industriales Ltda.
- ICM Ingeniería y Montajes
- Maestranza Alfametal Ltda.
- Megametal - Swagefast
- Metalmecánica Aciers Ltda.
- Simtexx SpA
- Termometalúrgica SpA
- Tormetal Ltda.
- Totalmatrix E.I.R.L.
- Transupport Ergonomía en Salud Ocupacional
- Vulcan Industrial Chile SpA

#### METALURGIA

- AVR Consultores

#### METALURGICAS

- Arrigoni Metalúrgica S.A.
- Cembrass S.A.
- Great Process Ltda.
- Pimasa S.A.
- Saime SG Chile
- Valencia S.A.

#### METODOLOGIA REVIT ARCHITECTURE

- Ulma Andamios y Moldajes

#### MEZCLADORES

- Ekato Chile S.A.

#### MICROFILTRACION DEL OVERFLOW DE SOLIDOS FINOS Y ULTRAFINOS

- Pocuno Industri Tekniska

#### MICROPILOTES

- Ischebeck Chile S.A.

#### MICROSCOPIOS

- Veto y Cía. Ltda.

#### MICROSCOPIOS PARA ANALISIS DE IMAGENES

- HLatam

#### MICROSCOPIOS Y SOFTWARE PARA ANALISIS DE IMAGENES

- Tecsis

#### MINERA DE LITIO

- Lithium Power Chile

#### MINERAL DE CUARZO

- Invenpro

#### MINERIA DIGITAL

- MineSense Technologies

#### MINERIA RAJO

- Minova

#### MINERIA SUBTERRANEA

- Gardilic
- Geoblast
- Minova

- Redpath Chilena

#### MINERIA SUBTERRANEA (SERVICIOS, PROCESOS, EXPLOTACION)

- Strabag / Zúblin Chile

#### MINI CARGADORES

- Finning Chile S.A.

#### MINI EXCAVADORAS USADAS

- Inversiones Colina Sur

#### MINI GRUAS ELECTRICAS

- CMI Equip SpA

#### MINIBUSES

- Andes Motor

#### MINICARGADORES

- SK Comercial

#### MINICARGADORES SOBRE ORUGAS

- Simma S.A.
- Simma - Grupo Empresas

#### MINICARGADORES SOBRE RUEDAS

- Simma S.A.
- Simma - Grupo Empresas

#### MINIEXCAVADORAS

- HD Hyundai Infracore Chile Develon
- Simma S.A.
- Simma - Grupo Empresas

#### MINING INTELLIGENCE

- Plusmining

#### MINING SERVICES

- Ameco South America

#### MOBILE ELEVATING WORK PLATFORM, MEWP

- Genie

#### MOBILIARIO PARA EMPRESAS

- Sillas Fuentes SpA

#### MODELACION BASADA EN ANALISIS DE DATOS (DATA SCIENCE)

- UNTEC - Fundación para la Transferencia Tecnológica

#### MODELAMIENTO DE AVALANCHAS

- Atacama Ambiente Consultores

#### MODELAMIENTO GEOQUIMICO Y GEOLOGICO

- AVR Consultores

#### MODELAMIENTO NUMERICO AVANZADO

- Integral Mining

#### MODELOS DE GESTION

- Isotools Chile

#### MODERNIZACION DE MAQUINAS

- Sandiman S.A.

#### MODULOS DE ILUMINACION

- IOT Automation



# SUPPORTING MINING. TOGETHER.

140 años de experiencia en el desarrollo y suministro de soluciones innovadoras para el sostenimiento y fortificación de macizos rocosos y suelos.

**Apoyamos las minas subterráneas / cielo abierto con productos diseñados para aumentar la seguridad y mejorar el rendimiento.**

Cartuchos de Resina | Pernos Inflables y Autoperforantes | Pernos de fricción y barras sólidas de rosca continua | Anclaje de fibra de vidrio y mallas | Resinas Inyectables para consolidación de macizos y sellado de vías de agua | Morteros especiales | Equipos de Inyección | Asesoría, Aplicaciones y Formación de Equipos.

Av. Los Valles 225, bodega 21  
Pudahuel, Santiago | Chile.



[www.minovaglobal.com](http://www.minovaglobal.com)

**MODULOS FOTOVOLTAICOS**

- Trina Solar Chile

**MODULOS PARA CAMPAMENTOS MINEROS**

- Tecno Fast Atco S.A.

**MODULOS SOLARES FOTOVOLTAICOS**

- Reden Solar
- S-Energy Chile

**MOLDAJES**

- Doka Chile
- Peri Chile Ltda.
- Ulma Andamios y Moldajes
- Armaqsubiri S.A.
- Form-Scaff Chile S.A.
- Unispan Chile

**MOLINOS DE BOLAS**

- Chancadores Chile SpA
- Citic Heavy Industries Chile SpA
- Glencore Technology
- MO Group
- Transmin South America SpA

**MOLINOS Y TRITURADORAS**

- Bradken Chile

**MONITOREO AMBIENTAL**

- GP Consultores Ltda.
- Grupo AyT
- Ingeniería y Proyectos Ltda.

**MONITOREO AMBIENTAL**

- Serpram S.A.

**MONITOREO CONTINUO**

- Interop Latinoamérica

**MONITOREO DE CALIDAD DEL AIRE**

- Vasko SpA

**MONITOREO DE GLACIARES**

- Atacama Ambiente Consultores

**MONITOREO DE OPERACIONES INDUSTRIALES MEDIANTE DRONES**

- High Drone Chile

**MONITOREO DE POLINES EN CORREAS TRANSPORTADORAS**

- IOT Chile

**MONITOREO DE PROCESOS INDUSTRIALES**

- Rightcom

**MONITOREO DE TALUDES**

- Geocom

**MONITOREO DE TRONADURAS**

- RockBlast

**MONITOREO E INSPECCION REMOTA DE ESTRUCTURAS**

- CathPro

**MONITOREO EN LINEA**

- Wise Data Global SpA

**MONITOREO GEOTECNICO, ESTRUCTURAL Y GEOESPACIAL**

- TecWise

**MONITOREO ONLINE DE EQUIPOS CRITICOS**

- Tecnología Integral S.A.

**MONITOREO PREDICTIVO**

- Entel

**MONITOREO REMOTO DE TRANSFORMADORES DE PODER • STN – Sistema de Transmisión del Norte****MONITOREO REMOTO EN LINEA**

- Honeywell Chile S.A.

**MONITOREO SATELITAL**

- GroundProbe

**MONITOREO Y CONTROL DE VEHICULOS**

- Skynav

**MONITOREO Y MEDICIONES AMBIENTALES**

- ABCDust

**MONITOREO Y MODELACION DE MATERIAL PARTICULADO, GASES, AGUA, RUIDO Y VIBRACIONES**

- Envirosuite

**MONTACARGAS**

- Arriservice
- Comercial Fasser SpA
- Duplex S.A.
- Pratto Ltda.
- Valck y Cía S.A.

**MONTACARGAS INDUSTRIALES**

- Arriservice

**MONTAJE DE CHANCADORES**

- Simaq Ltda.

**MONTAJE DE DUCTOS O CAÑERIAS EN CENTRALES HIDROELECTRICAS**

- Maquinarias y Obras MAQ SpA

**MONTAJE DE ESTANQUES**

- Arrigoni Ingeniería y Construcción

**MONTAJE DE ESTRUCTURAS DE ACERO**

- Acerorack

**MONTAJE DE LINEAS DE ALTA TENSION**

- Abengo Chile S.A.

**MONTAJE DE PLANTAS FOTOVOLTAICAS**

- CielPANEL

**MONTAJE DE TUBERIAS**

- Geoin Ltda.

**MONTAJE Y DESMONTAJE DE ANDAMIOS**

- MV Montajes

**MONTAJE Y SOLDADURAS DE CAÑERIAS**

- Maquinarias y Obras MAQ SpA

**MONTAJES**

- North Mining Chile Ltda.

**MONTAJES E INSTALACIONES ESPECIALES**

- Sondajes SpA

**MONTAJES E IZAJES**

- Tractos

**MONTAJES ELECTRICOMECAVICOS E INDUSTRIALES**

- Compax

**MONTAJES ELECTRICOS**

- Ingenalse
- Bexen Ingenieros
- F & L Ltda.
- Gestión de Procesos Industriales Ltda.
- Ingelco S.A.
- Insprotel Ltda.
- Nabusa

**MONTAJES ELECTROMECANICOS**

- Arrigoni Ingeniería y Construcción
- Tecnasic

**MONTAJES EN SUPERFICIE**

- Gardilic

**MONTAJES ESTRUCTURALES**

- Arrigoni Ingeniería y Construcción
- Besalco MD Montajes
- LyL Ingeniería Ltda.

**MONTAJES INDUSTRIALES • Sigdo Koppers Ingeniería y Construcción • TyG Vecchiola**

- Della Toffola Sudamérica S.A.
- Dinatex Ltda.
- Ecomin S.A.
- Emelras SpA
- Estructuras Delgado S.A.
- Fleischmann
- Haug Chile Internacional Ltda.
- Incolur S.A.
- Industrial de Limache Ltda.
- Inning Group
- Mabet Group Ltda.
- Mas Errázuriz
- Montajes Quintana Ltda.
- MPM Ltda.
- Promet Montajes
- Salfa Corp S.A.
- Salfa Montajes S.A.
- Talleres Artificio
- WVG, Soluciones para la Gran Minería

**MONTAJES INDUSTRIALES ESTRUCTURALES**

- MILL Montajes Industriales
- Llanquitruf

**MONTAJES MECANICOS**

- Schwager
- Besalco MD Montajes
- OGM Mecanica Integral S.A.

**MONTAJES SUBESTACIONES Y LINEAS ELECTRICAS**

- Mining Maq

**MORTEROS ESPECIALES**

- Minova

**MORTEROS HUMEDOS**

- Empresas Transex

**MORTEROS PREDOSIFICADOS**

- Xtreme Mining

**MOTOBOMBAS**

- Centro Hidráulico S.A.
- Leis Maquinarias

**MOTONIVELADORAS**

- Andes Motor
- Beiben Truck
- Finning Chile S.A.
- SK Comercial

**MOTORES**

- Zerega y Cía. Ltda.

**MOTORES DIESEL**

- Finning Chile S.A.
- Cummins Chile S.A.
- Detroit Chile S.A.
- H-E Parts International
- Wärtsila Chile Ltda.

**MOTORES ELECTRICOS**

- Gauss Electric
- Cimed Ltda.
- D'Bravo
- Elan S.A.
- Ferroman S.A.
- Flanders Electric Chile SpA
- Flopower Chile
- Huebner Chile SpA
- Koslan Ltda.
- Lureye Electromecánica S.A.
- Sargent S.A.
- Tchem
- WEG Chile S.A.

**MOTORES HIDRAULICOS**

- Hytech Latin American SpA
- Piston Hydraulics of Canada Ltda.
- RMC Oleohidráulica S.A.

**MOTORES INDUSTRIALES**

- Finning Chile S.A.

**MOTORES MARINOS**

- Finning Chile S.A.

**MOTORES PARA HELICOPTEROS**

- Eagle Copters

**MOTORES SUMERGIBLES PARA POZOS PROFUNDOS**

- Bombas de Pozo Ltda.

**MOTORREDUCTORES**

- Ital Chile Ltda.
- Sew Eurodrive Chile Ltda.
- TDC Electromec

**MOTOSOLDADORAS**

- Kezver Chile

**MOVIMIENTO DE GRANELES EN GENERAL**

- Doppelmayr

**MOVIMIENTO DE TIERRA**

- Arrigoni Ingeniería y Construcción
- Compax
- Gardilic

# POTENCIANDO LA MINERÍA; ENERGÍA CONFIABLE PARA UN PROGRESO SOSTENIBLE



En GASCO, tenemos la energía que impulsa la industria minera. Descubre nuestras soluciones energéticas limpias e innovadoras para procesos más eficientes. Somos el complemento perfecto para tu operación, potenciando el futuro con energías renovables.



## Energía en base a GLP

- Procesos de fundición
- Secado de minerales
- Tratamientos térmicos
- Calentamiento de soluciones



## Energía térmica

- Generación de vapor y agua caliente



## Energía distribuida

- Autogeneración

[www.solucionesenergeticas.gasco.cl](http://www.solucionesenergeticas.gasco.cl)  
[industrial@gasco.cl](mailto:industrial@gasco.cl)

 **gasco**  
ENERGÍA QUE TRANSFORMA

**• Minetec**

- Anser Mining SpA
- Aridos Pétreos Maipo S.A.
- Asercop
- Cavasal Maquinaria Ltda.
- Cerro Alto Ltda.
- Cogutsa Chile
- Constructora e Ingeniería Eliseo SpA
- Constructora Fapisa S.A.
- Ecosan Ltda.
- Eleccion Maquinarias S.A.
- Empresa MOL
- Epsa Chile
- Equimin Ltda.
- GTC Transportes
- Incolur S.A.
- Ingeniería Civil Vicente S.A.
- Maquinaria y Construcciones Río Loa S.A.
- Movitec
- T-Metal SpA
- Tambo
- Tranex Ltda.

**MUEBLES METALICOS**

- Ramek S.A.

**MUEBLES PARA LABORATORIOS**

- Arredondo Tecnoinox

**MUESTREO DE MINERALES**

- Cesmec S.A.

**MULTIDUCTOS DE HDPE**

- Energuías SpA

**MUROS BULLDOG**

- Hornor

**MUROS CORTAFUEGO**

- Hornor

**MUROS DE CONTENCION**

- Tierra Reforzada Chile S.A.

**MUROS TIERRA ARMADA (TEM)**

- Conpax

**N**

**NANOTECNOLOGIA DE COBRE**

- Invenpro

**NAVAJAS**

- Victorinox Andes S.A.

**NEUMATICA**

- MC Hidráulica

**NEUMATICOS**

- Bridgestone Firestone Chile S.A.
- Bridgestone Mining Solutions Latin America S.A.
- Goodyear Chile
- Kal Tire S.A.
- Neumadiesel SpA
- Recauchajes Renova Chile
- Sican Servicios de Neumáticos
- Supermercado del Neumático Ltda.

**NEUMATICOS FUERA DE CARRETERA**

- Bailac Thor Saan Ltda.

- Bridgestone Firestone Chile S.A.
- Bridgestone Mining Solutions Latin America S.A.
- Comercial Popayán
- Divalco S.A.
- Goodyear Chile
- Supermercado del Neumático Ltda.

**NEUMATICOS OTR**

**• Bailac**

- Austral Mining Services S.A.
- Michelin Chile

**NEUTRALIZACION DE OLORES**

**• Ecolife S.A.**

**NITROGENO**

- Air Liquide Chile S.A.
- Linde Gas Chile S.A.

**NUTRACEUTICOS PARA LA SALUD DE LOS TRABAJADORES**

- MásBlue SpA

**O**

**OBRAS CIVILES**

**• Arrigoni Ingeniería y Construcción**

**• Conpax**

**• Ulma Andamios y Moldajes**

- Aridos Pétreos Maipo S.A.
- AVA Montajes
- Besalco MD Montajes
- Buildtek S.A.
- Eleccion Maquinarias S.A.
- Flesan
- GBTSUD
- Incolur S.A.
- Ingeniería y Construcción Fénix Ltda.
- Innovattech Chile
- JC Ingeniería
- Len Ingeniería
- North Mining Chile Ltda.
- Salfa Corp S.A.
- Sermjor Ltda.

**OBRAS CIVILES DE SUPERFICIE**

**• Gardilic**

**OBRAS CIVILES Y MONTAJES**

**• Gardilic**

**OBRAS DE INFRAESTRUCTURA**

- Cramsa
- Quality and Services Ltda.

**OBRAS DE INFRAESTRUCTURAS**

- Chiamedrano Serv. Cía. Ltda.

**OBRAS DE INGENIERIA**

**• Bitumix S.A.**

- Aura Ingeniería
- Buildtek S.A.
- Macro Ingenieros Ltda.
- Marti SpA
- Sedgman

**OBRAS DE INGENIERIA CIVIL SUBTERRANEAS**

- Strabag / Züblin Chile

**OBRAS DE RELAVES: TRANQUES, CANALETAS Y DRENAJES**

**• Conpax**

**OBRAS ELECTRICAS**

- Cam Chile S.A.

**OBRAS GEOTECNICAS**

- Flesan

**OBRAS HIDRAULICAS**

- Maccaferri de Chile SpA

**OBRAS HIDRAULICAS Y GEOTECNICAS**

- HGI Ingenieros SpA

**OBRAS MARITIMAS**

**• Sigdo Koppers Ingeniería y Construcción**

**OBRAS MINERAS SUBTERRANEAS**

- Ingeniería y Construcción Fénix Ltda.

**OBRAS SUBTERRANEAS**

- Aura Ingeniería
- Geoconsult Latinoamérica S.A.

**OLEOHIDRAULICA**

- Empresas HC
- Itamarket
- Marco Industrial Chile
- MC Hidráulica

**OLORES MOLESTOS**

**• Ecolife S.A.**

**ONG**

- Wim - Women in Mining Chile

**OPERACION DE TRANQUES DE RELAVE**

- Constructora Internacional S.A.

**OPERACION LOGISTICA PARA PROYECTOS DE ENERGIA**

**• Cargomin SpA**

**OPERACION Y MANTENIMIENTO DE INSTALACIONES ELECTRICAS**

- Celeo Redes Chile

**OPERACION Y MANTENIMIENTO DE INSTALACIONES DE AGUAS Y RELAVES**

**• Schwager**

**OPERACION Y MANTENIMIENTO DE PLANTAS**

- Imopac

**OPERACION Y MANTENIMIENTO DE PLANTAS DE TRATAMIENTO DE AGUAS**

- Almar Water Latam

**OPERADORES LOGISTICOS**

**• Transportes Bello**

**OPERATIVOS DE SALUD EN TERRENO**

**• Centro Médico del Trabajador (CMT)**

**OPTICA**

- Optica Amaru

**OPTIMIZACION DE PERFORACIONES**

- Imdex

**OPTIMIZACION DE PROCESOS**

- De Re Metallica Ingeniería SpA

**ORGANIZACION DE CONGRESOS**

- Fuentes Dessy Asociados
- InterMet
- Minegroup

**ORGANIZACION DE CURSOS PARA EL INGRESO DEL PERSONAL A LA MINA**

- HR Innovation

**ORGANIZACION DE FERIAS Y WEBINARS**

- Energy Challenge Germany

**ORGANIZACION DE SEMINARIOS, CONGRESOS Y CONFERENCIAS**

- Adtrium
- Arbol Minero
- Expomin
- Exponor
- Gecamin Ltda.
- Mentoris

**ORGANIZACION VISITA A COMPAÑIAS MINERAS**

- Fuentes Dessy Asociados

**ORGANIZACIONES DE EVENTOS**

- Inmobiliaria de Inversiones Ltda.
- Wellness Body

**OSMOSIS INVERSA**

- Simtech Ltda.
- Vapensa

**OUTSOURCING**

- Xerox de Chile

**OUTSOURCING DE ABASTECIMIENTO Y CONTRATOS**

**• Supplynet SpA**

**OUTSOURCING EN COMPUTACION**

- Adexus Chile

**OUTSOURCING EN REMUNERACIONES**

- Inversiones y Servicios Externaliza S.A.

**OUTSOURCING RRHH**

- Grafton Recruitment
- Xinerlink

**OXIGENO**

- Linde Gas Chile S.A.
- Messer Gases Ltda.

**P**

**PALAS DE CABLE**

- Finning Chile S.A.
- Minetec
- TZ Mining Ltda.

**PALAS HIDRAULICAS**

- Finning Chile S.A.
- Minetec

# Aspiración industrial aplicada a camiones de alto tonelaje



## Extracción de sílice con equipos IVS de Nilfisk

- Reduce la exposición del personal de mantención.
- Es una alternativa superior en comparación al procedimiento de soplado.
- Contribuye a evitar daños en componentes eléctricos y reducir modos de fallo en CAEX producto de contaminación externa.
- Puede ser considerado como medida preventiva a la falla de equipos.
- Aumenta la confiabilidad operacional en áreas especialmente críticas: gabinetes de control - banco parrilla - alternador principal - motores de tracción (interior Axle Box).



IVS NILFISK  
en la Minería

# NILFISK

Soluciones de limpieza inteligente  
para la industria minera



contacto.cl@nilfisk.com  
[www.nilfisk.com](http://www.nilfisk.com)

**PALLETS Y CARROS ANTIDERRAME**

- Amerplast SpA

**PANELES AISLANTES**

- Refricentro S.A.

**PANELES DE CLASIFICACION**

- Polydeck Chile Ltda.

**PANELES FOTOVOLTAICOS**

- Comercial Pau

**PANELES RESISTENTES AL FUEGO**

- Zigma
- Promat Chile S.A.

**PANELES SOLARES**

- Kochi S.A.

**PAÑOS**

- Barron Vieyra

**PAÑOS PARA LIMPIEZA INDUSTRIAL**

- Diprosur S.A.

**PAROS DE PLANTA**

- Ferrostaal Chile S.A.C

**PARQUE EMPRESARIAL ALTO HOSPICIO**

- Zofri

**PARRILLAS DE ACERO**

- Acustermic S.A.

**PARRILLAS INTECTADAS FRP**

- Masterfibra

**PARTES Y PIEZAS DE ACERO**

- Bovmetal y Cía. Ltda.
- Maestranza Fanari Ltda.
- Maestranza Giglio Ltda.
- Maestranza Metal Mecánica Mahega Ltda.
- Maestranza RCP S.A.

**PARTES Y PIEZAS DE FIERRO FUNDIDO**

- Fundición Imperial
- Omamet

**PARTES Y PIEZAS ESPECIALES**

- Norte Técnica Chile Ltda.
- Triple C International Suppliers

**PARTES Y PIEZAS ESPECIALES EN HDPE**

- IPM S.A.

**PASADORES (PERNOS Y GOLILLAS) PARA APLICACIONES EN EQUIPOS DE ALTO TONELAJE**

- Global Solution SMC

**PAVIMENTACION VIAL**

- Sicomaq Ltda.

**PAVIMENTOS**

- Rinol Hormipul Chile S.A.

**PERFILES DE ACERO**

- Almarza S.A.
- Alvenius Chilena Ltda.
- Cintac S.A.I.C.
- Formac S.A.
- Imel Ltda.

- IMEL Mining Rock
- Perfimex S.A.

**PERFILES DE ACERO GALVANIZADO**

- Acustermic S.A.

**PERFILES ESTRUCTURALES DE FRP**

- Fibra Ingeniería y Construcción S.A.
- Politec S.A.

**PERFILES Y CAÑERIAS DE ACERO**

- Ferrocenro - Maestranza Maipú

**PERFORACION DE CHIMENEAS Y PIQUES**

- Master Drilling Chile

**PERFORACION DE POZOS**

- Andinor Perforaciones Ltda.
- Aquasub S.A.
- Cruzat Ingeniería S.A.
- Master Drilling Chile
- Pozos Profundos
- Quinta Ingeniería

**PERFORACION PERCUSIVA**

- Boretok

**PERFORACION Y SONDAJE DE MINAS**

- ATI Trade
- Geoassay Group
- DV Drilling E.I.R.L.
- Geotec Boyles Bros S.A.

**PERFORACION Y SONDAJES**

- Majo Engineering & Consulting

**PERFORACIONES**

- Capital Drilling Chile S.A.
- Georock S.A.
- Hy-Tech Griffith
- Icem S.A.
- Imopac
- Mining Maq
- Superex S.A.
- Tricomín S.A.

**PERFORACIONES CON DIAMANTINA**

- Foraco

**PERFORACIONES DE EXPLORACION**

- Master Drilling Chile

**PERFORACIONES MINERAS**

- Foraco

**PERFORACIONES Y EXPLORACION EN SUPERFICIE Y SUBTERRANEA**

- Orbit Garant Chile S.A.

**PERFORACIONES Y TRONADURAS**

- GBTSUD

**PERFORADORAS**

- Finning Chile S.A.
- Simma S.A.
- Simma – Grupo Empresas
- CV Driller Ltda.
- Dukraft Comercial Ltda.
- Komatsu Chile
- Perfoexpress
- Perfomex Chile SpA
- PRD Rigs

**PERFORADORAS HIDRAULICAS**

- ATI Trade

**PERFORADORAS PARA EXPLORACION**

- Exploration Drill Masters

**PERITAJE MINERO**

- Axion

**PERITAJES Y SOLUCION DE CONTROVERSIAS**

- CyD Ingeniería

**PERLITA FILTRANTE**

- Morval Chile

**PERMISOS SECTORIALES**

- Gestiona Consultores

**PERNOS PARA ANCLAJE**

- Reinike S.A.

**PERNOS Y TUERCAS**

- American Screw Chile SpA
- Comercial Doas Ltda.
- Dimar Lobos Ltda.
- Europer Ltda.
- Ingebolt Ltda.
- Kraemer y Mohr S.A.
- Pernogom Ltda.
- Serviper Ltda.

**PEROXIDO DE HIDROGENO**

- Sun S.A.

**PESAJE INDUSTRIAL**

- Automatismos PM7 Group SpA

**PESAS PARA CAMION**

- Automatismos PM7 Group SpA

**PESAS PARA CAMIONES MINEROS**

- Automatismos PM7 Group SpA

**PIEDRAS ORNAMENTALES**

- Invenpro

**PIEDRAS SEMI PRECIOSAS**

- Invenpro

**PIEZAS DE DESGASTE**

- Fastpack

**PIEZAS MECANIZADAS**

- Comercial Fundación Ltda.
- Maestranza Giglio Ltda.

**PIEZAS PARA DESGASTE**

- Bruening S.A.
- Foremin Ltda.

**PILOTAJE DE NUEVOS DESARROLLOS TECNOLOGICOS MINERIA A CIELO ABIERTO Y SUBTERRANEA**

- Centro Nacional de Pilotaje (CNP)

**PILOTAJE INDUSTRIAL DE INSTRUMENTACION Y AUTOMATIZACION**

- Centro Nacional de Pilotaje (CNP)

**PILOTAJE INDUSTRIAL DE INSUMOS QUIMICOS**

- Centro Nacional de Pilotaje (CNP)

**PILOTES**

- Pilotes Terratest S.A.

**PINTURAS**

- Construmart S.A.
- Hempel
- Renner Coatings Chile SpA

**PINTURAS ANTICORROSIVAS**

- Hempel
- Jet
- Renner Coatings Chile SpA

**PINTURAS ANTICORROSIVAS BASE AGUA**

- Barahona y Cía. Ltda.

**PINTURAS ANTICORROSIVAS EPOXICAS**

- Barahona y Cía. Ltda.

**PINTURAS DIRECTO AL OXIDO**

- Barahona y Cía. Ltda.

**PINTURAS FOTOLUMINISCENTES**

- Barahona y Cía. Ltda.

**PINTURAS INDUSTRIALES**

- Aster Chile Ltda.
- BetaPaint
- Codelpa Chile S.A.
- Ecse Construcciones y Servicios Ltda.
- Garbar
- Jet
- Química Andina Chile S.A.
- Sherwin Williams S.A.

**PINTURAS INTUMESCENTES**

- Promat Chile S.A.

**PIÑONES DE TRANSMISION**

- Dreizon Chile SpA

**PIPING**

- Arrigoni Ingeniería y Construcción
- Fastpack
- Asicorp
- CML Ltda.
- GBTSUD
- Metatron
- Win Water

**PIPING EN HDPE**

- Techmin Ltda.

**PIPING Y PIPELINE**

- Conpax

**PISOS ANTIDESLIZANTES**

- TDP Tratamientos Antideslizantes

**PISOS DE GOMA**

- Gomas Monserrat Ltda.

**PISOS INDUSTRIALES**

- Ahosa
- Proindar S.A.
- Rinol Hormipul Chile S.A.

**PISTOLAS MANUALES PARA ENGRASE**

- Dreizon Chile SpA

**PLACAS CERAMICAS PARA BUZONES**

- Durex Chile Ltda.

**PLANCHAS DE ACERO**

- Insumin Servicios
- Maestranza Nacional Ltda.



### ENGLISH FOR MINING

- INGLÉS TÉCNICO
- 8 ESPECIALIDADES
- DISPONIBLE 24/7
- REPORTERÍA PERMANENTE



### CORPORATE ENGLISH

- UPSKILLING EN 6 INDUSTRIAS
- DISPONIBLE EN PC O MÓVIL
- OPCIÓN BLENDED
- INDIVIDUAL O GRUPAL
- PROFESORES NATIVOS



### ENGLISH FOR KIDS, TEENS, ADULTS

- ENFOQUE INNOVADOR
- METODOLOGÍA COACHING DEL NORTEAMERICANO
- TEST INTERNACIONAL DE SALIDA

## ENGLISH COACHING PROGRAM ENTRÉNATE CON NOSOTROS

Instituto Chileno  
**Norteamericano**<sup>®</sup>

¿Quieres alcanzar tu mejor nivel?  
Evalúa el que tienes hoy

**NORTEAMERICANO CAMPUS ONLINE**  
**ADMISIONES ABIERTAS**  
**CERTIFICACIÓN INTERNACIONAL - CÓDIGO SENCE**

IR AL TEST EN LÍNEA



+562 32108280



SEDEONLINE@NORTEAMERICANO.CL



NORTEAMERICANO.CL



• Smart Steel International SpA

**PLANCHAS DE ACERO INOXIDABLE**

• Acerinox Chile S.A.  
• Cidelta Ingeniería

**PLANCHAS DE COBRE**

• Acermet Ltda.

**PLANCHAS DE GOMA**

• Ingo Ltda.

**PLANCHAS DE PLASTICO**

• Sidepla S.A.

**PLANCHAS DE POLICARBONATO**

• Polymershapes

**PLANIFICACION DE MINAS**

• FF Geomechanics Ingeniería Ltda.  
• NCL Ingeniería y Construcción SpA

**PLANTA PROCESADORA DE MOLIBDENO**

• Molyb

**PLANTAS CONCENTRADORAS**

• Eriez Flotación Chile  
• Omega Servicios  
• Vega Industries Chile

**PLANTAS DE ENERGIA SOLAR**

• Atlas Renewable Energy  
• Belectric Chile

**PLANTAS DE FILTRACION MOVIL**

• JBX

**PLANTAS DE HORMIGON**

• Xtreme Mining

**PLANTAS DE ORE SORTING PARA PROCESAMIENTO DE MINERALES**

• Innovations in Mining

**PLANTAS DE PROCESAMIENTO DE MINERALES**

• Multotec Chile S.A.

**PLANTAS DE TRATAMIENTO DE AGUAS**

• Zigma  
• Ecomining

**PLANTAS DE TRATAMIENTO DE AGUAS SERVIDAS**

• Biofiltro

**PLANTAS DE TRITURACION Y CRIBADO**

• Virta Inc.

**PLANTAS DESALADORAS**

• GS Inima Chile  
• Vigaflow

**PLANTAS DESALINIZADORAS DE AGUA**

• Seven Seas Water Chile SpA  
• Suez Medioambiente Chile

**PLANTAS DOSIFICADORAS PARA HORMIGON**

• Polpaico Soluciones  
• Putzmeister Underground

**PLANTAS FOTOVOLTAICAS**

• FRV Chile  
• Sunai

**PLANTAS INDUSTRIALES**

• Keepex  
• Wisemin

**PLANTAS MOVILES DE CHANCADO**

• FAM Member of BEUMER Group

**PLANTAS PARA CHANCADO**

• PME, Project & Maintenance Engineering

**PLANTAS PARA CLASIFICACION DE MINERALES**

• PME, Project & Maintenance Engineering

**PLANTAS PARA ELECTROOBTENCION**

• Relaf Representaciones

**PLANTAS PARA GASES INDUSTRIALES**

• Air Products /Indura S.A.

**PLANTAS PARA GRANULACION**

• Coppex SpA

**PLANTAS PARA OSMOSIS INVERSA**

• Nicolaidés Tratamiento de Aguas S.A.  
• Despurifil Ltda.

**PLANTAS PARA PROCESOS**

• Lecaros Internacional SpA

**PLANTAS PARA TRATAMIENTO DE AGUA**

• Aguas Sípra  
• Aguas y Riles S.A.

**PLANTAS PARA TRATAMIENTO DE AGUAS SERVIDAS**

• Nicolaidés Tratamiento de Aguas S.A.  
• Ecosystem S.A.  
• Hidrofresh

**PLANTAS PARA TRATAMIENTO DE EFLUENTES**

• Cubility AS  
• Nicolaidés Tratamiento de Aguas S.A.

**PLANTAS PARA TRATAMIENTO DE RILES**

• Cubility AS  
• Nicolaidés Tratamiento de Aguas S.A.  
• Consorcio Santa Marta S.A.  
• Ecosystem S.A.

**PLANTAS QUIMICAS**

• Coppex SpA

**PLANTAS SELECCIONADORAS MOVILES**

• Anser Mining SpA

**PLANTAS SOLARES FOTOVOLTAICAS**

• Sonnedix Chile Holding SpA

**PLANTAS SOLARES TRANSPORTABLES**

• BeEnergy

**PLANTAS Y SUBESTACIONES ELECTRICAS**

• Systeme S.A.

**PLASTICOS**

• Heresmann y Cía. S.A.  
• Importec  
• Industria de Plásticos Andes Drip Ltda.  
• Isoplast SpA  
• Plasticentro  
• Plástico Alemán Soc. Ltda.  
• Plásticos Filmamérica Ltda.  
• Plastigen  
• Sidepla S.A.  
• Siplas Ltda.

**PLASTICOS DE INGENIERIA**

• Jomar Ltda.

**PLASTICOS INDUSTRIALES**

• Ferri S.A.I.C.  
• Soindus

**PLATAFORMA EMPRESARIAL Y DE INNOVACION**

• Dassault Systemes

**PLATAFORMA PARA GESTION DE ABASTECIMIENTO Y LOGISTICA**

• iConstruye

**PLATAFORMA ROBOTICA DE LIMPIEZA DE BERMAS EN MINAS DE RAJO ABIERTO**

• Robotika Mining Innovations

**PLATAFORMAS AEREAS**

• ATS Maquinarias

**PLATAFORMAS ARTICULADAS**

• Genie

**PLATAFORMAS DE PERFORACION**

• PRD Rigs

**PLATAFORMAS DE TIJERA**

• Genie

**PLATAFORMAS ELECTRICAS**

• HidroMobile S.A.

**PLATAFORMAS ELEVADORAS**

• Aresco Chile Ltda.  
• Corental Ing SpA  
• Flexar Industrial  
• Haulotte Chile  
• Maqsur Ltda.  
• Repacar Ltda.

**PLATAFORMAS GPS PARA CONTROL Y GESTION**

• GPS Chile SpA

**PLATAFORMAS HIDRAULICAS**

• R & C Representaciones  
• Tecfor Ltda.

**PLATAFORMAS HIDRAULICAS DE CARGA**

• Royal Tec Chile

**PLATAFORMAS INFORMATICAS**

• Duhovit Ingeniería

**PLATAFORMAS MOVILES DE ELEVACION**

• Genie

**PLATAFORMAS PARA COMERCIO ELECTRONICO**

• SAP Ariba Chile

**PLATAFORMAS PARA TRABAJO EN ALTURA**

• Alzatec  
• Peri Chile Ltda.  
• Haulotte Chile

**PLATAFORMAS PARA TRABAJOS EN ALTURA**

• Catari Chile

**PLATAFORMAS TELESCOPICAS**

• Genie

**PLATAFORMAS UNIPERSONALES**

• Genie

**POLEAS**

• Dreizon Chile SpA  
• Revesol  
• BC Bearing Chile S.A.  
• Conveyor Belt Technology Ltda.  
• CPS Conveyors SpA  
• MP Conveyor  
• Reyher Ltda.

**POLEAS DE RETORNO FLOTANTES DE HDPE Y ACERO INOXIDABLE**

• Barahona y Cía. Ltda.

**POLICARBONATOS**

• DVP, de Vicente Plásticos S.A.

**POLIMEROS PARA REPARACION Y EMPALME DE CORREAS TRANSPORTADORAS**

• Alteza Solutions

**POLINES**

• ASGCO Chile  
• Austral Mining Services S.A.  
• CFH Chile  
• Conveyor Belt Technology Ltda.  
• M4TS Mining Support  
• Minecomcal Chile Ltda.  
• MP Conveyor  
• Multifibras S.A.  
• Polimet  
• Rivet Ltda.

**POLINES CENTRADORES PARA CORREAS TRANSPORTADORAS**

• Revesol  
• Cosesa S.A.  
• Famac y Cía. Ltda.  
• Lorbrand S.A.  
• Polybandas Ltda.  
• PPI, Precisión Pulley & Idler Chile  
• Reysan S.A.  
• Sijar Ltda.  
• Tec Rapol Ltda.

**POLINES HIPERBOLICOS CENTRADORES DE CORREAS TRANSPORTADORAS**

• Barahona y Cía. Ltda.

**POLIPASTOS**

• Inamar Izaje



**PM7**

INDUSTRIAL AUTOMATION INTEGRATOR

# Báscula *Para* Camiones **HEAVY DUTY**

*Automatización & Proyectos en  
Pesaje Industrial*

*Proyectos & Ingeniería en  
Automatización Industrial*

*Software para Control, Supervisión  
y Adquisición de Datos*

*Sostenibilidad & Energía*

*Robótica Industrial*



**PM7 INDUSTRIAL AUTOMATION INTEGRATOR**



+562 2437 0001



+569 7447 1950



**WWW.PM7GROUP.NET**



**VENTAS@PM7GROUP.NET**

SANTIAGO

LIMA

BOGOTÁ

BARCELONA

VANCOUVER

- Fieffe S.A.
- Konecranes
- Todo Izaje

**POLIURETANOS**

- Plasticentro

**PORTACONDUCTORES ELECTRICOS**

- Schaffner S.A.

**PORTACONTENEDORES FULL Y DE VACIO**

- Taylor International

**PORTAL PARA PUBLICAR MAQUINAS**

- Grupo Tus Máquinas

**PORTONES MINEROS PLEGABLES**

- Indusdor SpA

**POSICIONADORES**

- Instruvalve

**POSTES ESPECIALES (MINERIA)**

- Hornor

**POSTES PREFABRICADOS**

- Hornor

**PPA ENERGIA**

- Statkraft

**PREACONDICIONAMIENTO DE MACIZOS ROCOSOS**

- Georock S.A.

**PREFABRICADOS DE CONCRETO Y HORMIGON**

- Bottai S.A.
- Facoro
- Prefabricados Budnik S.A.
- Prefabricados de Hormigón Grau S.A.
- Pretensados S.A.
- Tensacon

**PREFABRICADOS DE HORMIGON**

- Prefast
- Pretam

**PREFABRICADOS EN HORMIGON**

- Tensocret

**PREFABRICADOS PARA LA CONSTRUCCION**

- Pretensados S.A.
- Tensacon

**PREPARACION DE MATERIALES DE REFERENCIA CERTIFICADO (MRC)**

- Intem

**PREPARACION Y DOSIFICACION DE PRODUCTOS QUIMICOS SECOS A GRANUL PARA TRATAMIENTO DE AGUAS Y MINERALES**

- Pro Ambient S.A.

**PRESTACION Y DESARROLLO DE SOFTWARES**

- Geoblast

**PRESTACIONES PARA LA SALUD**

- Asociación Chilena de Seguridad

- IST, Instituto de Seguridad del Trabajo

**PREVENCION DE RIESGOS**

- Fire Stop System Chile S.A.
- SQ Empresas

**PROCESOS DE OPTIMIZACION**

- Atomic Solutions
- Factorit
- Rudanac Biotec SpA

**PROCESOS EW-SX**

- Inteco Chile SpA

**PROCESOS MINEROS**

- Isprotec SpA
- Sun S.A.
- View Mineral Ltda.
- Wisemin

**PRODUCCION DE ARIDOS**

- Cogutsa Chile

**PRODUCCION DE MOBILIARIO PUBLICITARIO Y STANDS MODULARES**

- All In Marketing SpA

**PRODUCTOS AISLANTES**

- TE Connectivity Chile Ltda.

**PRODUCTOS ALIMENTICIOS PARA CAMPAMENTOS Y SITIOS REMOTOS**

- Daff S.A.

**PRODUCTOS DE ACERO PARA USO ESTRUCTURAL**

- Tecnovial S.A.

**PRODUCTOS DE CAUCHO**

- Caucho Nova
- Elagom Ltda.

**PRODUCTOS DE GOMA**

- Busanc Ltda.
- Ferri S.A.I.C.
- Gomas José Reyes e Hijos Ltda.
- Ingo Ltda.
- Ingomar S.A.

**PRODUCTOS DE ILUMINACION**

- BP Iluminación

**PRODUCTOS DE PLASTICO**

- DVP, de Vicente Plásticos S.A.

**PRODUCTOS DE POLIURETANO**

- Austral Chemical Chile S.A.

**PRODUCTOS DE PVC Y CPVC**

- Hoffens S.A.

**PRODUCTOS DE TRITURADO Y TRANSPORTE**

- Joy Global (Chile) S.A.

**PRODUCTOS DIAMANTADOS**

- Logem

**PRODUCTOS ELECTRICOS**

- 3M Chile S.A.
- Saime SG Chile
- Sajonia Ltda.
- Trent

**PRODUCTOS ELECTRICOS PARA AUTOMATIZACION Y CONTROL INDUSTRIAL**

- Copromatic SpA

**PRODUCTOS ESPECIALES PARA LIXIVIACION EN MINERIA**

- Olivos riego

**PRODUCTOS ESPECIALES PREFABRICADOS DE HORMIGON**

- Hornor

**PRODUCTOS INDUSTRIALES**

- Química Industrial Spes S.A.

**PRODUCTOS PARA AUTOMATIZACION Y CONTROL**

- Sandiman S.A.

**PRODUCTOS PARA CONTROL DE EMISIONES**

- Ceibo

**PRODUCTOS PARA CONTROL DE POLVO**

- Ecolab S.A.
- Salmag
- Top Seal

**PRODUCTOS PARA CORREAS TRANSPORTADORAS**

- Mine Trust

**PRODUCTOS PARA EFICIENCIA ENERGETICA**

- PPE Ltda.

**PRODUCTOS PARA HIGIENE**

- MemCort SpA

**PRODUCTOS PARA LA CONSTRUCCION**

- Compañía Industrial El Volcán
- Lioi y Cía. Ltda.
- Pizarreño S.A.

**PRODUCTOS PARA LA DETECCION DE ALCOHOL Y DROGAS**

- Tscm SpA

**PRODUCTOS PARA LA INDUSTRIA VIAL**

- Sociedad Punta de Lobos, SPL

**PRODUCTOS PARA LA MINERIA**

- Bosch Rexroth Chile
- Comercial EKM Ltda.
- Liqui Moly Chile S.A.
- MCM Ltda.
- Servicio Técnico del Norte Ltda.

**PRODUCTOS PARA LIXIVIACION**

- Rivulis Plastro Chile
- Sociedad Punta de Lobos, SPL

**PRODUCTOS PARA MINERIA DE SUPERFICIE Y SUBTERRANEA**

- Joy Global (Chile) S.A.

**PRODUCTOS PARA PERFORACION**

- AMC Chile
- Boart Longyear Chile Ltda.

**PRODUCTOS PARA PROCESOS MINEROS**

- Treulen y Cía. Ltda.

**PROQUIEL QUIMICOS**

Proquiel Químicos, empresa líder en abastecimiento de químicos en Chile, con un equipo altamente calificado, su logística con flota de transporte propio y bodegas de almacenamiento estratégicamente ubicadas a lo largo del país, garantizan un servicio ágil, eficaz y oportuno.

**CASA MATRIZ**  
 Henry Ford 1230 | Maipú, Santiago  
 Fono: +56 2 2928 9300 | ventas@proquiel.cl

**SUCURSAL ANTOFAGASTA**  
 Ruta del Cobre 535,  
 La Negra

**ESTAMOS COMPROMETIDOS CON EL  
TRANSPORTE DE CARGA CONSOLIDADA  
Y LA LOGÍSTICA INDUSTRIAL**



**SAMEX**  
carga con expertos



**RAPIDEZ**



**CONFIANZA**



**SEGURIDAD**

**Empresa certificada norma ISO 9001:2015  
Sello Giro Limpio 2024**

    
**SAMEXCHILE**

  
**CONTACTO@SAMEX.CL**

  
**WWW.SAMEX.CL**

**PRODUCTOS PARA PROTECCION DE LA PIEL**

- Globtek Ltda.

**PRODUCTOS PARA SEGURIDAD**

- 3M Chile S.A.

**PRODUCTOS PARA URGENCIAS EN QUEMADURAS**

- Sagita

**PRODUCTOS PERCEPCION REMOTA (RS)**

- Esri Chile S.A.

**PRODUCTOS PLASTICOS**

- Austral Chemical Chile S.A.

**PRODUCTOS PLASTICOS PARA PROCESOS DE ELECTROBTENCION DE CATODOS**

- Exma Ltda.

**PRODUCTOS QUIMICOS**

- Bertech
- Oxiquim S.A.
- Proquiél Químicos SpA
- Austral Chemical Chile S.A.
- Chemours Company Chile
- Clariant Chile Ltda.
- Cotaco Ltda.
- Dow Química
- Ebothan Ltda.
- F.H. Engel S.A.
- Henkel Chile Ltda.
- Industrias Químicas Cloramón Ltda.
- Mathiesen S.A.C.
- Portland S.A.
- Proquímica S.A.
- Química Andina Chile S.A.
- Química Industrial Spes S.A.
- Rheintek Chile Ltda.
- SNF Chile

**PRODUCTOS QUIMICOS DE INYECCION EN MACIZOS Y SELLOS HIDRICOS**

- Minova

**PRODUCTOS QUIMICOS PARA EL PROCESAMIENTO DE METALES**

- Pacific Resources SpA

**PRODUCTOS QUIMICOS PARA FLOTACION**

- Amtex SpA
- Dow Química

**PRODUCTOS QUIMICOS PARA LA MANTENCION DE EQUIPOS MINEROS**

- Bertech

**PRODUCTOS QUIMICOS PARA LA MINERIA**

- Bertech
- Proquiél Químicos SpA
- Química del Sur y Cía. Ltda.
- BASF Chile S.A.
- Brenntag Chile Ltda.
- CCI S.A.
- Clariant Chile Ltda.
- Fosfoquim S.A.
- Quimetal

- Solvay Chile

**PRODUCTOS QUIMICOS PARA MANTENIMIENTO**

- Bertech

**PRODUCTOS QUIMICOS PARA OPERACIONES MINERAS**

- Molycop

**PRODUCTOS QUIMICOS PARA OSMOSIS INVERSA**

- Nicolaidas Tratamiento de Aguas S.A.

**PRODUCTOS QUIMICOS PARA TORRES DE ENFRIAMIENTO Y CALDERAS**

- Nicolaidas Tratamiento de Aguas S.A.

**PRODUCTOS QUIMICOS PARA TRATAMIENTO DE AGUA**

- Etragua Ltda.
- Marpro Chile
- Quimetal

**PRODUCTOS QUIMICOS PARA TRATAMIENTO DE AGUAS Y RILES**

- Proquiél Químicos SpA

**PRODUCTOS QUIMICOS PARA USOS ESPECIALES**

- Bertech
- Imestre

**PRODUCTOS Y EQUIPOS PARA SEGURIDAD PUBLICA Y PRIVADA**

- WLP SpA

**PROGRAMA ACADEMICO MBA MINERIA**

- Magíster en Gestión y Dirección de Empresas para la Industria Minera

**PROGRAMA DE INNOVACION PARA LA MINERIA**

- Expande

**PROGRAMA NACIONAL DE MINERIA ALTA LEY**

- Corporación Alta Ley

**PROGRAMAS DE APRENDIZAJE DE INGLES EN MODALIDADES PRESENCIALES Y ON LINE**

- Instituto Chileno Norteamericano

**PROGRAMAS DE APRENDIZAJE DE ESPAÑOL EN MODALIDADES PRESENCIALES Y ON LINE**

- Instituto Chileno Norteamericano

**PROGRAMAS DE SALUD Y BIENESTAR**

- Sodexo Chile

**PROGRAMAS DE STOCK Y ENTREGAS**

- Zurich-Chile/DeZURIK

**PROJECT MANAGEMENT**

- Buffer Chile
- Delpro

**PROSPECCIONES MINERAS**

- Invenpro

**PROTECCION ANTIACIDA**

- Nicolaides Industrial S.A.

**PROTECCION CONTRA DESLIZAMIENTOS**

- Geobrugg

**PROTECCION DE NEUMATICOS DE PINCHAZOS Y CORTES PARA USO MINERO**

- Ultraseal

**PROTECCION DEL ACERO CONTRA LA CORROSION**

- B. Bosch S.A.

**PROTECCION PASIVA CONTRA INCENDIOS**

- Kezver Chile
- Fire Stop System Chile S.A.
- Ingal Ingeniería Ltda.

**PROTECCIONES CONTRA CAIDA DE ROCAS**

- Geobrugg

**PROTECTORES DE CUCHILLA PARA LHD**

- MTG Chile

**PROTECTORES SOLARES**

- Raytan
- Sunwork Protección Solar Profesional

**PROVEEDOR DE INSUMOS AGRICOLAS**

- Olivos riego

**PROYECTO ENERGIA TERMOSOLAR Y FOTOVOLTAICA**

- Cerro Dominador

**PROYECTO PLANTA DESALADORA**

- Econssa Chile
- Enapac

**PROYECTOS DE EFICIENCIA HIDRICA**

- Olivos riego

**PROYECTOS DE ELECTRIFICACION**

- JC Ingeniería

**PROYECTOS DE ENERGIA**

- CyD Ingeniería

**PROYECTOS DE ENERGIA FOTOVOLTAICA**

- Celtic Solar Group

**PROYECTOS DE ENERGIA SOLAR**

- Zigma
- Fundación Fraunhofer Chile Research

**PROYECTOS DE ENERGIA SOLAR Y EOLICOS**

- Sowitec Energías Renovables de Chile

**PROYECTOS DE ENERGIAS RENOVABLES**

- Pacific Hydro Chile
- Sener

**PROYECTOS DE GENERACION**

- Imelsa

**PROYECTOS DE INFRAESTRUCTURA DE REDES, SALAS DE CONTROL Y DATA CENTER.**

- Eticsa S.A.

**PROYECTOS DE INGENIERIA**

- Bitumix S.A.
- FDA Ingenieros S.A.
- Anddes
- Bezanilla y Cía. Ltda.
- Geoinyecta Ingeniería Ltda.
- Reich JRI Ingeniería SpA.
- Shimin Ingeniería SpA
- Wolnitzky Ingeniería Ltda.
- Zañartu Ingenieros Consultores SpA

**PROYECTOS DE INGENIERIA HIDRAULICA, HIDROLOGICA Y ECOHIDRAULICA**

- Grupo Oitec

**PROYECTOS DE INGENIERIA LINEAS Y SUBESTACIONES ELECTRICAS**

- Newenche

**PROYECTOS DE INGENIERIA MULTIDISCIPLINARIA DE ALTA TENSION**

- Proingesa

**PROYECTOS DE INGENIERIA Y CONSTRUCCION**

- Bitumix S.A.
- Echeverría Izquierdo Montajes Industriales

**PROYECTOS DE RIEGO**

- Olivos riego

**PROYECTOS DE TECNOLOGIA**

- Beyond Technologies Chile S.A.

**PROYECTOS DE TELECOMUNICACIONES**

- Azlan SpA
- Larraín y Salas

**PROYECTOS DE TELEOPERACION**

- Godelius
- SK Godelius

**PROYECTOS DE VENTILACION**

- Airolite S.A.

**PROYECTOS ELECTRICOS**

- Ingenalse
- F & L Ltda.
- Ingeniería Desimat Ltda.
- Insytec

**PROYECTOS EN TECNOLOGIAS DE ALMACENAMIENTO BESS**

- Sphera Energy

**PROYECTOS EOLICOS**

- Sigdo Koppers Ingeniería y Construcción
- WPD

**PROYECTOS EPC**

- Ferrostaal Chile S.A.C

**PROYECTOS ESPECIALES PARA EVENTOS Y RETAIL**

- All In Marketing SpA



## Cero. Nada de nada.

Nos emociona ver que la industria se enfoque en las cero emisiones netas. Stantec está para ayudarlo a hacer lo correcto por el medio ambiente.

[stantec.com/net-zero-mining](https://stantec.com/net-zero-mining)

**FENNER DUNLOP**  
CONVEYOR BELTING

**UsFlex®**  
Las Correas Transportadoras más resistentes del Mundo.

**BENEFICIOS**

- Carcasa con tecnología de urdimbre recto Premium.
- Vida útil más larga en servicios más pesados.
- Mayor ahorro de costos por tonelada pasada.
- Mayor tonelaje producido debido a menores tiempos de detención.
- Resistencia al impacto hasta 3 veces mayor que las correas multi-tejidos tradicionales.
- Resistencia al corte longitudinal hasta 5 veces mayor que las correas multi-tejidos de tensión equivalente.
- Excelente soporte de carga y acanalamiento.

**KordFlex™**  
Fabricada con fibras de aramida Premium

**MERCADOS Y APLICACIONES**  
KordFlex™ cubre una variedad de aplicaciones de manejo de materiales a gran escala incluyendo:

- Generación de Energía
- Correas Transportadoras en Troncos Marítimos
- Acero Duro y Minería Pesada

**BENEFICIOS**

- Correa de bajo estiramiento con una elongación cercana a las correas de cables de acero.
- Ahorro de energía por tonelada pasada en correas overland largas.
- Mayor resistencia al impacto, corte y desgarramiento.
- Parte del exclusivo portafolio de correas premium X-Series® de Fenner Dunlop.
- Excelente soporte de carga y acanalamiento.

fennerdunlopamericas.com

**PROYECTOS FOTOVOLTAICOS**

- Ebco S.A.

**PROYECTOS HELITRANSPORTABLES**

- Mountain Drilling Ltda.

**PROYECTOS INDUSTRIALES**

- Armacero Matco S.A.
- Echeverría Izquierdo Montajes Industriales
- Minprocad Ltda.

**PROYECTOS INMOBILIARIOS**

- Empresas Lipigas S.A.

**PROYECTOS LLAVE EN MANO**

- Geocom

**PROYECTOS LLAVE EN MANO (EPC)**

- Errázuriz y Asociados

**PROYECTOS MINEROS**

- Echeverría Izquierdo Montajes Industriales
- Shen-Re
- SNC-Lavalin Chile S.A.

**PROYECTOS MULTIDISCIPLINARIOS DE INGENIERIA**

- FDA Ingenieros S.A.

**PROYECTOS PARA AGUA POTABLE**

- Aguamarket y Cía. Ltda.

**PROYECTOS PARA AUTOMATIZACION**

- Calibraciones Industriales S.A.

**PROYECTOS PARA CENTRALES EOLICAS Y SOLARES**

- STN – Sistema de Transmisión del Norte

**PROYECTOS PARA DESALINIZACION**

- Aguas y Riles S.A.

**PROYECTOS PARA ENERGIA**

- Errázuriz y Asociados
- Smec Chile

**PROYECTOS PARA ILUMINACION**

- Acting Chile Ltda.

**PROYECTOS PARA INFRAESTRUCTURA**

- Elecnor Chile
- EPM Chile S.A.
- Soletanche Bachy Chile S.A.

**PROYECTOS PARA PLANTAS DE PROCESO**

- Gamma Ingenieros S.A.

**PROYECTOS TERMICOS INMOBILIARIOS**

- Zigma

**PROYECTOS Y CONSULTORIAS**

- Asociación de Industriales de Iquique y El Tamarugal

- Green Leader Environmental & Sustainability Services | Chile

**PROYECTOS Y INGENIERIA EN AUTOMATIZACION INDUSTRIAL**

- Automatismos PM7 Group SpA

**PRUEBAS DE LABORATORIO**

- Grupo Vital Chile SpA
- Preomed
- Stalab

**PRUEBAS DE LABORATORIOS**

- Centro de Salud Alto Costanera
- ESI Latam

**PRUEBAS DIAGNÓSTICO NIVEL INGLES O ESPAÑOL PARA SELECCION DE PERSONAL**

- Instituto Chileno Norteamericano

**PUENTES GRUA**

- Inamar Izaje
- CPS Cranes Ltda.
- Cranetech
- Hoist Crane Chile SpA
- Tecnisec

**PUENTES GRUAS NAVES ELECTROWINNING**

- Ferrostaal Chile S.A.C

**PUERTAS AUTOMATICAS**

- Daycro GPS

**PUERTAS BLINDADAS Y CORTAFUEGO**

- Ferrocor
- Tessa, Total Engineering Services S.A.

**PUERTAS DE ACERO PARA MINERIA SUBTERRANEA**

- Ferrocor
- Tessa, Total Engineering Services S.A.

**PUERTAS METALICAS**

- Assa Abloy

**PUERTAS Y PORTONES**

- Comercial Fasser SpA
- Ferrogroup Ltda.
- Refricentro S.A.

**PUERTOS**

- ATI - Antofagasta Terminal Internacional
- Puerto Angamos
- Puerto Antofagasta
- Puerto de Mejillones
- Puerto Ventanas S.A.
- TGN, Terminal Graneles del Norte S.A.

**PUERTOS, OBRAS MARITIMAS, HINCA DE PILOTES Y TABLESTACAS**

- Conpax

**PUNTOS DE VENTA (POS)**

- ZKTeco Chile

**PURIFICACION DE AIRE**

- Airlife Chile S.A.
- Filtros Absolutos Chile SpA

**PURIFICACION DE FLUIDOS**

- Filterpore Ltda.

**PURIFICADORES DE AIRE**

- Burón SpA

**Q**

**QA/QC PARA PROYECTOS MINEROS Y DE ENERGIA**

- Grupo Oitec

**QUEMADORES**

- Abasterm S.A.

**QUIMICOS**

- Magna Industrial

**QUIMICOS PARA LA CONSTRUCCION**

- Sika Chile

**QUIMICOS PARA MANTENIMIENTO INDUSTRIAL**

- Bertech

**R**

**RACKS PARA ALMACENAJE**

- Mindugar

**RADARES PARA MONITOREAR ESTABILIDAD DE TALUDES**

- GroundProbe

**RADIADORES**

- Comercial e Industrial Paicaví Ltda.
- L & M Industrial Radiator Inc.
- Mesabi
- Radiadores Gómez
- Radiadores Santo Domingo Ltda.
- Reical Ltda.
- Sandora Ltda.

**RADIO CONTROLES Y TELEMANDOS INDUSTRIALES**

- Inamar Izaje

**RADI COMUNICACIONES**

- Electroram Telecomunicaciones Ltda.
- Hytera PMR Chile SpA
- Toscanini Telecomunicaciones S.A.
- TRX Telecom
- Vigil Ltda.

**RADIOTAXIS**

- Transportes Solución SpA
- Transvip

**RAISEBORE**

- DMC Mining Services

**RASPADORES PARA CORREAS TRANSPORTADORAS**

- Conveyor Services S.A./ Fenner Dunlop
- SimmaTrans S.A.
- Thejo

**REACONDICIAMIENTO DE BUSES DIESEL A ELECTRICOS**

- Reborn Electric Motors

**REACONDICIONAMIENTO DE BOMBAS**

- Piston Hydraulics of Canada Ltda.

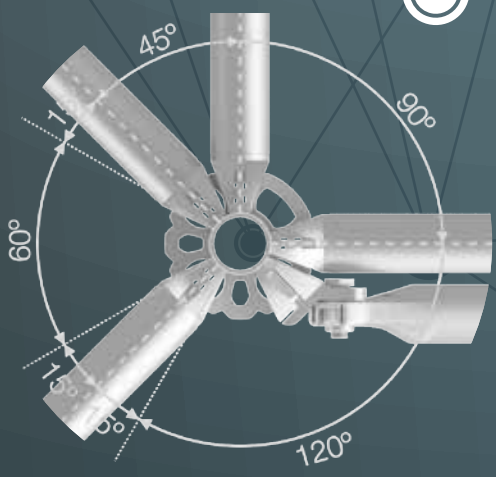

# Catari US® Andamio Multidireccional

Catari US® es un andamio certificado de fabricación europea que consta de elementos tubulares (verticales, horizontales y diagonales) de encaje sencillo que permiten crear estructuras complejas de forma rápida y segura.



Sistema ringlock



Versátil y adaptable



Montaje simple



Desarrollo del proyecto



## Antofagasta

Sector Industrial La Negra (II Región)  
tel.: 55 2599290

## Santiago

Santa Rosa (Región Metropolitana)  
tel.: 2 3223 5030

## Los Ángeles

Avenida Las Industrias (VIII Región)  
tel.: 43 257 1070

[www.catari.cl](http://www.catari.cl)  
[info@catari-chile.cl](mailto:info@catari-chile.cl)



**REACTIVOS PARA FLOTACION**

- Fosfoquim S.A.

**REACTIVOS PARA LABORATORIOS**

- Arquimed Ltda.

**REACTIVOS QUIMICOS**

- Intersales Ltda.

**REACTIVOS QUIMICOS PARA FLOTACION**

- Molycop
- Proquiél Quimicos SpA

**REALIDAD VIRTUAL APLICADA A PROCESOS MINEROS Y GEOTECNICOS**

- Geoblast

**RECAUCHAJE DE NEUMATICOS**

- Bailac Thor Saan Ltda.

**RECAUCHAJE DE NEUMATICOS OTR**

- Bailac

**RECEPCION DE GRANELES LIQUIDOS (QUIMICOS)**

- Terquim

**RECICLADO DE NEUMATICOS MINEROS**

- Otreycling

**RECICLAJE DE NEUMATICOS**

- Morgan Empresas
- Rembre SpA

**RECICLAJE DE NEUMATICOS OTR**

- Bailac

**RECICLAJE DE RESIDUOS**

- Cubility AS
- KDM Industrial

**RECICLAJE DE RESIDUOS ELECTRONICOS**

- Degraf Ltda.

**RECICLAJE DE BATERIAS Y RESIDUOS DE PLOMO**

- Recimat Ltda.

**RECINTO CON INSTALACIONES DEPORTIVAS Y RECREACIONALES**

- Hoteles Rocas del Norte

**RECLUTAMIENTO, SELECCION Y ACREDITACION DEL PERSONAL**

- HR Innovation

**RECOLECCION DE RESIDUOS**

- Tecnové Chile

**RECTIFICACION DE MOTORES**

- Casagrande Motori Ltda.

**RECTIFICADORES**

- Métrica

**RECTIFICADORES DE POTENCIA**

- Gauss Electric

**RECUBRIMIENTO DE TUBERIAS**

- Ayrsa S.A.

**RECUBRIMIENTO PARA TUBERIAS**

- Pipeline Intelligence SpA

**RECUBRIMIENTOS ANTICORROSIVOS**

- Grupo NTI

**RECUBRIMIENTOS DE POLIURETANO**

- Patiño y Compañía SpA

**RECUBRIMIENTOS PARA ACEROS**

- SSAB Chile

**RECUBRIMIENTOS PARA PROTECCION DE INFRAESTRUCTURAS**

- Pipeline Intelligence SpA

**RECUBRIMIENTOS Y CORROSION**

- ChileSteel Protective & Coatings

**RECUPERACION DE ACERO DE MOLIENDA**

- Andesminerals Corp SpA

**RECUPERACION DE CAMPAMENTOS MINEROS**

- ASAP Group

**RECUPERACION DE CHIMENEAS MECANIZADAS**

- DMC Mining Services

**RECUPERACION DE DATOS**

- Kepler

**RECUPERACION DE TAMBORES METALICOS**

- Tecnotambores S.A.

**RECUPERACION Y REUSO DE AGUA**

- Almar Water Latam

**RECUPERACION Y REUTILIZACION DE AGUAS PARA USO INDUSTRIAL**

- Cubility AS
- Consorcio Ril-Light S.A.

**REDES AEREAS Y SUBTERRANEAS**

- CGE C

**REDES, COMUNICACIONES Y SEGURIDAD**

- Indra Sistemas Chile S.A.

**REDES CONTRA INCENDIOS**

- Sierralta PCI

**REDES DE COMUNICACION**

- Dimension Data Chile S.A.
- Interlog Electrónica Ltda.
- Transworld Chile

**REDISEÑO DE EQUIPOS DE PERFORACION**

- Innra SpA

**REDUCTORES**

- AM Sider Chile S.A.
- Carr y Cía. S.A.
- Flender SpA
- Sew Eurodrive Chile Ltda.
- Sumitomo Drive Technologies

**REDUCTORES DE VELOCIDAD**

- Regal Rexnord

**REDUCTORES Y ENGRANAJES**

- Kumera Chile SpA

**REFINADORES DE GRANO PARA CATODOS DE COBRE**

- PAH SpA

**REFRACTARIOS**

- Refractarios lunge Ltda.
- RHI Chile S.A.

**REFRIGERACION**

- Frío Loa Ltda.
- Imega Ventus SpA

**REFRIGERACION INDUSTRIAL**

- Equans

**REFRIGERANTES**

- TotalEnergies
- Vistony Chile

**REFRIGERANTES Y ANTICONGELANTES PARA RADIADORES**

- VersaChem Chile S.A.

**REFUERZO DE SUELOS**

- PRS Geo-Technologies Chile

**REFUERZO DE TALUDES**

- PacificTek

**REFUERZO DE TUNELES**

- Prodalram

**REFUGIOS PARA MINAS SUBTERRANEAS (REFUGIOS MINEROS)**

- Minetech Chile

**REGENERACION DE ACEITE PARA TRANSFORMADORES**

- Lubrisider Chile S.A.

**REGULADORES DE VOLTAJE DE MEDIA TENSION**

- Flopower Chile

**REHABILITACION DE ESTRUCTURAS**

- Repes Ltda.

**REJILLAS DE RANURA CONTINUA**

- Geomat Chile SpA

**RELAVES NO CONVENCIONALES (ESPESADOS, EN PASTA, FILTRADOS)**

- Paterson Cooke Chile

**RELLENO DE MINAS (BACKFILL)**

- Paterson Cooke Chile

**RELLENOS SANITARIOS**

- Consorcio Santa Marta S.A.
- Novatech SpA

**RELOJES PARA CONTROL DE ASISTENCIA DE PERSONAL**

- MicroControl Chile S.A.

**REMATES DE ACTIVOS INDUSTRIALES**

- Remates Rivas
- Remates San Isidro
- Superbid
- Tattersall Gestión de Activos

**REMATES DE MAQUINARIA INDUSTRIAL Y MINERA**

- Compañía General de Remates (CGR)
- Remates Macal Ltda.
- Remates San Isidro

**REMATES DE VEHICULOS**

- Superbid

**REMEDIACION Y SANEAMIENTO DE TERRENOS CONTAMINADOS**

- Hidronor Chile

**REMOQUES**

- Goren Ltda.

**RENT A CAR**

- Gama Mobility
- Mitta

**RENTING**

- Gama Mobility
- Mitta

**REPARACION DE BOMBAS DE INYECCION**

- Sociedad Diesel O.M.T. Ltda.

**REPARACION DE CALDERAS**

- Energías Industriales S.A.

**REPARACION DE CATODOS**

- Tecnologías Cobra S.A.

**REPARACION DE CILINDROS HIDRAULICOS**

- Cicromet Ltda.
- Hidromfd Copiapó S.A.

**REPARACION DE COMPONENTES CRITICOS**

- Edse Ingeniería y Servicios SpA

**REPARACION DE COMPONENTES DE CAMIONES**

- IM Service Ltda.

**REPARACION DE COMPRESORES**

- Compresores Gilo Industrial y Comercial

**REPARACION DE CORREAS TRANSPORTADORAS**

- Bertech
- Contitech Chile S.A.
- Fourthane
- Thejo

**REPARACION DE DURMIENTES LINEA FERREA**

- Tapel Willamette

**REPARACION DE EQUIPOS**

- Bertech
- Fukushi SpA
- L & H Servicios Industriales Chile Ltda.

**REPARACION DE EQUIPOS HIDRAULICOS**

- Bombas de Pozo Ltda.

- San Ignacio Ltda.

- Serbo Ltda.

- Talleres Lucas S.A.

**REPARACION DE EQUIPOS MINEROS**

- Dynamo Ingeniería y Servicios SpA

## Representante exclusivo de DeZURIK, fabricantes de Válvulas desde 1918

[www.dezurik.com](http://www.dezurik.com)

- Servicios 24/7
- Ingeniería en cálculo y dimensionamiento de válvulas de control
- Garantía total de 2 años
- Mantenimiento sintomática, preventiva y correctiva de válvulas de control
- Mantenimiento y reparación en taller Zurich Chile
- Programa de stock y entregas

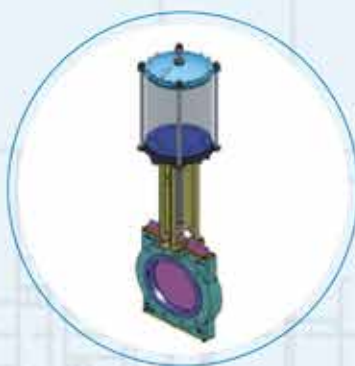

### **Oficina Central**

Avenida Apoquindo 3001, oficina 1203, Las Condes  
Fonos: 229519750 y +56 979674592  
E-mail: [info@zurich-chile.cl](mailto:info@zurich-chile.cl) [ventas@zurich-chile.cl](mailto:ventas@zurich-chile.cl)  
[www.zurich-chile.cl](http://www.zurich-chile.cl)



### **Taller Zurich Chile**

Américo Vespucio 1151,  
bodega 04-05, Edificio B,  
Megacentro Nordik, Quilicura

**REPARACION DE EQUIPOS PARA OXICORTE**

- Ecoweld Chile Ltda.

**REPARACION DE ESTRUCTURAS**

- Atacama Mining Service SpA

**REPARACION DE GUANTES DE MALLA DE METAL**

- Rossel Ligeti

**REPARACION DE HARNEROS VIBRATORIOS**

- Bertech
- Haver & Boecker Niagara

**REPARACION DE MAQUINARIA METALURGICA PARA LA MINERIA, EXTRACCION DE PETROLEO Y LA CONSTRUCCION**

- SSAB Chile

**REPARACION DE MAQUINARIA PARA LA MINERIA**

- Bertech
- All Machine Ltda.
- Comercial Partek Ltda.
- DQS, Detroit Quick Services Ltda.
- Fesanco SpA
- Saavedra y Abalo M&S Ltda.
- Tormetal Ltda.

**REPARACION DE MAQUINARIAS**

- Bertech

**REPARACION DE MOTORES**

- Korco S.A.C.I.

**REPARACION DE MOTORES DIESEL**

- Power Train Technologies
- SID Servicios Integrales Diesel

**REPARACION DE MOTORES ELECTRICOS**

- Compañía Electroindustrial S.A.
- EIR Electromecánica Ltda.
- Ferroman S.A.
- Man Energy Solution Chile Ltda.

**REPARACION DE POLEAS PARA CORREAS TRANSPORTADORAS**

- Bertech
- Revesol
- Vesol Ltda.

**REPARACION DE PRODUCTOS ELABORADOS DE METAL**

- SSAB Chile

**REPARACION DE QUEMADORES**

- Energías Industriales S.A.

**REPARACION DE SELLOS MECANICOS**

- Global Fluid S.A.

**REPARACION DE TUBERIAS**

- Metatron

**REPARACION DE VALVULAS**

- Maestranza Gordillo SAC
- Scancontrols

**REPARACION ESTRUCTURAL DEL HORMIGON**

- Master Builders Solutions Chile

**REPARACION Y MANTENIMIENTO DE TRANSFORMADORES**

- Trafo Energy S.A.

**REPARACIONES EN FRIO**

- Globalflex International SpA

**REPARACIONES INDUSTRIALES**

- Talleres Artificio

**REPRESENTACION DE VENTA DE GRUAS**

- Vial Equipment Corp

**REPRESENTACION Y DISTRIBUCION DE LANDLOCK NATURAL PAVING EN CHILE**

- Maimará Group

**REPRESENTACIONES**

- Ferrostaal Chile S.A.C

**REPRESENTACIONES PARA LA MINERIA**

- Box Solution
- CPJ Servicios de Ingeniería S.A.

**REPUESTOS CAMIONES OFF ROAD MINEROS ELECTRICOS**

- Coviel S.A.

**REPUESTOS DE GOMA**

- Ferrocaucho Ltda.

**REPUESTOS E INSUMOS PARA EQUIPOS MINEROS**

- Antofagasta Parts

**REPUESTOS EN PLASTICOS DE INGENIERIA**

- Schüssler S.A.

**REPUESTOS HIDRAULICOS**

- Casagrande Motori Ltda.

**REPUESTOS MINEROS E INDUSTRIA**

- Remiex

**REPUESTOS ORIGINALES**

- Inamar Izaje

**REPUESTOS PARA CAMIONES**

- Mecapres
- Transagro S.A.
- Unión Técnica Automotriz S.A.

**REPUESTOS PARA CHANCADORES**

- Iremin SpA

**REPUESTOS PARA COMPRESORES**

- Hoerbiger S.A.

**REPUESTOS PARA CONTROL DE MAQUINARIAS**

- Geocom

**REPUESTOS PARA EQUIPOS DE PERFORACION**

- Perfofer, Ferreteria del Perforador
- Serminsa S.A.

**REPUESTOS PARA EQUIPOS FRONTALES**

- Serminsa S.A.

**REPUESTOS PARA EQUIPOS MINEROS**

- Geocom

- Metroplex SpA

**REPUESTOS PARA INTERCAMBIADORES DE CALOR**

- Tecnoin Ltda.

**REPUESTOS PARA LA MINERIA**

- Pelikan Group
- Rodac S.A.

**REPUESTOS PARA LOCOMOTORAS**

- Emeser Chile

**REPUESTOS PARA MAQUINARIA**

- Ferrostaal Chile S.A.C

**REPUESTOS PARA MAQUINARIA MINERA**

- Blumaq
- Disemaq Ltda.
- Foremin Ltda.
- Ingesemaq Ltda.
- Kennametal Chile Ltda.
- L & H Servicios Industriales Chile Ltda.
- Landeros e Hijos Ltda.
- Tecmadur Ltda.
- Tecmifor Chile Ltda.
- Treulen y Cía. Ltda.

**REPUESTOS PARA MAQUINARIA PESADA**

- Raico
- Comercial Tassara Ltda.
- Emeser Chile
- SMS Parts
- Surac
- Tecmadur Ltda.
- Transagro S.A.

**REPUESTOS PARA MOTORES DIESEL**

- Ingesemaq Ltda.
- Korco S.A.C.I.
- Landeros e Hijos Ltda.
- Surac

**REPUESTOS PARA PALAS**

- Iremin SpA
- Minepartner S.A.

**REPUESTOS PARA PALAS Y PERFORADORAS**

- Minepartner S.A.

**REPUESTOS PARA PERFORADORAS**

- Tezman Chile SpA

**REPUESTOS PARA PLANTAS DE FILTRADO**

- Thejo

**REPUESTOS PARA VEHICULOS**

- Kaufmann
- Dercos S.A.

**REPUESTOS Y SERVICIO TECNICO GRUAS HIDRAULICAS**

- Triкса

**RESINA EPOXI-VINILESTER**

- Dexima SpA

**RESINA VINILESTER**

- Dexima SpA

**RESINAS EPOXICAS PARA CHANCADORES Y GROUTING EPOXICO**

- TermoChemical LatinAmerica S.A.

**RESINAS PARA PINTURAS**

- Adizol
- Industrias Químicas Cloramón Ltda.

**RESORTES ESPIRALES**

- C.A.R.S.
- CARS Chile
- Soldymat

**RESORTES NORMALIZADOS**

- Totalmatrix E.I.R.L.

**RESPALDO DE COMPUTADORES**

- Kepler

**RETTENES**

- Expindus Metalúrgica Ltda.

**RETROEXCAVADORAS**

- Finning Chile S.A.
- HD Hyundai Infracore Chile Develon
- Simma S.A.
- Simma - Grupo Empresas
- SK Comercial

- Mantención Plantas Mineras

- Minco Maquinarias S.A.

- Recmaq Ltda.

**REUSO DE AGUAS**

- CDM Smith

**REVALORIZACION ENERGETICA, RECUPERACION Y RECICLAJE DE RESIDUOS**

- Hidronor Chile

**REVESTIMIENTO DE CANALES**

- PacificTek

**REVESTIMIENTO DE MOLINOS**

- Vega Industries Chile

**REVESTIMIENTO INDUSTRIAL**

- Betek - Eurodur
- Hands Chile Ltda.
- Kmbanda
- Pinturacentro Yapur
- Simtexx SpA

**REVESTIMIENTOS**

- Fastpack
- Asicorp
- Enecon S.A.
- Full Mining
- HE Fiberglass S.A.
- Metal Coating
- PPG Chile
- Sherwin Williams S.A.

**REVESTIMIENTOS ANTIABRASIVOS**

- Pinturacentro Yapur

**REVESTIMIENTOS ANTIACIDOS**

- Dynal Industrial S.A.
- Ecse Construcciones y Servicios Ltda.

**REVESTIMIENTOS ANTIACIDOS PARA PISOS**

- Barahona y Cía. Ltda.



## SOMOS DISPONIBILIDAD

en soluciones de abastecimiento y cuidado patrimonial para la minería



### Suministro inteligente

Stockless - Acuerdo de precios -  
Consignación - Venta spot



### Administración de pañol full disponibilidad

Mantenimiento preventivo - calibración -  
reparación - certificación de activos



### Auto atención

Vending Machine - Locker de reserva  
y entrega - Bodega auto atendida



### Soluciones tecnológicas

Gestión de inventario y administración de  
pañol - Cuidado patrimonial y tracking  
de activos - Gestión de mantenimiento y  
reparación de activos

Contáctanos en:

[www.serviall.cl](http://www.serviall.cl)

[ventas@serviall.cl](mailto:ventas@serviall.cl)

Conversemos



**REVESTIMIENTOS ANTIADHERENTES**  
• Jomar Ltda.

**REVESTIMIENTOS ANTICORROSIVOS**  
• Cical  
• Patiño y Compañía SpA

**REVESTIMIENTOS ANTICORROSIVOS ESPECIALIZADOS PARA PILOTES, TUBERIAS E INTERIOR DE TANQUES HIDROCARBUROS Y AGUAS**  
• Corroxion

**REVESTIMIENTOS ANTIDEGASTE**  
• CFH Chile  
• Mining Rubbers  
• Tecnipak Ltda.

**REVESTIMIENTOS BIMETALICOS Y FUNDIDOS**  
• Recsol S.A.

**REVESTIMIENTOS CERAMICOS**  
• NovaMine  
• Termomin Ltda.

**REVESTIMIENTOS CON GEOMEMBRANAS HDPE**  
• Techmin Ltda.

**REVESTIMIENTOS DE CAUCHO**  
• Comercial Díaz

**REVESTIMIENTOS DE CAUCHO Y CERAMICOS**  
• Recsol S.A.

**REVESTIMIENTOS DE CERAMICA**  
• Comercial Díaz

**REVESTIMIENTOS DE FRP**  
• Engineering Composites SpA

**REVESTIMIENTOS DE GOMA**  
• Rema Tip Top Latin America SpA

**REVESTIMIENTOS DE GOMA Y CERAMICA**  
• Caucho Nova

**REVESTIMIENTOS DE METALES**  
• Zigma  
• Bonilla y Cía. Ltda.

**REVESTIMIENTOS DE MOLINOS**  
• Bimpac

**REVESTIMIENTOS DE PLASTICO**  
• Invenio S.A.

**REVESTIMIENTOS DE POLIUREA**  
• Wes Chile

**REVESTIMIENTOS DE POLIURETANO**  
• Comercial Díaz  
• Megamin S.A.  
• Tega Industrias Chile SpA

**REVESTIMIENTOS DE TUNELES**  
• Minova

**REVESTIMIENTOS EN CAUCHO**  
• Mining Rubbers

**REVESTIMIENTOS EN HDPE**  
• TecPipe S.A.

**REVESTIMIENTOS EPOXICOS**  
• Multiaceros S.A

**REVESTIMIENTOS IMPERMEABLES**  
• Danish Business Ltda. / IBIX Chile

**REVESTIMIENTOS INDUSTRIALES**  
• Bertech  
• Globalflex International SpA

**REVESTIMIENTOS INDUSTRIALES ANTICORROSIVOS Y ANTIACIDOS**  
• Ingal Ingeniería Ltda.

**REVESTIMIENTOS PARA CHANCADORES**  
• Aceros Chile S.A.  
• Parts Supply Ltda.

**REVESTIMIENTOS PARA MOLINOS**  
• Aceros Chilca  
• Aceros Chile S.A.  
• Bradken Chile  
• Busanc Ltda.  
• Comercial Popayán  
• Growth Steel South America  
• ME Elecmetal

**REVESTIMIENTOS PARA PISOS**  
• Jet

**REVESTIMIENTOS POLIMERICOS**  
• ChileSteel Protective & Coatings

**REVISIONES SISMICAS ESTRUCTURALES**  
• TNA Engineering

**RIEGO**  
• Teknoriego

**RIEGO TECNIFICADO**  
• Olivos riego

**ROBOTICA INDUSTRIAL**  
• Automatismos PM7 Group SpA

**ROBOTICA Y AUTOMATIZACION**  
• Godelius  
• SK Godelius

**ROBOTS PARA INSPECCION DE DUCTOS**  
• Maquintel SpA

**ROBOTS PARA SHOTCRETE**  
• Servicios Austral Santiago S.A.  
• Vertex SpA

**RODADOS PARA EQUIPOS MINEROS**  
• Alfa Mine

**RODADOS PARA PALAS HIDRAULICAS Y ELECTRICAS**  
• Metroplex SpA

**RODAMIENTOS**  
• Dreizon Chile SpA  
• BC Bearing Chile S.A.  
• Corpal Ltda.  
• Dealind SpA  
• Ducasse Comercial Ltda.  
• Importadora Partservice Ltda.  
• Le Pascui Industrial

- NSK Brasil Ltda.
- Rodac S.A.
- Rodamientos Brinck Ltda.
- Rodamientos Industriales Ltda.
- Rodamientos Piera Ltda.
- Schaeffler Chile Rodamientos Ltda.
- SKF Chilena
- Transtechnique Chile Ltda.

**RODAMIENTOS DE ACERO INOXIDABLE**  
• NSK Brasil Ltda.

**RODAMIENTOS ESPECIALES**  
• NSK Brasil Ltda.

**RODILLOS**  
• Revesol  
• PPI, Precisión Pulley & Idler Chile

**RODILLOS COMPACTADORES**  
• Andes Motor  
• SK Comercial  
• SK Rental

**RODILLOS PARA CORREAS TRANSPORTADORAS**  
• M4TS Mining Support

**ROPA CON FILTRO UV**  
• Hima Ltda.  
• Raytan

**ROPA CORPORATIVA**  
• Aquaterra SpA.  
• Ropa FYL

**ROPA DE ALTA VISIBILIDAD**  
• GYG Thomas Ltda.  
• Hima Ltda.

**ROPA DE SEGURIDAD**  
• Lioi y Cía. Ltda.

**ROPA DESECHABLE**  
• Barron Vieyra

**ROPA PARA PROTECCION CONTRA FUEGO**  
• Kezver Chile  
• DuPont  
• Manex Ltda.

**ROPA PARA SEGURIDAD**  
• Aquaterra SpA.  
• Confecciones Butka Ltda.  
• DuPont  
• Garmendia  
• Martin-G  
• Max Service S.A.  
• North Clothes Chile  
• Peleón  
• Prisa Depot  
• Rizzoli Stefano y Cía. Ltda.  
• Tajima Ltda.  
• Texora  
• Vicsa  
• Williamson Industrial S.A.

**ROPA PARA TRABAJO**  
• Manufactura RAC Ltda.  
• Tajima Ltda.  
• Tecnisold Ltda.

• Texora  
**ROTOPALAS Y APILADORES SOBRE ORUGAS**  
• FAM Member of BEUMER Group

**RUEDAS PARA CARROS**  
• Procarros

**S**

**SACOS**  
• Coresa  
• Iberoplast Chile  
• Tradecor S.A.

**SACOS DE POLIPROPILENO**  
• El-Pack SpA  
**SAL PARA DESHIELO DE CAMINOS**  
• Sal Alpina

**SAL PARA ESTABILIZACION DE SUELOS**  
• Sociedad Punta de Lobos, SPL  
• Sal Alpina

**SALAS DE CONTROL Y MONITOREO**  
• Schwager  
• Openchannels

**SALAS ELECTRICAS**  
• Eecol Electric  
• Schwager  
• Eaton Chile

**SALAS ELECTRICAS TRANSPORTABLES**  
• CHM Industrias Eléctricas

**SALUD E HIGIENE**  
• Centro de Exámenes Preocupacionales Cazesalud  
• Pro JR SpA

**SALUD LABORAL**  
• Workmed

**SALUD OCUPACIONAL**  
• IISO SpA

**SALUD OCUPACIONAL INDUSTRIAL**  
• Sunwork Protección Solar Profesional

**SALUD OCUPACIONAL Y PRE OCUPACIONAL**  
• Workmed

**SALUD PREVENTIVA**  
• Altamira Consultores Ltda.

**SANITIZACION**  
• OX SpA  
• Tecnove Chile

**SECADO SOLAR**  
• Zigma

**SECADORES PARA AIRE**  
• Comert S.A.  
• Kaeser Compresores de Chile SpA

**SEGUIMIENTO DE TRINORMA**  
• Previsis



# JOMAR

EMPAQUETADURAS - PLASTICOS DE INGENIERIA - TELAS AISLANTES - AISLACIONES TERMICAS - JUNTAS DE EXPANSION - REVESTIMIENTOS ANTIADHERENTES - SELLOS MECANICOS ESPECIALES.



¡Síguenos!



[www.jomar.cl](http://www.jomar.cl)

**SEGURIDAD COMPUTACIONAL**

- Wifefense S.A.

**SEGURIDAD ELECTRICA**

- Pcelectric S.A.

**SEGURIDAD ELECTRONICA**

- Daycro GPS
- Electromática Ltda.

**SEGURIDAD ELECTRONICA Y PROTECCION DE ALTA SEGURIDAD**

- Osesa SpA

**SEGURIDAD INDUSTRIAL**

- **Dräger Chile**
- DJI Heliboss Chile
- Vertycal Industrial Trade

**SEGURIDAD INDUSTRIAL Y CIVIL**

- K y F Seguridad Industrial

**SEGURIDAD INDUSTRIAL Y MINERA**

- Ajax Ltda.
- Artilec Ltda.
- Avery Dennison Chile S.A.
- Comdiel Ltda.
- Emsipor Ltda.
- HLS Hard-Line Chile S.A.
- Ingeleb
- Natural Energy
- Pignus
- SafeMap Latinoamérica Ltda.
- Surtiventas
- WDI Artesanos

**SEGURIDAD INDUSTRIAL**

- Pronect SpA

**SEGURIDAD MINERA E INDUSTRIAL**

- Dronestore
- Foreservices
- GPI SpA
- Grupo Proteknica
- Matcom
- Nord-Lock Group
- NovaMine
- Open World Latam
- Safety Mind

**SEGURIDAD VIAL**

- Constructora Ecopsa S.A.
- Epol
- Grupo Proteknica
- Quimeco
- Safety Mind
- Suminor

**SEGURIDAD Y VIGILANCIA**

- Hessmay S.A.
- ISS Facility Services

**SEGUROS AUTOMOTRICES**

- Automóvil Club de Chile

**SELECCION DE PERSONAL**

- AB Solution
- Forehunters
- Grupo Avanza
- Randstad
- Target DDI
- WorkMate

**SELECCION Y BUSQUEDA DE PERSONAL**

- Grafton Recruitment

**SELECCION Y RECLUTAMIENTO DE EJECUTIVOS Y PERSONAL**

- Adecco
- ASCS
- Boyden Chile S.A.
- Burô S.A.
- Hays Recruiting Experts Worldwide
- Jobin Consultores Recursos Humanos
- Oficce Time
- People Links
- Robert Half
- Robert Walters
- SommerGroup
- Team Work Chile
- Wall Chase
- Xinerlink

**SELLADO DE FLUIDOS**

- **Jomar Ltda.**
- CZM Empaquetaduras Industriales
- Schüssler S.A.

**SELLADO INDUSTRIAL**

- Latty Chile SpA
- Marco Industrial Chile

**SELLADO Y CONTROL DE FLUIDOS**

- Soindus

**SELLOS**

- **Jomar Ltda.**
- Psei Ltda.

**SELLOS DE SEGURIDAD**

- Encrypta Chile S.A.

**SELLOS EXTRUIDOS**

- Full Mining

**SELLOS HIDRAULICOS**

- Gervasi Industrial Ltda.
- Magin Ingeniería Ltda.

**SELLOS MATAPOLVO DE PISOS BASE AGUA Y SOLVENTE**

- **Barahona y Cía. Ltda.**

**SELLOS MECANICOS**

- Chescosud S.A.
- Chesterton International
- Comercial Sinsef Ltda.
- Flowserve Chile S.A.
- Gervasi Industrial Ltda.
- Global Fluid S.A.
- Grupo de Empresas Ecsa
- Jofaco
- John Crane Chile

**SELLOS MODULARES**

- Sinteg Ltda.

**SEMIREMOLQUES**

- Goren Ltda.

**SEMIRREMOLQUES**

- **Transportes Bello**
- Goren Ltda.

**SENSORES**

- Sensorica Industrial SpA

**SENSORES DE PRESION**

- Welko SpA

**SENSORES DE TEMPERATURA**

- Ingeniería y Computación Ltda.
- Vias SpA

**SENSORES PARA CONDUCCION DE CAMIONES**

- Botiia

**SENSORES PARA ESCANEAR Y ESTIMAR LA LEY DEL MATERIAL EN PALAS Y CUCHARONES**

- MineSense Technologies

**SENSORES PARA LA MINERIA**

- RoboMotic Chile

**SENSORES PARA PREVENIR CHOQUES ENTRE GRUAS, VEHICULOS INDUSTRIALES Y PEATONES**

- Grupo Zeuz

**SEÑALÉTICA VIAL**

- Atecmín Ltda.
- Falcón SpA
- Insercomp SpA
- Plásticos Haddad S.A.
- Sein Ltda.

**SEPARACION SOLIDO / LIQUIDO**

- **Cubility AS**
- Takraf Chile SpA

**SEPARADORES AGUA / COMBUSTIBLES**

- Filter

**SEPARADORES ANODICOS**

- Idemin

**SERVICIO DE APOYO A LA GESTION INVERNAL**

- Pucará S.A.

**SERVICIO DE CURVADO EN FRIO DE CAÑERIAS**

- **Maquinarias y Obras MAQ SpA**

**SERVICIO DE INSPECCION CON DRONES**

- **STN – Sistema de Transmisión del Norte**

**SERVICIO DE TERMOFUSION**

- MCI Termofusión

**SERVICIO DE TOPOGRAFIA Y GEOMENSURA**

- **Ingemars Laboratorios e Inspecciones**

**SERVICIO PERSONAL, RECLUTAMIENTO, OUTSORCING**

- **TyG Vecchiola**

**SERVICIO TECNICO**

- **Bombas de Pozo Ltda.**

**SERVICIO TECNICO PUENTES GRUAS Y CONTRATOS**

- **Inamar Izaje**

**SERVICIOS 24/7**

- **Zurich-Chile/DeZURIK**

**SERVICIOS AMBIENTALES**

- Teknoriego

**SERVICIOS AUTOMOTRICES**

- Automóvil Club de Chile

**SERVICIOS AUXILIARES**

- Grupo Eulen Chile

**SERVICIOS COMPUTACIONALES**

- Orión 2000 S.A.
- ST Computación S.A.

**SERVICIOS DE ACERO DE PERFORACION**

- **FS Mining**

**SERVICIOS DE ALIMENTACION**

- **Mediterránea**
- **Sodexo Chile**
- Casino Express
- Eklipse

**SERVICIOS DE ALIMENTACION COLECTIVA**

- Alinorte S.A.

**SERVICIOS DE ALMACENAMIENTO Y DEPOSITO**

- Transitmar Ltda.

**SERVICIOS DE ANALISIS DE ACEITES**

- **Dreizón Chile SpA**

**SERVICIOS DE ANALISIS DE VIBRACIONES**

- Cadetech S.A.
- Future And Quality Industrial Systems
- Schaeffler Chile Rodamientos Ltda.
- Turbomecánica Ltda.
- Vibromine SKM Ltda.

**SERVICIOS DE APOYO PARA EMERGENCIAS DE TRANSPORTE**

- **Suatrans Chile S.A.**

**SERVICIOS DE ARENADO**

- Saceem Ltda.

**SERVICIOS DE ASEGURAMIENTO Y CONTROL DE CALIDAD**

- Intem

**SERVICIOS DE AUTOMATIZACION Y CONTROL**

- **Ingenalse**

**SERVICIOS DE BALANCEO DINAMICO**

- Excomar
- Vibromine SKM Ltda.

**SERVICIOS DE BARRIDO MECANIZADO DE GRANDES SUPERFICIES**

- **Multitudine Security**

**SERVICIOS DE BIO REMEDIACION AMBIENTAL**

- ForeServices SpA

**SERVICIOS DE CALIBRACION**

- Endress+Hauser Chile



# Minsait en Chile

Apostamos por la digitalización y automatización del sector minero con soluciones tecnológicas, transformadoras y disruptivas.

minsait

An Indra company



**SERVICIOS DE CAMIONES EXCLUSIVOS**

- Samex

**SERVICIOS DE CARGA Y TRANSPORTE**

- Thies Chile

**SERVICIOS DE CARGUIO**

- Obras Civiles LGP S.A.
- Transitmar Ltda.

**SERVICIOS DE CERTIFICACION Y CAPACITACION**

- SGS Minerals S.A.

**SERVICIOS DE COMERCIO EXTERIOR**

- Cross Pacific Chartering

**SERVICIOS DE CONSULTORIA**

- AFP Cuprum S.A.
- Automa Electrónica Ltda.
- BRM Consultores
- Calmly
- Cyties Investigación y Desarrollo
- Einicia & Geolapp®
- FI Group
- Inacex Ltda.
- Mimasoft
- Sican Servicios de Neumáticos
- Trade & Investment Queensland
- UATSA
- X-Analytic

**SERVICIOS DE CONSULTORIAS**

- Ascorp
- Datasur

**SERVICIOS DE CONTINUIDAD OPERACIONAL**

- Tres60

**SERVICIOS DE CONTINUIDAD OPERACIONAL DE SALAS DE CONTROL Y DATA CENTER**

- Eticsa S.A.

**SERVICIOS DE CONTROL DE PLAGAS**

- Sanity Servicios

**SERVICIOS DE CONTROL DE RUIDOS**

- Control Acústico
- Silentium

**SERVICIOS DE DATA CENTER**

- Powertec By Upselec

**SERVICIOS DE FABRICACION POR CORTE LASER Y PLEGADO**

- Lemaco SpA

**SERVICIOS DE FOTOGRAMETRIA**  
• Ingemars Laboratorios e Inspecciones

**SERVICIOS DE FRAGMENTACION DE ROCAS Y HORMIGON**

- Magnum Llaima SpA

**SERVICIOS DE GASTRONOMIA**

- Sodexo Chile
- Alicopsa S.A.
- Aramark

- Casinos River Ltda.
- Compass Group

**SERVICIOS DE GEODETECCION**  
• Ingemars Laboratorios e Inspecciones

**SERVICIOS DE GEOFISICA**

- Subterránea

**SERVICIOS DE GEOLOGIA Y PROSPECCION**

- ConeTec SpA
- GesEcology Chile Ltda.

**SERVICIOS DE GEOMENSURA**

- Guiñez Ingeniería Ltda.

**SERVICIOS DE GEOREFERENCIA**

- Xygo Chile

**SERVICIOS DE GESTION AMBIENTAL**

- Myma Ltda.

**SERVICIOS DE GRANALLADO**

- Saceem Ltda.

**SERVICIOS DE HOTELERIA**

- Alinorte S.A.

**SERVICIOS DE INGENIERIA**

- Catari Chile
- CyD Ingeniería
- FDA Ingenieros S.A.
- Ingenalse
- Simplex Ingeniería
- Sodexo Chile
- Thies Chile
- ABSG Consulting Inc.
- Asesorías Algoritmos y Mediciones Ambientales SpA
- Calmly
- Causse Ingenieros Civiles Asociados S.A.
- CST Group
- Del Pino Ingenieros Ltda.
- Dictuc S.A.
- DPA Ingeniería Ltda.
- Duhovit Ingeniería
- Einicia & Geolapp®
- Fadaf
- Foreservices
- G2000 Ingenieros Consultores Ltda.
- Grupo Energy Inversiones SpA
- Guiñez Ingeniería Ltda.
- H & S Equipos Industriales Ltda.
- Hatch Ingenieros y Consultores Ltda.
- HLS Hard-Line Chile S.A.
- Industria de Plásticos Andes Drip Ltda.
- Isprotec SpA
- Len Ingeniería
- Nortécnica
- Oritec
- Proexito
- ProPipe S.A.
- Rayo Ingeniería Ltda.
- RFA Ingenieros Consultores Ltda.
- Sattel Chile Ltda.
- Shen-Re
- T-Lows Services SpA
- Toc Biometrics
- WM Technologies

- X-Analytic

**SERVICIOS DE INGENIERIA EN HIDROMETALURGIA**

- Oryxeio Ltda.

**SERVICIOS DE INGENIERIA EN VENTILACION INDUSTRIAL**

- Amca Systems SpA

**SERVICIOS DE INGENIERIA Y ACTIVIDADES CONEXAS DE CONSULTORIA TECNICA**  
• Ingemars Laboratorios e Inspecciones

**SERVICIOS DE INGENIERIA Y CONSULTORIA EN PROYECTOS DE ERNC**

- Coener

**SERVICIOS DE INGENIERIA Y PROCESOS**

- Ausenco Chile Ltda.

**SERVICIOS DE INGENIERIA, AUTOMATIZACION Y CONTROL PARA SISTEMAS DE GENERACION ELECTRICA**

- Energya

**SERVICIOS DE INNOVACION TECNOLOGICA PARA LA MINERIA**

- Norcat

**SERVICIOS DE INSPECCION MEDIANTE ENSAYOS NO DESTRUCTIVOS**  
• Ingemars Laboratorios e Inspecciones

**SERVICIOS DE INSPECCION TECNICA**

- Aenor Chile S.A.
- Inmedin
- Kohlmet Ltda.
- Tierra Reforzada Chile S.A.
- WSP Chile

**SERVICIOS DE INSPECCION, ENSAYOS Y CONSULTORIA**

- SGS Minerals S.A.

**SERVICIOS DE INSTALACION Y PRUEBAS ELECTRICAS SISTEMAS AISLADOS MEDIA, ALTA TENSION**

- Gallmax Servicios Eléctricos SPA

**SERVICIOS DE INSTRUCCION DE OBRA**  
• Catari Chile

**SERVICIOS DE INTEGRACION DE PROYECTOS ENERGETICOS**

- Reliable Nueva Energía (RNE)

**SERVICIOS DE IZAJE**

- Minetec

**SERVICIOS DE IZAJE Y LEVANTE**  
• Ameco South America

**SERVICIOS DE LABORATORIO DE OBRAS CIVILES**  
• Ingemars Laboratorios e Inspecciones

**SERVICIOS DE LABORATORIO MINERO METALURGICO**  
• Molycop

**SERVICIOS DE LIMPIEZA INDUSTRIAL**

- Sodexo Chile
- Aramark
- Axinntus Ltda.
- Sanity Servicios

**SERVICIOS DE LIMPIEZA MECANIZADA DE PANELES SOLARES**  
• Multitudine Security

**SERVICIOS DE LIMPIEZA Y ASEO**

- Alinorte S.A.

**SERVICIOS DE LIMPIEZA Y ASEO INDUSTRIAL**

- Grupo Eulen Chile

**SERVICIOS DE LOGISTICA**  
• Sodexo Chile

**SERVICIOS DE LOGISTICA DE REVERSA**  
• Samex

**SERVICIOS DE MANTENIMIENTO**

- Kaufmann
- Schwager
- Sodexo Chile
- Inreser SpA

**SERVICIOS DE MANTENIMIENTO DE PLANTAS**

- Schwager
- Freemaq SpA

**SERVICIOS DE MINERIA SUBTERRANEA**

- Digital Mining (DM)

**SERVICIOS DE MINERIA Y ESTIMACION DE RESERVAS**

- GeoEstima

**SERVICIOS DE MODELACION AMBIENTAL Y TUNELES**

- ABCDust

**SERVICIOS DE MONTAJE**  
• Schwager

**SERVICIOS DE MONTAJE E INSTALACION DE JUNTAS DE EXPANSION Y REVESTIMIENTO**  
• Jomar Ltda.

**SERVICIOS DE MOVIMIENTO DE MATERIAL**

- Ameco South America

**SERVICIOS DE NEGOCIACION ENTRE EMPRESAS**

- PAR Servicios Integrales S.A.

**SERVICIOS DE OPERACION DE EQUIPOS MINEROS**

- Schwager
- Sandvik Chile S.A.



# Una plataforma integral de soluciones para la ciencia de yacimientos

Herramientas para perforar

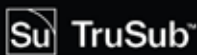

Instrumentos de medición de pozo



Escaneo de testigos y chips

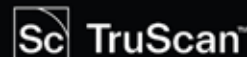

## VENTAJAS PARA EL PERFORADOR

- Velocidad
- Precisión
- Sencillas de usar

## VENTAJAS PARA LAS MEDICIONES

- Exactitud
- Integración
- Aplicación del operador

## FLUJOS DE DATOS DEL LOGUEO

- Geoquímica
- Mineralogía
- Gravedad específica / densidad aparente
- Resultados dentro del día



## Softwares de gestión y visualización de datos con IA

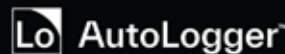
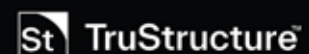
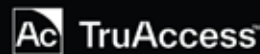
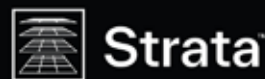

## FLUJOS DE DATOS RESULTANTES

- Visualización pozo abajo
- Logueo estructural
- Logueo litológico
- Designación de calidad de roca (RQD)

Av. Los Libertadores 16.500, Sitio 1-A-2  
 Complejo Industrial Los Libertadores  
 Colina, Santiago, Chile  
 Teléfono: +56 2 2595 3300  
 sales@veracio.com  
 www.veracio.com

**SERVICIOS DE OPERACION Y MANTENIMIENTO DE PLANTAS**  
• Schwager

**SERVICIOS DE PERFORACION**

- AC Perforaciones
- AKD International (Chile) S.A.
- Arctic Drilling Co Chile
- Basalto Drilling
- Boart Longyear Chile Ltda.
- In Situ Testing Chile Ltda.
- Mountain Drilling Ltda.

**SERVICIOS DE PERFORACION DE SUPERFICIE Y SUBTERRANEA**

- FS Mining

**SERVICIOS DE PIPELINE**

- Aptec S.A.

**SERVICIOS DE PREMONTAJE**

- Catari Chile

**SERVICIOS DE PRUEBA, INSPECCION Y CERTIFICACION**

- Cotecna

**SERVICIOS DE RADIOTAXI**

- Tandem S.A.

**SERVICIOS DE RECUPERACION DE AGUAS**

- Ingenalse

**SERVICIOS DE RECURSOS HUMANOS A EMPRESAS**

- Multitudine Security

**SERVICIOS DE REPARACION DE NEUMATICOS GIGANTES A LA MINERIA**

- Bailac Thor Saan Ltda.

**SERVICIOS DE RETIRO Y ENTREGA EN ULTIMA MILLA**

- Samex

**SERVICIOS DE SALUD**

- Workmed

**SERVICIOS DE SANITIZACION Y DESINFECCION AMBIENTAL**

- Unisan

**SERVICIOS DE SEGURIDAD**

- Sodexo Chile

**SERVICIOS DE SEGURIDAD ELECTRONICA**

- Servitech SpA

**SERVICIOS DE SEGURIDAD PRIVADA A EMPRESAS**

- Multitudine Security

**SERVICIOS DE SEGURIDAD Y VIGILANCIA**

- Grupo Eulen Chile

**SERVICIOS DE SONDAJE**

- Capital Drilling Chile S.A.

**SERVICIOS DE SOPORTE OPERACIONAL**

- Ameco South America

**SERVICIOS DE TELECOMUNICACIONES**

- Tesacom

**SERVICIOS DE TELEMETRIA**

- Cantrack
- Samtech S.A.
- Tracktec Ltda.

**SERVICIOS DE TERMOFUSION**

- TDM Chile

**SERVICIOS DE TOPOGRAFIA**

- Grupo Oitec

**SERVICIOS DE TRANSPORTE**

- Cargocorp Logistics SpA
- Transportes Pullman Yuri'S
- Transportes Solución SpA

**SERVICIOS DE TRANSPORTE PARA TRABAJADORES**

- Travel Norte SpA

**SERVICIOS DE TRANSPORTE Y LOGISTICA**

- GTC Transportes

**SERVICIOS DE TRANSPORTES**

- Transviba

**SERVICIOS DE TRANSPORTES SOBREDIMENSIONADO Y ALTO TONELAJE**

- TyG Vecchiola

**SERVICIOS DE TRONADURA**

- Dyno Nobel Explosivos Chile

**SERVICIOS DE VENTA DE EQUIPOS DE TECNOLOGIA**

- Multitudine Security

**SERVICIOS ELECTRICOS**

- Conelec Ltda.

**SERVICIOS EN PRODUCTOS DE ACERO**

- Ferrocentro - Maestranza Maipú

**SERVICIOS ESPECIALES DE TRANSPORTE**

- Tandem S.A.

**SERVICIOS ESPECIALIZADOS BASADOS EN TECNOLOGIAS PROPIETARIAS**

- UNTEC - Fundación para la Transferencia Tecnológica

**SERVICIOS FINANCIEROS**

- Nuevo Capital

**SERVICIOS GEODESICOS**

- Empresas IEG
- Geodata Andina Ltda.

**SERVICIOS GEOESPACIALES**

- Eleccion Maquinarias S.A.

**SERVICIOS GEOFISICOS (REM/ MASW)**

- Ingemars Laboratorios e Inspecciones

**SERVICIOS GEOTECNICOS**

- Laboblast Ltda.

**SERVICIOS GEOTECNICOS Y GEOFISICOS**

- Geoseismic

**SERVICIOS HIDROMETALURGICOS**

- Minabas Servicios Mineros SpA

**SERVICIOS INDUSTRIALES**

- Asociación de Industriales de Iquique y El Tamarugal
- IKA Servicios Industriales SpA
- Mtec
- World Class Mininig Services

**SERVICIOS INFORMATICOS**

- Bixper
- BRM Consultores
- Covenco S.A.
- Datco Chile S.A.
- Digital Mining (DM)
- Green Leader Environmental & Sustainability Services | Chile
- Kame ERP
- Kibernum S.A.
- Mimasoft
- Neuronet
- Optytek
- View Mineral Ltda.

**SERVICIOS LEGALES**

- Alessandri & Cía. Ltda.
- Asesorías Jurídicas PHR y Cía. Ltda.
- ASL Corp
- Baker McKenzie, Servicios Legales SpA
- Cariola Diez Pérez-Cotapos
- Prieto Abogados SpA

**SERVICIOS LOGISTICOS**

- Lamaignere Chile S.A.

**SERVICIOS LOGISTICOS Y DE ALMACENAMIENTO**

- Toptent

**SERVICIOS MEDICOS**

- Tecnomedica

**SERVICIOS MINEROS**

- J&J Minería

**SERVICIOS MOVILES POR SATELITE (MSS)**

- Globalsat Chile

**SERVICIOS PARA CAMIONES MINEROS**

- Recauchajes Renova Chile

**SERVICIOS PARA CONTINUIDAD OPERACIONAL**

- Protab

**SERVICIOS PARA EL AREA DE PERSONAS**

- Otic Asimet

**SERVICIOS PARA EL SECTOR INDUSTRIAL**

- CyD Ingeniería

**SERVICIOS PARA LA CONSTRUCCION**

- Multiservice Grúas

**SERVICIOS PARA LA MINERIA**

- Multiservice Grúas

- Geo Operaciones Ltda.
- Minabas Servicios Mineros SpA

**SERVICIOS PARA MINERIA**

- CyD Ingeniería

**SERVICIOS PARA PLANTAS CONCENTRADORAS**

- Ingenalse

**SERVICIOS PARA PREVENCIÓN DE RIESGOS**

- Asociación Chilena de Seguridad
- IST, Instituto de Seguridad del Trabajo

**SERVICIOS PARA PROSPECCION MINERA**

- KBA - IC Ltda.

**SERVICIOS PARA TRONADURAS**

- Austin Chile Trading Ltda.
- Enaex Servicios

**SERVICIOS PORTUARIOS**

- Puerto Antofagasta
- Puerto de Mejillones
- Puerto Ventanas S.A.

**SERVICIOS PROFESIONALES**

- FDA Ingenieros S.A.

**SERVICIOS SUBMARINOS**

- Inversiones y Servicios DS Group Ltda.

**SERVICIOS TOPOGRAFICOS**

- Empresas IEG
- Geodata Andina Ltda.

**SERVICIOS TRANSITORIOS**

- Xinerlink

**SERVICIOS Y ESTUDIOS DE INGENIERIA**

- RMC Corporate SpA

**SERVICIOS Y PROYECTOS. INSPECCION, INGENIERIA, MONTAJE,**

- Ferrostaal Chile S.A.C

**SERVICIOS DE PERFORACION Y VOLADURA**

- Thiess Chile

**SHOTCRETE**

- DPL Grout Ltda.
- Xtreme Mining

**SIMULACION OPERACIONAL DE CIRCUITOS DE MOLIENTA - CLASIFICACION**

- Lming

**SIMULADORES DE EQUIPOS MINEROS**

- Indra Sistemas Chile S.A.

**SIMULADORES DE FLUJO GRAVITACIONAL**

- Bctec

**SIMULADORES MINEROS**

- Immersive Technologies Chile S.A.

**SINERGIAS EN ELECTROBTENCION Y ELECTROREFINACION**

- Metalex



**PROGRESO**

Crecer Juntos

**Desde 1988,**

orgullosos de impulsar  
y **apoyar a las pymes**  
a alcanzar su

**MÁXIMO  
POTENCIAL**



Leasing + **Factoring** | [progreso.cl](http://progreso.cl)

**SISTEMA CON ADVERTENCIAS VISUALES Y AUDIBLES DEL ENTORNO DEL CONDUCTOR**  
 • Wisetrack Corp

**SISTEMA DE ASPIRACION CENTRALIZADA**  
 • Nilfisk

**SISTEMA DE CONTROL DE PRODUCCION EN MINERIA SUBTERRANEA**  
 • Mining TAG

**SISTEMA DE DISTRIBUCION DE PULPA HACIA EL SECTOR DE ANALISIS**  
 • Simplex Ingeniería

**SISTEMA DE MONITOREO DE DESPLAZAMIENTO EN TRONADURA (BMM)**  
 • Blast Movement Technologies

**SISTEMA DE MONITOREO DE RIEGO EN PILAS DE LIXIVIACION**  
 • Aplik

**SISTEMA DE VIGILANCIA MINERA E INDUSTRIAL EN BASE A ERNC**  
 • Adisep Ltda.

**SISTEMA ELECTROSTATICO PARA SUPRESION DE POLVO**  
 • Botiia

**SISTEMA INTEGRADO DE MONITOREO Y CONTROL DE PALAS**  
 • Axys S.A.

**SISTEMA PARA OBSERVAR NIVELES DE LLENADO DE MOLINOS SAG Y DE BOLAS**  
 • Vempto SpA

**SISTEMA PARA SEPARAR ELEMENTOS SOLIDOS EN UN MEDIO LIQUIDO**  
 • Ingepro SpA

**SISTEMAS ANTICAIDAS**  
 • Rotho Blaas Chile SpA

**SISTEMAS ANTIPOLVO**  
 • Efan

**SISTEMAS AUTOMATICOS CONTRA INCENDIOS**  
 • Eurocomercial Ltda.  
 • Metrika Ltda.

**SISTEMAS AUTOMATICOS PARA CONTROL DE VEHICULOS ENTRANANTES Y SALIENTES**  
 • Woodtech S.A.

**SISTEMAS AUTOMATICOS PARA LUBRICACION**  
 • Raico

**SISTEMAS AUTOMATICOS PARA MEDICION DE VOLUMEN DE MATERIAL A GRANUL EN CAMIONES**  
 • Samtech S.A.

• Woodtech S.A.

**SISTEMAS CCTV INDUSTRIALES**  
 • Acanto S.A.  
 • Teknos Chile S.A.  
 • Tyco Fire & Security

**SISTEMAS COLECTORES DE POLVO**  
 • Grupo Air

**SISTEMAS COMPUTACIONALES**  
 • ST Computación S.A.

**SISTEMAS CONTRA INCENDIOS**  
 • Basaure Ingeniería  
 • Dinatex Ltda.  
 • FitFlow  
 • Westfire Sudamerica SpA

**SISTEMAS CONTRA INCENDIOS**  
 • FDA Ingenieros S.A.

**SISTEMAS DE ACCIONAMIENTO ELECTRICO**  
 • Wabtec

**SISTEMAS DE AIRE**  
 • Better Air Chile

**SISTEMAS DE ALERTA DE PROXIMIDAD Y ANTICOLISION (MINAS SUBTERRANEAS Y DE SUPERFI**  
 • Minetech Chile

**SISTEMAS DE ALMACENAMIENTO Y RECUPERACION DE MATERIALES**  
 • Virta Inc.

**SISTEMAS DE ANDAMIOS AUTOPORTANTES**  
 • Catari Chile

**SISTEMAS DE ANDAMIOS MOVILES**  
 • Catari Chile

**SISTEMAS DE ANDAMIOS SUSPENDIDOS**  
 • Catari Chile

**SISTEMAS DE AUTOMATIZACION**  
 • Neles Chile  
 • Valmet

**SISTEMAS DE BASTIDORES DE HARNERO**  
 • Polydeck Chile Ltda.

**SISTEMAS DE COMUNICACION PARA MINAS SUBTERRANEAS VHF/UHF VIA CABLE RADIANTE LEAK**  
 • Minetech Chile

**SISTEMAS DE COMUNICACIONES (RADIOS, REPETIDORES, SISTEMAS TRONCALIZADOS, INGENIERIA DE DISEÑO)**  
 • Minetech Chile

**SISTEMAS DE CONTROL AVANZADO**  
 • Kapptek

**SISTEMAS DE CONTROL DE ACCESO Y GESTION DE PASAJEROS**  
 • Servitech SpA

**SISTEMAS DE CONTROL DE ACCESOS**  
 • ZKTeco Chile

**SISTEMAS DE CONTROL DE FLOTA**  
 • Fleetup

**SISTEMAS DE CONTROL DE FLUJO**  
 • Neles Chile  
 • Valmet

**SISTEMAS DE CONTROL DE VARIABLES CRITICAS PARA PLANTAS DE ELECTROOBTENCION Y ELE**  
 • Krea Mining

**SISTEMAS DE CONTROL DE VELOCIDAD, ALCOHOL Y DROGAS**  
 • Comercial V-Tec Ltda.

**SISTEMAS DE CONTROL E INSTRUMENTACION**  
 • Tecno Control

**SISTEMAS DE CONTROL REMOTO INALAMBRICO**  
 • Scontrol

**SISTEMAS DE CONTROL Y SEGURIDAD**  
 • Alto  
 • Scharfstein S.A.

**SISTEMAS DE DETECCION DE CAIDA DE ELEMENTOS DE DESGASTE PARA PALAS Y CARGADORES**  
 • Motion Metrics

**SISTEMAS DE DETECCION DE ESTRES**  
 • AlertPlus

**SISTEMAS DE ELECTRIFICACIONES FESTON, UNIPOLAR Y MULTIPOLAR**  
 • Inamar Izaje

**SISTEMAS DE ENERGIA REDUNDANTES**  
 • Saltec Engineering SpA

**SISTEMAS DE EVACUACION DE EMERGENCIA (MINAS SUBTERRANEAS)**  
 • Minetech Chile

**SISTEMAS DE EVAPORACION FORZADA**  
 • Telemet

**SISTEMAS DE FILTRADO POR SOBREPRESION PARA CABINAS**  
 • Dreizon Chile SpA

**SISTEMAS DE FORTIFICACION**  
 • Minova

**SISTEMAS DE GESTION DE ESTACIONAMIENTO**  
 • ZKTeco Chile

**SISTEMAS DE GESTION DE FLOTAS**  
 • Cuarta Revolución

**SISTEMAS DE GESTION DE INTEGRIDAD DE DUCTOS (SGID)**  
 • Dandilion Ingeniería SpA

**SISTEMAS DE GESTION DE OBRAS Y CONTRATOS**  
 • SGO.CL

**SISTEMAS DE GESTION DE RESIDUOS**  
 • Minearc Systems S.A.

**SISTEMAS DE HUMECTACION DE CARGA**  
 • Grupo Air

**SISTEMAS DE IMPERMEABILIZACION**  
 • Carpi Tech

**SISTEMAS DE INFORMACION GEOGRAFICA (GIS)**  
 • Esri Chile S.A.

**SISTEMAS DE INFORMACION MINERA**  
 • Appareil Ltda.  
 • Modular Mining Systems Inc. y Cía.

**SISTEMAS DE INICIACION**  
 • Famesa Chile

**SISTEMAS DE LOCALIZACION SATELITAL**  
 • Geoaustral Ltda.

**SISTEMAS DE LUBRICACION**  
 • Vesert SpA

**SISTEMAS DE MANEJO DE MATERIALES A GRANUL**  
 • Virta Inc.

**SISTEMAS DE MEDICION PARA CORREAS TRANSPORTADORAS**  
 • Mine Trust

**SISTEMAS DE MEDICION Y MONITOREO DE SURTIDORES**  
 • Gilbarco

**SISTEMAS DE MONITOREO DE PROCESOS**  
 • Nicolaides Industrial S.A.

**SISTEMAS DE MONITOREO INTELIGENTE PARA ACEITES INDUSTRIALES**  
 • Hydraulitek SpA

**SISTEMAS DE MONITOREO PARA PILAS DE LIXIVIACION**  
 • Innovex SpA

**SISTEMAS DE MONITOREO Y SEGUIMIENTO DE ACTIVOS**  
 • lo-sat

**SISTEMAS DE MUESTREO METALURGICO AUTOMATICO**  
 • Simplex Ingeniería

**SISTEMAS DE PESAJE EN EQUIPOS MOVILES Y PUENTES GRUA**  
 • Scontrol



# Tus proyectos despegan con **SLY** Empresas

➤ En la flota más nueva  
de **Sudamérica.**



**SISTEMAS DE PESAJE HIDRAULICO**  
• Anval S.A.

**SISTEMAS DE PREVENCION DE FATIGAS**  
• AlertPlus

**SISTEMAS DE PROTECCION CATODICA**  
• CathPro

**SISTEMAS DE PROTECCION CONTRA INCENDIOS**  
• RMC Corporate SpA

**SISTEMAS DE PROTECCION PARA CORREAS TRANSPORTADORAS**  
• CCM Coal Control Mining

**SISTEMAS DE REFRIGERACION DE MINAS**  
• Howden Chile

**SISTEMAS DE CIBERSEGURIDAD**  
• Indra Sistemas Chile S.A.

**SISTEMAS DE SONDAJE ( E-SENCE )**  
• FS Mining

**SISTEMAS DE TELECOMUNICACIONES PARA MINERIA SUBTERRANEA**  
• Sigma Telecom Ltda.

**SISTEMAS DE TRANSPORTE DE EQUIPOS**  
• JBX

**SISTEMAS DE TRANSPORTE DE MATERIALES**  
• STM Corp.

**SISTEMAS DE TRANSPORTE POR MONORRIEL PARA MINERIA SUBTERRANEA**  
• SMT Scharf Sudamérica SpA

**SISTEMAS DE TRANSPORTE Y REDUCCION DE PULPA AL SISTEMA DE MEDICION**  
• Simplex Ingeniería

**SISTEMAS DE TRAZABILIDAD**  
• Samex

**SISTEMAS DE UNIONES POR ELECTROFUSION**  
• V-Max Latam

**SISTEMAS DE VIDEO VIGILANCIA**  
• Access Mining

**SISTEMAS DE VIDEOVIGILANCIA CON APLICACION DE INTELIGENCIA ARTIFICIAL**  
• Minetech Chile

**SISTEMAS DIGITALES**  
• Newtec Ltda.

**SISTEMAS ELECTRICOS**  
• H. Briones S.A.

**SISTEMAS ELECTRICOS DE POTENCIA**  
• Seis S.A.  
• Systeme S.A.

**SISTEMAS ELECTROMECANICOS**  
• Dínamo Ingeniería SpA

**SISTEMAS ELECTRONICOS**  
• Conecta Ingeniería S.A.

**SISTEMAS FOTOVOLTAICOS**  
• Weidmueller SpA

**SISTEMAS GPS/GNSS GEODESICOS Y CARTOGRAFICOS**  
• Geocom

• Esri Chile S.A.

**SISTEMAS HIDRAULICOS**  
• John Crane Chile  
• Talleres Lucas S.A.

**SISTEMAS MECANICOS DE RETORNO DE PULPA A PLANTA**  
• Simplex Ingeniería

**SISTEMAS PARA ACCIONAMIENTOS**  
• Siemens S.A.

**SISTEMAS PARA ADMINISTRACION DE EQUIPOS MINEROS**  
• Modular Mining Systems Inc. y Cía.

**SISTEMAS PARA AGITACION**  
• Lecaros Internacional SpA

**SISTEMAS PARA ALARMAS**  
• Wilug, Artículos de Seguridad Ltda.

**SISTEMAS PARA ALIMENTACION ININTERRUMPIDA DE ENERGIA (UPS)**  
• Proteknia SpA

**SISTEMAS PARA ANALISIS DE FRAGMENTACION DE MINERALES**  
• Motion Metrics

**SISTEMAS PARA ANCLAJE**  
• Hilti Chile Ltda.

**SISTEMAS PARA AUMENTO DE POTENCIA**  
• CGE C

**SISTEMAS PARA AUTOMATIZACION**  
• Sick  
• Siemens S.A.

**SISTEMAS PARA BOMBEO**  
• ASQ Ltda.  
• Centro Hidráulico S.A.

**SISTEMAS PARA CARGA Y DESCARGA DE BARCOS**  
• Virta Inc.

**SISTEMAS PARA CONTENCION DE ROCAS Y AVALANCHAS**  
• Prodalam

**SISTEMAS PARA CONTROL**  
• Hessmay S.A.  
• Krontec SpA

**SISTEMAS PARA CONTROL DE CONTAMINANTES AMBIENTALES**  
• Dutch Holding

**SISTEMAS PARA CONTROL DE EMISIONES**  
• Nicolaides Industrial S.A.  
• Enviocare Equipos Industriales Ltda.

**SISTEMAS PARA CONTROL DE FLOTAS**  
• CityMóvil S.A.  
• Geo Austral  
• Tracktec Ltda.

**SISTEMAS PARA CONTROL DE MAQUINARIAS**  
• Anval S.A.

**SISTEMAS PARA CONTROL DE POLVO**  
• Dust a Side  
• Experticia Ingenieros  
• Pimasa S.A.  
• Reimaq y Cía. Ltda.  
• RST Chile

**SISTEMAS PARA CORREAS TRANSPORTADORAS**  
• Southlink Ltda.

**SISTEMAS PARA DETECCION DE INCENDIOS**  
• Zigma

• Diprofire Chile  
• Johnson Controls Chile S.A.  
• Sierralta PCI  
• TEK Chile S.A.  
• Técnica  
• Tyco Fire & Security

**SISTEMAS PARA DETECCION Y EXTINCION DE INCENDIOS**  
• Ienlace SpA

**SISTEMAS PARA DRENAJE**  
• Cetco Latinoamérica

**SISTEMAS PARA FILTRACION**  
• Cubility AS  
• Versval

**SISTEMAS PARA FORTIFICACION**  
• Geobrugg  
• Ischebeck Chile S.A.

**SISTEMAS PARA GESTION**  
• Jaime Illanes y Asociados Consultores

**SISTEMAS PARA GESTION AMBIENTAL**  
• G2000 Ingenieros Consultores Ltda.

**SISTEMAS PARA INVESTIGACION EN LA DINAMICA DE FLUIDOS Y MECANICA DE SOLIDOS**  
• Tecsis

**SISTEMAS PARA LIXIVIACION DE MINERALES**  
• Ore Max

**SISTEMAS PARA LUBRICACION**  
• Sivetec Ltda.

**SISTEMAS PARA LUBRICACION AUTOMATICA**  
• Fluitek Chile S.A.

**SISTEMAS PARA MANEJO DE MATERIALES**  
• Anval S.A.  
• Soporta Ltda.

**SISTEMAS PARA MEDICION DE FRAGMENTACION DE MINERALES**  
• Split Engineering Chile

**SISTEMAS PARA MOLIENDA**  
• AGT-Group, American Gate Trading S.A.

**SISTEMAS PARA MUESTREO DE CONCENTRADOS**  
• Tecpromin

**SISTEMAS PARA PERFORACION Y DEMOLICION**  
• Hilti Chile Ltda.

**SISTEMAS PARA PROTECCION CATODICA**  
• PPE Ltda.

**SISTEMAS PARA PROTECCION CONTRA INCENDIOS**  
• Metrika Ltda.

**SISTEMAS PARA PUESTA A TIERRA**  
• Massatierra Ltda.

**SISTEMAS PARA PURIFICACION DE AGUA**  
• Aguasin SpA  
• Windwater

**SISTEMAS PARA RECUPERACION ORGANICA EN PLANTAS DE LIXIVIACION**  
• Tectramin

**SISTEMAS PARA RIEGO EN PILAS DE LIXIVIACION**  
• CML Ltda.

**SISTEMAS PARA SEGURIDAD**  
• Pro-Tg Ltda.

**SISTEMAS PARA SEGURIDAD ELECTRICA**  
• Conecta Ingeniería S.A.  
• Seing Ingeniería SpA

**SISTEMAS PARA SEGURIDAD OCUPACIONAL**  
• Previsis

**SISTEMAS PARA SUPRESION DE POLVO**  
• Salmag

**SISTEMAS PARA TRANSPORTE DE MATERIALES**  
• FlSmith Minerals S.A.  
• PH Ingeniería Ltda.

**SISTEMAS PARA TRANSPORTE DE MINERALES**  
• Revesol  
• TTM Chile

**SISTEMAS PARA TRANSPORTE NEUMATICO**  
• Flexicon Chile Ltda.



**PlainHill – Representante exclusivo de GCER para Chile**  
Fonos: +56 2 2349 4661, +56 9 7568 3936 / 99182 4372  
contact@plainhill.com  
[www.plainhill.com](http://www.plainhill.com)





**SISTEMAS PARA TRATAMIENTO DE AGUAS INDUSTRIALES Y RESIDUALES**

- Ingenalse
- Nicolaides Tratamiento de Aguas S.A.
- Aguas y Riles S.A.

**SISTEMAS PARA TRONADURAS**

- Diexa S.A.

**SISTEMAS PARA VENTILACION**

- Zitron Chile SpA

**SISTEMAS POLIMERICOS PARA REPARACIONES INDUSTRIALES**

- R & R e Hijos y Cía. Ltda.

**SISTEMAS SCADA Y MONITOREO**

- Ferrostaal Chile S.A.C

**SISTEMAS Y TRANSPORTADORES DE PLANTA**

- Virta Inc.

**SODA CAUSTICA**

- Oxiquim S.A.
- Proquiél Quimicos SpA
- Química del Sur y Cía. Ltda.
- OxyChile

**SOFTWARE**

- Beyond Technologies Chile S.A.
- C-Matrix S.A.
- Cosmos Save Energy AI
- Datamine
- Disegno 3D SpA
- Ecert

- iGromi
- Isotools Chile
- Neuronet
- New Process
- Oracle de Chile S.A.
- Orión 2000 S.A.
- Seequent Chile SpA
- Sonda S.A.

**SOFTWARE 3D**

- CAD CAE Ingeniería

**SOFTWARE DE ABASTECIMIENTO**

- Senegocia

**SOFTWARE DE CONTROL DE ILUMINACION INTELIGENTE**

- IOT Automation

**SOFTWARE DE GESTION**

- Vasko SpA

**SOFTWARE DE GESTION DE MAQUINARIAS**

- Grupo Tus Máquinas

**SOFTWARE DE INTELIGENCIA ARTIFICIAL (IA) PARA PROCESOS DE CARGUIO Y TRANSPORTE**

- Octopus Mining

**SOFTWARE DE MANTENIMIENTO**

- Fracttal SpA

**SOFTWARE DE MAPEO GEOLOGICO**

- Geomintec SpA
- HLatam

**SOFTWARE DE RIESGOS BASADO EN ALGORITMOS BIG DATA**

- Bctec

**SOFTWARE GESTION DE DATOS**

- InterSystems

**SOFTWARE MINERO**

- Antara Mining S.A.
- Bixper
- Disegno 3D SpA
- Hexagon Mining Chile

**SOFTWARE PARA AUMENTAR LA PRODUCTIVIDAD DE ACTIVOS INDUSTRIALES**

- RMES Analytics

**SOFTWARE PARA AUTOMATIZACION Y ANALISIS DE PROCESOS**

- Schneider Electric Chile S.A.

**SOFTWARE PARA CONTROL DE ALMACENES E INVENTARIOS**

- Fracttal SpA

**SOFTWARE PARA CONTROL DE PROYECTOS**

- Comgrap Ltda. / 3D - BIM
- Proactiveoffice y Cía. Ltda.

**SOFTWARE PARA CONTROL DE RIESGOS EN LA CONDUCCION DE CAMIONES**

- Migtra SpA

**SOFTWARE PARA CONTROL DE RIESGOS POR EXCESO DE VELOCIDAD**

- Migtra SpA

**SOFTWARE PARA CONTROL, SUPERVISION Y ADQUISICION DE DATOS**

- Automatismos PM7 Group SpA

**SOFTWARE PARA GESTION DE ACTIVOS**

- Cuarta Revolución
- SAS Institute Chile

**SOFTWARE PARA GESTIONAR RIESGOS, ELEVAR PRODUCTIVIDAD Y SOSTENIBILIDAD EN PROCESOS MINEROS**

- Kefa Empresas Ltda.

**SOFTWARE PARA INGENIERIA ELECTRICA**

- Raien Ingeniería y Sistemas Ltda.

**SOFTWARE PARA INTELIGENCIA DE NEGOCIOS**

- Cuarta Revolución

**SOFTWARE PARA LA CONSTRUCCION**

- Construsoft Latinoamérica SpA

**SOFTWARE PARA LA GESTION AMBIENTAL MINERA**

- Envirosuite

**Experimenta la Diferencia**

**Differential Energy**

↑ SEGURIDAD + ↑ PRODUCTIVIDAD + ↑ MEDIOAMBIENTE = ↓ COSTOS OPERACIONALES 5% - 30%

Contáctenos  
56-9-93754202  
www.dynonobel.com

**DYNO**  
Dyno Nobel

Octubre 11 – 2024  
Hotel W – Santiago

# TERCER CONGRESO PROYECTOS 2024 MINEROS

**Los más importantes Proyectos de la Minería  
En un relato directo de las propias compañías mineras**

- ✓ Estado del Proyecto
- ✓ Principales Desafíos
- ✓ Contribución a la Producción
- ✓ Contribución al Medio Ambiente y las Comunidades

**Invitados:**  
Ministerio de Minería  
Cochilco  
Sernageomin  
Seremis de Minería  
Mineras que realizarán una Presentación  
Organismos Mineros

**Entradas:**  
Proveedores de la Minería

**Organiza:**

**FUENTES DESSY  
Asociados**

**Direcmin**  
El Directorio Minero de Chile

**Patrocinadores:**



[www.congresoproyectosmineros.cl](http://www.congresoproyectosmineros.cl)

**SOFTWARE PARA LA MINERIA****• Geocom**

- CAD CAE Ingeniería
- Comgrap Ltda. / 3D - BIM
- Construsoft Latinoamérica SpA
- Deswik
- Exxis
- InterSystems
- Maptek Computación Chile Ltda.
- Octopuss
- Oracle de Chile S.A.
- RPM Global
- S & A Consultores Asociados Chile S.A.
- SAS Institute Chile
- Soporta Ltda.

**SOFTWARE PARA MANTENIMIENTO DE PLANTAS MINERAS**

- Comgrap Ltda. / 3D - BIM

**SOFTWARE PARA PREDECIR INDICES DE RIESGO DE LOS TRABAJADORES**

- Gauss Control

**SOFTWARE PARA PROCESAMIENTO DE DATOS TOPOGRAFICOS Y GEODESICOS****• Geocom****SOFTWARE PARA PROYECTOS EPCM**

- Proactiveoffice y Cía. Ltda.

**SOFTWARE PARA RECONOCIMIENTO FACIAL**

- Octopuss

**SOFTWARE QUE TRANSFORMA DATOS EN INFORMACION**

- TIMining

**SOLDADURA EN ACERO INOXIDABLE**

- Faiwood y Cía. Ltda.

**SOLDADURAS**

- Chile Soldadura y Corte S.A.
- Mauricio Hochschild Ingeniería y Servicios
- RTI SpA
- Sodel Chile S.A.
- Soltec Chile
- Stemol Ltda.

**SOLDADURAS DE PLATA**

- Argenta Ltda.

**SOLDADURAS EN ACERO INOXIDABLE**

- Mersud SpA

**SOLDADURAS ESPECIALES****• Kezver Chile**

- Air Products /Indura S.A.
- Borybor
- Hidromec Renta Equipos SpA
- Sociedad Diesel O.M.T. Ltda.
- Sodel Chile S.A.
- Tecnisold Ltda.
- Teknor Ltda.

**SOLDADURAS PARA MANTENIMIENTO**

- Coproman Ltda.
- Magna Industrial

**SOLUCIONES AMBIENTALES PARA LA MINERIA**

- EcoMetales Ltda.

**SOLUCIONES DE AIRE COMPRIMIDO**

- Atlas Copco

**SOLUCIONES DE AUTOMATIZACION DE PROCESOS**

- Emerson

**SOLUCIONES DE DESGASTE PARA EQUIPOS MINEROS - GETS****• MTG Chile****SOLUCIONES DE ENERGIA NATURAL (BIOGAS )****• Finning Chile S.A.****SOLUCIONES DE ENERGIA SOLAR Y TELE GESTION**

- Tuboled SpA

**SOLUCIONES DE FACILITIES PARA CENTROS DE DATOS Y SALAS ELECTRICAS**

- Northtek Ingeniería

**SOLUCIONES DE LTE PRIVADO**

- Hytera PMR Chile SpA

**SOLUCIONES DE PESAJE, TRANSPORTE DE MATERIALES Y AUTOMATIZACION DE PROCESOS**

- Equipex

**SOLUCIONES DE PROTECCION DE BALDE PARA MAQUINARIA DE MOVIMIENTO DE TIERRA - GETS****• MTG Chile****SOLUCIONES DE SELLADO**

- SKF Chilena

**SOLUCIONES DIGITALES PARA VOLADURAS**

- Orica

**SOLUCIONES EN TI PARA LA AUTOMATIZACION DE PROCESOS**

- Interop Latinoamérica

**SOLUCIONES ENERGETICAS PARA LA INDUSTRIA**

- Neoelectra

**SOLUCIONES GEOTECNICAS PARA PROYECTOS DE MINERIA, CONSTRUCCION DE TUNELES Y DE INGENIERIA DE TERRENOS DE SUPERFICIE****• Minova****SOLUCIONES INFORMATICAS PARA GESTION DE EMPRESAS**

- Azurian
- Sonda S.A.
- STG Chile Ltda.

**SOLUCIONES INFORMATICAS PARA GESTION MINERA**

- Coasin Logcalis

**SOLUCIONES INTEGRADAS DE REDES Y TI**

- Entel

**SOLUCIONES INTEGRALES DE TI**

- S & A Consultores Asociados Chile S.A.

**SOLUCIONES INTEGRALES EN MINERIA****• Mintral Limitada**

- Sitrans Ltda.

**SOLUCIONES LOGISTICAS Y AUTOMATIZACION**

- Taglermaq

**SOLUCIONES MULTIDISCIPLINARIAS PARA PROYECTOS MINEROS**

- EMIN Ingeniería y Construcción S.A.

**SOLUCIONES PARA BIOLIXIVIACION**

- Biohídrica, Biotecnologías del Agua Ltda.

**SOLUCIONES PARA BOMBEO Y CONTROL**

- ITT Goulds Pumps

**SOLUCIONES PARA ENTREGA DE ALIMENTOS**

- Marsol S.A.

**SOLUCIONES PARA HIDROGRAFIA****• Geocom****SOLUCIONES PARA LA CORROSION**

- Cauchos Industriales S.A.

**SOLUCIONES PARA LIXIVIACION**

- Rivulis Plastro Chile

**SOLUCIONES PARA LOGISTICA Y ERGONOMIA**

- Vigatec S.A.

**SOLUCIONES PARA OBSOLESCENCIA DE EQUIPOS ELECTRICOS****• Gauss Electric****SOLUCIONES PARA PESAJE**

- Marsol S.A.

**SOLUCIONES PARA SEGURIDAD**

- Bash Seguridad S.A.

**SOLUCIONES SATELITALES PARA TELECOMUNICACIONES**

- ACESS Chile
- Compan Ltda., Comunicación Satelital

**SOLUCIONES TECNOLOGICAS**

- Azurian
- Ecort
- Equifax
- Factorit
- ITSolutions S.A.
- Kame ERP
- Matcom
- Metaservice
- Nano Balcony SpA
- Rainbow Cubits

**SOLUCIONES TECNOLOGICAS INTEGRALES**

- Vigatec S.A.

**SOLUCIONES TECNOLOGICAS PARA MINERIA SUBTERRANEA**

- MST Global

**SOLVENTES PARA SX/EW****• Oxiquim S.A.****SONDAJES**

- Geo Ambiental Consultores Cía. Ltda.
- Geo Operaciones Ltda.
- Geosupply
- Hellema Holland Engineering Ltda.
- Icem S.A.
- Terraservice S.A.

**SONDAJES DDH/RC****• DMC Mining Services****SONDAJES DE AGUAS SUBTERRANEAS**

- Compañía Chilena de Perforaciones Ltda.

**SONDAJES DIAMANTINOS**

- Basalto Drilling

**SONDAJES MINEROS**

- Foraco

**SOPLADORES**

- Busch Chile S.A.

**SOPLADORES CENTRIFUGOS MULTIETAPAS**

- Continental Blowers Andes Ltda.

**SOPORTE****• Geocom****SOPORTE TECNOLOGIAS DE FLOTA**

- Tres60

**SOPORTES EXTRALIVIANOS PARA EQUIPOS DE ALTO TONELAJE**

- Global Solution SMC

**SOPORTES GRAFICOS****• All In Marketing SpA****SOSTENIBILIDAD Y ENERGIA****• Automatismos PM7 Group SpA****SOSTENIMIENTO DE TERRENOS****• Minova****SOTERRADOS, LINER Y CORRUGADOS****• Compax****SPOOLS****• Fastpack**

- Evalc

**SPOOLS DE ACERO INOXIDABLE**

- TPI Chile S.A.

**SUBESTACIONES ELECTRICAS****• Eecol Electric**

- Arelec SpA
- Simantec S.A.
- Transformadores CH S.A.
- Transformadores Reggio

EXHIBICIÓN INTERNACIONAL DE TECNOLOGÍAS E INNOVACIONES PARA LA INDUSTRIA MINERA Y ENERGÉTICA

**EXPONOR**  
**CHILE 2024**

PAÍS INVITADO:



**3 - 6 junio, Antofagasta**

# ENERGÍA Y MINERÍA 4.0

SOCIOS ESTRATÉGICOS:



PATROCINADORES:



ORGANIZADOR:



RESERVA TU STAND:

reservas@exponor.cl

www.exponor.cl

MEDIOS OFICIALES:



**SULFATO DE COBRE**

- Maservi S.A.

**SULFATO DE POTASIO**

- Lipлата Ltda.

**SULFATO DE ZINC**

- Química del Sur y Cía. Ltda.

**SULFATO FERROSO**

- Química del Sur y Cía. Ltda.

**SUMIDEROS**

- Proindar S.A.
- Socodren SpA

**SUMINISTRO DE ARIDOS**

- Melón Hormigones

**SUMINISTRO DE CEMENTO**

- Melón Hormigones

**SUMINISTRO DE GAS LICUADO A GRANEL Y EN CILINDROS**

- Abastible

**SUMINISTRO DE GAS NATURAL LICUADO**

- Abastible

**SUMINISTRO DE HORMIGON**

- Melón Hormigones

**SUMINISTRO DE REPUESTOS Y COMPONENTES OEM**

- Triple C International Suppliers

**SUMINISTRO ELECTRICO**

- Empresas Lipigas S.A.

**SUMINISTRO Y MONTAJE DE SISTEMAS DE CONTROL DE CAIDA DE ROCAS**

- Pucará S.A.

**SUMINISTRO, MANEJO Y TRATAMIENTO DE AGUA**

- Stantec Chile

**SUMINISTRO, MANEJO Y TRATAMIENTO DE AGUAS**

- CDM Smith

**SUMINISTRO, MONTAJE Y PUESTA EN MARCHA DE SISTEMAS DE CONTROL DE AVALANCHAS**

- Pucará S.A.

**SUMINISTROS ELECTRICOS Y AUTOMATIZACION**

- Fastech Soluciones Tecnológicas

**SUMINISTROS INDUSTRIALES**

- Abastec, Abastecimientos Técnicos Ltda.

- Provemin

**SUMINISTROS MINEROS**

- Andina Montajes
- Ingesum

**SUMINISTROS PARA COMPUTACION**

- Elfle Comercial Dos Ltda.
- Epson Chile S.A.

**SUMINISTROS PARA LA MINERIA**

- Comercial IVS S.A.

- Importadora Italiana SpA

**SUMINISTROS PARA PROYECTOS MINEROS**

- Grupo MSI

**SUPRESION DE POLVO**

- Bio Pollux SpA
- Dust a Side
- Dust Control S.A.
- Eco Pollux
- Ferroval Servicios
- Spraying Systems
- Wes Chile

**SUPRESION DE POLVO PARA CAMINOS**

- Ferrostaal Chile S.A.C

**SUPRESORES DE POLVO**

- Emjoval SpA
- Global Solution SMC
- Protecfire GMBH

**SURTIDORES DE COMBUSTIBLES**

- Gilbarco

**SUSTENTABILIDAD**

- Copa
- Palletland

**SWITCHGEARS**

- Hyosung Heavy Industries Chile

**SWITCHGEARS, INTERRUPTORES Y DESCONECTADORES**

- Gauss Electric

**T****TABLEROS DE CONTROL**

- Sitrol

**TABLEROS DE CONTROL ELECTRICO SIMPLES Y DOBLES CON Y SIN VDF**

- Barahona y Cía. Ltda.
- Bombas de Pozo Ltda.

**TABLEROS ELECTRICOS**

- Calimport S.A.
- Eaton Chile
- ElectraFK
- Electricidad Gobantes S.A.
- Electromining Tech
- Energya
- Induminer S.A.C.
- Tecnal
- TSE, Soluciones Eléctricas

**TALLER DE REPARACION Y FABRICACION DE POLEAS, REDUCTORES Y COMPONENTES MECANICOS**

- SKM Industrial Ltda.

**TALLER DE REPARACIONES DE MOTORES ELECTRICOS BAJA, MEDIA Y ALTA TENSION**

- SKM Industrial Ltda.

**TAMBORES DE PLASTICO**

- Plásticos Haddad S.A.

- Wenco S.A.

**TAMBORES METALICOS**

- Tecnotambores S.A.

**TAPON SELLADOR PARA OPTIMIZAR VOLADURA EN POZOS**

- Idea Blast Chile SpA

**TECLAS**

- Inamar Izaje
- Hoist Crane Chile SpA
- Luagher Ltda.
- Prowinch SpA
- Sande S.A.

**TECNOLOGIA**

- Finning Chile S.A.

**TECNOLOGIA ANTIDESGASTE**

- High-Res Ltda

**TECNOLOGIA BIM**

- Ulma Andamios y Moldajes

**TECNOLOGIA BIODEGRADABLE PARA CONTROL DE POLVO**

- Ceibo

**TECNOLOGIA DE ALERTAS DE FATIGA Y SOMNOLENCIA EN LA CABINA DE LOS CONDUCTORES**

- Wisetrack Corp

**TECNOLOGIA DE SEGURIDAD**

- Piedras Juntas
- Pignus

**TECNOLOGIA DIGITAL**

- Indra Sistemas Chile S.A.

**TECNOLOGIA E INSTRUMENTOS DE MEDICION DE SONDAJES Y TRAYECTORIA**

- Veracio

**TECNOLOGIA EN PROCESAMIENTO DE MINERALES**

- Tecpromin

**TECNOLOGIA INDUSTRIAL**

- Nican E.I.R.L

**TECNOLOGIA IOT PARA MANTENIMIENTO**

- Wise Data Global SpA

**TECNOLOGIA LASER PARA EL CONTROL DE AVES**

- Grupo Laevo

**TECNOLOGIA MINERA**

- Nokia

**TECNOLOGIA PARA EL CONTROL DE VOLADURAS**

- Ferrada Blast SpA

**TECNOLOGIA PARA EXPLORACION CON DRONES DE ULTIMA GENERACION**

- Grupo Oitec

**TECNOLOGIA PARA OPTIMIZAR EL RENDIMIENTO DE COMBUSTIBLE EN VEHICULOS MINEROS**

- Aiko Logic SpA

**TECNOLOGIA PARA OPTIMIZAR EL RENDIMIENTO DE LOS NEUMATICOS OTR**

- Vizutire

**TECNOLOGIAS DE INFORMACION (TI)**

- Mercado Logístico
- Xerox de Chile

**TELAS**

- Grupo Industrial Norte Sur Ltda.

**TELAS Y PAÑOS PARA FILTROS**

- Inpamind SpA
- Reicotex Tecnología

**TELECOMUNICACIONES**

- Acanto S.A.
- Axxess Chile
- B-Solutions SpA
- B-Solutions SpA
- Conelec Ltda.
- Electroram Telecomunicaciones Ltda.
- Ericsson Chile S.A.
- Ezentis Chile S.A.
- GTD Teleductos
- Inecon S.A.
- Insercomp SpA
- Isanto
- Latincom Telecomunicaciones Ltda.
- Movistar Empresas
- Nokia
- Optytek
- Sisdef Ltda.
- Sixbell
- TCA Soluciones con Fibra Optica
- Teknos Chile S.A.
- Toscanini Telecomunicaciones S.A.
- Videocorp
- Waypoint Telecomunicaciones S.A.

**TELECOMUNICACIONES EN AMBIENTES CONFINADOS**

- Sigma Telecom Ltda.

**TELECOMUNICACIONES SATELITALES**

- lo-sat

**TELECOMUNICACIONES, REDES, CABLEADO, CYBERSEGURIDAD**

- Agnov Solutions

**TELEDETECCION AEROESPACIAL APLICADA**

- Cetaet

**TELEFERICOS**

- Agudio / Poma

**TELEFONIA IP**

- Acanto S.A.
- Sixbell
- Teknos Chile S.A.

**TELEFONIA SATELITAL**

- Globalsat Chile

**TELEHANDLER**

- Genie

**TELEMANDOS INDUSTRIALES**

- Inamar Izaje

## PLANNINGforclosure

5° Congreso Internacional de  
Planificación para el Cierre de Minas

**8 - 10 MAYO 2024**

[gecamin.com/planningforclosure](https://gecamin.com/planningforclosure)

## watercongress

12° Congreso Internacional en  
Gestión del Agua en Minería  
y Procesos Industriales

**4 - 6 SEPTIEMBRE 2024**

[gecamin.com/watercongress](https://gecamin.com/watercongress)

## Tailings

10ª Conferencia Internacional en  
Gestión de Relaves

**12 - 14 JUNIO 2024**

[gecamin.com/tailings](https://gecamin.com/tailings)

## MAPLA·MANTEMIN

20° Congreso Internacional de  
Mantenimiento Minero

**9 - 11 OCTUBRE 2024**

[gecamin.com/mapla.mantemin](https://gecamin.com/mapla.mantemin)

## mineríaDIGITAL

11er Congreso Internacional de  
Automatización, Robótica y  
Digitalización en Minería

**3 - 5 JULIO 2024**

[gecamin.com/mineriadigital](https://gecamin.com/mineriadigital)

## safEMINING

3ª Conferencia Internacional de  
Seguridad y Salud Ocupacional  
en Minería

**13 - 15 NOVIEMBRE 2024**

[gecamin.com/safemining](https://gecamin.com/safemining)

## Procemin·GEOMET

20ª Conferencia Internacional de  
Procesamiento de Minerales  
y Geometalurgia

**7 - 9 AGOSTO 2024**

[gecamin.com/procemin.geomet](https://gecamin.com/procemin.geomet)

## MINexcellence

9ª Conferencia Internacional de  
Excelencia Operacional en Minería

**11 - 13 DICIEMBRE 2024**

[gecamin.com/minexcellence](https://gecamin.com/minexcellence)

**TELEMETRIA**

- Kaufmann
- Wise Data Global SpA

**TELEMETRIA DE NIVEL Y CAUDAL EXTRAIDO DE POZOS PROFUNDOS**

- Grupo Laevo

**TENSORES DE CADENAS**

- Dreizon Chile SpA

**TEODOLITOS**

- Geocom
- Villner Ltda.

**TERMINAL AEREO PRIVADO**

- Aviasur

**TERMINALES BIOMETRICOS DE RECONOCIMIENTO FACIAL SIN CONTACTO**

- ZKTeco Chile

**TERMINALES PORTUARIOS**

- ATI - Antofagasta Terminal Internacional
- Saam S.A.

**TERMOFUSION**

- RPI S.A.

**TERMOGRAFIA**

- Intronica Ltda.
- Colvin & Cía. Ltda.

**TERMOPLASTICOS**

- Termofusión Siplas

**TIENDAS DE TELA PARA CAMIONES MINEROS**

- Legacy

**TIERRAS DE DIATOMEAS**

- Morval Chile

**TIERRAS DESMOLDANTES, USADAS EN FUNDICION**

- Nicolaides Filtración S.A.

**TIERRAS DIATOMEAS PARA FILTRACION**

- Nicolaides Filtración S.A.

**TIRANTES PARA ANCLAJES**

- Pultrusion Technique Inc.

**TOLVAS**

- DT Hi-Load
- Cotrans Ltda.

**TOLVAS DE CAMIONES MINEROS**

- Minetec

**TOLVAS PARA CAMIONES**

- DT Hi-Load
- Kaufmann
- AGR Servicios
- Conymet Ltda.
- Jurmar

**TOPOGRAFIA**

- Vasko SpA
- Eagle LIF Ltda.
- Imopac
- Meridian Servicios Geomáticos
- SCS Ltda.
- Terrain

- Topoinstrumentos
- Topoland Ingeniería y Cía. Ltda.

**TOPOGRAFIA AEREA Y TERRESTRE**

- Geocom
- Uasvisión Ingeniería

**TOPOGRAFIA CON LASER AEROTRANSPORTADO**

- Geocom
- Terra Remote Sensing Ltda.

**TOPOGRAFIA DE MONTAJE**

- GMT Ingeniería

**TOPOGRAFIA GEOFISICA**

- Quantec Geoscience Chile

**TORNERIAS EN METAL**

- Maestranza Veas Ltda.

**TORNOS**

- Empresas Jofré
- VMV Maquinaria y Cía. Ltda.

**TORRES DE COMUNICACIONES SOLAR**

- Clean Light

**TORRES DE ILUMINACION DIESEL, SOLAR E HIBRIDA**

- IVC Maquinarias

**TORRES DE ILUMINACION SOLAR**

- BeEnergy
- Clean Light
- Sattel Chile Ltda.

**TORRES ESCALERA**

- Catari Chile

**TORRES PARA ENFRIAMIENTO**

- Brasandes SpA
- Insumin Chile
- Pfenniger
- Tecnofiber S.A.I.C.
- Tekwater SpA
- Vapensa
- Versval

**TORRES PARA ILUMINACION**

- Alvinter Chile
- Simma S.A.
- Simma - Grupo Empresas
- SK Rental
- ATS Maquinarias
- Compacta Iluminación Ltda.
- R & C Representaciones

**TORRES TELESCOPICAS MOVILES**

- Itechmaint

**TRABA TUERCAS DE SEGURIDAD PARA CAMIONETAS Y CAMIONES**

- Reperplast Ltda.

**TRABAJOS EN AGUAS CONTAMINADAS**

- Inversiones y Servicios DS Group Ltda.

**TRABAJOS EN ALTURA**

- Ulma Andamios y Moldajes
- Andes Trek

**TRABAJOS Y ASESORIAS EN MONTAÑA Y ALTURA**

- Explor-K Ltda.

**TRACTOCAMIONES**

- Transportes Bello

**TRACTOCAMIONES ELECTRICOS**

- Andes Motor

**TRACTORES**

- Finning Chile S.A.

**TRAMITACION PERMISOS SECTORIALES**

- Gestam Atacama

**TRAMPAS PARA VAPOR**

- Hydrotrap S.A.

**TRANSFERENCIA DE CARGA MARITIMA**

- ATI - Antofagasta Terminal Internacional
- Saam S.A.

**TRANSFERENCIA DE MATERIAL EN GENERAL**

- Doppelmayer

**TRANSFERENCIA DE MATERIALES**

- Indemin S.A.

**TRANSFERENCIA I+D**

- Departamento de Industrias - Universidad Técnica Federico Santa María

**TRANSFORMACION DIGITAL**

- Segacy SpA

**TRANSFORMADORES**

- Flopower Chile
- Hyosung Heavy Industries Chile
- Tusan

**TRANSFORMADORES DE DISTRIBUCION Y E.C.M PARA EMPRESAS DISTRIBUIDORAS DE ENERGIA**

- Transformadores Tterra

**TRANSFORMADORES DE PODER**

- Jorpa Ingeniería S.A.
- Trafo Energy S.A.

**TRANSFORMADORES DISTRIBUCION Y E.C.M PARA COOPERADORAS ELECTRICAS**

- Transformadores Tterra

**TRANSFORMADORES ELECTRICOS**

- Fernández Fica S.A.
- Schaffner S.A.
- Transformadores MCD Ltda.
- Transformadores Mora S.A.
- Transformadores Reggio
- WEG Chile S.A.

**TRANSFORMADORES ELECTRICOS Y E.C.M PARA CLIENTES TARIFA LIBRE**

- Transformadores Tterra

**TRANSFORMADORES MONOFASICOS DE DISTRIBUCION**

- Transformadores Tterra

**TRANSFORMADORES PARA DISTRIBUCION**

- Cordero S.A.
- Dartel Electricidad

- Transformadores CH S.A.
- Transformadores MCD Ltda.

**TRANSFORMADORES PARA RECTIFICADORES**

- Jorpa Ingeniería S.A.

**TRANSFORMADORES ZIGZAG, REACTORES Y E.C.M PARA EMPRESAS GENERADORAS DE ENERGIA**

- Transformadores Tterra

**TRANSFORMADORES ZIGZAG, TIPO PM, SEU, ELEVADORES, Y TIPO SECO PARA LA MINERIA**

- Transformadores Tterra

**TRANSMISION DE ENERGIA**

- 4E Chile Giz

**TRANSMISION DE ENERGIA ELECTRICA**

- AES Andes
- Celeo Redes Chile
- Engie
- Gallmax Servicios Eléctricos SPA
- Transelec S.A.

**TRANSMISION DE POTENCIA**

- Regal Rexnord
- Comercial Hidrocentro
- Dealind SpA
- Luksic Zuanic S.A.
- Marco Industrial Chile
- Rodamientos Piera Ltda.
- Salfavel Comercial S.A.

**TRANSMISIONES MECANICAS**

- Budge Chile SpA

**TRANSPALETAS**

- Acoplados Metalcar

**TRANSPORTADORAS CON CAPOTAS EN MATERIALES COMPUESTOS**

- Comercial Fade Ltda.

**TRANSPORTE**

- Progreso S.A.
- Tranex Ltda.

**TRANSPORTE AEREO**

- A. Hartrodt Chile S.A.
- AeroRescate Ambulancias Aéreas
- Andes Logistics de Chile S.A.
- Aviasur
- Coexco Chile S.A
- Corpflight
- DB Schenker Chile
- Hellmann Worldwide Logistics Ltda.
- LATAM Airlines
- Sparber Chile S.A.

**TRANSPORTE AEREO DE CARGA**

- SKY Airline
- Ecocopter S.A.

**TRANSPORTE AEREO DE PASAJEROS**

- SKY Airline

**TRANSPORTE AEREO EN HELICOPTERO**

- Aerocardal Ltda.

# ADTRIUM 2024

CONGRESOS · MINERIA · INNOVACION

**INSCRIPCIONES ABIERTAS**



**FLUENTPIPE**  
CONGRESO - PIPING

09 Y 10 DE MAYO



**TRANSBELT**  
CONGRESO CHANCADO Y CORREAS

04 Y 05 DE JULIO



**FLOTAC**  
CONGRESO FLOTACION

29 Y 30 DE AGOSTO



**MOLITEC**  
CONGRESO - MOLINOS

05 Y 06 DE DICIEMBRE

2 DIAS DE CONGRESOS **ESPECIALIZADOS**. 12 A 16 PRESENTACIONES.  
HOTEL ENJOY CASINO VIÑA DEL MAR. **CHARLAS TECNICAS**.  
**MESAS DE DISCUSION**. IMPORTANTES MINERAS. **CASOS DE EXITO**.  
**PRESENTACIONES Y DEBATES**. OPORTUNIDADES DE NEGOCIOS.  
CONSEJO DIRECTIVO DE ALTO NIVEL. **CUPOS LIMITADOS**



- AeroRescate Ambulancias Aéreas
- Ecocopter S.A.
- Firefly Helicópteros

#### TRANSPORTE BIMODAL

- FCAB

#### TRANSPORTE DE ACIDO SULFURICO

- Transportes Ilzauspe

#### TRANSPORTE DE CARGA

- Cargomin SpA
- Mintral Limitada
- Overseas Logistics Chile S.A.
- Sitrans Ltda.

#### TRANSPORTE DE CARGA ESPECIAL, CON EQUIPOS AUTOPROPULSADOS (SPMT/SPT)

- Mammoet Chile

#### TRANSPORTE DE CARGA INDUSTRIAL

- Tandem S.A.

#### TRANSPORTE DE CARGA PELIGROSA

- Samex

#### TRANSPORTE DE CARGA PESADA

- Transportes Bello
- BBC Chartering Andino S.A.
- Logística y Transportes Schneider SpA
- Tiex
- Transportes Schiappacasse
- Transvidal

#### TRANSPORTE DE CARGA TERRESTRE, AEREA Y MARITIMA

- Delpa Group

#### TRANSPORTE DE CARGAS DE GRANDES DIMENSIONES

- Noatum Logistics

#### TRANSPORTE DE CARGAS ESPECIALES

- Cargomin SpA
- Minetec
- Mintral Limitada
- Transportes Bello
- Ferrovial S.A.
- Jas Projects Oil & Gas
- Transportes Ilzauspe
- Transportes Verasay
- Uni International
- Vecchiola S.A.

#### TRANSPORTE DE CARGAS PARA PROYECTOS

- Cargomin SpA
- Mintral Limitada

#### TRANSPORTE DE CONCENTRADOS

- Coseducam S.A.

#### TRANSPORTE DE CONTENEDORES

- Cargomin SpA
- Mintral Limitada

#### TRANSPORTE DE EXPLOSIVOS

- Jas Projects Oil & Gas

#### TRANSPORTE DE FLUIDOS

- Fastpack
- V-Max Latam

- Pipeline Intelligence SpA
- Shimin Ingeniería SpA

#### TRANSPORTE DE MAQUINARIA PESADA

- Cargomin SpA
- Mintral Limitada

#### TRANSPORTE DE METALES Y MINERALES

- Trafigura (Chile) Ltda.

#### TRANSPORTE DE MINERALES

- Minetec
- Agunsa, Agencias Universales S.A.
- APCO, Andrés Pirazzoli y Cia.
- Coseducam S.A.
- Transportes Verasay

#### TRANSPORTE DE PASAJEROS

- Transporte Redvan
- Transportes Solución SpA
- Transvip

#### TRANSPORTE DE PASAJEROS EN BUSES INTERURBANOS

- Travel Norte SpA
- Viggo
- Buses JM
- Transporte Redvan

#### TRANSPORTE DE PASAJEROS Y CARGA EXTERNA POR MEDIO AEREO

- Rototerc Helicopters

#### TRANSPORTE DE PERSONAL

- Hualpén
- Travel Norte SpA
- Viggo
- Yanguas
- Buses JM
- Geminis S.A.
- Nueva Andimar VIP
- Pullman Industrial
- Transporte Redvan
- Transportes CVU

#### TRANSPORTE DE PETROLEO Y GAS

- Trafigura (Chile) Ltda.

#### TRANSPORTE DE PULPAS

- Paterson Cooke Chile

#### TRANSPORTE DE RELAVES EN TUBERIAS Y CANALES

- Paterson Cooke Chile

#### TRANSPORTE DE RESIDUOS

- Eco-Logica S.A.

#### TRANSPORTE DE RESIDUOS INDUSTRIALES

- Unisan

#### TRANSPORTE DE RESIDUOS PELIGROSOS

- Stericycle Minería SpA

#### TRANSPORTE DE TOLVAS MINERAS

- Cargomin SpA
- Mintral Limitada

#### TRANSPORTE DE VALIJAS

- Transvip

#### TRANSPORTE EN CAMAS BAJAS

- Cargomin SpA
- Mintral Limitada

#### TRANSPORTE FERROVIARIO

- Fepasa, Ferrocarril del Pacífico S.A.
- Transap S.A.

#### TRANSPORTE FERROVIARIO DE MINERALES

- FCAB

#### TRANSPORTE FERROVIARIO INTERNACIONAL

- FCAB

#### TRANSPORTE INTERNACIONAL

- DSV Chile
- Emo Trans Chile
- Fedex Express Chile SpA
- Geodis Chile Ltda.
- Icheck Cargo International Logistics
- Kuehne + Nagel
- Scan Global Logistics Chile S.A.
- Transvidal

#### TRANSPORTE INTERURBANO

- Tandem S.A.

#### TRANSPORTE MARITIMO

- A. Hartrodt Chile S.A.
- Andes Logistics de Chile S.A.
- BBC Chartering Andino S.A.
- Coexco Chile S.A
- CSAV, Compañía Sudamericana de Vapores
- DB Schenker Chile
- Geodis Chile Ltda.
- Hamburg Süd Chile
- Hellmann Worldwide Logistics Ltda.
- Marval, Marítima Valparaíso Chile S.A.
- Sparber Chile S.A.
- UTC Overseas S.A.

#### TRANSPORTE NACIONAL

- Ulog -Ultramar Logistic

#### TRANSPORTE PARA LA MINERIA

- Cargomin SpA
- Mintral Limitada
- Travel Norte SpA

#### TRANSPORTE PRIVADO DE PERSONAS

- Tandem S.A.
- Viggo

#### TRANSPORTE RODOVIARIO

- FCAB

#### TRANSPORTE TERRESTRE

- Andes Logistics de Chile S.A.
- Coseducam S.A.
- DB Schenker Chile
- Deca Express S.A.
- Empresas Perrot
- Ferronor S.A.
- Geminis S.A.
- Ingeniería de Transportes Javier Cortés
- Santa Elvira S.A.
- Sierra y Montes
- Sotraser S.A.
- Tiex
- Transportes Artisa
- Transportes Nazar

- Transportes Ocaña
- Transportes Taim
- Transportes Tamarugal Ltda.

#### TRANSPORTE Y DISTRIBUCION AEREA

- Samex

#### TRANSPORTE Y DISTRIBUCION TERRESTRE

- Samex

#### TRANSPORTE Y GESTION DE ALMACENAJE PARA PROYECTOS

- Cargomin SpA

#### TRANSPORTE Y LOGISTICA

- Nexus Logistics
- Pelikan Group

#### TRANSPORTE, ALMACENAJE Y LOGISTICA PARA EL COMERCIO

- Delpa Group

#### TRANSPORTE, ALMACENAJE Y LOGISTICA PARA LA MINERIA

- Delpa Group

#### TRANSPORTE, TRATAMIENTO Y DISPOSICION FINAL DE RESIDUOS

- Hidronor Chile

#### TRANSPORTES

- Soluciones Corporativas R&R

#### TRANSPORTES DE MAQUINARIA

- Airseal Chile

#### TRANSPORTES DE PERSONAL

- Fullmed
- Transportes Pullman Yuri'S

#### TRANSPORTES ESPECIALIZADO

- T-Lows Services SpA

#### TRANSPORTES EXTRA PESADOS

- Tractos

#### TRASLADO Y MONTAJE DE CARGAS COMPLETAMENTE ARMADAS

- Mammoet Chile

#### TRATAMIENTO DE AGUA

- Cubility AS
- Aguasin SpA

#### TRATAMIENTO DE AGUAS

- Vasko SpA
- Aguas Purificadas Manantial
- Blumos Ltda.
- Despurifil Ltda.
- Tekwater SpA
- Water & Energy Solutions

#### TRATAMIENTO DE AGUAS INDUSTRIALES

- Cubility AS
- Inquinat Chile Ltda.
- Nicolaides Tratamiento de Aguas S.A.
- Proquímica S.A.

#### TRATAMIENTO DE AGUAS RESIDUALES

- Keepex
- Limfosep S.A.



Vive la experiencia  
**MENTORIS**  
Congresos de alta  
calidad

**DURO  
DE MOLER**

Molienda y  
Equipos  
Periféricos

**THE WALL**

Relaves

**RUST WARS**

Integridad  
de Activos  
Y Corrosión

**RÁPIDAS Y  
PODEROSAS**

Correas  
Transportadoras

**OPTIMUS  
PIPE**

Pipelines  
Piping  
Bombas y  
Válvulas

[www.mentoris.cl](http://www.mentoris.cl)

**TRATAMIENTO DE AGUAS SERVIDAS**

- Análisis Ambientales S.A.
- KDM Industrial
- Rentokil Initial Chile SpA
- VAG Chile
- Windwater

**TRATAMIENTO DE AGUAS SERVIDAS E INDUSTRIALES**

- GS Inima Chile

**TRATAMIENTO DE DERRAMES**

- Ecolife S.A.

**TRATAMIENTO DE EFLUENTES**

- Ecolab S.A.
- GE A Chile

**TRATAMIENTO DE METALES**

- Bonilla y Cía. Ltda.

**TRATAMIENTO DE OLORES**

- Cubility AS
- Ecolife S.A.
- Airlife Chile S.A.

**TRATAMIENTO DE RESIDUOS**

- Geobarra Exins S.A.

**TRATAMIENTO DE RESIDUOS INDUSTRIALES**

- Bravo Energy Chile S.A.
- Brisa S.A.
- Eco-Logica S.A.
- Ecoriles S.A.
- Emgrisa
- Factor Ambiental SpA

- Norte Sustentable
- Palletland
- Regemac S.A.
- Rentokil Initial Chile SpA
- Senavin SpA
- Stericycle Minería SpA

**TRATAMIENTO DE RESIDUOS PELIGROSOS**

- Solenor S.A.

**TRATAMIENTO DE RESIDUOS SOLIDOS URBANOS (RSU)**

- Sacyr Chile

**TRATAMIENTO DE RILES**

- Cubility AS
- Consorcio Ril-Light S.A.
- Ecoriles S.A.
- HidroTattersall

**TRATAMIENTO DE RILES Y AGUAS SERVIDAS**

- DLC

**TRATAMIENTO Y REVESTIMIENTO DE METALES, MAQUINADO**

- SSAB Chile

**TRATAMIENTOS ANTIDESLIZANTES**

- TDP Tratamientos Antideslizantes

**TRATAMIENTOS DE AGUAS RESIDUALES**

- Efis Ltda.

**TRATAMIENTOS TERMICOS**

- Brasandes SpA

**TRAZABILIDAD DE PRODUCTOS TERMINADOS**

- Antara Mining S.A.

**TREFILADO DE ALAMBRES**

- Trefilación Cabañas Ltda.

**TRITURACION Y TRANSPORTE EN RAJO, SISTEMAS IPCC**

- Virta Inc.

**TRITURADORAS**

- Imposur SpA

**TRITURADORAS DE MANDIBULA**

- MO Group

**TRITURADORAS Y MOLINOS**

- Voith Turbo S.A.

**TRITURADORAS Y MOLINOS DE BOLAS Y BARRAS**

- FAM Member of BEUMER Group

**TROMMEL DE HELICOIDE DUAL**

- Efan

**TRONADURAS**

- Icem S.A.
- Maxam Chile S.A.
- Trade & Investment Queensland

**TUBERIAS**

- Fittex
- MCI Termofusión
- Novoplast / Tuberías de PVC – HDPE
- PlastiQuímica Ltda.
- Smart Pipes And Fittings
- Tehmco S.A.

**TUBERIAS DE POLIETILENO**

- Olivos riego

**TUBERIAS DE POLIETILENO HDPE**

- V-Max Latam
- Termofusión Siplas

**TUBERIAS DE PVC**

- Geomat Chile SpA

**TUBERIAS EN HDPE**

- V-Max Latam
- Agru Tecnología en Plásticos
- Petroflex
- Tec Pipe

**TUBERIAS EN PVC**

- Win Water

**TUBERIAS FLEXIBLES PARA POZOS PROFUNDOS**

- Bombas de Pozo Ltda.

**TUBERIAS HDPE**

- V-Max Latam
- Ampersand
- Leuca

**TUBERIAS PARA EL TRANSPORTE DE ACIDOS**

- Agru Tecnología en Plásticos

**TUBERIAS PE-X**

- Crosspipe Systems S.A.

**TUBERIAS POLIETILENO DE ALTA INTENSIDAD**

- Smart Pipes And Fittings

**2024 CONGRESOS SEMINARIOS**

**WORKSHOP**

SANTIAGO, CHILE

**RELIABILITY**

1ER CONGRESO DE CONFIABILIDAD, PLANIFICACIÓN Y MANTENCIÓN EN LOS PROCESOS MINEROS, 11 Y 12 DE JULIO

**COMMINUTION**

1ER CONGRESO DE CHANCADO Y MOLIENDA 3 Y 4 DE OCTUBRE

**OCCUPATIONAL HEALTH**

1ER CONGRESO DE SEGURIDAD, SALUD OCUPACIONAL Y DIVERSIDAD, EQUIDAD E INCLUSIÓN 5 Y 6 DE DICIEMBRE



LOS INVITAMOS A UN NUEVO CONCEPTO DE CONGRESOS

UNA REAL VINCULACIÓN ENTRE LA INDUSTRIA Y LOS ACTORES DEL MERCADO

CON UN CONSEJO DE EXPERTOS DE PRIMER NIVEL Y CON EQUIDAD DE GENERO

INSCRIPCIONES : ANEL QUEZADA / GERENTE DE OPERACIONES

FONO +56 9 93247838

MAIL [CONTACTO@MINEGROUP.CL](mailto:CONTACTO@MINEGROUP.CL)

CUPOS LIMITADOS

# CONGRESOS Y PROGRAMAS 2024

"Connecting Mining Minds"

[www.arbolminero.cl](http://www.arbolminero.cl)



ORGANIZA & PRODUCE

CONGRESOS PRESENCIALES

**PREVETEK**

## II Encuentro Latinoamericano Bi Anual en Seguridad para las Faenas Mineras

Abril 18 y 19 - Hotel Las Condes Regal Pacific Santiago



## II Encuentro Latinoamericano Bi-Anual en Re-Valorización de las Impurezas Mineras

Agosto 8 y 9 - Hotel Las Condes Regal Pacific Santiago

**MINE DUST**

## IV Congreso Latinoamericano Bi-Anual en Manejo y Control de Polvo en la Industria Minera

Octubre 24 y 25 - Hotel Terrado Suites Iquique

**MINE LIXI**

## VI Congreso Latinoamericano Bi-Anual en Diseño, Operación y Mantenimiento de Plantas de Lixiviación

Noviembre 21 y 22 - Hotel Terrado Suites Iquique

**EXPLOUP**

## Manipulación de Explosivos en Operaciones Mineras: Subterránea y a Rajo Abierto

Enero 11 y 12 - Plataforma Microsoft Teams

**Lixiup**

## Últimos Avances en la Lixiviación de Minerales de Calcopirita y Sulfuros Mixtos de Baja Ley Usando Sales de Cloruro en Medio Ácido Sulfúrico

Abril 11 y 12 - Plataforma Microsoft Teams

**Fluidup**

## Transporte de Fluidos en Minería

Mayo 23 y 24 - Plataforma Microsoft Teams

**BLASTUP**

## Perforación y Tronadura en Minería Subterránea v/s Minería a Cielo Abierto

Julio 3 - 4 - 5 - Plataforma Microsoft Teams

**ADCOMIN**

## Formación, Administración, Cierre de Contratos y Manejo de Reclamos Contractuales en la Minería e Industria en General

Agosto 1 y 2 - Plataforma Microsoft Teams

**VENTIUP**

## Diseño de Ventilación en Minería Subterránea

Septiembre 5 y 6 - Plataforma Microsoft Teams

**Moliup**

## Optimizar la Producción en Plantas de Molienda SAG y Barras Bolas

Diciembre 5 y 6 - Plataforma Microsoft Teams

**BELT UP**

## Diseño, Prácticas de Operación y Mantenimiento de Correas Transportadoras en Minería

Diciembre 11 y 12 - Plataforma Microsoft Teams



CONTACTO: Isabel Espinosa A.  
Tel/Whatsapp: +56 9 9218 8537  
[Isabel.espinosa@arbolminero.cl](mailto:Isabel.espinosa@arbolminero.cl)



MEDIO PARTNER



MEDIO PARTNER



MEDIO OFICIAL



PATROCINADOR



PATROCINADOR

**TUBERIAS PVC PARA POZOS**

- Hydroseal Ltda.

**TUBERIAS Y ACCESORIOS REVESTIDOS DE TEFLON**

- Jomar Ltda.

**TUBERIAS Y FITTINGS HDPE**

- TecPipe S.A.

**TUBOS CORRUGADOS DE HDPE**

- Tigre ADS de Chile Ltda.

**TUBOS DE ACERO**

- Aceros Titanium Chile Ltda.
- Almarza S.A.
- Alvenius Chilena Ltda.
- Attex Ltda.
- Ayagon S.A.
- Comercial Plastimet S.A.
- Cuñado Intercontinental S.A.
- Dieselmine Ltda.
- Formac S.A.
- Imel Ltda.
- IMEL Mining Rock
- Perfimet S.A.
- Tecma Chilena S.A.
- Trefimet S.A.
- Tubexa Industrial Ltda.

**TUBOS DE ACERO INOXIDABLE**

- United Sistemas de Tuberías Ltda.

**TUBOS DE CONCRETO Y HORMIGON**

- Bottai S.A.
- Prefabricados Budnik S.A.
- Prefabricados de Hormigón Grau S.A.

**TUBOS DE FIBRA DE VIDRIO (PRFV)**

- O-Tek International

**TUBOS DE POLIETILENO DE ALTA DENSIDAD (HDPE)**

- ATT Conexiones S.A.
- Krah Americalatina S.A.
- Polytex S.A.
- Siplas Ltda.
- Tekfusion S.A.
- Tigre Chile S.A.

**TUBOS DE PVC Y CPVC**

- **Zigma**
- Comercial Plastimet S.A.
- Tigre Chile S.A.
- Vinilit S.A.

**TUBOS HIDRAULICOS**

- Provin Ltda.

**TUBOS REVESTIDOS CON HDPE**

- Tubexa Industrial Ltda.
- United Sistemas de Tuberías Ltda.

**TUBOS Y CAÑERIAS EN ACERO INOXIDABLE Y TITANIO**

- Enerk

**TUERCAS DE SEGURIDAD AUTOBLOCANTES**

- Roller Group Ltda.

**TUNELADORAS**

- The Robbins Company

**TURBINAS EOLICAS**

- Saroen Global Chile

**TURBOCOMPRESORES**

- Continental Blowers Andes Ltda.
- Turbodal S.A.

**TURBOCOMPRESORES PARA VEHICULOS**

- Turbodal S.A.

**U**

**UNIDADES DE MEDICION DE GASES (MINAS SUBTERRANEAS)**

- Minetech Chile

**UNIDADES DE SALUD EN EMPRESAS**

- **Centro Médico del Trabajador (CMT)**

**UNIFORMES INSTITUCIONALES**

- Peleón

**UNIONES FLEXIBLES PARA CORREAS TRANSPORTADORAS**

- MLT Group

**UPS**

- Convertec S.A.
- Fernández Fica S.A.
- J.C. Montero y Cía. Ltda.
- Kolff S.A.
- Métrica
- Powertec By Upselec
- Simelco Ingeniería Ltda.

**V**

**VALIDACION DE PROCESOS MINEROS**

- Ciptemin

**VALIDACION DE TECNOLOGIAS PARA LA MINERIA**

- Ciptemin

**VALORIZACION DE RESIDUOS**

- Tecam Group

**VALVULAS**

- **Fastpack**
- **V-Max Latam**
- AKC Fusión
- ATT Conexiones S.A.
- Auma Chile Ltda.
- AVC Valve Chile
- Ayagon S.A.
- AZ Armaturen de Chile
- BFS
- Bray Controls S.A.
- Cosmoplas S.A.
- Cuñado Intercontinental S.A.
- Dinagal SpA
- Equinox SpA
- Evalc
- Fitting Chile
- Flow Control Ingeniería
- Flow Valve
- Fluimat
- Fluinort Ltda.
- GSMI Ltda.
- Himinco Ltda.



Dicen de nosotros:  
"Excelente servicio, rápido, de calidad, creativo y de simple interacción".





## Delegue sus acciones comunicacionales y eventos en nosotros

Estamos en acción para superar las expectativas de nuestros clientes.







**¡Llegamos donde nos necesiten!** 📍 VI Región - MACHALI ✉️ [hola@allin.cl](mailto:hola@allin.cl)

# Congresos y Feria especializada

Organizado por:  
**InterMet**

Los **líderes de las operaciones, proyectos mineros, proveedores top y expertos mundiales** participando junto a miles de visitantes y compradores especializados.

## Hidrometalurgia 2024

**04 y 05 Abril**

III CONGRESO INTERNACIONAL DE PROCESOS HIDROMETALÚRGICOS Y ELECTROMETALÚRGICOS

## Minería 4.0

**16 y 17 Mayo**

I CONFERENCIA INTERNACIONAL DE DIGITALIZACIÓN MINERA Y TECNOLOGÍAS INDUSTRIALES

## Conminución 2024

**04 y 05 Julio**

IV CONGRESO INTERNACIONAL SOBRE VOLADURA, CHANCADO, MOLIENDA, HPGR Y CLASIFICACIÓN DE MINERALES

## Relaves y Aguas 2024

**18 y 19 Julio**

I CONGRESO INTERNACIONAL DE RELAVES Y AGUAS

## EXPOCOBRE 2024

**28 al 31 Octubre**

II CONFERENCIA DEL COBRE Y FERIA MINERA MUNDIAL

[encuentrometalurgia.com](http://encuentrometalurgia.com)

[expocobre.com](http://expocobre.com) 🔍

### MÁS INFORMACIÓN AQUÍ:

+51 987 975 959  
+51 936 969 130  
+51 934 805 393

alfredo.olaya@intermetperu.com  
congresos1@encuentrometalurgia.com  
diana.sierra@expocobre.com

Síguenos en







# Capítulo II

## Directorio de Proveedores



**350RENEWABLES**

RUT: 76.429.792-K  
Orinoco 90, Of. 2101  
Las Condes - Santiago  
Fono: (56) 9 7648 9569  
www.350renewables.com  
• Consultoría Energías Renovables

**3M CHILE S.A.**

RUT: 93.626.000-4  
Asociado: Aprimin  
Santa Isabel 1001  
Providencia - Santiago  
Fono: 600 300 3636  
atencionconsumidor@mmm.com  
www.3mchile.cl  
• Productos Eléctricos •  
Productos para Seguridad

**4E CHILE GIZ**

Marchant Pereira 150  
Providencia - Santiago  
Fono: (56) 9 8189 1298  
cristian.fuentes@giz.de  
www.4echile.cl  
• Energía • Transmisión de Energía

**A**

**A. HARTRODT CHILE S.A.**

RUT: 84.007.300-9  
Los Dominicos 8630, Of. 904  
Las Condes - Santiago  
Fono: (56) 2 2483 7000  
ah.scl@hartrodt.com  
www.hartrodt.com  
• Transporte Aéreo •  
Transporte Marítimo

**A. MARSHALL MOFFAT LTDA.**

RUT: 76.007.072-6  
Calle Octava 725 (paradero 30)  
Quilpué  
Fono: (56) 32 279 5400  
victor@marshallmoffat.com  
www.marshallmoffat.com  
• Calzado para Seguridad •  
Casco • Detectores de Gases

**A.J. BROOM Y CIA. S.A.C.**

RUT: 91.256.000-7  
Av. Andrés Bello 2233, Piso 13  
Providencia - Santiago  
Fono: (56) 2 2549 8400  
www.broomgroup.com/contacto.php  
www.broomgroup.com  
• Agencias Marítimas

**A.R. THOMPSON GROUP**

RUT: 76.008.785-8  
Calle Cuatro 1953, Parque Ind. Ejército  
Concepción  
Fono: (56) 41 285 3903  
thomsonchile@arthomson.com  
www.arthomson.cl  
• Control y Sellado de Fluidos

**A33 RESCUE AND FIRE**

Los Espinos 3282  
Macul - Santiago  
Fono: (56) 2 2298 1187  
contacto@a33.cl  
www.a33.cl  
• Correas Transportadoras • Extintores

**AB ARRIENDOS S.A.**

RUT: 96.872.010-4  
Cerro Los Cóndores 101  
Quilicura - Santiago  
Fono: (56) 2 2351 5400  
mineria@absolution.cl  
www.abarriendos.cl  
• Arriendo de Equipos para  
Soldar • Arriendo de Maquinaria  
para la Construcción

**AB SOLUTION**

Av. Vitacura 2939, Of. 301  
Fono: (56) 9 5350 6281  
mineria@absolution.cl  
• Selección de Personal

**ABARZUA INGENIERIA LTDA.**

RUT: 78.062.860-K  
Radal 1834  
Quinta Normal - Santiago  
Fono: (56) 2 2773 3091  
abarzua.ing@movistar.cl  
www.abarzuaingenieria.cl  
• Ingeniería Industrial •  
Maestranzas • Metalmecánica

**ABASTEC, ABASTECIMIENTOS  
TECNICOS LTDA.**

RUT: 77.783.750-8  
San Gumerindo 522  
Quinta Normal - Santiago  
Fono: (56) 2 2776 4726  
mario.arias@abastec.cl  
www.abastec.cl  
• Instrumentación •  
Suministros Industriales

**ABASTERM S.A.**

RUT: 99.532.330-3  
San Pablo 9900, Bodega 13  
Pudahuel - Santiago  
Fono: (56) 2 2566 6800  
ventas@abasterm.cl  
www.abasterm.cl  
• Calderas • Quemadores

**ABASTIBLE**

RUT: 91.806.000-6  
Av. Apoquindo 5550, Of. 801-A  
Las Condes - Santiago  
Fono: 800 20 9000  
solucionesenergeticas@abastible.cl  
www.abastible.cl  
• Asesorías en Eficiencia  
Energética: Diagnóstico, Desarrollo  
e Implementación de Proyectos  
• Suministro de Gas Licuado a  
Granel y en Cilindros • Suministro  
de Gas Natural Licuado

**ABB S.A.**

RUT: 92.805.000-9  
Asociado: Aprimin  
Alcántara 200, Piso 7  
Las Condes - Santiago  
Fono: (56) 2 2471 4100  
contact.center@cl.abb.com  
www.abb.cl  
• Automatización • Energías Renovables

**ABC CHILE INGENIERIA Y GEOTECNIA**

Zapiga 2265  
Iquique  
Fono: (56) 57 226 0344  
contacto@abcchile.com  
www.abcchile.com  
• Geotecnia • Ingeniería Estructural  
• Mecánica de Suelos

**ABENGOA CHILE S.A.**

RUT: 96.521.440-2  
Las Araucarias 9130  
Quilicura - Santiago  
Fono: (56) 2 2461 4900  
comercialchile@abengoa.com  
www.abengoa.cl  
• Energía Solar • Montaje de  
Líneas de Alta Tensión



**ABCDUST**

RUT: 76.343.796-5  
Certificado: RedNegocios - Ariba  
Av. Las Condes 10465, Of. 324  
Las Condes - Santiago  
Fono: (56) 2 2897 4905  
info@abcdust.net  
www.abcdust.net

**Gerente General:**  
Rafael Toledo  
**Gerente Comercial:**  
Samuel Toledo  
**Gerente de Adm. y Finanzas:**  
Carolina Valenzuela

**Proveedores de:** Codelco; División  
Ministro Hales, Radomiro Tomic,  
Salvador, El Teniente / Antofagasta  
Minerals, Minera Antucoya /  
AngloAmerican, Los Bronces

- Control de Polvo • Enzimas para  
Aplicación Industrial y de Caminos
- Estabilización de Caminos •  
Estabilización de Tranques •  
Ingeniería y Construcción de  
Equipamiento Minero • Mallas  
Defensivas Antipolvo y Geotextiles •  
Monitoreo y Mediciones Ambientales
- Servicios de Modelación Ambiental  
y Túneles de Viento • Venta de GPS y  
Equipamiento de Georreferenciación
- Venta de Productos Químicos

**ABSG CONSULTING INC.**

RUT: 85.623.600-5  
Av. Libertad 1348, Of. 701 A,  
Torre Marina Arauco  
Viña del Mar  
Fono: (56) 32 238 1780  
absg@absgconsulting.com  
www.absgconsulting.com  
• Servicios de Ingeniería

**AC PERFORACIONES**

Calle Cinco 1271, Barrio Industrial  
Coquimbo  
Fono: (56) 51 256 6580  
contactar@acperforaciones.cl  
www.acperforaciones.cl  
• Servicios de Perforación

**ACANTO S.A.**

RUT: 99.547.540-5  
Jorge Washington 223  
Ñuñoa - Santiago  
Fono: (56) 2 2550 2300  
ventas@acantoteknos.com  
www.acantoteknos.com  
• Sistemas CCTV Industriales •  
Telecomunicaciones • Telefonía IP

**ACCENTURE CHILE**

RUT: 78.809.770-0  
Rosario Norte 532, Piso 6  
Las Condes - Santiago  
Fono: (56) 2 2337 7121  
nestor.leal@accenture.com  
www.accenture.com  
• Asesorías Comerciales • Consultoría

**ACCESS MINING**

Av. Del Valle Norte 961, Of. 2703  
Huechuraba - Santiago  
Fono: (56) 2 3224 8510  
contacto@accessmining.cl  
www.accessmining.cl  
• Control de Accesos • Sistemas  
de Video Vigilancia

**ACCIONA CONSTRUCCION S.A.**

RUT: 59.069.860-1  
Isidora Goyenechea 2800, Of. 3201  
Las Condes - Santiago  
Fono: (56) 2 2751 5100  
mvmorales@acciona.com  
www.acciona.com  
• Construcción de Obras  
Civiles • Construcción de  
Obras de Infraestructura

**ACCIONA ENERGIA CHILE SPA**

RUT: 76.492.150-K  
Isidora Goyenechea 2800, Of.  
3201, Torre Titanium 2  
Las Condes - Santiago  
Fono: (56) 2 2751 5160  
Web mail  
www.acciona.com  
• Energías Renovables

**ACERINOX CHILE S.A.**

RUT: 94.003.000-5  
Don Luis 590, Parque Ind. Valle Grande  
Lampa - Santiago  
Fono: (56) 2 2747 1464  
ventas.chile@acerinox.com  
www.acerinox.es  
• Bobinas de Acero Inoxidable •  
Planchas de Acero Inoxidable

**ACERMET LTDA.**

RUT: 87.717.600-2  
Poeta Pedro Prado 1617  
Quinta Normal - Santiago  
Fono: (56) 2 2584 5200  
ventas.norte@acermet.cl  
www.acermet.cl  
• Aceros Inoxidables • Planchas de Cobre

**ACERORACK**

RUT: 77.247.510-1  
Av. Lo Sierra 02726  
San Bernardo - Santiago  
Fono: (56) 2 2854 0420  
info@acerorack.cl  
www.acerorack.cl  
• Estructuras de Acero • Montaje  
de Estructuras de Acero



**ACEROS AZA S.A.**

RUT: 92.176.000-0  
La Unión 3070  
Renca - Santiago  
Fono: (56) 2 2677 9100  
www.aza.cl

**Gerente General:**  
Hermann Von Muhlenbrock  
**Gerente de Finanzas:**  
Domingo Corvalán  
**Gerente de Negocios:**  
Italo Ozzano

- Aceros al Carbono • Aceros  
Estructurales • Aceros Laminados  
• Angulos Laminados de Acero  
• Construcción de Edificios  
Habitacionales • Construcción de  
Galpones de Acero • Construcción de  
Obras Civiles • Construcción de Obras  
de Infraestructura • Construcción de  
Obras para Minería Subterránea

**ACEROS CHILCA**

RUT: 96.871.960-2  
Av. José Miguel Claro 195, Of. 701  
Providencia - Santiago  
Fono: (56) 2 2929 5486  
javier.perez@aceroschilca.com  
www.aceroschilca.com



**AggrekoPowerSolutionsLAM@aggreko.com**  
 www.aggreko.com  
 • Arriendo de Grupos Electrónicos • Generación a Partir de Energía Solar • Generación de Energía Eléctrica

**AGINOX COMERCIAL LTDA.**  
 RUT: 78.240.410-5  
 Conferencia 956 Santiago  
 Fono: (56) 2 2862 5600  
 ale.allende@aginox.cl  
 www.aginox.cl  
 • Aceros Inoxidables • Fittings de Acero Inoxidable

**AGNOV SOLUTIONS**  
 RUT: 76.092.344-3  
 Alfredo Barros Errázuriz 1900, Of. 504 Providencia - Santiago  
 Webmail  
 www.agnov.cl  
 • Telecomunicaciones, Redes, Cableado, Cyberseguridad

**AGQ CHILE S.A.**  
 RUT: 96.964.370-7  
 Los Industriales 697 Huechuraba - Santiago  
 Fono: (56) 2 2754 4000  
 cborie@agqlabs.com  
 www.agqlabs.cl  
 • Laboratorios Medioambientales • Laboratorios para la Minería

**AGR SERVICIOS**  
 Félix García 860 Antofagasta  
 Fono: (56) 9 5783 9363  
 a.guerrero@agrserVICIOS.cl  
 www.agrserVICIOS.cl  
 • Maestranzas • Tolvas para Camiones

**AGROANDINA - INDUAGRO**  
 RUT: 89.243.500-6  
 María Auxiliadora 871 San Miguel - Santiago  
 Fono: (56) 2 2551 9834  
 jvega@induagro.cl  
 www.induagro.cl  
 • Accesorios para Correas Transportadoras • Cúpulas y Encapsulados para Correas Transportadoras

**AGRU TECNOLOGIA EN PLASTICOS**  
 RUT: 76.039.007-0  
 Lo Echevers 891, Bodegas 11 y 12 Quilicura - Santiago  
 Fono: (56) 2 2949 3910  
 francisco@agrusa.cl  
 www.agru.cl  
 • Tuberías en HDPE • Tuberías para el Transporte de Ácidos

**AGT-GROUP, AMERICAN GATE TRADING S.A.**  
 RUT: 78.090.920-k  
 Av. Echeñique 5839, Of. 218 La Reina - Santiago  
 Fono: (56) 2 3252 9353  
 info@agt.cl  
 www.agt.cl  
 • Equipos para Tratamientos Térmicos • Sistemas para Molienda

**AGUAEX**  
 RUT: 76.110.192-7  
 Coronel Pereira 72, Of. 703 Las Condes - Santiago  
 Fono: (56) 2 2321 7150  
 info@aguaex.com  
 www.aguaex.com  
 • Geología • Hidrogeología

**AGUAMARKET Y CIA. LTDA.**  
 RUT: 77.595.290-3

Av. Providencia 835, Of. 27 Providencia - Santiago  
 Fono: (56) 2 2236 3250  
 gerencia@aguamarket.com  
 www.aguamarket.com  
 • Equipos para Tratamiento de Agua • Proyectos para Agua Potable

**AGUAPUR MEDICION SPA**  
 RUT: 76.309.341-7  
 Poeta Juan Guzmán Cruchaga (ex Paipote) 4351 Macul - Santiago  
 Fono: (56) 2 2907 9067  
 contacto@aguapurmedicion.cl  
 www.aguapurmedicion.cl  
 • Equipos para Tratamiento de Aguas • Medidores de Fluidos

**AGUAPUR VAPOR SPA**  
 RUT: 76.312.365-0  
 Santa Rosa 3954, Casa DK San Joaquín - Santiago  
 Fono: (56) 2 2727 5237  
 danielbarrientos@aguapurvapor.cl  
 www.aguapurvapor.cl  
 • Válvulas para Control • Válvulas para Procesos

**AGUAQUIM SPA**  
 RUT: 96.938.510-4  
 Pedro Lira 1355 Providencia - Santiago  
 Fono: (56) 2 2269 7711  
 contacto@aguaquim.cl  
 www.aguaquim.cl  
 • Bombas para Transferencia de Corrosivos y Dosificación de Químicos • Equipos para Control en Tratamiento de Aguas y Riles

**AGUAS PURIFICADAS MANANTIAL**  
 Cacique Colín 9280 Lampa - Santiago  
 Fono: (56) 2 3245 5800  
 manantial@manantial.cl  
 www.manantial.cl  
 • Tratamiento de Aguas

**AGUAS SIPRA**  
 RUT: 77.561.380-7  
 Av. Nueva Providencia 1881, Of. 1620 Providencia - Santiago  
 Fono: (56) 2 2277 5877  
 contacto@aguassipra.cl  
 www.aguassipra.cl  
 • Equipos para Tratamiento de Agua • Mantenimiento de Plantas para Tratamiento de Agua • Plantas para Tratamiento de Agua

**AGUAS Y RILES S.A.**  
 RUT: 96.954.690-6  
 Av. Apoquindo 6550, Of. 1201, Piso 12 Las Condes - Santiago  
 Fono: (56) 2 2580 1300  
 Webmail  
 www.aguasyriles.cl  
 • Plantas para Tratamiento de Agua • Proyectos para Desalinización • Sistemas para Tratamiento de Aguas Industriales y Residuales

**AGUASIN SPA**  
 RUT: 76.377.649-2  
 Panamericana Norte 18.900, Sitio 4 y 5 Lampa - Santiago  
 Fono: (56) 2 2270 9500  
 aguasin@aguasin.com  
 www.aguasin.com  
 • Sistemas para Purificación de Agua • Tratamiento de Agua

**AGUDIO / POMA**  
 Av. Andrés Bello 2777, Of. 2401 Las Condes - Santiago  
 Fono: (56) 9 9636 7000  
 info@puma.cl

• Teleféricos  
**AGUNSA, AGENCIAS UNIVERSALES S.A.**  
 RUT: 96.566.940-K  
 Asociado: Aprimin  
 Av. Andrés Bello 2687, Piso 10 Las Condes - Santiago  
 Fono: (56) 2 2460 2700  
 mineria@agunsa.com  
 www.agunsa.com  
 • Agencias de Carga • Almacenamiento de Carga • Transporte de Minerales

**AHK-ASMIN**  
 RUT: 77.927.460-8  
 Antillanca Sur 561, Parque Ind. Lo Boza Pudahuel - Santiago  
 Fono: (56) 2 2949 3600  
 propuestas@ahkgroup.com  
 www.asmin.cl  
 • Consultoría en Metalurgia • Laboratorios Metalúrgicos

**AHOSA**  
 RUT: 76.127.865-7  
 Las Dalías 2260 Macul - Santiago  
 Fono: (56) 2 6469 1129  
 vhofmann@ahosa.cl  
 www.ahosa.cl  
 • Metal Desplegado • Pisos Industriales



**AIA, ASOCIACION DE INDUSTRIALES DE ANTOFAGASTA**  
 RUT: 70.372.500-7  
 Certificado: Sicep  
 General Borgoño 934, Piso 14 Antofagasta  
 Fono: (56) 55 245 4300  
 Fono Ventas: (56) 55 245 4323  
 secretaria@aia.cl  
 czuleta@aia.cl  
 www.aia.cl

**Gerente General:**  
 Fernando Cortéz  
**Gerente Exponor:**  
 Andrea Moreno  
**Directora de Comunicaciones y Marketing:**  
 Angélica Rodríguez

• Asociación de Industriales de Antofagasta

**AIE**  
 Av. Puente Verde 1900, Parque Empresarial Aconcagua Quilicura - Santiago  
 Fono: (56) 9 7772 6107  
 mpaz.gonzalez@aie.cl  
 www.aie.cl  
 • Automatización Industrial • Electrónica Industrial

**AIKO LOGIC SPA**  
 RUT: 76.201.941-8  
 Badajoz 100, Of. 820 Las Condes - Santiago  
 Fono: (56) 2 2951 5102  
 contacto@aikologic.com  
 www.aikologic.com  
 • Tecnología para Optimizar el Rendimiento de Combustible en Vehículos Mineros

**AIMTEC LTDA.**  
 RUT: 78.103.880-6  
 Fray Camilo Henríquez 1043 Santiago

Fono: (56) 2 2635 4048  
 aimtec@aimtec.cl  
 www.aimtec.cl  
 • Cables de Acero • Equipos para Izaje

**AIR LIQUIDE CHILE S.A.**  
 RUT: 96.590.530-8  
 Cerro El Plomo 6000, Of. 201 Las Condes - Santiago  
 Fono: (56) 2 2465 7600  
 Web mail  
 www.airliquide.com  
 • Gases Industriales • Nitrógeno

**AIR PRODUCTS /INDURA S.A.**  
 RUT: 76.150.343-K  
 Av. Apoquindo 6750, Of. 801 Las Condes - Santiago  
 Fono: (56) 2 2530 3000  
 info@indura.net  
 www.indura.net  
 • Gases Industriales • Plantas para Gases Industriales • Soldaduras Especiales

**AIR SAFETY COMPANY**  
 Bayona 25 Colina - Santiago  
 Fono: (56) 2 3204 6175  
 gerencia@airsafety.cl  
 www.airafetycompany.com  
 • Artículos para Seguridad

**AIRLIFE CHILE S.A.**  
 RUT: 96.695.940-1  
 Av. Américo Vespucio 1385, Of. 12 Quilicura - Santiago  
 Fono: (56) 2 2879 5800  
 Web mail  
 www.airlife.cl  
 • Purificación de Aire • Tratamiento de Olores

**AIROLITE S.A.**  
 RUT: 92.681.000-6  
 Camino Lo Echevers 550, Módulo 30 Quilicura - Santiago  
 Fono: (56) 2 2345 5200  
 central@airolite.cl  
 www.airolite.cl  
 • Aire Acondicionado • Climatización • Proyectos de Ventilación

**AIRSEAL CHILE**  
 El Solar 8080 Peñalolen - Santiago  
 Fono: (56) 9 6629 0845  
 sgidi@airsealchile.cl  
 www.airseal-chile.cl  
 • Camiones • Transportes de Maquinaria

**AISLANTES NACIONALES SPA**  
 RUT: 76.350.871-4  
 Av. Senador Jaime Guzmán 220 Quilicura - Santiago  
 Fono: (56) 2 2540 3000  
 aislantes@anacsa.cl  
 www.aislantesnacionales.cl  
 • Aislantes Térmicos • Materiales Aislantes

**AISLANTES Y ENVASES LTDA.**  
 RUT: 77.546.260-4  
 Av. Vicuña Mackenna 4571 San Joaquín - Santiago  
 Fono: (56) 2 2553 1137  
 contacto@aislantesyenvases.cl  
 www.aislantesyenvases.cl  
 • Aislantes Térmicos

**AISLAPOL S.A.**  
 RUT: 76.412.645-9  
 Av. Carrascal 3791 Quinta Normal - Santiago  
 Fono: (56) 2 2670 0100  
 aislapol@styropek.com  
 www.aislapol.cl  
 • Aislantes Térmicos • Envases de Plástico

**AITEC S.A.**  
RUT: 96.931.710-9  
Av. Eliodoro Yáñez 1812  
Providencia - Santiago  
Fono: (56) 2 2204 9000  
repcion@aitec.cl  
www.aitec.cl

- Aspersores para Lixiviación
- Mangueras

**AJAX LTDA.**  
RUT: 85.141.600-5  
Los Cactus 10021, Enea  
Pudahuel - Santiago  
Fono: (56) 2 2244 1141  
ventas@ajax.cl  
www.ajax.cl

- Seguridad Industrial y Minera

**AKC FUSION**  
General del Canto 50 Of. 301  
Providencia - Santiago  
Fono: (56) 9 8149 0363  
ventas@akcfusion.cl  
www.akcfusion.cl

- Actuadores • Válvulas

**AKD INTERNATIONAL (CHILE) S.A.**  
Hermanos Carrera Pinto s/n Lote  
161, Lote Ind. Los Libertadores Sur,  
Colina - Santiago  
Fono: (56) 2 3263 4760  
global@akdint.com  
www.akdint.com

- Servicios de Perforación

**AKROS SERVICIOS DE INGENIERIA LTDA.**  
RUT: 77.037.220-8  
María Teresa 6291  
Las Condes - Santiago  
Fono: (56) 2 2220 5034  
secretaria@akros.cl  
www.akros.cl

- Ingeniería de Detalles

**AKSIOM TECNOLOGIA Y ALTURA**  
Bellavista 4283, Of. 2  
Antofagasta  
Fono: (56) 9 7334 9425  
javier.saavedra@aksiom.cl  
www.aksiom.cl

- Andamios • Equipos de Protección Personal

**ALBANETWORK S.A.**  
RUT: 76.167.442-0  
Miguel Claro 1084  
Providencia - Santiago  
Fono: (56) 2 2390 0000  
www.albanetwork.cl

- Datacenter e Infraestructura
- Ingeniería Informática

**ALLEN WALUNG S.A.**  
RUT: 76.148.678-0  
Presidente José Batlle y Ordóñez 3784  
Ñuñoa - Santiago  
Fono: (56) 2 2223 2346  
contacto@alennwalung.cl  
www.alennwalung.cl

- Energías Renovables

**ALERTPLUS**  
Los Militares 5953, Of. 405  
Las Condes - Santiago  
Fono: (56) 9 9479 2074  
contacto@alertplus.net  
www.alertplus.net

- Sistemas de Detección de Estrés •
- Sistemas de Prevención de Fatigas

**ALESSANDRI & CIA. LTDA.**  
RUT: 79.784.430-6  
El Regidor 66, Piso 10  
Las Condes - Santiago  
Fono: (56) 2 2787 6000  
alessandri@alessandri.cl  
www.alessandri.cl

- Asesorías Jurídicas en Minería
- Servicios Legales

**ALEX STEWART INTERNATIONAL CHILE**  
RUT: 79.843.940-5  
Av. Quilin 2910  
Macul - Santiago  
Fono: (56) 2 2410 0400  
contacto@alexstewart.cl  
www.alexstewart.cl

- Inspección, Pesajes, y Toma de Muestras para Análisis Físico-Químico para Cargas

**ALFA LAVAL SPA**  
RUT: 92.231.000-9  
San Sebastián 2839, Of. 401  
Las Condes - Santiago  
Fono: (56) 2 2353 0300  
alfa.consulta@alfalaval.com  
www.alfalaval.lat

- Decantadores Centrifugos • Intercambiadores de Calor

**ALFA MINE**  
Calle 09 N° 425, Galpón 24 Agpia II  
Antofagasta  
Fono: (56) 55 278 9500  
gerencia@alfamine.cl  
www.alfamine.cl

- Rodados para Equipos Mineros

**ALFA PEOPLE CHILE SPA**  
RUT: 76.360.577-9  
Av. Nueva Tajamar 481, Of. 607, Torre Sur  
Las Condes - Santiago  
Fono: (56) 2 2751 9000  
info.cl@alfapeople.com  
www.alfapeople.com

- Diseño de Sistemas ERP

**ALFRED H. KNIGHT INT. LTDA.**  
RUT: 78.182.740-1  
Av. Vitacura 2670, Of. 402-A  
Las Condes - Santiago  
Fono: (56) 2 2252 0900  
ahk.chile@ahkgroup.com  
www.ahkgroup.com

- Análisis Químico • Control de Calidad

**ALG MINING SPA**  
Seminario 180  
Providencia - Santiago  
Fono: (56) 2 2361 6600  
cseguel@algoritmospa.com  
www.alg-mining.com

- Detección de Gases al Interior de las Minas • Mantenimiento de Refugios Mineros

**ALICOPSA S.A.**  
RUT: 79.690.660-K  
Av. Américo Vespucio Oriente  
1341, Parque Ind. Enea  
Pudahuel - Santiago  
Fono: (56) 2 2873 0400  
alicopsa@alicopsa.cl  
www.alicopsa.cl

- Servicios de Gastronomía

**ALINORTE S.A.**  
RUT: 76.192.570-9  
Pedro Lagos 838  
Iquique  
Fono: (56) 57 224 8848  
gerencia@alinorte.cl  
www.alinorte.cl

- Servicios de Alimentación Colectiva • Servicios de Hotelería
- Servicios de Limpieza y Aseo

**ALISERVICE**  
Asociado: Aprimin  
Av. Del Valle 738  
Huechuraba - Santiago  
Fono: (56) 2 2913 5500  
comercial@alSERVICE.cl  
www.alSERVICE.cl

- Alimentación Industrial



**ALL IN MARKETING SPA**  
RUT: 76.348.327-4  
Rancagua  
Fono: (56) 9 9499 5487  
nicolas@allin.cl  
proyectos@allin.cl  
www.allin.cl

**Gerente General:**  
Nicolás Cortés

- Producción de Mobiliario Publicitario y Stands Modulares •
- Proyectos Especiales para Eventos y Retail •
- Soportes Gráficos

**ALL MACHINE LTDA.**  
RUT: 77.496.440-1  
O'Higgins 1901  
Iquique  
Fono: (56) 57 224 6000  
allmachine@allmachine.cl  
www.allmachine.cl

- Reparación de Maquinaria para la Minería

**ALLEN LTDA.**  
RUT: 78.769.930-8  
Eduardo Matte 1830  
Santiago  
Fono: (56) 2 2555 3918  
jolgui@allen.cl  
www.allen.cl

- Aceros Inoxidables • Fittings de Acero Inoxidable

**ALLIED ELECTRONICS**  
RUT: 78.912.510-4  
Av. Pde. Eduardo Frei Montalva 6001-71  
Conchalí - Santiago  
Fono: (56) 2 2822 8000  
ventas@rschile.cl  
www.rschile.cl

- Artículos Eléctricos • Artículos Electrónicos • Automatización

**ALMAR WATER LATAM**  
Av. Apoquindo 6550, Of. 202  
Las Condes - Santiago  
Fono: (56) 2 6465 5395  
info@almarwaterservices.com  
www.almarwaterservices.com

- Operación y Mantenimiento de Plantas de Tratamiento de Aguas •
- Recuperación y Reúso de Agua

**ALMARZA S.A.**  
RUT: 76.375.265-8  
Av. Carlos Valdovinos 161  
San Joaquín - Santiago  
Fono: (56) 2 2950 9000  
gloria@almarza.cl  
www.almarza.cl

- Perfiles de Acero • Tubos de Acero

**ALO VENTAS**  
RUT: 76.043.119-2  
Av. Pde. Eduardo Frei Montalva 9800  
Quilicura - Santiago  
Fono: (56) 2 2965 0300  
ventas@aloventas.cl  
www.aloventas.cl

- Arriendo de Maquinaria para la Minería • Arriendo de Plataformas para Trabajo en Altura • Hidráulica Móvil

**ALOJAMIENTO INDUSTRIAL**  
Av. La Paz 643

Calama  
Fono: (56) 9 6236 3930  
contacto@alojamientoindustrial.cl  
www.alojamientoindustrial.cl

- Alojamiento para Minería

**ALS INSPECTION CHILE**  
RUT: 76.416.643-4  
Limache 3405, Of. 61  
Viña del Mar  
Fono: (56) 32 254 5500  
paulette.benavides@alsglobal.com  
www.als-inspection.cl

- Certificación de Equipos para Izaje • Inspección y Certificación de Grúas

**ALSINA CHILE LTDA.**  
Nueva Taqueral 369,  
Panamericana Norte km 22  
Lampa - Santiago  
Fono: (56) 2 2611 9260  
chile@alsina.com  
www.alsinachile.com

- Andamios • Encofrados

**ALTAMIRA CONSULTORES LTDA.**  
Cacique Hualimia 799  
Copiapó  
Fono: (56) 52 224 4593  
contacto@altamiraltlda.cl  
www.altamiraltlda.cl

- Salud Preventiva

**ALTAPRO**  
RUT: 76.201.139-5  
Av. Las Condes 9792, Of. 313  
Las Condes - Santiago  
Fono: (56) 2 2753 3688  
ventas@altapro.cl  
www.altapro.cl

- Artículos de Protección para Altas Temperaturas • Artículos para Protección Personal

**ALTAVIA**  
RUT: 76.888.221-5  
Av. Kennedy 5757, Of. 506  
Las Condes - Santiago  
Fono: (56) 2 2242 0545  
sachurra@altavia.cl  
www.altavia.cl

- Ingeniería Vial para Caminos de Alta Carga

**ALTEC SPA**  
RUT: 76.917.785-K  
El Juncal 240, Bodega 8  
Quilicura - Santiago  
Fono: (56) 2 3323 6480  
contacto@altecspa.cl  
www.altecspa.cl

- Adhesivos y Selladores • Impermeabilizantes

**ALTEZA SOLUTIONS**  
RUT: 77.060.747-7  
Av. Apoquindo 6410, Of. 605  
Las Condes - Santiago  
Fono: (56) 2 2897 7727  
info@altezasolutions.com  
www.altezasolutions.com

- Barreras y Protecciones Industriales
- Herramientas para Control de Carga Suspendida • Polímeros para Reparación y Empalme de Correas Transportadoras

**ALTITEC CHILE LTDA.**  
RUT: 76.312.131-3  
Av. Presidente Jorge Alessandri  
Rodríguez 11.500, Galpón 11, Bodega 16  
San Bernardo - Santiago  
Fono: (56) 2 2887 0113  
altitec@altitecchile.cl  
www.altitecchile.cl

- Artículos para Protección Personal
- Equipos para Trabajos en Altura

**ALTO**  
 Av. Las Condes 12.587, Depto. A1001  
 Las Condes - Santiago  
**Fono:** (56) 2 2938 9910  
 csaavedra@alto.cl  
 www.alto.cl  
 • Sistemas de Control y Seguridad

**ALTUMAQ S.A.**  
**RUT:** 76.232.257-9  
 Raúl Labbé 12.613, Of. 303  
 Lo Barnechea - Santiago  
**Fono:** (56) 2 2957 4676  
 info@altumaq.cl  
 www.altumaq.cl  
 • Grúas Torre

**ALVENIUS CHILENA LTDA.**  
**RUT:** 86.077.400-3  
 Lo Echevers km 5,5, Parcela 13  
 Pudahuel - Santiago  
**Fono:** (56) 2 2482 6000  
 mloyola@alveniuschilena.cl  
 www.alveniuschilena.cl  
 • Perfiles de Acero • Tubos de Acero



**ALVINTER CHILE**  
**RUT:** 77.773.701-1  
 Los Pimientos 157  
 Antofagasta  
**Fono:** (56) 9 3924 1689  
 leonardo@alvinter.com  
 manuel@alvinter.com  
 ventascil@alvinter.com  
 www.chile.alvinter.com

**Gerente General:**  
 Leonardo Muñoz  
**Director Comercial:**  
 Manuel Aguilera

**Proveedores de:** Ameco Chile /  
 Antofagasta Terminal Internacional  
 (ATI) / San Antonio Terminal  
 Internacional (STI) / San Vicente  
 Terminal Internacional (SVTI) /  
 Terminal Puerto Valparaíso

- Camiones y Remolques de Terminal
- Equipos Portacontenedores / Reach Stackers • Grúas Horquillas de Alto Tonelaje • Manipuladores de Neumáticos • Maquinaria Portuaria
- Torres para Iluminación • Venta de Repuestos, Partes y Piezas

**AM SIDER CHILE S.A.**  
**RUT:** 76.012.490-7  
 Av. General Velásquez 890,  
 Of. 506, Edificio Carrera  
 Antofagasta  
**Fono:** (56) 55 278 9500  
 jpinones@amsiderchile.cl  
 www.amsiderchile.cl  
 • Acoplamiento Flexibles • Reductores

**AM SIDER CHILE S.A.**  
**RUT:** 76.012.490-7  
 Av. General Velásquez 890,  
 Of. 506, Edificio Carrera  
 Antofagasta  
**Fono:** (56) 55 278 9500  
 jpinones@amsiderchile.cl  
 www.amsiderchile.cl  
 • Acoplamiento Flexibles • Reductores



**ALZATEC**  
**RUT:** 99.522.430-5  
**Certificado:** ISO 9001:2015 –  
 RedNegocios CCS  
 Panamericana Norte km 17 ½, sitio 33,  
 Loteo Santa Isabel  
 Lampa - Santiago  
**Fono:** (56) 2 2706 0910  
 contacto@alzatec.com  
 www.alzatec.com

**Socio:**  
 José Pablo Montes  
**Socio:**  
 Alejandro Bozzo  
**Jefe de Planificación Comercial:**  
 Carlos Montes

**Proveedores de:** Ingeniería AVA  
 Montajes / Consorcio Constructor  
 BOV / Voith Hydro

- Alzaprimas • Andamios • Andamios Multidireccionales • Plataformas para Trabajo en Altura

**AM SIDER CHILE S.A.**  
**RUT:** 76.012.490-7  
 Av. General Velásquez 890,  
 Of. 506, Edificio Carrera  
 Antofagasta  
**Fono:** (56) 55 278 9500  
 jpinones@amsiderchile.cl  
 www.amsiderchile.cl  
 • Acoplamiento Flexibles • Reductores

**AMA MONTAJES**  
 Avelino Contardo 1304  
 Antofagasta  
**Fono:** (56) 9 4296 1778  
 gerente.operaciones@amamontajes.com  
 www.amamontajes.com  
 • Andamios • Construcción

**AMBIPAR ENVIRONMENT**  
**RUT:** 96.824.110-9  
**Asociado:** Aprimin  
 Av. Pedro de Valdivia 291, Piso 5  
 Providencia - Santiago  
**Fono:** 600 3200 400  
 contacto@ambipar.cl  
 www.disal.cl

- Arriendo de Equipos Sanitarios Portátiles y Tratamientos de Aguas y Riles • Gestión Integral y Valorización de Residuos Peligrosos y No Peligrosos

**AMBITEC S.A.**  
**RUT:** 96.913.370-9  
 Luis Carrera 1356, Of. 104  
 Vitacura - Santiago  
**Fono:** (56) 2 2655 5147  
 www.ambitec.cl/contacto/  
 www.ambitec.cl  
 • Ingeniería Medioambiental • Ventilación Ambiental

**AMC CHILE**  
**RUT:** 76.003.147-K  
 Carretera General San Martín 8400,  
 Megaflex, Bodegas E1, E2 y E3  
 Colina - Santiago  
**Fono:** (56) 2 2589 9300  
 eduardo.molina@imdexlimited.com  
 www.amcmud.com  
 • Insumos para Perforación • Productos para Perforación

**AMCA SYSTEMS SPA**  
 Av. La Dehesa 1201, Of. 215, Torre Norte  
 Lo Barnechea - Santiago

**Fono:** (56) 2 3340 0855  
 randy.vergara@amcasys.com  
 www.amcasys.com  
 • Equipos de Control de Polvos y Gases • Servicios de Ingeniería en Ventilación Industrial



**AMECO SOUTH AMERICA**  
**RUT:** 96.862.140-8  
**Certificado:** Sicep – Achilles  
**Otro:** RedNegocios CCS - Ecovadis  
**Asociado:** Aprimin  
 Isidora Goyenechea 3162, Piso 5  
 Las Condes - Santiago  
**Fono:** (56) 2 2444 3700  
 contacto@amecosa.com  
 www.amecosa.com

**Gerente General y Comercial:**  
 Juan Cáceres Meneses  
**Gerente de Adm. y Finanzas:**  
 Eduardo Pérez Villegas  
**Director de Operaciones:**  
 Kent Suwa

**Proveedores de:** Minera Los Pelambres, Minera Centinela, Minera Antucoya y Minera Zaldívar (Antofagasta Minerals) / Caserones (Lundin Mining) / Mantoverde (Capstone Copper) / Sierra Gorda SCM (KHGM-South 32°) / Sociedad Punta Lobos (SPL) / Codelco, División Salvador y División Andina

- Arriendo de Equipos y Maquinaria
- Certificación de Operadores
- Inspección y Certificación de Equipos
- Mining Services • Servicios de Izaje y Levante • Servicios de Movimiento de Material • Servicios de Soporte Operacional

**AMERICAN SCREW CHILE SPA**  
**RUT:** 91.410.000-3  
 Camino a Melipilla 10.338  
 Maipú - Santiago  
**Fono:** (56) 2 2440 7000  
 ventas@amscrew.cl  
 www.amscrew.cl  
 • Artículos para Fijación y Sujeción • Pernos y Tuercas

**AMERICAN SHOE S.A.**  
**RUT:** 96.847.060-4  
 Carlos Fernández Concha 255  
 San Joaquín - Santiago  
**Fono:** (56) 2 2422 9500  
 Web mail  
 www.americanshoe.cl  
 • Calzado para Seguridad

**AMERIS**  
**RUT:** 76.605.375-0  
 Los Abedules 1124, Bosques de Montemar  
 Concón  
**Fono:** (56) 9 9795 0846  
 carlos.blamey@ameris.net  
 www.ameris.net  
 • Estanques de PVC para Tratamiento de Agua

**AMERPLAST SPA**  
 Panamericana Norte  
 Altura 18501, Lote 19  
 Colina - Santiago  
**Fono:** (56) 2 2380 0961  
 ventas@amerplast.cl  
 www.amerplast.cl  
 • Estanques Industriales • Pallets y Carros Antiderrame

**AMINCORP**  
 Astaburuaga 9248 - 9254  
 Lo Espejo - Santiago  
**Fono:** (56) 9 9344 9830  
 ventas@amincorp.cl  
 www.amincorp.cl  
 • Mantenimiento y Reparación de Maquinarias Subterráneas

**AMINPRO**  
**RUT:** 76.068.167-9  
 Cerro San Cristóbal 9511  
 Quilicura - Santiago  
**Fono:** (56) 2 2958 2471  
 info@aminpro.com  
 www.aminpro.com  
 • Análisis de Datos Mineralógicos • Laboratorios Metalúrgicos

**AMPERSAND**  
 Marchant Pereira 3278  
 Ñuñoa - Santiago  
**Fono:** (56) 2 2458 5124  
 info@ampersandchile.cl  
 www.ampersandchile.cl  
 • Tuberías HDPE

**AMPHOS 21 CONSULTING CHILE LTDA.**  
**RUT:** 76.047.381-2  
 Av. Nueva Tajamar 481,  
 Of. 1005 (Torre Sur)  
 Las Condes - Santiago  
**Fono:** (56) 2 2799 1630  
 amphos21chile@amphos21.com  
 www.amphos21.com  
 • Consultoría en Hidrogeología • Geoquímica

**AMSEC SPA – PANAMA JACK**  
 San Eugenio 988  
 Ñuñoa - Santiago  
**Fono:** (56) 9 7333 6124  
 mnunez@amsec.cl  
 www.amsec.cl  
 • Calzado para Seguridad

**AMSTER S.A.**  
**RUT:** 81.151.200-1  
 Cerro San Cristóbal 9600  
 Quilicura - Santiago  
**Fono:** (56) 2 2963 3900  
 gsalinas@amster.cl  
 www.amster.cl  
 • Geomembranas • Geosintéticos

**AMTC, ADVANCED MINING TECHNOLOGY CENTER**  
**RUT:** 60.910.000-1  
 Av. Tupper 2007  
 Santiago  
**Fono:** (56) 2 2977 1000  
 secretariadireccion@amtc.cl  
 www.amtc.cl  
 • Centro de Investigación en Minería

**AMTEX SPA**  
**RUT:** 99.561.730-7  
 Europa 1908  
 Providencia - Santiago  
**Fono:** (56) 2 2362 1674  
 ventas.qah@amtex-corp.com  
 www.amtc-corp.com  
 • Materias Primas para Perforación • Productos Químicos para Flotación

**ANA ENGINEERING**  
**RUT:** 76.266.437-2  
 Av. Americo Vesputico 0410, Bodega 10  
 Quilicura - Santiago  
**Fono:** (56) 9 5829 7776  
 anabreakers@gmail.com  
 www.anamaquinarias.cl  
 • Martillos Hidráulicos

**ANACHEMIA SCIENCE LTDA.**  
**RUT:** 77.263.770-5  
 Av. San Eugenio 12.112, Parque  
 Ind. Estrella del Sur



**APTA, ANDES PACIFIC TECHNOLOGY ACCESS**  
**RUT:** 65.160.131-2  
 El Director 6000, Of. 203  
 Las Condes - Santiago  
**Fono:** (56) 9 6433 1931  
 info@hubapta.com  
 www.hubapta.com  
 • Desafíos de Innovación Abierta •  
 Vigilancia y Transferencia Tecnológica

**APTEC S.A.**  
 Calle Renca 2203  
 Renca - Santiago  
**Fono:** (56) 2 2589 3480  
 info@aptec.cl  
 www.aptec.cl  
 • Fittings Revestidos con HDPE •  
 Instalación de Tuberías Plásticas  
 • Servicios de Pipeline

**APV S.A.**  
**RUT:** 78.323.060-7  
 Salar Surire 1280, Parque Ind. Enea  
 Pudahuel - Santiago  
**Fono:** (56) 2 2412 0000  
 ventas@apv.cl  
 www.apv.cl  
 • Equipos para Pintar • Instrumentos  
 para Medición y Control

**AQSEPTENCE GROUP S.A.**  
**RUT:** 96.533.010-0  
 Av. El Roble 315  
 Lampa - Santiago  
**Fono:** (56) 2 2928 0700  
 juan.jimenez@aqseptence.com  
 www.water.bilfinger.com  
 • Equipos para Filtrar Líquidos  
 • Filtros Prensa

**AQUALIA INTECH S.A., AGENCIA EN CHILE**  
**RUT:** 59.170.340-4  
 Av. Vitacura 2771, Of. 403  
 Vitacura - Santiago  
**Fono:** (56) 2 2577 2700  
 Web mail  
 www.aqualia.com  
 • Construcción de Plantas  
 Industriales • Mantenimiento de  
 Plantas para Tratamiento de Agua

**AQUAPRESS**  
**RUT:** 76.842.500-0  
 Santa Rosa 1565  
 Santiago  
**Fono:** (56) 2 2222 5120  
 ventas@aquapress.cl  
 www.aquapress.cl  
 • Equipos para Aseo Industrial  
 • Hidrolavadoras

**AQUASUB S.A.**  
**RUT:** 96.725.690-0  
 Av. Pde. Eduardo Frei Montalva 5290  
 Renca - Santiago  
**Fono:** (56) 2 2624 1140  
 ventas1@aquasubsa.cl  
 www.aquasubsa.cl  
 • Bombas para Pozos Profundos •  
 Captación de Aguas Subterráneas  
 • Perforación de Pozos

**AQUATERRA SPA.**  
**RUT:** 76.073.000-9  
 Caletera Oriente, General  
 San Martín 11.500  
 Colina - Santiago  
**Fono:** (56) 2 2602 1020  
 contador@aquaterra.cl  
 www.aerisfogo.com  
 • Ropa Corporativa • Ropa  
 para Seguridad

**ARAMARK**  
**RUT:** 76.117.696-K  
**Asociado:** Aprimin

Av. Del Cóndor 760  
 Huechuraba - Santiago  
**Fono:** (56) 2 2385 1000  
 comercial-mineria@aramark.cl  
 www.aramark.cl  
 • Administración de Campamentos  
 • Servicios de Gastronomía •  
 Servicios de Limpieza Industrial

**ARAMIS LTDA.**  
**RUT:** 77.479.920-6  
 Calle Nueva 763, Hijueltas,  
 Ruta 5 Norte Km 104  
 Hijueltas  
**Fono:** (56) 33 227 3397  
 loretovargas.ar@gmail.com  
 www.aramisltda.cl  
 • Maxisacos



**ARBOL MINERO**  
 Partenón 1775, Of. 404  
 Las Condes - Santiago  
**Fono:** (56) 9 9218 8537  
 isabel.espinosa@arbolminero.cl  
 www.arbolminero.cl

**Gerente General:**  
 Isabel Espinosa Aymerich

• Organización de Seminarios,  
 Congresos y Conferencias

**ARCADIS CHILE SPA**  
**RUT:** 89.371.200-3  
 Los Militares 4611, Of. 61  
 Las Condes - Santiago  
**Fono:** (56) 2 2381 6000  
 info.cl@arcadis.com  
 www.arcadis.com  
 • Asesorías en Minería • Consultoría

**ARCOTEX S.A.**  
**RUT:** 96.530.820-2  
 Lo Boza 8515, Acceso calle Renca 2058  
 Renca - Santiago  
**Fono:** (56) 2 2589 3400  
 info@arcotex.cl  
 www.arcotex.cl  
 • Ductos de Vento para Lixiviación

**ARCTIC DRILLING CO CHILE**  
 San Ignacio 091-C  
 Quilicura - Santiago  
**Fono:** (56) 2 2123 4567  
 infochile@adcltd.fi  
 www.adcltd.fi  
 • Equipos de Sondajes •  
 Servicios de Perforación

**ARELEC SPA**  
**RUT:** 77.744.280-5  
 Las Acacias 2798  
 La Pintana - Santiago  
**Fono:** (56) 2 2852 3826  
 recepcion@arelec.cl  
 www.arelec.cl  
 • Centro de Control de Motores  
 • Subestaciones Eléctricas

**ARENYS INDUSTRIAL SPA**  
**RUT:** 76.527.330-7  
**Asociado:** Aprimin  
 El Arroyo 1000, Bodega 12  
 Lampa - Santiago  
**Fono:** (56) 2 2401 1595  
 soporteventas@arenysindustrial.cl  
 www.arenysindusreal.cl  
 • Cadenas de Acero • Equipos para Izaje

**ARESCO CHILE LTDA.**  
**RUT:** 77.314.120-7  
 Andrés de Vera 5000, Dpto. 208  
 Vitacura - Santiago  
**Fono:** (56) 2 2219 2466  
 marketing@arescochile.com  
 www.arescochile.com  
 • Camiones Lubricadores •  
 Plataformas Elevadoras

**ARGENTA LTDA.**  
**RUT:** 84.552.800-4  
 Santa Corina 0198  
 La Cisterna - Santiago  
**Fono:** (56) 2 2522 2222  
 argenta@argenta.cl  
 www.argenta.cl  
 • Fundentes • Soldaduras de Plata

**ARIAN S.A.**  
**RUT:** 96.628.420-K  
 El Comendador 2340  
 Providencia - Santiago  
**Fono:** (56) 2 2421 8333  
 arian@arian.cl  
 www.arian.cl  
 • Instrumentos para Medición y  
 Control • Medidores de Flujo

**ARIDOS PETREOS MAIPO S.A.**  
**RUT:** 78.227.100-8  
 Meulén 270  
 Quilicura - Santiago  
**Fono:** (56) 2 2751 1400  
 apm-aridos@petreosmaipo.cl  
 www.petreosmaipo.cl  
 • Movimiento de Tierra • Obras Civiles

**ARKANOSFT CHILE SPA**  
**RUT:** 76.216.738-7  
 Pérez Valenzuela 1635  
 Providencia - Santiago  
**Fono:** (56) 2 2760 9131  
 info@arkanosoft.com  
 www.arkanosoft.com  
 • Asesorías en Informática  
 • Consultoría en TI

**ARMACERO MATCO S.A.**  
**RUT:** 78.170.790-2  
 Santa Isabel 700  
 Lampa - Santiago  
**Fono:** (56) 2 2544 9955  
 pedro.silva@armacero.cl  
 www.armacero.cl  
 • Construcción de Estructuras de  
 Acero • Proyectos Industriales

**ARMAFLEX**  
**RUT:** 5.248.764-1  
 Ricardo Cumming 552  
 Santiago  
**Fono:** (56) 2 2697 2987  
 armaflex@armaflex.cl  
 www.armaflex.cl  
 • Mangueras • Mangueras Hidráulicas

**ARMAQSUBIRI S.A.**  
**RUT:** 76.757.110-0  
 Los Canteros 8667, Parque Industrial  
 La Reina - Santiago  
**Fono:** (56) 2 2273 5745  
 antofagasta@armaqsubiri.cl  
 www.armaqsubiri.cl  
 • Andamios • Hormigoneras • Moldajes

**AROS DEL PACIFICO S.A.**  
**RUT:** 96.814.750-1  
 La Estera 580, Parque Ind. Valle Grande  
 Lampa - Santiago  
**Fono:** (56) 2 2747 1228  
 arosdelpacifico@aros.cl  
 www.aros.cl  
 • Llantas para Camiones  
 fuera de Carretera

**ARPA MONTAJES S.A.**  
 Copiapó 739, Of. 603

Antofagasta  
**Fono:** (56) 9 9158 3015  
 marco.pasten@arpamontajes.cl  
 www.arpamontajes.cl  
 • Andamios • Estructuras de Acero

**ARPFRIO**  
 Av. Santo Domingo 4247  
 Quinta Normal - Santiago  
**Fono:** (56) 2 2779 7484  
 ventas@arpfrío.cl  
 www.arpfrío.cl  
 • Compresores para Equipos  
 de Aire Acondicionado

**ARQUIMED LTDA.**  
**RUT:** 92.999.000-5  
 Arturo Prat 828  
 Santiago  
**Fono:** (56) 2 2634 6266  
 arquimed@arquimed.cl  
 www.arquimed.cl  
 • Equipos para Laboratorios •  
 Reactivos para Laboratorios

**ARREDONDO TECNOINOX**  
**RUT:** 78.331.170-4  
 Santa Clara 1035  
 La Cisterna - Santiago  
**Fono:** (56) 2 2736 5588  
 tecnoinox@arredondo.cl  
 www.arredondo.cl  
 • Extractores para Gases •  
 Muebles para Laboratorios

**ARREQUIP LTDA.**  
**RUT:**  
 Nataniel Cox 1607  
 Santiago  
**Fono:** (56) 2 2554 4314  
 info@arrequip.cl  
 www.arrequip.cl  
 • Grupos Electrogenos



**ARRIGONI INGENIERIA Y CONSTRUCCION**  
**RUT:** 76.091.747-8  
**Certificado:** Sicep - Achilles  
**Otro:** RedNegocios CCS  
 Coyancura 2283, Of. 303  
 Providencia - Santiago  
**Fono:** (56) 2 2597 8630  
**Fono Ventas:** (56) 2 2651 3276  
 contactoaic@arrigoni.cl  
 veronica.ciudad@arrigoni.cl  
 www.arrigoniconstruccion.cl

**Gerente General:**  
 Mauricio Bravo Cárdenas  
**Jefa Desarrollo de Negocios:**  
 Verónica Pérez Ciudad

**Proveedores de:** AngloAmerican  
 / Minera Los Pelambres / Minera  
 Centinela / BHP / SQM / Sierra Gorda  
 SCM / Lundin Mining / Minera  
 Collahuasi

• Ingeniería • Montaje de Estanques  
 • Montajes Electromecánicos •  
 Montajes Estructurales • Movimiento  
 de Tierra • Obras Civiles • Piping

**ARRIGONI AMBIENTAL SPA**  
 Av. Américo Vespucio 1881  
 Quilicura - Santiago  
**Fono:** (56) 2 2829 9010  
 ventas.ambiental@arrigoni.cl  
 www.arrigoni.cl  
 • Bodegas Modulares para  
 Sustancias Peligrosas





Fono: (56) 55 225 6730  
ventas@atecmin.cl  
www.atecmin.cl  
• Señalética Vial

**ATI - ANTOFAGASTA TERMINAL INTERNACIONAL**

RUT: 99.511.240-K  
Av. Grecia s/n, Puerto Antofagasta  
Fono: (56) 55 243 2350  
comercial@atiport.cl  
www.atiport.cl  
• Puertos • Terminales Portuarios • Transferencia de Carga Marítima



**ATI TRADE**

RUT: 76.271.682-8  
Certificado: Sicep - Achilles  
Otros: RENAC, Red Negocios CCS, Ariba, Codelco  
El Alfalfal 471, Of. 90  
Lampa - Santiago  
Fono: (56) 2 2759 1292  
Fono Clientes:  
(56) 9 8239 3018  
(56) 9 7498 7960  
(56) 9 7529 1569  
info@atitrade.cl  
www.atitrade.cl

**Gerente General:** Víctor Villaverde Vallejos  
**Gerente Comercial:** Sebastián Rojas Martínez  
**Gerente Control de Gestión y Calidad:** Alejandra Escobar López

• Aceros para Perforación • Aditivos para Sondajes Mineros • Barras para Perforación • Capacitación y Entrenamiento en Perforación • Consultoría en Perforación e Hidrogeología • Equipos de Geología y Estudio de Suelos • Equipos para Perforación • Equipos para Perforación y Sondaje de Minas • Fluidos para Perforación • Gestión de Prevención de Riesgos, HSEC y Ergonomía • Herramientas para Perforación • Insumos para Perforación • Martillos para Perforación • Perforación y Sondaje de Minas • Perforadoras Hidráulicas

**ATLAS COPCO**

RUT: 76.783.709-7  
Av. El Retiro 1270  
Renca - Santiago  
Fono: (56) 2 2997 3500  
atlascope.chile@atlascope.com  
www.atlascope.cl  
• Gases Industriales • Soluciones de Aire Comprimido

**ATLAS RENEWABLE ENERGY**

Av. Apoquindo 3472, Of. 901-A  
Las Condes - Santiago  
Fono: (56) 2 2611 8300  
asolar@atlasren.com  
www.atlasrenewableenergy.com  
• Plantas de Energía Solar

**ATM CONSULTORES SPA**

RUT: 76.111.348-8  
Av. Luis Thayer Ojeda 0115, Of. 1101  
Providencia - Santiago  
Fono: (56) 2 2945 8900  
gespejo@atmsa.cl  
www.atmsa.cl

• Consultoría en Medioambiente  
• Gestión Ambiental

**ATOMIC SOLUTIONS**

Sierra Nevada 10.464, Dpto. B-42  
Antofagasta  
Fono: (56) 9 9510 4288  
timecic@hotmail.com  
• Automatización Industrial • Procesos de Optimización

**ATS MAQUINARIAS**

RUT: 99.555.350-3  
El Juncal 350  
Quilicura - Santiago  
Fono: (56) 9 7754 7967  
contacto@ats.cl  
www.ats.cl  
• Plataformas Aéreas • Torres de Iluminación

**ATT CONEXIONES S.A.**

RUT: 76.062.736-4  
Av. Patricia Viñuela 285, Bodega C  
Lampa - Santiago  
Fono: (56) 2 2957 4480  
info@attconexiones.cl  
www.attconexiones.cl  
• Fittings • Tubos de Polietileno de Alta Densidad (HDPE) • Válvulas

**ATTEX LTDA.**

RUT: 85.257.700-2  
Chañarcillo 961  
Maipú - Santiago  
Fono: (56) 2 2924 1750  
jmaulen@attex.cl  
www.attex.cl  
• Tubos de Acero

**AUGUSTA INGENIERIA**

Carretera General San Martín 6.000, Of. 213  
Colina - Santiago  
Fono: (56) 9 6101 3124  
arai@augustaingenieria.com  
www.augustaingenieria.com  
• Aire Acondicionado • Equipos para Purificación de Aire

**AUMA CHILE LTDA.**

RUT: 77.718.180-7  
Camino El Arpa 315, Parcela 87  
Buin  
Fono: (56) 2 2821 4108  
lmcaiyazo@auma-chile.cl  
www.auma.com  
• Actuadores • Válvulas

**AURA INGENIERIA**

RUT: 78.119.320-8  
Santa Clara 300  
Huechuraba - Santiago  
Fono: (56) 2 2639 9100  
auraingenieria@aura.cl  
www.aura.cl  
• Obras de Ingeniería • Obras Subterráneas

**AURAER**

San Sebastián 2957  
Las Condes - Santiago  
Fono: (56) 9 6797 6907  
info@auraer.com  
www.auraer.com  
• Energía Hidráulica • Energía Solar

**AURUM CONSULTORES**

RUT: 78.308.880-0  
Del Inca 4446, Of. 701  
Las Condes - Santiago  
Fono: (56) 2 2228 9474  
Web mail  
www.aurum.cl  
• Asesorías en Geología • Consultoría en Ingeniería Hidráulica

**AUSENCO CHILE LTDA.**

RUT: 78.727.440-4  
Av. Las Condes 11.283, Piso 6  
Las Condes - Santiago  
Fono: (56) 2 2937 0000  
ausenco Chile@ausenco.com  
www.ausenco Chile.com  
• Contratos EPC-EPCM • Servicios de Ingeniería y Procesos

**AUSOLAN**

Camino Punta Mocha 5155,  
Parque Industrial El Rosal  
Huechuraba - Santiago  
Fono: (56) 2 2351 4050  
recepcion@ausolan.cl  
www.ausolan.cl  
• Alimentación Industrial

**AUSTIN CHILE TRADING LTDA.**

RUT: 96.511.470-K  
Roger de Flor 2950, Piso 7  
Las Condes - Santiago  
Fono: (56) 2 2374 0030  
apchile@austin.cl  
www.austin.cl  
• Detonantes Electrónicos • Servicios para Tronaduras

**AUSTRAL CHEMICAL CHILE S.A.**

RUT: 90.997.000-8  
Av. Carrascal 3725  
Quinta Normal - Santiago  
Fono: (56) 2 2663 5300  
info@austral-chem.cl  
www.austral-chem.cl  
• Productos de Poliuretano • Productos Plásticos • Productos Químicos

**AUSTRAL MINING SERVICES S.A.**

Caupolicán 9450, Bodega 3  
Quilicura - Santiago  
Fono: (56) 9 9469 4761  
fernando.balart@ams-corp.co  
www.ams-corp.cl  
• Correos Transportadoras • Neumáticos OTR • Polines

**AUSTRIAENERGY CHILE SPA**

RUT: 76.267.568-4  
Magdalena 140, Of. 1301  
Las Condes - Santiago  
Fono: (56) 2 2374 8610  
office.chile@austriaenergy.com  
www.austriaenergy.com  
• Desarrollo de Plantas de Energía Eólica e Hidrógeno Verde • Desarrollo de Plantas de Energía Fotovoltaica

**AUTANA EQUIPOS LTDA.**

RUT: 76.860.480-0  
Av. Príncipe de Gales 5921, Of. 402  
La Reina - Santiago  
Fono: (56) 2 2246 9424  
nsuppa@autana.cl  
www.autana.cl  
• Compresores • Equipos para Perforación

**AUTER MINERIA**

RUT: 76.102.225-3  
Condell 1735  
Ñuñoa - Santiago  
Fono: (56) 2 2280 1801  
www.auter.cl/contacto  
www.auter.cl  
• Equipos Eléctricos • Mantenimiento de Equipos Electrónicos

**AUTOMA ELECTRONICA LTDA.**

José Domingo Cañas 1025  
Ñuñoa - Santiago  
Fono: (56) 9 9876 6511  
romana@automa.cl  
www.automa.cl  
• Equipos contra Incendios • Servicios de Consultoría

**AUTOMAPP SPA**

La Dehesa 1939, Of. 402  
Lo Barnechea - Santiago  
Fono: (56) 2 3263 2086  
contacto@automapp.cl  
www.automapp.cl  
• Aerofotogrametría



**AUTOMATISMOS PM7 GROUP SPA**

RUT: 76.940.463-5  
Huérfanos 1160, Of. 912  
Santiago  
Fono: (56) 2 2437 0001  
Fono Ventas: (56) 9 7447 1950  
gerencia@pm7group.net  
ventas@pm7group.net  
www.pm7group.net

**Gerente General:** Roberto Morales C.  
**Gerente Comercial:** Roberto Morales I.  
**Gerente de Adm. y Finanzas:** Luis Barahona  
**Latin America Sales:** Elizabeth Leyton  
**Sales Manager:** Fernando Ferrer

• Automatización y Proyectos en Pesaje Industrial • Básculas Industriales • Básculas para Camiones • Pesaje Industrial • Pesas para Camión • Pesas para Camiones Mineros • Proyectos e Ingeniería en Automatización Industrial • Robótica Industrial • Software para Control, Supervisión y Adquisición de Datos • Sostenibilidad y Energía

**AUTOMOTORES GILDEMEISTER S.A.**

RUT: 79.649.140-K  
Av. Américo Vespucio 570  
Pudahuel - Santiago  
Fono: (56) 2 2596 4000  
www.gildemeister.cl  
• Buses • Camiones

**AUTOMOVIL CLUB DE CHILE**

RUT: 81.464.600-9  
Av. Los Conquistadores 1730, Piso 25  
Providencia - Santiago  
Fono: 600 450 6000  
Webmail  
www.automovilclub.cl  
• Cursos de Conducción • Seguros Automotrices • Servicios Automotrices

**AUTOSERVICIO FERRETERO SAN MIGUEL**

RUT: 78.069.140-9  
Gran Avenida José Miguel Carrera 2904  
San Miguel - Santiago  
Fono: (56) 2 2975 1700  
marisolvargas@autoservicioferretero.cl  
www.autoservicioferretero.cl  
• Ferreterías Industriales

**AUTOTERM S.A.**

RUT: 76.518.000-7  
Salar de Huasco 799, Parque Ind. Enea  
Pudahuel - Santiago  
Fono: (56) 2 2799 9740  
administracion@autoterm.cl  
www.autoterm.cl  
• Equipos para Automatización y Control

**AUA MONTAJES**

RUT: 76.214.280-5  
Asociado: Aprimin  
Autopista Concepción - Talcahuano 8696, Of. 713

Hualpén - Concepción  
**Fono:** (56) 41 210 6950  
 avamontajes@ava.cl  
 www.ava.cl  
 • Estructuras de Acero • Obras Civiles

**AVANTEC S.A.**  
**RUT:** 78.209.000-3  
 Fidel Oteiza 1921, Of. 1106  
 Providencia - Santiago  
**Fono:** (56) 2 2367 3200  
 instrumentos@avantec.cl  
 www.avantec.cl  
 • Equipos Electrónicos

**AVC VALVE CHILE**  
 Av. Kennedy 7440, Of. 201  
 Vitacura - Santiago  
**Fono:** (56) 2 3231 4294  
 ventas@avcvalve.cl  
 www.avcvalve.cl  
 • Automatización de Válvulas • Válvulas

**EVERY DENNISON CHILE S.A.**  
**RUT:** 96.721.090-0  
 Antillanca 560, Módulos 6 y 7  
 Pudahuel - Santiago  
**Fono:** (56) 2 2898 8063  
 patricia.calle@everydennison.com  
 www.reflectives.everydennison.com  
 • Materiales Reflectantes • Seguridad Industrial y Minera

**AVI SPA**  
**RUT:** 96.638.630-4  
 Los Productores 4439  
 Huechuraba - Santiago  
**Fono:** (56) 2 2244 0308  
 empresa.avi@avi-electronic.com  
 www.avi.cl  
 • Electrónica de Potencia

**AVIASUR**  
 Aviadador David Fuentes Norte  
 2205, Aeropuerto AMB  
 Pudahuel - Santiago  
**Fono:** (56) 2 2611 1500  
 contacto@aviasur.com  
 www.aviasur.com  
 • Terminal Aéreo Privado • Transporte Aéreo • Vuelos Charter Ejecutivos

**AVIS BUDGET CHILE**  
**RUT:** 76.095.267-2  
 Av. Boulevard Aeropuerto Sur 9632-2  
 Pudahuel - Santiago  
**Fono:** (56) 2 2795 3932  
 reservas@avis.cl  
 www.avis.cl  
 • Arriendo de Vehículos • Leasing Operativo

**AVR CONSULTORES**  
**RUT:** 76.596.167-K  
 Av. Pedro de Valdivia 555, Of. 407  
 Providencia - Santiago  
**Fono:** (56) 2 2929 3933  
 aldo.vergara@avrconsultores.cl  
 www.avrconsultores.cl  
 • Geometalurgia • Metalurgia • Modelamiento Geoquímico y Geológico

**AWI ANDES WELDING INSPECTION**  
**RUT:** 76.865.418 - 2  
 Av. Edmundo Eluchans 3047, Of. 23  
 Reñaca - Viña del Mar  
**Fono:** (56) 32 351 6214  
 contacto@awi.cl  
 www.awi.cl  
 • Inspección de Soldaduras

**AXESSS CHILE**  
**RUT:** 76.218.919-4  
 Isidora Goyenechea 3365, Of. 905  
 Las Condes - Santiago  
**Fono:** (56) 2 2799 8900  
 www.axessnet.com/contactenos/  
 www.axesat.com

• Soluciones Satelitales para Telecomunicaciones • Telecomunicaciones

**AXINNTUS LTDA.**  
**RUT:** 76.189.625-3  
 Blanco 853  
 Valparaíso  
**Fono:** (56) 32 220 2975  
 contacto@axinntus.com  
 www.axinntus.com  
 • Manejo de Graneles Sólidos • Mantenimiento Industrial • Servicios de Limpieza Industrial

**AXION**  
 Av. Isabel La Católica 4394, Of. 721  
 Las Condes - Santiago  
**Fono:** (56) 2 2696 2108  
 info@i-axion.com  
 www.i-axion.com  
 • Auditoría de Recursos y Reservas • Evaluación de Yacimientos • Peritaje Minero

**AXIS MINING TECHNOLOGY**  
 Alfredo Helsby 3392, esq.  
 Av. Cuatro Esquinas  
 Coquimbo - La Serena  
**Fono:** (34) 6666 85459  
 info@axisminetech.com  
 www.axisminetech.com  
 • Equipos Magnéticos • Exploraciones Mineras

**AXTER COLETANCHE**  
**RUT:** 77.438.436-7  
 La Concepción 65, Of. 904  
 Providencia - Santiago  
**Fono:** (56) 2 2236 9939  
 info@axter.es  
 www.coletanche.com  
 • Geomembranas • Geomembranas Bituminosas • Geosintéticos

**AXXA CHEMICALS LTDA.**  
**RUT:** 76.979.630-4  
 La Estera 257  
 Lampa - Santiago  
**Fono:** (56) 2 2747 1330  
 Web mail  
 www.axxachemicals.cl  
 • Diluyentes • Dióxido de Titanio

**AXYS S.A.**  
 Av. 5 de Abril 4454-3B  
 Estación Central - Santiago  
**Fono:** (56) 2 2776 5357  
 info@axys.cl  
 www.axys.cl  
 • Sistema Integrado de Monitoreo y Control de Palas

**AYAGON S.A.**  
**RUT:** 88.845.100-5  
 Abate Molina 1151  
 Santiago  
**Fono:** (56) 2 2611 3640  
 contacto@ayagon.cl  
 www.ayagon.cl  
 • Tubos de Acero • Válvulas

**AYRO SOLAR ROBOTIC**  
 Santa Clara 02055, Coviefi  
 Antofagasta  
**Fono:** (56) 9 5631 2278  
 jennysantibanez@gmail.com  
 www.ayro.cl  
 • Energía Solar

**AYRSA S.A.**  
**RUT:** 76.140.725-2  
 El Arroyo 840  
 Lampa - Santiago  
**Fono:** (56) 2 2738 5208  
 csouyet@ayrsa.cl  
 www.ayrsa.cl

• Aislantes Térmicos • Recubrimiento de Tuberías

**AZ ARMATUREN DE CHILE**  
**RUT:** 76.553.667-7  
 Av. Ventisquero 1225, Bodega 70  
 Renca - Santiago  
**Fono:** (56) 9 3269 3242  
 admin@az-armaturen.cl  
 www.az-armaturen.com.br  
 • Válvulas • Válvulas de Cono

**AZLAN SPA**  
 Alonso de Córdova 5870, Of. 724  
 Las Condes - Santiago  
**Fono:** (56) 2 3269 7270  
 contacto@azlan.cl  
 www.azlan.cl  
 • Proyectos de Telecomunicaciones

**AZURIAN**  
 Los Militares 4777, Torre 1, Piso 21  
 Las Condes - Santiago  
**Fono:** (56) 2 2620 2020  
 edeik@azurian.com  
 www.azurian.com  
 • Soluciones Informáticas para Gestión de Empresas • Soluciones Tecnológicas

## B

**B & F DESARROLLO DE PROYECTOS GEOLOGICOS**

**RUT:** 78.958.430-3  
 Av. Nueva Tajamar 481,  
 Torre Norte Of. 1902  
 Las Condes - Santiago  
**Fono:** (56) 2 2517 4304  
 byfconsultores@entelchile.net  
 www.byfconsultores.com  
 • Análisis de Minerales • Estudios Geometalúrgicos

**B Y M AGENCIA MARITIMA S.A.**  
**RUT:** 78.986.820-4  
 Rosario Norte 100, Of. 301  
 Las Condes - Santiago  
**Fono:** (56) 2 2347 2100  
 recepcion@bm-maritima.cl  
 www.bmchile.cl  
 • Agencias Marítimas

**B Y P ILUMINACION**  
 Santa Helena de Huechuraba 1895  
 Huechuraba - Santiago  
**Fono:** (56) 9 4277 9881  
 industrial@byp.cl  
 www.byp.cl  
 • Electrónica Industrial • Iluminación

**B-SOLUTIONS SPA**  
 Bello Horizonte 845B, Of. 315  
 Rancagua  
**Fono:** (56) 9 7872 0172  
 contacto@b-solutionschile.com  
 www.b-solutionschile.com  
 • Telecomunicaciones

**B-SOLUTIONS SPA**  
 Bello Horizonte 845B, Of. 315  
 Rancagua  
**Fono:** (56) 9 7872 0172  
 contacto@b-solutionschile.com  
 www.b-solutionschile.com  
 • Telecomunicaciones

**B. BOSCH S.A.**  
**RUT:** 84.716.400-K  
 Av. Américo Vespucio 2150  
 Quilicura - Santiago  
**Fono:** (56) 2 2620 8700  
 contacto@bbosch.cl  
 www.bbosch.cl  
 • Construcción de Líneas de Transmisión Eléctrica • Protección del Acero contra la Corrosión

**BACKUP INGENIERIA**  
**RUT:** 76.011.456-1  
 Carlos Aguirre Luco 2570  
 Puente Alto - Santiago  
**Fono:** (56) 2 2319 5628  
 info@backupingenieria.cl  
 www.backupingenieria.cl  
 • Electromecánica

**BAFCO AUSTRAL LTDA.**  
**RUT:** 76.470.320-0  
 Volcán Lanín 448, Parque Ind. Lo Boza  
 Pudahuel - Santiago  
**Fono:** (56) 2 2949 3840  
 Webmail  
 www.bafcoaustral.cl  
 • Barreras Industriales y de Calzada • Grúas Horquilla • Martillos Pica Rocas

**BAHCO**  
**RUT:** 77.529.470-1  
 Av. Américo Vespucio 2760-D  
 Conchalí - Santiago  
**Fono:** (56) 2 2623 0203  
 info.chl@snaeurope.com  
 www.bahco.com  
 • Herramientas • Herramientas Neumáticas



**BAILAC**

**RUT:** 79.722.740-4  
 Mapocho 1999  
 Santiago  
**Fono:** (56) 2 2915 9130  
 contacto@bailac.cl  
 www.bailac.cl

**Gerente General:**  
 Eduardo Bailac  
**Gerente de Operaciones y Director:**  
 Julio Castañer

• Aros y Llantas para Camiones  
 • Neumáticos OTR • Recauchaje de Neumáticos OTR • Reciclaje de Neumáticos OTR

**BAILAC CAPACITA**  
**RUT:** 76.217.882-6  
 Mapocho 1901  
 Santiago  
**Fono:** (56) 9 4284 6607  
 fernando.jimenez@capacitacionbailac.cl  
 www.capacitacionbailac.cl  
 • Capacitación en Mantenimiento de Equipos Móviles • Capacitación en Seguridad Operacional • Capacitación en Soldadura (Reparación de Equipos y END)

**BAILAC THOR SAAN LTDA.**  
**RUT:** 78.080.330-4  
 Serrano 389, Piso 2, Of. 207  
 Iquique  
**Fono:** (56) 57 251 8300  
 asistente.gerencia@bailacthor.com  
 www.bailac.com  
 • Neumáticos Fuera de Carretera • Recauchaje de Neumáticos • Servicios de Reparación de Neumáticos Gigantes a la Minería

**BAIRD & ASSOCIATES S.A.**  
**RUT:** 96.885.920-K  
 Marchant Pereira 150, Of. 402  
 Providencia - Santiago  
**Fono:** (56) 2 2236 1222  
 rsalinas@baird.com  
 www.baird.com  
 • Ingeniería Básica, Conceptual y de Detalles • Ingeniería Portuaria, Hidráulica Marítima

**BAKER MCKENZIE, SERVICIOS LEGALES SPA**  
**RUT:** 76.451.566-8  
 Av. Andrés Bello 2457, Piso 19  
 Providencia - Santiago  
**Fono:** (56) 2 2367 7000  
 antonio.ortuzar.jr@bakermckenzie.com  
 www.bakermckenzie.com  
 • Asesorías Jurídicas en Minería  
 • Servicios Legales

**BALANZAS CONDOR S.A.**  
**RUT:** 76.071.896-3  
 Av. Américo Vespucio 2232  
 Conchalí - Santiago  
**Fono:** (56) 9 8887 8003  
 ventas@balanzascondorsa.cl  
 www.balanzascondorsa.cl  
 • Balanzas • Equipos para Pesar



**BALFLEX CHILE**  
**RUT:** 76.033.862-1  
**Certificado:** Sicep  
**Otro:** ISO 9001:2015  
 Santa Adela 10.120  
 Maipú - Santiago  
**Fono:** (56) 2 2380 8420  
 contacto@balflex.com  
 www.balflex.cl

**Director para Chile:**  
 Patricio Drogue Avila  
**KAM Minería:**  
 Leonardo Riquelme Vargas  
**Marketing & Ventas:**  
 Judyth Sánchez Sánchez

**Proveedores de:** Codelco / Antofagasta Minerals / SQM / Teck / Quebrada Blanca / Minera Mantos de la Luna / Minera HMC / Minera Pampa Camarones / Minera Punta del Cobre

- Acoples • Conexiones • Férrulas
- Fittings • Mangueras de Acero Inoxidable • Mangueras de PVC • Mangueras Hidráulicas • Mangueras Industriales • Mangueras PTFE

**BANDEX LTDA.**  
**RUT:** 79.977.110-1  
 Av. Santa Elena 1422  
 Santiago  
**Fono:** (56) 2 2555 9601  
 bandex@bandex.cl  
 www.bandexltda.com  
 • Correas para Transmisión de Potencia • Correas Transportadoras

**BANFF BOMBAS**  
**RUT:** 76.183.646-3  
 Volcán Tupungato 841, Parque Industrial Lo Boza  
 Pudahuel - Santiago  
**Fono:** (56) 2 2482 7100  
 rahumad@banffbombas.cl  
 www.banffbombas.cl  
 • Bombas Centrifugas • Bombas para Extracción

**BANNISTER Y CIA. LTDA.**  
**RUT:** 78.613.300-9  
 Av. Pedro de Valdivia 1215, Of. 803  
 Providencia - Santiago  
**Fono:** (56) 2 2209 9510  
 ventas@bannister.cl  
 www.bannister.cl  
 • Equipos para Mantenimiento Predictivo



**BARAHONA Y CIA. LTDA.**

**RUT:** 78.212.000-K  
**Certificado:** Achilles  
 Málaga 115, Of. 1203 - 1205  
 Las Condes - Santiago  
**Fono:** (56) 2 2228 0908  
 cb@barahonaycia.com  
 lelgueta@barahonaycia.com  
 www.barahonaycia.com  
 www.baxim.cl

**Gerente General:**  
 Clemente Barahona Gómez  
**Gerente Comercial:**  
 Cristián Barahona Muñoz  
**Ejecutivo de Ventas Minería:**  
 Luis Elgueta Gómez  
**Gerente de Adm. y Finanzas:**  
 Carolina Barahona Muñoz

**Proveedores de:** Anglo American, El Soldado y Los Bronces / Antofagasta Minerals, Centinela, Los Pelambres, Zaldívar y Antucoya / BHP, Cerro Colorado, Escondida y Spence / Doña Inés de Collahuasi / Codelco, Andina, Chuquicamata, Gabriela Mistral, Radomiro Tomic y Salvador / Glencore, Lomas Bayas / Enami, Fundación Hernán Videla Lira, Planta Manuel Antonio Matta, y Planta José Antonio Moreno / El Abra / Lumina Copper, Minera Caserones / Mantos Copper, Mantos Blancos y Manto Verde / Teck, Quebrada Blanca y Carmen de Andacollo / Minera Cerro Negro / Minera Cruz / Minera Franke / Minera Mantos de la Luna / Minera Michilla / Minera Pampa Camarones / Minera San Gerónimo / Minera Tres Valles / Pucobre

- Barreras de Contención Flotantes
- Bombas Electro Neumáticas de Doble Diafragma Metálica y Plástica
- Calefactores Eléctricos Industriales
- Carpas de Polietileno • Cinta Oleofílica • Equipos Eléctricos Recuperadores de Orgánico de Cinta Sin Fin y Neumáticos de Tambor • Estanques de FRP • Fibras de Refuerzo Estructural para Hormigón • Kit de Sensores de Nivel de Alta y de Baja
- Membranas Impermeabilizantes
- Pinturas Anticorrosivas Base Agua • Pinturas Anticorrosivas Epóxicas • Pinturas Directo al Oxido • Pinturas Fotoluminiscentes
- Poleas de Retorno Flotantes de HDPE y Acero Inoxidable • Polines Hiperbólicos Centraadores de Correas Transportadoras • Revestimientos Antiácidos para Pisos • Sellos Matapolvo de Pisos Base Agua y Solvente • Tableros de Control Eléctrico Simples y Dobles con y sin VDF

**BARCHIP**  
**RUT:** 99.592.170-7  
 Av. Los Leones 220, Of. 401  
 Providencia - Santiago  
**Fono:** (56) 2 2703 1563  
 cparada@barchip.com  
 www.barchip.com  
 • Fibra para Refuerzo de Hormigón y Shotcrete

**BARLOVENTO CHILE**  
 Lo Fontecilla 201, Of. 425  
 Las Condes - Santiago

**Fono:** (56) 2 3223 9853  
 chile@barlovento-recursos.com  
 www.barloventorecursos.com  
 • Ingeniería de Energías Renovables

**BARRACA DE FIERRO CARLOS HERRERA A.**  
**RUT:** 77.201.840-1  
 Alonzo de Córdova 5900, Piso 15  
 Las Condes - Santiago  
**Fono:** (56) 2 2550 0100  
 ventas@carlosherrera.cl  
 www.carlosherrera.cl  
 • Barracas de Acero

**BARRACA DE FIERRO SAN JOAQUIN SPA**  
**RUT:** 96.654.030-3  
 Av. Carlos Valdovinos 1020  
 San Miguel - Santiago  
**Fono:** (56) 2 2555 3024  
 ventas@fsj.cl  
 www.fsj.cl  
 • Barracas de Acero

**BARRON VIEYRA**  
 Barronvieyra 4  
 Colina - Santiago  
**Fono:** (56) 2 2924 5300  
 chile@barronvieyra.com  
 www.barronvieyra.com  
 • Paños • Ropa Desechable

**BARRY, GRUAS Y TRANSPORTES**  
**RUT:** 5.476.243-7  
 Dr. Sierra 3860  
 Quinta Normal - Santiago  
**Fono:** (56) 2 2773 0362  
 contacto@barry.cl  
 www.barry.cl  
 • Camiones con Grúas Pluma • Grúas Horquilla

**BARTECH**  
**RUT:** 99.539.070-1  
 Av. Simón Bolívar 2389-A  
 Ñuñoa - Santiago  
**Fono:** (56) 2 2923 8600  
 lhernandez@bartech.cl  
 www.bartech.cl  
 • Capturadores de Información • Control de Accesos

**BASALTO DRILLING**  
 Av. Presidente Jorge Alessandri 25587  
 San Bernardo - Santiago  
**Fono:** (56) 2 3216 6092  
 info@basaltodrilling.cl  
 www.basaltodrilling.cl  
 • Servicios de Perforación • Sondajes Diamantinos

**BASAUL INDUSTRIAL**  
 Galleguillos Lorca 920  
 Antofagasta  
**Fono:** (56) 9 4011 6826  
 d.basaul@bindustrial.cl  
 www.bindustrial.cl  
 • Agitadores • Aplicaciones Industriales

**BASAURE INGENIERIA**  
 Av. Pajaritos 3195, Of. 1303  
 Maipú - Santiago  
**Fono:** (56) 9 5037 5585  
 proyectos2@basaure-ing.cl  
 www.basaure-ing.cl  
 • Sistemas Contra Incendios

**BASF CHILE S.A.**  
**RUT:** 80.043.600-1  
 Carrascal 3851  
 Quinta Normal - Santiago  
**Fono:** (56) 2 2640 7000  
 Web mail  
 www.basf.cl  
 • Insumos para la Minería • Productos Químicos para la Minería

**BASH SEGURIDAD S.A.**  
**RUT:** 96.828.300-6  
 Diagonal José María Caro 2630  
 Recoleta - Santiago  
**Fono:** (56) 2 2620 3500  
 bash@bash.cl  
 www.bash.cl  
 • Equipos para Seguridad • Soluciones para Seguridad

**BASPRO CHILE**  
 Cerro El Plomo 5931, Of. 510  
 Antofagasta  
**Fono:** (56) 9 7591 0022  
 maximo.basualdom@gmail.com  
 www.basprochile.cl  
 • Accesorios Eléctricos • Iluminación

**BATA INDUSTRIALS**  
**RUT:** 96.670.340-7  
 Camino a Melipilla 9460  
 Maipú - Santiago  
**Fono:** (56) 2 2560 4200  
 division.industrial@bata.com  
 www.bataindustrials.cl  
 • Calzado para Seguridad

**BBC CHARTERING ANDINO S.A.**  
**RUT:** 76.086.851-5  
 Rosario Norte 615, Of. 1203  
 Las Condes - Santiago  
**Fono:** (56) 2 2847 3900  
 santiago@bbc-chartering.com  
 www.bbc-chartering.com  
 • Transporte de Carga Pesada • Transporte Marítimo

**BC BEARING CHILE S.A.**  
**RUT:** 96.678.530-6  
 Libertad 54  
 Santiago  
**Fono:** (56) 2 2351 5492  
 gerencia@bcbearing.cl  
 www.bcbearing.cl  
 • Acoplamiento Flexibles • Poleas • Rodamientos

**BCTEC**  
**RUT:** 76.248.758-6  
 Morandé 835, Of. 1004  
 Santiago  
**Fono:** (56) 2 3245 1334  
 info@bctec.cl  
 www.bctec.cl  
 • Ingeniería en Planificación Minera • Simuladores de Flujo Gravitacional • Software de Riesgos basado en Algoritmos Big Data

**BECHTEL CHILE LTDA.**  
**RUT:** 95.207.000-2  
 Av. Apoquindo 3885, Piso 10  
 Las Condes - Santiago  
**Fono:** (56) 2 2675 1000  
 Webmail  
 www.bechtel.com  
 • Construcción de Plantas Mineras • Ingeniería y Construcción

**BECKER SOUTH AMERICA S.A.**  
**RUT:** 76.018.394-6  
 Av. El Alfalfal 471, Bodega 73, Work Center Radial Nor Oriente  
 Lampa - Santiago  
**Fono:** (56) 9 5693 5794  
 joseluis.guajardo@becker-mining.com  
 www.becker-mining.com  
 • Automatización • Comunicaciones • Distribución de Energía

**BEENERGY**  
 Av. Las Condes 9460, Of. 302  
 Las Condes - Santiago  
**Fono:** (56) 2 2604 8200  
 www.be-energy.com  
 • Plantas Solares Transportables • Torres de Iluminación Solar

**BEIBEN TRUCK**

RUT: 76.077.627-0  
 Bayona 150  
 Colina - Santiago  
**Fono:** (56) 2 2797 6200  
 info@beiben.cl  
 marcelo.solis@beiben.cl  
 www.beiben.cl

**Gerente General:**  
 Philipp Kaufmann  
**Gerente Comercial:**  
 Gabriel Uribe  
**Jefe de Venta Zona Centro Sur:**  
 Marcelo Solís

**Jefe de Repuestos:**  
 Michael Toledo  
**Jefe de Servicio Técnico:**  
 Ismael Valdivieso

**Jefe Post Venta:**  
 José Herrera

**Jefe de Ventas 4ta Región:**  
 Patricio Bugueño

**Jefe de Ventas Maquinarias y Equipos:**  
 José Osorio

**Proveedores de:** Ministerio de Obras Públicas (MOP) / Fuerza Aérea de Chile / Incomec SpA / Soc. Figueroa y Vial Construcciones S.A. / AQC, Ingeniería, Construcción y Movimiento de Tierras

- Bulldozers • Camiones Aljibes • Camiones Carreteros y Fuera de Carretera (OTR) • Camiones Chasis • Camiones con Tracción en todos sus Ejes • Camiones Fuera de Carretera de Alto Tonelaje • Camiones Limpia Fosas • Camiones Multipropósitos • Camiones Semi Nuevos • Camiones Tolvas • Camiones Tracto • Cargadores Frontales • Excavadoras • Maquinaria Pesada • Maquinaria Pesada Semi Nuevos • Motoniveladoras

**BEKA S.A.**

RUT: 76.108.278-7  
 Av. Pdte. Eduardo Frei Montalva 6001, Local 44, El Cortijo Conchalí - Santiago  
**Fono:** (56) 2 2840 6950  
 beka@beka-sa.com  
 www.beka.cl  
 • Equipos para la Construcción • Equipos para La Minería • Equipos para la Minería Subterránea

**BELAZ LATIN AMERICA**

RUT: 76.791.912-3  
 Santa Beatriz 100, Of. 503 Providencia - Santiago  
**Fono:** (56) 2 3246 0462  
 info@belaz.cl  
 www.belaz.cl  
 • Camiones Mineros

**BELECTRIC CHILE**

Isidora Goyenechea 3356, Of. 10 Las Condes - Santiago  
**Fono:** (56) 2 2383 0250  
 info@belectric.com  
 www.belectric.com  
 • Plantas de Energía Solar

**BELRAY**

El Rosal 4590  
 Huechuraba - Santiago  
**Fono:** (56) 2 2887 2999  
 belray@belray.cl

www.belray.cl  
 • Lubricantes

**BEAMARKET**

Panamericana Norte 15800 Lampa - Santiago  
**Fono:** (56) 9 7164 1862  
 ventas@be-market.com  
 www.be-market.com  
 • Venta y Compra de Maquinaria Usada

**BERKELEY FORGE CHILE**

Av. Vitacura 5250, Of. 802 Vitacura - Santiago  
**Fono:** (56) 2 2954 0278  
 sales@berkforge.com  
 www.berkforge.com  
 • Herramientas de Corte para Excavadoras Mineras

**BERMAT S.A.**

RUT: 93.597.000-8  
 Av. Las Torres 1409 Huechuraba - Santiago  
**Fono:** (56) 2 2412 2800  
 • Automatización y Control  
 • Bombas Dosificadoras

**BERR & NALLY S.A.**

RUT: 91.905.000-4  
 Av. Einstein 568 Recoleta - Santiago  
**Fono:** (56) 2 2621 6231  
 berrynally@berrynally.cl  
 www.berrynally.cl  
 • Alambres y Clavos • Mallas de Acero Inoxidable

**BERTOTTO BOGLIONE DE CHILE S.A.**

RUT: 96.994.150-3  
 San Pío X 2460, Of. 904 Providencia - Santiago  
**Fono:** (56) 2 2231 4150  
 ventas@bertotto.cl  
 www.bertotto-boglione.com  
 • Estanques de Acero Inoxidable • Estanques para Combustibles

**BESALCO MAQUINARIAS S.A.**

RUT: 79.633.220-4  
 José Joaquín Prieto 9660 El Bosque - Santiago  
**Fono:** (56) 2 2540 7410  
 maquinarias@besalco.cl  
 www.besalcomaquinarias.cl  
 • Arriendo de Maquinaria para la Construcción • Arriendo de Maquinaria para la Minería • Arriendo de Maquinaria Pesada

**BESALCO MD MONTAJES**

RUT: 99.564.360-K  
 Av. Tajamar 183, Of. 101 Las Condes - Santiago  
**Fono:** (56) 2 2384 7900  
 montajes@besalcomd.cl  
 www.besalcomd.cl  
 • Montajes Estructurales • Montajes Mecánicos • Obras Civiles

**BESALCO S.A.**

RUT: 92.434.000-2  
 Ebro 2705 Las Condes - Santiago  
**Fono:** (56) 2 2338 0800  
 besalco@besalco.cl  
 www.besalco.cl  
 • Construcción de Obras Civiles • Construcción de Obras para Minería Subterránea

**BERTECH®**  
 WE MAKE IT SIMPLE

**BERTECH**

RUT: 76.054.686-0  
**Certificado:** Sicep - Achilles  
**Otros:** Chile Proveedores, Equifax, RedNegocios CCS, RyCE, Ariba, Unilink, Famae Asmar y Regic Volcán Lascar Oriente 781 Pudahuel - Santiago  
 Av. Montreal, 219, Lojas 17 e 18, Jardim Canadá, Nova Lima-MG Brasil  
 PanaPark Free Zone, Av. Panamericana, Corregimiento 24 de Diciembre, Galera 22 Ciudad de Panamá  
**Fono:** (56) 2 2246 3485  
 contacto@bertech.cl  
 ventas@bertech.cl  
 www.bertech.cl

**CEO:**

Marco Picón Bernier

**CEO:**

Francisco Picón Bernier

**Gerente de Ventas y Servicios:**

Sergio Torrealba

**Administración y Finanzas:**

Patricio Muñoz

**Marketing y Comunicaciones:**

Soledad Sepúlveda

**Proveedores de:** Codelco / BHP / AngloAmerican / Antofagasta Minerals / Enel / Engie / Cbb / Arauco / CMPC / Kinross / CAP / Minera Sierra Gorda SCM / Minera Lomas Bayas

- Productos Químicos • Productos Químicos para la Mantenición de Equipos Mineros
- Productos Químicos para la Minería • Productos Químicos para Mantenimiento • Productos Químicos para Usos Especiales
- Químicos para Mantenimiento Industrial • Reparación de Correas Transportadoras • Reparación de Equipos • Reparación de Harneros Vibratorios • Reparación de Maquinaria para la Minería
- Reparación de Maquinarias • Reparación de Poleas para Correas Transportadoras • Revestimientos Industriales

**BETAGAS**

RUT: 76.888.377-7  
 Colombia 766 Recoleta - Santiago  
**Fono:** (56) 2 2246 3834  
 ventas@betagas.cl  
 www.betagas.cl  
 • Aerosoles Anticorrosivos y Aflojadores • Jabón para Mecánicos

**BETAPAIN**

RUT: 76.280.546-4  
 Colombia 0766, Parque Industrial Recoleta - Santiago  
**Fono:** (56) 2 2246 3834  
 contacto@betapaint.cl  
 www.betapaint.cl  
 • Control de Corrosión • Pinturas Industriales

**BETEK - EURODUR**

Gladys Marín 0405, 8 Antofagasta  
**Fono:** (56) 9 4217 3928  
 walter.barrios@assy-spa.com  
 www.assy-spa.com

- Maquinaria Pesada • Revestimiento Industrial

**BETTER AIR CHILE**

Baquetano 239, Of. 208 Antofagasta  
**Fono:** (56) 9 6326 3931  
 gdorador@4-techs.com  
 www.4-techs.com  
 • Equipos de Purificación de Aire • Sistemas de Aire

**BEXEN INGENIEROS**

RUT: 76.537.536-3  
 El Quisco 684 Antofagasta  
**Fono:** (56) 55 2606149  
 proyectos@bexen.cl  
 www.bexen.cl  
 • Ingeniería Eléctrica • Montajes Eléctricos

**BEYOND TECHNOLOGIES CHILE S.A.**

RUT: 96.935.400-4  
 Padre Mariano 181 Providencia - Santiago  
**Fono:** (56) 2 2236 4017  
 ventas@beyond.cl  
 www.beyond.cl  
 • Proyectos de Tecnología • Software

**BEZANILLA Y CIA. LTDA.**

RUT: 79.961.110-4  
 Camino La Botella 499 Pudahuel - Santiago  
**Fono:** (56) 2 2411 3900  
 suministros@bezanilla.com  
 www.bezanilla.com  
 • Máquinas Soldadoras para Plástico • Proyectos de Ingeniería

**BFS**

RUT: 96.808.700-2  
 Carretera General San Martín 16.500, Sitio 30, Loteo Los Libertadores Colina - Santiago  
**Fono:** (56) 2 2489 5100  
 info@bfschile.com  
 www.bfschile.com  
 • Bombas • Filtros • Válvulas

**BIGGI (CHILE) S.A.**

RUT: 91.462.001-5  
 Av. Portugal 1726 Santiago  
**Fono:** (56) 2 2412 6200  
 info@biggi.cl  
 www.biggi.cl  
 • Cocinas Industriales • Equipos para Preparar Alimentos

**BIGNOTTI HERMANOS S.A.**

RUT: 80.113.000-3  
 Gran Avenida José Miguel Carrera 13.876 San Bernardo - Santiago  
**Fono:** (56) 2 2836 4400  
 venta@bignottihnos.cl  
 www.bignottihnos.cl  
 • Equipos para Refinerías Electrolíticas • Mecanizado de Grandes Piezas

**BIMEX LTDA.**

RUT: 78.836.730-9  
 Canal La Punta 8770, Módulo 90, Work Center Costanera Renca - Santiago  
**Fono:** (56) 2 2306 2200  
 bimex@bimex.cl  
 www.bimex.cl  
 • Equipos Eléctricos • Ingeniería Eléctrica

**BIMPAC**

Ruta A-16 Km. 34, Sector Huantajaya, Alto Hospicio Tarapacá  
**Fono:** (56) 9 9541 6923  
 avilca@bimpac.com  
 www.bimpac.com

- Estructuras Metálicas •
- Revestimientos de Molinos

**BIO POLLUX SPA**  
**RUT:** 77.155.358-3  
 Matta 309, Of. C3  
 La Serena  
**Fono:** (56) 9 6651 3331  
 alira@biopollux.cl  
 www.biopollux.cl  
 • Supresión de Polvo

**BIOFILTRO**  
**RUT:** 76.337.422-K  
 Hernando de Aguirre 201, Of. 1301  
 Providencia - Santiago  
**Fono:** (56) 2 3224 3648  
 rconcha@biofiltro.com  
 • Plantas de Tratamiento de Aguas Servidas

**BIOHIDRICA, BIOTECNOLOGIAS DEL AGUA LTDA.**  
**RUT:** 78.365.180-7  
 Aníbal Aracena 571  
 Ñuñoa - Santiago  
**Fono:** (56) 2 2239 3822  
 biohidrica@biohidrica.cl  
 www.biohidrica.cl  
 • Evaluación de Biolixiviación de Minerales y Concentrados •  
 Soluciones para Biolixiviación

**BIOS SPA**  
 Coyancura 2283, Of. 701  
 Providencia - Santiago  
**Fono:** (56) 2 2571 9500  
 contacto@biosmi.cl  
 www.biosmi.com  
 • Desarrollo de Proyectos

**BIOTEC CHILE S.A.**  
**RUT:** 96.025.000-1  
 Renca 2203  
 Renca - Santiago  
**Fono:** (56) 2 2963 4500  
 fradrigan@biotec.cl  
 www.biotec.cl  
 • Detergentes • Limpiadores Industriales

**BIXPER**  
 Av. Argentina 01300  
 Antofagasta  
**Fono:** (56) 9 5133 8038  
 claudio.camipllay@maynet.com  
 www.bixper.com  
 • Servicios Informáticos  
 • Software Minero

**BJX**  
**RUT:** 76.365.847-3  
 Av. La Dehesa 1201, Of. 633 y 634  
 Lo Barnechea - Santiago  
**Fono:** (56) 2 2758 6042  
 francisco.hernandez@jbx.cl  
 www.jbx.cl  
 • Filtros Cerámicos • Harneros

**BLACK & DECKER DE CHILE S.A.**  
**RUT:** 93.912.000-9  
 Av. Pde. Eduardo Frei  
 Montalva 6001, Local 67  
 Conchalí - Santiago  
**Fono:** (56) 2 2687 1700  
 Webmail  
 www.blackanddecker.cl  
 • Herramientas Eléctricas •  
 Herramientas Manuales

**BLACK & VEATCH**  
**RUT:** 78.442.280-1  
 Isidora Goyenechea 2800, Of. 902, Piso 9  
 Las Condes - Santiago  
**Fono:** (56) 2 3224 5270  
 chile@bv.com  
 www.bv.com  
 • Ingeniería y Construcción



**BITUMIX S.A.**

**RUT:** 84.060.600-7  
**Certificado:** Sicep  
 Obispo Arturo Espinoza Campos 3172  
 Macul - Santiago  
**Fono:** (56) 2 2680 3000  
**Fono Ventas:** (56) 2 2680 3003  
 bitumix@bitumix.cl  
 ventas@bitumix.cl  
 www.bitumix.cl

**Gerente General:**  
 Miguel Musalem  
**Subgerente General:**  
 Cyril Boizet  
**Gerente de Finanzas:**  
 Andrea Wallach  
**Gerente Comercial:**  
 Carlos Zappelin  
**Gerente División Industrias:**  
 Jaime Selman  
**Gerente de Personas:**  
 Ana María Araya  
**Jefa de Comunicaciones:**  
 Paulina Neira

**Proveedores de:** BHP / Codelco, El Teniente, Andina y Chuquicamata / Anglo American / Minera Doña Inés de Collahuasi

- Áridos • Asfaltos • Construcción de Caminos • Construcción de Obras Civiles • Construcción de Obras de Infraestructura • Construcción de Obras para Minería Subterránea • Construcción de Obras Viales • Obras de Ingeniería • Proyectos de Ingeniería y Construcción

**BLACKAY**  
**RUT:** 76.649.990-2  
 Las Hualtatas 4680  
 Vitacura - Santiago  
**Fono:** (56) 2 2981 1174  
 contacto@blackay.com  
 www.blackay.com  
 • Dispositivos para Control de Conducción de Vehículos • Visualización y Análisis de Datos Mediante Dashboards y KPIs para la Gestión de

**BLAST MOVEMENT TECHNOLOGIES**  
 Av. Andrés Bello 2777, Of. 2002  
 Las Condes - Santiago  
**Fono:** (56) 2 3223 9829  
 office@bmt.com.au  
 www.blastmovement.com/es/  
 • Sistema de Monitoreo de Desplazamiento en Tronadura (BMM)

**BLASTPAINT SPA**  
 Loncomilla 1434  
 Santiago  
**Fono:** (56) 9 8289 2603  
 claudiogonzalez@blastpaint.cl  
 www.blastpaint.cl  
 • Abrasivos • Mangueras

**BLOCK Y CIA. S.A.C.I.**  
**RUT:** 92.224.000-0  
 Caupolicán 9291, Bodega H  
 Quilicura - Santiago  
**Fono:** (56) 2 3221 0360  
 ventas@block.cl  
 www.block.cl  
 • Aceros Especiales • Aceros Inoxidables

**BLUMAQ**  
**RUT:** 96.929.950-K

Av. Colorado 681  
 Quilicura - Santiago  
**Fono:** (56) 2 2739 1257  
 blumaqchile@blumaq.com  
 www.blumaq.com  
 • Repuestos para Maquinaria Minera

**BLUMOS LTDA.**  
**RUT:** 82.705.900-5  
 Exposición 1316  
 Estación Central - Santiago  
**Fono:** (56) 2 2947 3300  
 rblum@blumos.cl  
 www.blumos.cl  
 • Tratamiento de Aguas

**BMINING**  
**RUT:** 76.473.664-8  
 Los Militares 5953, Of. 305  
 Las Condes - Santiago  
**Fono:** (56) 2 2249 7971  
 info@bmining.cl  
 www.bmining.cl  
 • Ingeniería para Minería a Cielo Abierto  
 • Ingeniería para Minería Subterránea

**BMP RENTA LTDA.**  
**RUT:** 78.914.330-7  
 Teniente Compton 200  
 Ñuñoa - Santiago  
**Fono:** (56) 9 5678 1566  
 ymoraga@bmprenta.com  
 www.bmprenta.com  
 • Arriendo de Instrumentos Topográficos  
 • Instrumentos para Topografía

**BOART LONGYEAR CHILE LTDA.**  
**RUT:** 76.753.520-1  
 Av. Los Libertadores 16.500, Sitio 1-A-2  
 Colina - Santiago  
**Fono:** (56) 2 2595 3300  
 infochile@boartlongyear.com  
 www.boartlongyear.com  
 • Productos para Perforación  
 • Servicios de Perforación

**BODEGAL LTDA.**  
**RUT:** 79.781.170-K  
 San Juan 4705  
 San Joaquín - Santiago  
**Fono:** (56) 2 2510 8000  
 bodegal@bodegal.cl  
 www.bodegal.cl  
 • Arriendo de Bodegas • Logística

**BODEGAS SAN FRANCISCO, BSF**  
**RUT:** 76.098.820-0  
 Puerto Madero 9710  
 Pudahuel - Santiago  
**Fono:** (56) 2 2747 0000  
 www.bsf.cl/contacto  
 www.bsf.cl  
 • Arriendo de Bodegas

**BOGADO INGENIEROS CONSULTORES**  
**RUT:** 88.542.600-K  
 Av. Providencia 199, Piso 3  
 Providencia - Santiago  
**Fono:** (56) 2 2223 3396  
 info@bogado.cl  
 www.bogado.cl  
 • Inspección Técnica de Obas

**BOMBAS CHILE**  
**RUT:** 77.044.370-9  
 Camino Público San Pedro 9610  
 Pudahuel - Santiago  
**Fono:** (56) 2 2898 8350  
 info@bombaschile.cl  
 www.bombaschile.cl  
 • Bombas • Bombas Sumergibles



**BOMBAS DE POZO LTDA.**

**RUT:** 78.176.700-K  
 Los Arrayanes 668  
 Colina - Santiago  
**Fono:** (56) 2 2842 0700  
 ventas@bombasdepozo.cl  
 www.bombasdepozo.cl

**Gerente General:**  
 Andrea Wahr  
**Gerente Comercial:**  
 Aarón Villalonga

- Accesorios para Perforación • Asesorías • Bombas para Pozos Profundos • Bombas Sumergibles • Bombas Sumergibles para Pozos Profundos • Cables Sumergibles • Cañerías con Hilo • Coplas y Abrazaderas • Mangueras Flexibles para Diferentes Aplicaciones • Mantenimiento de Bombas • Motores Sumergibles para Pozos Profundos • Reparación de Equipos Hidráulicos • Servicio Técnico • Tableros Eléctricos • Tuberías Flexibles para Pozos Profundos

**BOMBAS GRUNDFOS CHILE S.A.**  
**RUT:** 76.221.370-2  
 Lo Echevers 550, Of. 6  
 Colina - Santiago  
**Fono:** (56) 2 2678 0000  
 chile@grundfos.com  
 www.grundfos.com  
 • Bombas • Bombas Sumergibles

**BONILLA Y CIA. LTDA.**  
**RUT:** 79.718.690-2  
 Sarragosi 1460  
 Providencia - Santiago  
**Fono:** (56) 2 2274 8879  
 www.bonilla.cl  
 • Revestimientos de Metales •  
 Tratamiento de Metales

**BORETEK**  
 Estoril 50, Of. 314  
 Las Condes - Santiago  
**Fono:** (56) 9 5709 4606  
 contact@boretek.net  
 www.boretek.net  
 • Accesorios para Perforación  
 • Cubre Bordes de Cátodos •  
 Perforación Percusiva

**BORMAX SPA**  
**RUT:** 96.619.270-4  
 Cousin 311  
 Providencia - Santiago  
**Fono:** (56) 2 2635 1710  
 Webmail  
 www.bormax.cl  
 • Automatización •  
 Automatización de Procesos

**BORYBOR**  
**RUT:** 77.124.120-4  
 Exposición 1301  
 Estación Central - Santiago  
**Fono:** (56) 2 2963 3400  
 borybor@borybor.cl  
 www.borybor.cl  
 • Mantenimiento de Motores Eléctricos • Soldaduras Especiales

**BOSCA INDUSTRIAL**  
**RUT:** 76.123.979-1  
 Av. Américo Vespucio 2077  
 Huechuraba - Santiago  
**Fono:** (56) 2 2328 8506

contacto@boscaindustrial.cl  
www.boscaindustrial.cl  
• Aceros

**BOSCH CHILE**

RUT: 96.853.390-8  
El Cacique 0258  
Providencia - Santiago  
Fono: 800 400 008  
info@cl.bosch.com  
www.bosch.com  
• Hidráulica • Hidráulica Móvil

**BOSCH REXROTH CHILE**

RUT: 76.365.959-3  
Asociado: Aprimin  
Av. Américo Vespucio Poniente 1268  
Pudahuel - Santiago  
Fono: (56) 2 2487 3700  
info@boschrexroth.cl  
www.boschrexroth.com  
• Accionamientos Eléctricos •  
Productos para la Minería

**BOTIIA**

Alonso de Córdova  
Las Condes - Santiago  
Fono: (56) 2 2759 4977  
sales@botiia.com  
www.botiia.com  
• Cadenas Automáticas para Neumáticos  
• Sensores para Conducción de Camiones • Sistema Electroestático para Supresión de Polvo

**BOTIQUINES WEBER**

Cerro el Plomo 5931, Of. 1213  
Las Condes - Santiago  
Fono: (56) 2 3341 7208  
contacto@botiquinesweber.com  
www.botiquinesweber.com  
• Botiquines de Primeros Auxilios para la Industria

**BOTTAI S.A.**

RUT: 80.125.100-5  
Las Acacias 91, Km.16, Panamericana Sur  
San Bernardo - Santiago  
Fono: (56) 2 2413 1200  
recepcion@bottai.cl  
www.bottai.cl  
• Prefabricados de Concreto y Hormigón  
• Tubos de Concreto y Hormigón

**BOVMETAL Y CIA. LTDA.**

RUT: 76.109.223-5  
Marcial Caro 21, Los Lirios, Requinoa  
Rancagua  
Fono: (56) 9 9949 3271  
mbu@bovmetal.cl  
www.bovmetal.cl  
• Estructuras de Acero •  
Partes y Piezas de Acero

**BOX SOLUTION**

RUT: 77.593.260-0  
José Ignacio Zenteno 648  
Antofagasta  
Fono: (56) 55 277 2730  
contacto@boxsolution.cl  
www.boxsolution.cl  
• Ferreterías Industriales •  
Representaciones para la Minería

**BOYDEN CHILE S.A.**

RUT: 78.493.760-7  
Camino El Alba 8760, Of. 1001  
Las Condes - Santiago  
Fono: (56) 2 2751 0360  
santiago@boyden.com  
www.boyden.com  
• Consultoría • Selección y  
Reclutamiento de Ejecutivos y Personal

**BP ILUMINACION**

Santa Elena de Huechuraba 1895  
Huechuraba - Santiago  
Fono: (56) 2 2876 9436

contacto@byp.cl  
www.byp.cl  
• Productos de Iluminación

**BRADKEN CHILE**

Alonso de Córdova 5670, Of. 401  
Las Condes - Santiago  
Fono: (56) 2 72656 7409  
bradken@bradken.com  
www.bradken.com  
• Molinos y Trituradoras •  
Revestimientos para Molinos

**BRAINMETRICS CONSULTORA SPA**

RUT: 76.425.576-3  
Huérfanos 1055  
Santiago  
Fono: (56) 9 7897 6860  
virtualbrainvr@gmail.com  
www.virtualbrain.cl  
• Diseño de Experiencias de Realidad Virtual Inmersiva Personalizada para la Prevención de la Violencia de Género

**BRASANDES SPA**

RUT: 76.668.610-9  
Av. Lo Sierra 03246  
San Bernardo - Santiago  
Fono: (56) 2 2871 6440  
info@brasandes.cl  
www.brasandes.cl  
• Torres para Enfriamiento •  
Tratamientos Térmicos

**BRASS ENGINEERING**

Cerro El Plomo, 5420, Piso 17  
Las Condes - Santiago  
Fono: (56) 2 2726 7100  
hiriarte@brass.cl  
www.brassengineering.com  
• Diseño de Sistemas de Transporte de Fluidos • Ingeniería en Sistemas de Tuberías para la Desalinización de Agua de Mar

**BRAVO ENERGY CHILE S.A.**

RUT: 96.726.150-3  
Av. Las Industrias 12.600  
Maipú - Santiago  
Fono: (56) 9 6831 3848  
ventas@bravoenergy.cl  
www.bravoenergy.cl  
• Consultoría en Medioambiente •  
Tratamiento de Residuos Industriales

**BRAY CONTROLS S.A.**

RUT: 76.394.490-5  
Av. Lo Boza 107, Módulo B25  
Pudahuel - Santiago  
Fono: (56) 2 2739 2966  
sales.chile@bray.com  
www.bray.com  
• Automatización y Control • Válvulas

**BRENNTAG CHILE LTDA.**

RUT: 85.040.900-5  
Camino Lo Sierra 02966  
San Bernardo - Santiago  
Fono: (56) 2 2440 2400  
ccarvajal@brenntagla.com  
www.brenntag.com  
• Productos Químicos para la Minería

**BRIDGESTONE FIRESTONE CHILE S.A.**

RUT: 93.602.000-3  
Av. Kennedy 5735, Of. 1202-B, Torre Poniente  
Las Condes - Santiago  
Fono: 800 360 011  
pedidos@la-bridgestone.com  
www.bridgestone.cl  
• Neumáticos • Neumáticos Fuera de Carretera

**BRIDGESTONE MINING SOLUTIONS LATIN AMERICA S.A.**

RUT: 96.972.630-0  
Av. Alonso de Córdova 5320, Of. 401

Las Condes - Santiago  
Fono: (56) 2 2898 9000  
nnavarro@bsori.cl  
www.bridgestone.com  
• Neumáticos • Neumáticos Fuera de Carretera

**BRIDON · BEKAERT**  
THE ROPES GROUP

**BRIDON BEKAERT**

El Milagro 455  
Maipú - Santiago  
Fono: (56) 2 2565 8110  
evelyn.berrios@bridon-bekaert.com  
www.bridon-bekaert.com

**Customer Service Representative & Marketing:**  
Evelyn Barrios

• Cables Metálicos • Cables para Grúas • Cables para Pozos Profundos • Cuerdas de Accionamiento • Cuerdas Sintéticas

**BRISA S.A.**

RUT: 96.920.180-1  
Bremen 1294  
Ñuñoa - Santiago  
Fono: (56) 2 2379 6170  
info@brisa.cl  
www.brisa.cl  
• Gestión de Residuos • Tratamiento de Residuos Industriales

**BRM CONSULTORES**

Ramírez 11.051  
Iquique  
Fono: (56) 9 9919 9560  
federico.arias@brmconsultores.cl  
www.brmconsultores.cl/  
• Servicios de Consultoría •  
Servicios Informáticos

**BROADSPECTRUM CHILE SPA**

RUT: 76.050.301-0  
Av. José Toribio Medina 094  
Antofagasta  
Fono: (56) 55 253 3600  
mabel.alvarez@broadpectrum.cl  
www.broadpectrum.com  
• Gestión de Activos •  
Mantenimiento de Equipos

**BRUENING S.A.**

RUT: 99.596.310-8  
Ruta A-16 Km 34, Alto Hospicio  
Iquique  
Fono: (56) 57 224 8100  
jrojas@brueningcorp.com  
www.brueningcorp.com  
• Fabricación de Partes y Piezas •  
Piezas para Desgaste

**BSA CHILE**

Calama 174  
Antofagasta  
Fono: (56) 55 289 7866  
ventas@bsachile.cl  
www.bsachile.cl  
• Mantención de Equipos Oleohidráulicos

**BUDGE CHILE SPA**

RUT: 76.869.432-K  
Ecuador 1270, Barrio Industrial  
Arica  
Fono: (56) 2 2885 4224  
ventas@budge.cl  
www.budge.cl  
• Fabricación de Componentes de Palas y Perforadoras • Transmisiones Mecánicas

**BUFFER CHILE**

RUT: 76.190.907-K  
Av. Presidente Riesco 5335,  
Of. 2006 y 2007  
Las Condes - Santiago  
Fono: (56) 2 2231 1970  
aldo.celis@bufferchile.cl  
www.bufferchile.cl  
• Administración de Contratos  
• Project Management

**BUILDING ENERGY CHILE**

Av. Vitacura 2939, Piso 8  
Las Condes - Santiago  
Fono: (56) 2 2674 2900  
info@buildingenergy.it  
www.buildingenergy.it  
• Energías Renovables

**BUILDTEK S.A.**

RUT: 76.105.206-3  
Av. Del Valle 601, Of. 22,  
Ciudad Empresarial Huechuraba - Santiago  
Fono: (56) 2 2923 7500  
contacto@buildtek.cl  
www.buildtek.cl  
• Obras Civiles • Obras de Ingeniería

**BULKIN TECH SPA**

O'Higgins 1186  
Concepción  
Fono: (56) 9 9091 6595  
jp@bulkintech.cl  
www.morim.tech  
• Control Instrumental •  
Medición Industrial

**BURGER GRUAS**

RUT: 76.041.431-K  
Las Esteras Sur 2600  
Quilicura - Santiago  
Fono: (56) 2 2959 9000  
ventas@burgergruas.cl  
www.burgergruas.com  
• Grúas • Grúas Hidráulicas

**BURO S.A.**

RUT: 79.750.620-6  
Av. Nueva de Lyon 96, Piso 6  
Providencia - Santiago  
Fono: (56) 2 2729 6500  
cega@buro.cl  
www.buro.cl  
• Capacitación de Personal • Selección y Reclutamiento de Ejecutivos y Personal

**BURON SPA**

RUT: 96.969.470-0  
Av. Portugal 1027  
Santiago  
Fono: (56) 2 2215 8400  
buron@buron.cl  
www.buron.cl  
• Estabilizadores de Voltaje • Iluminación para Emergencias • Purificadores de Aire

**BUSANC LTDA.**

RUT: 84.411.700-0  
León de la Barra 9464  
Lo Espejo - Santiago  
Fono: (56) 2 2854 2422  
ventas@busanc.cl  
www.busanc.cl  
• Productos de Goma •  
Revestimientos para Molinos

**BUSCH CHILE S.A.**

RUT: 76.774.170-7  
Av. Presidente Frei M. 7070, Bodega 9  
Quilicura - Santiago  
Fono: (56) 9 6123 8268  
info@busch.cl  
www.busch.cl  
• Bombas para Vacío • Sopladores

**BUSES JM**

RUT: 78.052.770-1

**Asociado:** Aprimin  
Av. Argentina Oriente 131  
Los Andes  
**Fono:** (56) 34 242 4943  
dlazcano@busesjm.com  
www.busesjm.cl  
• Transporte de Pasajeros en Buses Interurbanos • Transporte de Personal

**BYD CHILE**  
Bucarest 150, Of. 701  
Providencia - Santiago  
**Fono:** (56) 9 5420 0366  
magdalena.cid@byd.com  
www.bydchile.com  
• Buses Eléctricos

**BYP LTDA**  
Santa Elena de Huechuraba 1895  
Huechuraba - Santiago  
**Fono:** (56) 2 2876 9400  
showroom@byp.cl  
www.byp.cl  
• Iluminación

C

**C-METRIX S.A.**  
RUT: 96.969.290-2  
Monjitas 392, Of. 601  
Santiago  
**Fono:** (56) 2 2889 9100  
contacto@cmatrix.cl  
www.cmatrix.cl  
• Consultoría en Informática • Software

**C.A.R.S.**  
Peñuelas 0253, Nos  
San Bernardo - Santiago  
**Fono:** (56) 2 2857 1183  
www.carschile.cl  
• Cadenas Transportadoras de Acero • Resortes Espirales

**C.C. JENSEN S.L. LTDA.**  
RUT: 77.994.460-3  
Lo Boza 107, Módulo B-22,  
Flex Center Lo Boza  
Pudahuel - Santiago  
**Fono:** (56) 9 9787 0284  
casamatrix@ccjensen.cl  
www.cjc.dk  
• Análisis de Aceites • Equipos para Microfiltrado de Aceite y Combustible

**CACHEQ**  
Av. Pdt. Eduardo Frei Montalva 17.500  
Lampa - Santiago  
**Fono:** (56) 9 3258 8060  
info@cacheq.cl  
www.cacheq.cl  
• Equipos Especiales de Transporte de Carga y Equipos para Izaje

**CAD CAE INGENIERIA**  
Av. Balmaceda 2472, Piso 12  
Antofagasta  
**Fono:** (56) 55 226 3814  
ventas@cad-cae.com  
www.cad-cae.com  
• Software 3D • Software para la Minería

**CADEM S.A.**  
RUT: 96.583.240-8  
Av. Nueva de Lyon 145, Piso 1 y 2  
Providencia - Santiago  
**Fono:** (56) 2 2438 6500  
cadem@cadem.cl  
www.cadem.cl  
• Innovación Empresarial • Investigación de Mercado

**CADETECH S.A.**  
RUT: 96.973.190-8  
Chacabuco 1085, Of. 1301  
Concepción  
**Fono:** (56) 41 262 1500

info@cadetech.cl  
www.cadetech.cl  
• Análisis Estructural • Servicios de Análisis de Vibraciones

**CAEMIN S.A.**  
RUT: 76.761.535-3  
Carlos Antúnez 1941  
Providencia - Santiago  
**Fono:** (56) 2 2490 1500  
jsalgado@cerroalto.cl  
www.caemin.cl  
• Arriendo de Camiones • Arriendo de Excavadoras • Arriendo de Maquinaria para la Minería

**CAID S.A.**  
RUT: 76.069.751-6  
Av. Los Leones 220, Of. 207  
Providencia - Santiago  
**Fono:** (56) 55 289 2150  
Webmail  
www.samuel.com/our-businesses/caid-industries  
• Anodos de Titanio • Cátodos de Acero Inoxidable y Titanio

**CAL-TEX SPA**  
RUT: 79.815.690-K  
Av. Cuarto Centenario 135  
Las Condes - Santiago  
**Fono:** (56) 2 2246 0464  
caltex@caltex.cl  
www.caltex.cl  
• Certificación de Textiles

**CALESAN S.A.C.I.**  
RUT: 84.710.400-7  
Los Sauces 5081  
Quinta Normal - Santiago  
**Fono:** (56) 2 2773 2357  
atencionclientes@calesan.cl  
www.calesan.cl  
• Cables de Acero • Cadenas de Acero

**CALIBRACIONES INDUSTRIALES S.A.**  
RUT: 78.625.910-K  
Barros Arana 73  
Iquique  
**Fono:** (56) 57 242 2750  
info@ci-sa.com  
www.calibracionesind.com  
• Calibración de Instrumentos • Proyectos para Automatización

**CALIDRA**  
RUT: 76.861.280-3  
Av. Nueva Tajamar 555, Of. 1401  
Las Condes - Santiago  
**Fono:** (56) 2 3203 4818  
dfernandez@calidra.cl  
www.calidra.cl  
• Cal

**CALIMPORT S.A.**  
RUT: 86.317.400-7  
Padre Orellana 1236  
Santiago  
**Fono:** (56) 2 2488 7000  
calimport@calimport.cl  
www.calimport.cl  
• Automatización • Tableros Eléctricos

**CALMLY**  
RUT: 77.517.391-2  
Príncipe de Gales 5921, Of. 1005  
La Reina - Santiago  
**Fono:** (56) 9 9433 0482  
nvalenzuela@calmly.cl  
www.calmly.cl  
• Servicios de Consultoría • Servicios de Ingeniería

**CAM CHILE S.A.**  
RUT: 96.543.670-7  
Av. Andrés Bello 2325, Piso 5  
Providencia - Santiago  
**Fono:** (56) 2 2389 7300

cam@cam-la.com  
www.cam-la.com  
• Materiales Eléctricos • Obras Eléctricas



**CAMARA MINERA**

**Fono:** (56) 9 9217 6447  
smeersohn@camaraminera.cl  
www.camaraminera.cl

**Presidente:**  
Miguel Zauschkevich  
**Vicepresidenta:**  
Jenny Rojas  
**Secretario General:**  
Patricio Cartagena

- Cámara Minera de Chile

**CANON CHILE S.A.**  
RUT: 96.716.060-1  
Miraflores 383, Piso 8  
Santiago  
**Fono:** (56) 2 2477 6200  
Webmail  
www.canon.cl  
• Equipos para Oficina • Impresoras

**CANTRACK**  
RUT: 76.219.623-9  
Av. Américo Vespucio 1980, Of. 401  
Conchalí - Santiago  
**Fono:** (56) 2 2245 4567  
Webmail  
www.cantrack.cl  
• Administración y Control de Combustibles • Servicios de Telemetría

**CAP ENERGY SOLUTIONS SPA**  
Dardignac 392  
Recoleta - Santiago  
**Fono:** (56) 9 9571 9003  
daniel.diaz@caporient.cl  
www.caporient.cl  
• Energía Solar • Equipos de Generación de Energía

**CAPITAL DRILLING CHILE S.A.**  
RUT: 76.092.489-K  
El Juncal 111, Piso 2, Parque Ind. Portezuelo  
Quilicura - Santiago  
**Fono:** (56) 2 2738 6640  
rodrigo.delavega@capdrill.com  
www.capdrill.com  
• Perforaciones • Servicios de Sondaje

**CARBO CHILE S.A.**  
RUT: 96.790.460-0  
Av. San Eugenio 12.462, Parque Ind. Estrella del Sur  
San Bernardo - Santiago  
**Fono:** (56) 2 2854 1064  
carbochile@carbochile.cl  
www.morganadvancedmaterials.com  
• Aislantes Térmicos • Materiales Reflectantes

**CARBONFREE CHILE**  
Reyes Lavalle 3340, Of. 1104  
Las Condes - Santiago  
**Fono:** (56) 9 4116 4592  
Webmail  
www.carbonfree.com/  
• Desarrollo y Financiamiento de Proyectos Solares

**CARDIOPREPARADO**  
14 de Febrero 2065, Of. 507  
Antofagasta

**Fono:** (56) 9 5649 0018  
ventas@cardiopreparado.cl  
www.cardiopreparado.cl  
• Equipamiento Contra Incendio • Equipamiento Minero

**CARGOCORP LOGISTICS SPA**  
Av. Providencia 1208, Of. 309  
Providencia - Santiago  
**Fono:** (56) 9 8231 7375  
hfuentaalba@cargocorpchile.cl  
www.cargocorp.com  
• Logística • Servicios de Transporte



**CARGOMIN SPA**  
RUT: 76.285.098-2  
**Certificado:** Sicep  
**Otros:** Red Negocios CCS - Alog - Giro Limpio - Ariba - Wherex  
Av. La Divisa 0700  
San Bernardo - Santiago  
**Fono:** (56) 2 2495 1100  
contacto@cargomin.cl  
www.cargomin.cl

**Gerente General:**  
Ricardo Alcérreca  
**Gerente Comercial:**  
Felipe González  
**Gerente de Adm. y Finanzas:**  
José Luis Barturen  
**Gerente de Transportes:**  
Rodemil Adasme  
**Gerente de Terminal La Negra:**  
Roberto Bastidas  
**Gerente de Terminal Región Metropolitana:**  
Pedro Errázuriz  
**Gerente de HSE:**  
Brian Abarca  
**Gerente TI:**  
Marcela Ferrada  
**Gerente de RRHH:**  
Rodolfo Maturana  
**Product Manager:**  
Jorge Contreras

**Proveedores de:** Codelco / Albemarle / SQM

- Gestión de Almacenaje y Reaprovisionamiento de Insumos
- Operación Logística para Proyectos de Energía
- Transporte y Gestión de Almacenaje para Proyectos
- Transporte de Cargas Especiales
- Logística Inversa

**CARGOPACK**  
Camino Las Mercedes 701  
Isla de Maipo  
**Fono:** (56) 9 9058 5874  
contacto@cargopack.cl  
www.cargopack.cl  
• Embalajes de Madera

**CARIOLA DIEZ PEREZ-COTAPOS**  
RUT: 79.589.710-0  
Av. Andrés Bello 2711, Piso 19  
Las Condes - Santiago  
**Fono:** (56) 2 2360 4000  
cariola@cariola.cl  
www.cariola.cl  
• Asesorías Jurídicas en Minería • Servicios Legales

**CARPAS GILLIBRAND**  
RUT: 96.90.4260-6  
Av. José Joaquín Prieto Vial 5816  
San Miguel - Santiago  
**Fono:** (56) 2 2521 2777

ventas@carpashangar.com  
www.carpashangar.com  
• Carpas y Toldos • Cobertores para Equipos



**CARPAS HANGAR MINERIA**

**RUT:** 76.115.340-4  
Av. Matta 1499  
Santiago  
**Fono:** (56) 2 2699 0336  
ventas@carpashidalgo.cl  
www.carpashidalgo.cl

**Gerente General:**  
Carlos Guillermo Hidalgo Núñez

**Proveedores de:** Antofagasta Minerals / Minera Doña Inés de Collahuasi / Codelco / Geotec Boyles Bros / TTM Chile / Contitech / Terra Service / Soletanche Bachy / Superex / Foraco / Nómade Chile / Simmatrans / Georotación S.A. / Innovators Conveyor Belt / Rema Tip Top

- Carpas con Estructura Metálica •
- Carpas Hangar para Faenas Mineras
- Carpas Hangar Sondaje • Carpas Hangar Térmicas

**CARPAS Y DOMOS LTDA.**  
**RUT:** 76.323.656-0  
Los Carreras 1931, Depto. 1709  
Concepción  
**Fono:** (56) 9 9444 6845  
contacto@carpasydomos.cl  
www.carpasydomos.cl  
• Carpas • Domos

**CARPI TECH**  
Via Passeggiata 1 – 6828 Balerna Suiza  
**Fono:** 41 91 6954000  
info@carpitech.com  
www.carpitech.com  
• Geomembranas • Sistemas de Impermeabilización

**CARR Y CIA. S.A.**  
**RUT:** 91.264.000-0  
Puerto Madero 9710, Of. 34  
Pudahuel - Santiago  
**Fono:** (56) 2 2544 8600  
carr@carr.cl  
www.carr.cl  
• Acoplamiento Mecánicos • Reductores

**CARS CHILE**  
**RUT:** 81.697.200-0  
Peñuelas 0253, Sector Nos  
San Bernardo - Santiago  
**Fono:** (56) 2 2857 1183  
info@carschile.cl  
www.carschile.cl  
• Cadenas de Acero • Resortes Espirales

**CASAGRANDE MOTORI LTDA.**  
**RUT:** 88.534.100-4  
Carmen 935  
Santiago  
**Fono:** (56) 2 2222 4849  
casmotsa@entelchile.net  
www.casagrandemotori.cl  
• Rectificación de Motores • Repuestos Hidráulicos

**CASINO EXPRESS**  
**RUT:** 78.793.360-2  
El Rosal 4864  
Huechuraba - Santiago

**Fono:** (56) 2 2437 3008  
comercial@casinoexpress.cl  
www.casinoexpress.cl  
• Servicios de Alimentación

**CASINOS RIVER LTDA.**  
**RUT:** 77.393.120-8  
Tarapecá 4651  
Antofagasta  
**Fono:** (56) 55 226 9394  
ventas@casinosriver.cl  
www.casinosriver.cl  
• Aseo Industrial • Servicios de Gastronomía

**CASTRO INGENIERIA**  
**RUT:** 77.552.280-1  
Alonso de Córdova 5870, Of. 1006  
Las Condes - Santiago  
**Fono:** (56) 2 2758 5046  
webmail  
www.castroingenieria.cl  
• Consultoría e Ingeniería en Procesos de Plantas Concentradoras • Laboratorio Metalúrgico

**CATHPRO**  
**RUT:** 76.243.957-3  
Av. Suecia 172, Piso 2  
Providencia - Santiago  
**Fono:** (56) 2 2495 7705  
npaniaga@cathpro.cl  
www.cathpro.cl  
• Monitoreo e Inspección Remota de Estructuras • Sistemas de Protección Católica

**CAUCHO NOVA**  
**RUT:** 89.596.600-2  
Ferrari 9475  
Lo Espejo - Santiago  
**Fono:** (56) 2 2611 7250  
cauchonova@cauchonova.cl  
www.cauchonova.cl  
• Fittings Revestidos en Goma • Productos de Caucho • Revestimientos de Goma y Cerámica

**CAUCHOS INDUSTRIALES S.A.**  
**RUT:** 95.748.000-4  
Av. Américo Vespucio 2101  
Renca - Santiago  
**Fono:** (56) 2 2589 2777  
gerencia@cainsa.cl  
www.cainsa.cl  
• Cauchos Industriales • Soluciones para la Corrosión

**CAUCHOVAL S.A.**  
**RUT:** 89.614.700-5  
Av. Los Pajaritos 3195, Of. 1601  
Maipú - Santiago  
**Fono:** (56) 2 2411 3800  
www.cauchoval.cl/contacto/  
www.cauchoval.cl  
• Artículos de Goma • Correas Transportadoras

**CAUSSE INGENIEROS CIVILES ASOCIADOS S.A.**  
**RUT:** 78.759.000-4  
Compañía 1390, Of. 1203  
Santiago  
**Fono:** (56) 2 2696 5396  
causse@causse.cl  
www.causse.cl  
• Servicios de Ingeniería

**CAVASAL MAQUINARIA LTDA.**  
**RUT:** 79.914.280-5  
Garrido 13.578  
Lo Barnechea - Santiago  
**Fono:** (56) 2 2216 9456  
contacto@cavasal.cl  
www.cavasal.cl  
• Excavaciones • Movimiento de Tierra



**CATARI CHILE**

**RUT:** 76.150.978-0  
**Certificado:** Sicep  
Av. Minera Radomiro Tomic, Lote 2, Sector Ind. La Negra  
Antofagasta  
**Fono:** (56) 43 257 1070  
info@catari-chile.cl  
www.catari.com/es/

**Gerente General:**  
Walter Langenegger Toloza  
**Gerente Comercial:**  
José Da Costa E Cunha  
**Gerente de Adm. y Finanzas:**  
Manuel Campos Jara  
**Subgerente Comercial Industria y Minería:**  
Rommy Riquelme  
**Técnico Comercial de Minería:**  
Zaireth Ramírez

**Proveedores de:** Doña Inés de Collahuasi / Teck, Quebrada Blanca y Carmen de Andacollo / SQM Nueva Victoria y Pampa Blanca / Minera El Abra / Codelco, Radomiro Tomic, Chuquicamata, Ministro Hales, El Salvador, Andina, El Teniente, Gabriela Mistral y Fundición Ventanas / SQM, Coya Sur, Pedro de Valdivia, Salar del Carmen y Salar de Atacama / Antofagasta Minerals, Los Pelambres, Antucoya, Zaldívar y Centinela / Minera Sierra Gorda / Mantos Blancos / Glencore, Lomas Bayas y Fundición Altonorte / BHP, Escondida y Spence / Minera Candelaria / Minera Caserones / Minera Dos Amigos / Pullalli / Romeral / Anglo American, El Soldado, Los Bronces y Fundición Chagres

- Anclajes para Andamios • Andamios
- Arriendo de Plataformas para Trabajos en Altura • Plataformas para Trabajos en Altura • Servicios de Ingeniería • Servicios de Instrucción de Obra • Servicios de Premontaje • Sistemas de Andamios Autoportantes
- Sistemas de Andamios Móviles • Sistemas de Andamios Suspendidos • Torres Escalera • Venta y Arriendo de Andamios

**CAXTOR**  
**RUT:** 76.152.409-7  
Av. Tobalaba 6341  
La Reina - Santiago  
**Fono:** (56) 2 2791 9662  
info@caxtor.cl  
www.caxtor.cl  
• Energía Solar • Grupos Electrogrénos

**CCA CERTIFICACION**  
**RUT:** 78.671.543-5  
San Pío X 2445 of. 404  
Providencia - Santiago  
**Fono:** (56) 2 2362 1380  
portiz@ccacertificacion.cl  
www.cacertificacion.cl  
• Auditoría Medioambiental

**CCI S.A.**  
**RUT:** 77.506.270-3  
Av. Francisco Bilbao 6407  
La Reina - Santiago  
**Fono:** (56) 2 2669 6980  
Webmail  
www.ccindustrial.cl  
• Productos Químicos para la Minería



**CBB CALES (INACAL S.A.)**

**RUT:** 76.115.484-2  
**Certificado:** Sicep  
**Asociado:** Aprimin  
Carretera Panamericana Norte Km 1352, Sector La Negra  
Antofagasta  
**Fono:** (56) 55 264 5600  
cbbcales@cbb.cl  
www.cbb.cl

**Gerente General Area Cal:**  
Ulises Poirrier  
**Gerente Comercial Area Cal:**  
Felipe Roberto González G.  
**Gerente Operaciones Area Cal:**  
Gabriel Goicoechea  
**Subgerente de Ventas:**  
Iván Rojas

**Jefe de Cuentas Clave Antofagasta:**  
Francisco Carvajal  
**Jefe de Cuentas Clave Copiapó:**  
Juan C. Codoceo González

- Cal Hidratada Industrial • Cal Viva

**CCM COAL CONTROL MINING**  
Calle Canal La Punta, 8770, Bodega 30, WorkCenter Costanera  
Renca - Santiago  
**Fono:** (56) 2 2951 0466  
mauricio.sandoval@ccmining.cl  
www.ccmining.cl  
• Sistemas de Protección para Correas Transportadoras • Vulcanización de Correas Transportadoras

**CDT INDUSTRIAL EQUIPOS DE LEVANTE**  
**RUT:** 77.273.090-K  
San Vicente 1651  
Santiago  
**Fono:** (56) 2 2683 3106  
ventas@casadeltecle.cl  
www.casadeltecle.cl  
• Arriendo de Equipos para Izaje • Equipos para Izaje

**CEFOMIN**  
Liparita 251  
Antofagasta  
**Fono:** (56) 55 255 3400  
erwin.cabezas@cefomin.cl  
www.cefomin.cl  
• Capacitación • Certificaciones

**CELEO REDES CHILE**  
Av. Apoquindo 4501, Of. 1902  
Las Condes - Santiago  
**Fono:** (56) 2 3202 4300  
Webmail  
www.celeoredes.cl  
• Operación y Mantenimiento de Instalaciones Eléctricas • Transmisión de Energía Eléctrica





**CDM SMITH**

RUT: 76.411.381-0  
**Certificado:** Sicep  
**Otro:** Red Negocios CCS  
 Av. Alonso de Córdova 5900, Of. 901  
 Las Condes - Santiago  
**Fono:** (56) 2 3213 9500  
 chilecomercial@cdmsmith.com  
 www.cdmsmith.com/es/

**Country Manager:**  
 Néstor Rojas Alcayaga  
**Project Technical Leader:**  
 David Anabalón  
**Lead Practitioner Desalination (USA):**  
 Rubén Muñoz  
**Project Manager:**  
 Gonzalo Vergara

**Proveedores de:** Codelco / BHP /  
 Freeport MacMoRan / Soaer / Austria  
 Energy / Engie / Desala / Aguas  
 Andinas / Aguas Pacífico / Aguas CAP

- Contratos EPC - BOOT • Desalación
- Gestión de Recursos Hídricos •
- Hidrógeno Verde • Reúso de Aguas
- Suministro, Manejo y Tratamiento de Aguas



**CEIBO**

RUT: 96.596.370-7  
**Certificado:** Sicep - Achilles  
**Otros:** Unilink, SAP Ariba, Red  
 Negocios CCS  
 Av. Vicuña Mackenna 4860  
 Macul - Santiago  
**Fono:** (56) 9 6133 5242  
 sales@ceibo.bio  
 www.ceibo.bio

**Gerente General:**  
 Nicolás Andrés Montes García-Reyes  
**Gerente Comercial:**  
 José Ignacio Carrasco Bravo  
**VP Finance:**  
 Valeria Canobbi

**Proveedores de:** Anglo American /  
 Codelco, División Andina / Goldfields

- Ingeniería de Caminos • Productos para Control de Emisiones •
- Tecnología Biodegradable para Control de Polvo

**CELPLAN CHILE S.A.**

Boulevard Aeropuerto Sur 9632  
 Pudahuel - Santiago  
**Fono:** (56) 9 3057 8462  
 comercial@celplan.cl  
 www.celplan.com  
 • Herramientas de Planificación y Optimización de Radiofrecuencia (RF)



**CEIM - CENTRO DE ENTRENAMIENTO INDUSTRIAL Y MINERO**

RUT: 74.191.400-K  
**Certificado:** Sicep - Achilles  
 Av. Pedro Aguirre Cerda 8280  
 Antofagasta  
**Fono:** (56) 55 245 6001  
**Fono Ventas:** (56) 55 245 6080  
 (56) 55 245 6009  
 contacto@ceim.cl  
 ventas@ceim.cl  
 www.ceim.cl

**Gerente General:**  
 José Antonio Díaz Aguirre  
**Gerente de Adm. y Finanzas:**  
 Mauricio Imalay Fuentes  
**Gerente de Recursos Humanos:**  
 Gladys Chau Loo

**Proveedores de:** Minera Escondida /  
 Antofagasta Minerals / Teck Quebrada  
 Blanca / Minera Lomas Bayas / Minera  
 Spence / Minera Sierra Gorda / SQM  
 / Doña Inés de Collahuasi / Komatsu  
 / Enaex

- Capacitación • Capacitación de Personal • Capacitación de Soldadores • Capacitación en Especialidades Mineras •
- Capacitación en Mantenimiento de Equipos Pesados • Capacitación en Operación de Equipos Mineros •
- Capacitación en Operación de Grúas •
- Capacitación en Operación de Plantas Mineras • Capacitación en Seguridad y Psicolaboral • Educación para la Minería

**CELTIC SOLAR GROUP**

Santa Beatriz 100, Of. 201  
 Providencia - Santiago  
**Fono:** (56) 2 2981 9675  
 marcos@celticsolargroup.com  
 www.celticsolargroup.com  
 • Proyectos de Energía Fotovoltaica

**CEMBRASS S.A.**

RUT: 96.791.900-4  
 Cañaveral 560  
 Quilicura - Santiago  
**Fono:** (56) 2 2707 5000  
 cembrass@cembrass.cl  
 www.cembrass.cl  
 • Alambión de Cobre • Metalúrgicas

**CEMENTATION SUDAMERICA SPA**

RUT: 76.064.411-0  
 Av. Santa María 2810, Piso 3  
 Providencia - Santiago  
**Fono:** (56) 2 2713 0100  
 info@cementation.cl  
 www.cementation.com  
 • Excavaciones Subterráneas • Ingeniería y Construcción Subterránea



**CEIM LTDA. - CERTIFICACIONES Y SERVICIOS**

RUT: 76.613.900-0  
**Certificado:** Sicep - Achilles  
 Nicolás Tirado 376  
 Antofagasta  
**Fono:** (56) 55 245 6001  
**Fono Ventas:** (56) 55 245 6104  
 ceimasesorias@ceim.cl  
 icortes@ceim.cl  
 www.ceim.cl

**Director CEIM Asesoría y Servicios Ltda.:**  
 Francisco Álvarez Rodríguez  
**Administrador de Contrato CEIM Asesoría y Servicios Ltda.:**  
 Susana Garcés Peet  
**Encargada de Adquisiciones CEIM Asesorías y Servicios Ltda.:**  
 Nevenka Arias Tranquilo

**Proveedores de:** Minera Escondida /  
 Proyecto Mina Chuquicamata  
 Subterránea / Teck Quebrada  
 Blanca / Carmen de Andacollo /  
 CMP, Compañía Minera del Pacífico  
 / Minera Lomas Bayas / Minera  
 Centinela / Minera Zaldívar / Bechtel /  
 Minera Spence

- Asesorías en Mecánica • Asesorías en Minería • Asesorías en Procesos Mineros • Asesorías en Proyectos Industriales • Asesorías en Seguridad •
- Certificación de Competencias Laborales • Certificación de Equipos Mineros • Certificación de Grúas •
- Certificación de Operadores de Maquinarias y Equipos • Evaluación de Competencias Laborales 3D

**CEMENTOS BIO BIO S.A.**

RUT: 91.755.000-K  
 Av. Andrés Bello 2457, Piso 18,  
 Edificio Costanera Center  
 Providencia - Santiago  
**Fono:** (56) 2 2560 7000  
 Webmail  
 www.cbb.cl  
 • Cementos • Hormigones Premezclados

**CEMENTOS BSA**

RUT: 99.507.430-3  
 Av. El Bosque Norte 0177, Of. 1002  
 Las Condes - Santiago  
**Fono:** (56) 2 2595 5700  
 contacto@cementosbsa.com  
 www.cementosbsa.com  
 • Cementos • Hormigones Premezclados

**CENTRO DE EXAMENES PREOCUPACIONALES CAZESALUD**

Díaz Gana 1090  
 Antofagasta  
**Fono:** (56) 9 9679 6434  
 ezepe@cazesalud.cl  
 www.cazesalud.cl  
 • Laboratorio • Salud e Higiene

**CENTRO DE SALUD ALTO COSTANERA**

Pedro Aguirre Cerda 8507  
 Antofagasta  
**Fono:** (56) 9 6483 2778  
 contacto@acostanera.cl  
 www.acostanera.cl  
 • Laboratorio • Pruebas de Laboratorios

**CENTRO FERRETERO LONZA**

RUT: 77.468.830-7  
 Av. Diego Portales 1951

Iquique  
**Fono:** (56) 57 254 3510  
 lonza@lonza.cl  
 www.lonza.cl  
 • Ferreterías Industriales •  
 Materiales para la Construcción

**CENTRO HIDRAULICO S.A.**

RUT: 76.442.330-5  
 Victoria 160  
 Santiago  
**Fono:** (56) 9 4771 2991  
 ventasweb@centrohidraulico.cl  
 www.centrohidraulico.cl  
 • Motobombas • Sistemas para Bombeo



**CENTRO MEDICO DEL TRABAJADOR (CMT)**

RUT: 76.247.147-7  
**Certificado:** Sicep  
**Otros:** ISO 9001:2015 - Corma - ISO  
 27001 (en proceso) - NIOSH - OSHA  
 Santa Victoria 354  
 Santiago  
**Fono:** (56) 2 2634 2492  
 contacto@cmtsalud.cl

**Sucursales:**

Iquique, San Martín 255, Of. 81  
 Calama, Av. Chorrillos 1632, Piso -1  
 Antofagasta, Av. Balmaceda 2556,  
 Piso 6  
 Copiapó, Av. Los Carrera 831, Piso 5  
 La Serena, Las Rojas Poniente 1614  
 Viña del Mar, Av. Libertad 1348, Piso 7  
 Providencia, Barcelona 2050  
 Santiago, Santa Victoria 354  
 La Florida, Av. Vicuña Mackenna  
 Oriente 6969, Piso 7  
 Rancagua, Gamero 654, Piso 2  
 Talca, Talca Dos Norte 740, Piso 2  
 Concepción, Arturo Prat 390, Pisos  
 13 y 15  
 Valdivia, Carampangue 368, Piso 3  
 Puerto Montt, Antonio Varas 55, Of.  
 502

**Gerente General:**

Juan Pablo Plaza van Roon  
**Gerente Comercial:**  
 Fabiola Suárez Squadritto  
**Gerente de Finanzas:**  
 Carlos Parra Cerda

**Proveedores de:** Antofagasta Minerals /  
 BHP / Codelco / AngloAmerican /  
 SQM / Minera Lomas Bravas / Minera  
 Escondida / Teck / BHP / Acciona /  
 Thiess / Glencore / SKIC / Bechtel /  
 Echeverría Izquierdo / Resiter / Arauco  
 / GyC

- Centros Médicos • Exámenes Preocupacionales y Ocupacionales •
- Laboratorios Clínicos • Operativos de Salud en Terreno • Unidades de Salud en Empresas

**CENTRO NACIONAL DE PILOTAJE (CNP)**

RUT: 65.190.249-5  
 Hendaya 60, Of. 1102  
 Las Condes - Santiago  
**Fono:** (56) 9 9789 1507  
 contacto@pilotaje.cl  
 www.pilotaje.cl  
 • Pilotaje de Nuevos Desarrollos Tecnológicos Minería a Cielo Abierto y Subterráneo • Pilotaje Industrial de Instrumentación y Automatización •  
 Pilotaje Industrial de Insumos Químicos

**CERRO ALTO LTDA.**

RUT: 79.069.709-5  
 Av. Carlos Antúnez 1941  
 Providencia - Santiago  
**Fono:** (56) 2 2490 1500  
 Webmail  
 www.cerroalto.cl  
 • Arriendo de Maquinaria •  
 Movimiento de Tierra

**CERRO DOMINADOR**

Isidora Goyenechea 2800, Of. 2501  
 Las Condes - Santiago  
**Fono:** (56) 2 2488 7300  
 Webmail  
 www.cerrodominador.com  
 • Proyecto Energía Termosolar  
 y Fotovoltaica

**CERTEL**

RUT: 76.137.961-5  
 Arturo Prat 755  
 Buin - Santiago  
**Fono:** (56) 2 2300 5921  
 contacto@certel.cl  
 www.certel.cl  
 • Certificación de Ascensores y  
 Montacargas Industriales y Comerciales

**CERTICOP SPA**

RUT: 77.761.073-2  
 Av. Balmaceda 1750, Of. 702, Torre Cobre  
 Calama  
**Fono:** (56) 9 9332 8037  
 a.fuentes@certicop.cl  
 www.certicop.cl  
 • Certificación de  
 Competencias Laborales

**CESKAT SYSTEMS S.A.**

RUT: 76.084.788-7  
 Av. Víctor Uribe 2260  
 Quilicura - Santiago  
**Fono:** (56) 2 2730 4700  
 central@ceskat.cl  
 www.ceskat.cl  
 • Automatización y Control •  
 Equipos para Redes Industriales

**CESMEC S.A.**

RUT: 81.185.000-4  
 Av. Marathon 2595  
 Macul - Santiago  
**Fono:** (56) 2 2350 2100  
 consultas@bureauveritas.com  
 www.cesmec.cl  
 • Análisis de Laboratorio •  
 Muestreo de Minerales

**CETAET**

Heriberto Covarrubias 21, Of. 405  
 Ñuñoa - Santiago  
**Fono:** (56) 2 2226 2438  
 pzavala@cetaet.com  
 www.cetaet.com  
 • Teledetección Aeroespacial Aplicada

**CETCO LATINOAMERICA**

RUT: 76.071.330-9  
 San Pío X 2460, Of. 311  
 Providencia - Santiago  
**Fono:** (56) 2 2573 5900  
 carla.riffo@mineralstech.com  
 www.cetco.com  
 • Geotextiles • Sistemas para Drenaje

**CFH CHILE**

El Juncal 090 B  
 Quilicura - Santiago  
**Fono:** (56) 2 3224 7897  
 webmail  
 www.cfhchile.cl  
 • Aceros Bimetálicos • Polines •  
 Revestimientos Antidesgaste

**CGE C**

RUT: 77.316.204-2  
**Certificado:** Sicep  
 Av. Presidente Riesco 5561, Piso 15  
 Las Condes - Santiago  
**Fono:** (56) 2 2280 7400  
**Correo Ventas:**  
 Mario Vera / maveraa@cge.cl  
**Cel:** +569 8810 4644  
 Lucas Armesto / lbarmestop@cge.cl  
**Cel:** +569 7413 3808  
 Manuel Valenzuela / mvalenzuelad@cge.cl  
**Cel:** +569 8265 8067

**Gerente General:**

Iván Quezada Escobar

**Director Operaciones y Comercial:**

Matias Hepp Valenzuela

**Subdirector Comercial y Servicio al****Cliente:**

Pilar Acevedo Gutiérrez

**Gerente Comercial Negocios No****Regulados:**

Alvaro Castillo Aguilera

**Gerente Obras y Servicios a Terceros:**

Héctor Lagos Rivera

**Subgerente de Ventas Zona Norte**

(Región de Arica y Parinacota hasta

**Coquimbo):**

Mario Vera

**Subgerente de Ventas Zona Centro**

(Región de Valparaíso hasta

**Libertador General:**

Lucas Armesto

**Subgerente de Ventas Zona Sur**

(Región del Maule hasta Araucanía):

Manuel Valenzuela

**Proveedores de:** Minera Escondida

/ Minera Candelaria / SQM / SPL

/ Minera Los Pelambres / Minera

Potrerrillos / Imerys Minerales Arica

- Alumbrado Público y Privado (aéreo y subterráneo) • Corrientes Débiles
- Empalmes • Estudio, Diseño y Elaboración de Proyectos Eléctricos
- Redes Aéreas y Subterráneas • Sistemas para Aumento de Potencia
- Venta, Arriendo e Instalación de Equipos Eléctricos

**CHANCADORES CHILE SPA**

El Pinar 205  
 San Joaquín - Santiago  
**Fono:** (56) 9 7957 4912  
 info@chancadoreschile.cl  
 www.chancadoreschile.cl  
 • Chancadores • Molinos de Bolas

**CHARLES WALL Y CIA.**

Los Diamantes 851  
 Antofagasta  
**Fono:** (56) 9 4238 5680  
 karlawall@charleswall.cl  
 www.charleswall.cl  
 • Fabricación de Partes y Piezas

**CHECKPERSONS**

Av. Apoquindo 7935, Of. 407 B  
 Las Condes - Santiago  
**Fono:** (56) 9 7378 1565  
 clientes@check-persons.cl  
 www.check-persons.cl  
 • Aprendizaje Operacional a Distancia

**CHEMICAL MIX LTDA.**

RUT: 77.248.650-2  
 José Joaquín Pérez 2765  
 Renca - Santiago

**Fono:** (56) 2 2646 1246  
 secretaria@chemicalmix.cl  
 www.chemicalmix.cl

- Detergentes • Limpiadores Industriales

**CHEMOURS COMPANY CHILE**

Av. Apoquindo 5400, Of. 1401  
 Las Condes - Santiago  
**Fono:** (56) 2 3213 0870  
 Webmail  
 www.chemours.com  
 • Productos Químicos

**CHESCOSUD S.A.**

Av. Pdte. Jorge Alessandri 20191,  
 Módulo 8, Trade Center La Capilla  
 San Bernardo - Santiago  
**Fono:** (56) 2 2821 9277  
 clientes@chescosud.com  
 www.chescosud.com  
 • Empaquetaduras Planas •  
 Empaquetaduras Trenzadas •  
 Sellos Mecánicos

**CHESTERTON INTERNATIONAL**

RUT: 79.629.010-2  
 Av. Edmundo Pérez Zujovic  
 5554, Local 5, Bodetek  
 Antofagasta  
**Fono:** (56) 9 4464 9928  
 webmail  
 www.chesterton.com  
 • Empaquetaduras • Sellos Mecánicos

**CHIAMEDRANO SERV. CIA. LTDA.**

Av. La Concordia 1983  
 Iquique  
**Fono:** (56) 9 5400 0588  
 proyectos@chiamedrano.cl  
 www.chiamedrano.cl  
 • Estudios de Ingeniería •  
 Obras de Infraestructuras

**CHIBRALUX LTDA.**

RUT: 77.941.810-3  
 Av. El Trebol 1600  
 Padre Hurtado - Santiago  
**Fono:** (56) 2 2538 0506  
 ah@chibrallux.cl  
 www.chibrallux.cl  
 • Iluminación • Luminarias

**CHILE SOLDADURA Y CORTE S.A.**

RUT: 96.909.100-3  
 Dr. Lira Valencia 1586  
 Quilicura - Santiago  
**Fono:** (56) 2 2437 5000  
 d.verge@weldingcutting.com  
 www.weldingcutting.com  
 • Equipos para Soldar • Soldaduras

**CHILECABLES**

RUT: 76.375.570-3  
 Av. Las Américas 1020  
 Cerrillos - Santiago  
**Fono:** (56) 2 2538 4250  
 hibanez@chilecables.cl  
 www.chilecables.cl  
 • Cables de Cobre • Cables Eléctricos

**CHILESTEEL PROTECTIVE & COATINGS**

Av. Las Torres 90, Of. 5  
 Rancagua  
**Fono:** (56) 72 248 9503  
 contacto@chilesteel.cl  
 www.chilesteel.cl  
 • Recubrimientos y Corrosión •  
 Revestimientos Poliméricos

**CHM INDUSTRIAS ELECTRICAS**

RUT: 76.022.678-5  
 Los Jardines 976, Of. 3A,  
 Ciudad Empresarial  
 Huechuraba - Santiago  
**Fono:** (56) 2 2738 4549  
 ventas@chmsa.cl  
 www.chmsa.cl

- Electroindustria • Salas Eléctricas Transportables

**CHRISTENSEN CHILE S.A.**

RUT: 96.515.290-3  
**Asociado:** Aprimin  
 Lo Campino 432  
 Quilicura - Santiago  
**Fono:** (56) 2 2620 7847  
 christensen@christensen.cl  
 www.diamantinachristensen.com  
 • Aditivos para Sondajes Mineros •  
 Cromado Industrial

**CICAL**

RUT: 76.920.734-1  
 San Eugenio 12.262  
 San Bernardo - Santiago  
**Fono:** (56) 9 8888 0648  
 ventas@cical.cl  
 www.cical.cl  
 • Maestranzas • Mangueras  
 y Juntas de Expansión •  
 Revestimientos Anticorrosivos

**CICITEM**

RUT: 65.937.660-1  
 Av. General Borquño 934, Of. 201  
 Antofagasta  
**Fono:** (56) 55 222 0647  
 contacto@cicitem.cl  
 www.cicitem.cl  
 • Centro de Investigación Científico-Tecnológicos

**CICROMET LTDA.**

RUT: 76.061.949-3  
 Pirámide 460  
 San Joaquín - Santiago  
**Fono:** (56) 2 2552 8911  
 serviciotecnico@cicromet.cl  
 www.cicromet.cl  
 • Cilindros Hidráulicos • Reparación  
 de Cilindros Hidráulicos

**CIDELTA INGENIERIA**

RUT: 76.139.872-5  
 Errázuriz 1245  
 Quilpué  
**Fono:** (56) 32 292 0141  
 ventas@cidelta.cl  
 www.cidelta.cl  
 • Flanges • Planchas de Acero Inoxidable

**CIDERE**

Matta 461, Of. 103  
 Coquimbo - La Serena  
**Fono:** (56) 9 5728 8903  
 cidere@cidere.cl  
 www.cidere.cl  
 • Arriendo de Vehículos • Maquinaria  
 para Movimiento de Tierra

**CIELPANEL**

Cerro El Plomo 5931, Of. 606  
 Las Condes - Santiago  
**Fono:** (56) 2 2335 0786  
 info@cielpanel.com  
 www.cielpanel.com  
 • Montaje de Plantas Fotovoltaicas

**CIENTEC INSTRUMENTOS**

**CIENTIFICOS S.A.**  
 RUT: 96.709.790-K  
 Av. Miguel Claro 815  
 Providencia - Santiago  
**Fono:** (56) 2 2235 0085  
 cicsa@cientecsa.cl  
 www.cientecinstrumentos.cl  
 • Instrumentos Científicos

**CIMED LTDA.**

RUT: 78.114.520-3  
 Camino El Otoño Sitio 6, Parcela 8  
 Lampa - Santiago  
**Fono:** (56) 2 2896 8000  
 ventas@cimed.cl  
 www.cimed.cl

• Materiales Eléctricos •  
Motores Eléctricos

**CIMTEC S.A.**

RUT: 78.983.170-K  
Av. La Montaña 39  
Colina - Santiago  
Fono: (56) 2 2544 7900  
ventas@cimtec.cl  
www.cimtec.cl  
• Equipos para Corte por Plasma  
• Equipos para Soldar

**CINTAC S.A.I.C.**

Camino a Melipilla 8920  
Maipú - Santiago  
Fono: (56) 2 2484 9200  
contacto@cintac.cl  
www.cintac.cl  
• Cubiertas y Revestimientos  
• Perfiles de Acero

**CIPTEMIN**

RUT: 65.188.736-4  
General Borgoño 934, Of. 1101  
Antofagasta  
Fono: (56) 55 289 7961  
contacto@ciptemin.cl  
www.ciptemin.cl  
• Hidrometalurgia • Validación de  
Procesos Mineros • Validación de  
Tecnologías para la Minería

**CIS ASOCIADOS CONSULTORES  
EN TRANSPORTE**

RUT: 78.306.360-3  
Fidel Oteiza 1921, Of. 706  
Providencia - Santiago  
Fono: (56) 2 2205 1033  
sbrito@cistrans.cl  
www.cistrans.cl  
• Ingeniería en Transportes

**CIS CONSULTORES**

Presidente Riesco 5711, Of. 801  
Las Condes - Santiago  
Fono: (56) 2 2209 1912  
central@ciscconsultores.cl  
www.ciscconsultores.cl  
• Consultores Empresas

**CIS INGENIERIA LTDA.**

RUT: 84.803.800-8  
Av. Presidente Riesco 5711, Of. 801  
Las Condes - Santiago  
Fono: (56) 2 2209 1912  
central@cisc.cl  
www.cisc.cl  
• Ingeniería de Proyectos •  
Ingeniería de Sistemas

**CISCO SYSTEMS CHILE**

RUT: 96.793.640-5  
Av. Apoquindo 3650, Of. 201  
Las Condes - Santiago  
Fono: (56) 2 2431 4900  
Webmail  
www.cisco.com  
• Equipos para Redes de Comunicación •  
Ingeniería en Redes de Comunicaciones

**CITIC HEAVY INDUSTRIES CHILE SPA**

RUT: 76.306.293-7  
Isidora Goyenechea 2939, Of. 702  
Las Condes - Santiago  
Fono: (56) 2 2885 5914  
infosa@citic-hic.com  
www.citic-hic.com  
• Chancadores • Molinos de Bolas

**CITYMOVIL S.A.**

RUT: 99.504.690-3  
Av. El Bosque Norte 0134, Piso 6  
Las Condes - Santiago  
Fono: (56) 2 2940 4300  
contacto@citymovil.cl  
www.citymovil.cl

• Control de Flotas por GPS •  
Sistemas para Control de Flotas

**CIUDAD LUZ**

RUT: 76.293.289-K  
Alonso de Camargo 7216  
Las Condes - Santiago  
Fono: (56) 2 2218 8330  
contacto@ciudadluz.cl  
www.ciudadluz.cl  
• Desarrollo de Energía Solar  
Fotovoltaica • Generación  
Solar Distribuida

**CIVELEC LTDA.**

Los Cerezos 285  
Antofagasta  
Fono: (56) 9 6835 3938  
rolando.gallardo@civelec.cl  
www.civelec.cl  
• Lavado con Línea Energizada

**CLARIANT CHILE LTDA.**

RUT: 80.853.400-2  
Camino a Melipilla 15.170  
Maipú - Santiago  
Fono: (56) 2 2373 4202  
Webmail  
www.mining.clariant.com  
• Productos Químicos • Productos  
Químicos para la Minería

**CLAS INGENIERIA ELECTRICA  
E INVERSIONES**

RUT: 96.682.630-4  
Av. Einstein 1153  
Recoleta - Santiago  
Fono: (56) 2 2398 8100  
clasmail@clas.cl  
www.clas.cl  
• Ingeniería Eléctrica

**CLEAN LIGHT**

Galvarino 9440-A  
Quilicura - Santiago  
Fono: (56) 2 2296 7695  
ventas@cleanlight.cl  
www.cleanlight.cl  
• Torres de Comunicaciones Solar  
• Torres de Iluminación Solar

**CLEAN OIL SERVICES LATAM**

Benjamín 2935, Of. 302  
Las Condes - Santiago  
Fono: (56) 9 7395 9933  
fabiola@cleanoilservices.com  
www.cleanoilservices.com  
• Equipos de Lubricación •  
Lubricantes Industriales

**CLEMSA**

RUT: 94.836.000-4  
Camino Lo Sierra 1299  
Maipú - Santiago  
Fono: (56) 2 2510 8100  
info@clemsa.cl  
www.clemsa.cl  
• Camiones • Cargadores Frontales

**CLONSA INGENIERIA LTDA.**

RUT: 76.084.763-1  
Martínez Cruz 85, Placilla Oriente  
Valparaíso  
Fono: (56) 32 222 1022  
contacto@clonsaingenieria.cl  
www.clonsaingenieria.cl  
• Instrumentación Geomecánica  
• Integración de Sistemas •  
Mantenimiento y Monitoreo de Sensores

**CLUSTER CENTRO DE CAPACITACION SPA**

Central Sur 1975  
Antofagasta  
Fono: (56) 9 8901 6507  
j.alvarez@clusterimpulsa.com  
www.clustercapacitacion.com  
• Certificaciones • Educación

**CMI EQUIP SPA**

Puerto de Palos 4838  
Las Condes - Santiago  
Fono: (56) 2 2228 9010  
info@cmi-equip.com  
www.cmi-equip.com  
• Grúas Industriales • Mini  
Grúas Eléctricas

**CML LTDA.**

RUT: 76.106.291-3  
Los Chirihues 9065, Villa Los Flamencos  
Antofagasta  
Fono: (56) 55 277 7577  
lbrunel@cml-latin.cl  
www.cml-latin.cl  
• Piping • Sistemas para Riego  
en Pilas de Lixiviación

**CMS CONDITION MONITORING  
SOLUTIONS**

RUT: 76.610.546-7  
Av. Antihue 1202, Of. 406  
Antofagasta  
Fono: (56) 55 271 6677  
contacto@cmsonline.cl  
www.cmsonline.cl  
• Instrumentos para  
Monitoreo Continuo

**CMSF SPA**

RUT: 77.371.536-K  
Av. Américo Vespucio Norte 2500, Of. 001  
Vitacura - Santiago  
Fono: (56) 72 249 1525  
webmail  
www.cmsf.cl  
• Fabricación de Equipos y Productos  
Metalmecánicos para la Minería  
e Industria • Metalmecánica

**CMT, CENTRO MEDICO DEL TRABAJADOR**

RUT: 76.247.147-7  
Santa Victoria 354  
Santiago  
Fono: (56) 2 2634 2492  
contacto@cmtsahud.cl  
www.cmtsahud.cl  
• Centro Médico de Salud Ocupacional

**CO-OL LTDA.**

RUT: 77.568.400-3  
Cerro Sombrero 1403  
Maipú - Santiago  
Fono: (56) 2 2589 8700  
info@co-ol.cl  
www.co-ol.cl  
• Construcciones Modulares  
• Contenedores

**COASIN LOGICALIS**

RUT: 82.049.000-2  
Asociado: Aprimin  
Av. Del Valle Norte 732,  
Ciudad Empresarial  
Huechuraba - Santiago  
Fono: (56) 2 2410 8000  
Webmail  
www.coasinlogicalis.com  
• Automatización de Procesos  
• Soluciones Informáticas  
para Gestión Minera

**COBERPLAS**

RUT: 79.877.600-2  
Víctor Cuccuini 282  
Recoleta - Santiago  
Fono: (56) 2 2622 6367  
ventas@coberplas.cl  
www.coberplas.cl  
• Carpas Térmicas • Carpas y Toldos

**COBRA**

RUT: 76.872.560-8  
Serafín Zamora 310  
Maipú - Santiago  
Fono: (56) 2 2578 1900  
grupocobra@grupocobra.cl

www.grupocobra.com  
• Ingeniería y Construcción de  
Proyectos del Sector Energético •  
Ingeniería, Instalación y Mantenimiento  
Industrial de Infraestructuras

**COCESA PRYSMIAN GROUP**

RUT: 91.449.000-6  
Av. Pedro Aguirre Cerda 6307  
Cerrillos - Santiago  
Fono: (56) 2 2422 2200  
info.chile@prysmiangroup.com  
https://chile.prysmiangroup.com/  
• Cables Eléctricos



**COCHILCO**

Agustinas 1161 piso 4  
Santiago  
Fono: (56) 2 2382 8100  
cochilco@cochilco.cl  
www.cochilco.cl

**Vicepresidente Ejecutivo:**  
Joaquín Morales Godoy  
**Directora de Estudios y Políticas  
Públicas:**  
Patricia Gamboa Lagos

• Comisión Chilena del Cobre

**CODELCOTECH**

RUT: 96.991.180-9  
Los Jardines 927, Piso 3  
Huechuraba - Santiago  
Fono: (56) 2 2690 3888  
Webmail  
www.codelcotech.cl  
• Asesorías en Ingeniería •  
Asesorías en Procesos Mineros

**CODELPA CHILE S.A.**

RUT: 94.668.000-1  
Lo Echevers 801  
Quilicura - Santiago  
Fono: (56) 2 2592 8000  
jcmatta@codelpa.cl  
www.codelpa.cl  
• Anticorrosivos • Pinturas Industriales

**CODITEC S.A.**

RUT: 93.125.000-0  
Los Gobelinos 2512, Of. 2-N  
Renca - Santiago  
Fono: (56) 2 2964 4482  
ventas@coditec.cl  
www.coditec.cl  
• Abrasivos • Brocas Diamantadas

**COENER**

Av. Apoquindo 6550, Of. 1804  
Las Condes - Santiago  
Fono: (56) 2 2993 7870  
Webmail  
www.coener.cl  
• Servicios de Ingeniería y  
Consultoría en Proyectos de ERNC

**COEXCO CHILE S.A.**

RUT: 96.992.440-4  
Av. Nueva Providencia 1881, Of. 1801  
Providencia - Santiago  
Fono: (56) 2 2469 3000  
Webmail  
www.coexco.cl  
• Transporte Aéreo •  
Transporte Marítimo

**COGUTSA CHILE**

RUT: 96.948.160-K  
Camino Lo Pinto, Parcela A-6

Colina - Santiago  
**Fono:** (56) 2 2745 1782  
 Webmail  
 www.cogutsa.com  
 • Construcción y Mantenimiento de Caminos Mineros • Movimiento de Tierra • Producción de Aridos

**COIMCO S.A.**  
**RUT:** 76.519.120-3  
 Santa Elvira 98  
 Santiago  
**Fono:** (56) 2 2565 7200  
 ventas@coimco.cl  
 www.coimco.cl  
 • Computadores Industriales

**COLADA CONTINUA CHILENA S.A.**  
**RUT:** 96.528.000-6  
 Av. Las Esteras Sur 2850  
 Quilicura - Santiago  
**Fono:** (56) 2 2964 9070  
 contacto@coladacontinua.cl  
 www.coladacontinua.cl  
 • Alambión de Cobre

**COLBUN S.A.**  
**RUT:** 96.505.760-9  
 Av. Apoquindo 4775, Piso 11  
 Las Condes - Santiago  
**Fono:** (56) 2 2460 4000  
 recepcion@colbun.cl  
 www.colbun.cl  
 • Generación de Energía Eléctrica

**COLOMA CONSULTORES**  
**RUT:** 76.716.783-0  
 Texas 1138  
 Vitacura - Santiago  
**Fono:** (56) 9 9555 6112  
 info@colomaconsultores.cl  
 www.colomaconsultores.cl  
 • Gestión de la Cal

**COLVIN & CIA. LTDA.**  
**RUT:** 89.625.800-1  
 Av. Apoquindo 6415, Of. 115  
 Las Condes - Santiago  
**Fono:** (56) 2 2211 9824  
 contacto@colvinyacia.cl  
 www.colvinyacia.cl  
 • Cámaras Térmicas • Termografía

**COMACO SERVICIOS LOGISTICOS SPA**  
**RUT:** 99.587.850-K  
 Av. Boulevard 9631, Enea  
 Pudahuel - Santiago  
**Fono:** (56) 2 2222 3192  
 asistente@comaco.cl  
 www.comaco.cl  
 • Arriendo de Grúas • Arriendo de Grúas Horquilla

**COMBERPLAST**  
**RUT:** 83.653.100-0  
 Camino Santa Margarita 0830  
 San Bernardo - Santiago  
**Fono:** (56) 2 2355 6400  
 cortiz@comberplast.cl  
 www.comberplast.cl  
 • Ingeniería en Plásticos

**COMDIEL LTDA.**  
**RUT:** 79.789.710-8  
 Av. Manuel Montt 1854  
 Providencia - Santiago  
**Fono:** (56) 2 2225 6775  
 info@comdiel.cl  
 www.comdiel.cl  
 • Equipos para Telecomunicaciones  
 • Seguridad Industrial y Minera

**COMERCIAL ACUARIO LTDA.**  
 José Miguel Carrera 625  
 Santiago  
**Fono:** (56) 2 2699 5100  
 ventas@comercialacuaria.cl  
 www.comercialacuaria.cl

• Electromecánica para Equipos Mineros • Iluminación

**COMERCIAL ANALAB CHILE S.A.**  
**RUT:** 87.963.400-8  
 Exequiel Fernández 3592  
 Macul - Santiago  
**Fono:** (56) 2 2713 1500  
 analab@analab.cl  
 www.analab.cl  
 • Análisis Biológico • Análisis de Laboratorio para Control de Calidad

**COMERCIAL ANWO S.A.**  
**RUT:** 99.574.860-6  
 Av. Pde. Eduardo Frei  
 Montalva Km 17.001  
 Colina - Santiago  
**Fono:** (56) 2 2989 0000  
 kbrieba@anwo.cl  
 www.anwo.cl  
 • Aire Acondicionado • Calefacción

**COMERCIAL ARAGON S.A.**  
**RUT:** 78.430.830-8  
 José Miguel Carrera 13, Loteo  
 Ind. Los Libertadores, Carretera  
 General San Martí  
 Colina - Santiago  
**Fono:** (56) 2 2495 3000  
 contacto@aragonenergia.cl  
 www.aragonenergia.cl  
 • Desarrollo de Proyectos Eléctricos  
 • Materiales Eléctricos

**COMERCIAL CHRYSLER S.A.**  
**RUT:** 96.676.670-0  
 Av. Américo Vespucio 1561, Piso 10  
 Las Condes - Santiago  
**Fono:** (56) 2 2837 1300  
 postventa@comchrysler.cl  
 www.chrysler.cl  
 • Camionetas

**COMERCIAL DIAZ**  
**RUT:** 76.312.200-K  
 Uno Norte, Parcela 127, Lote  
 3A-1, Colonia Kennedy  
 Paine  
**Fono:** (56) 2 2360 9728  
 ventas@cmdo.cl  
 www.cmdo.cl  
 • Revestimientos de Caucho • Revestimientos de Cerámica • Revestimientos de Poliuretano

**COMERCIAL DOAS LTDA.**  
**RUT:** 77.268.190-9  
 Av. Mejillones 5128  
 Antofagasta  
**Fono:** (56) 55 237 6137  
 comercial@doas.cl  
 www.doas.cl  
 • Anclajes Especiales • Pernos y Tuercas

**COMERCIAL E INDUSTRIAL CEG SPA**  
**RUT:** 76.698.211-5  
 Av. El Nogal 0176  
 Puente Alto - Santiago  
**Fono:** (56) 2 2842 8865  
 contacto@duchaslavaojos.cl  
 www.duchaslavaojos.cl  
 • Duchas para Seguridad Industrial  
 • Equipos para Seguridad

**COMERCIAL E INDUSTRIAL PAICAVI LTDA.**  
**RUT:** 86.436.700-3  
 Paicavi 1879  
 Concepción  
**Fono:** (56) 41 222 7092  
 lgallardoh@paicavi.cl  
 www.paicavi.cl  
 • Intercambiadores de Calor • Radiadores

**COMERCIAL EKM LTDA.**  
**RUT:** 76.502.130-8  
 Carlos Valdovinos 1380

San Miguel - Santiago  
**Fono:** (56) 2 2793 0655  
 ventas@ekm.cl  
 www.ekm.cl  
 • Equipos para La Minería • Productos para la Minería

**COMERCIAL FADE LTDA.**  
**RUT:** 76.420.250-3  
 Av. Salvador Allende 2800  
 Iquique  
**Fono:** (56) 57 276 5192  
 gerencia@fade.cl  
 www.fade.cl  
 • Encapsulamiento de Correas Transportadoras • Transportadoras con Capotas en Materiales Compuestos

**COMERCIAL FASSER SPA**  
**RUT:** 77.702.460-4  
 Marchant Pereira 150, Of. 801  
 Providencia - Santiago  
**Fono:** (56) 2 2948 8390  
 jcarrasco@fasser.cl  
 www.fasser.cl  
 • Montacargas • Puertas y Portones

**COMERCIAL FUNDACION LTDA.**  
**RUT:** 86.539.100-5  
 Ureta Cox 648  
 San Miguel - Santiago  
**Fono:** (56) 2 2553 9383  
 comerfun@comercialfundacion.cl  
 www.comercialfundacion.cl  
 • Forjas • Piezas Mecanizadas

**COMERCIAL GONZALEZ HERMANOS Y CIA.**  
**RUT:** 76.315.920-5  
 Calle Lo Espejo 852  
 Pudahuel - Santiago  
**Fono:** (56) 2 2765 9739  
 ventas@hgb.cl  
 www.hgb.cl  
 • Mangueras • Mangueras Hidráulicas

**COMERCIAL H.SMITH SPA**  
 San Francisco 4760  
 San Miguel - Santiago  
**Fono:** (56) 9 4125 1223  
 wmunoz@chsmith.cl  
 www.chsmith.cl  
 • Iluminación

**COMERCIAL HIDROCENTRO**  
**RUT:** 79.998.220-K  
 Obispo Arturo Espinoza Campos 3062  
 Macul - Santiago  
**Fono:** (56) 2 2361 0707  
 ventas@comercialhidrocentro.cl  
 www.comercialhidrocentro.cl  
 • Acoplamiento Hidráulicos • Transmisión de Potencia

**COMERCIAL IVS S.A.**  
**RUT:** 76.077.129-5  
 Los Coigues 701, Módulo 19,  
 Parque Ind. Aeropuerto  
 Quilicura - Santiago  
**Fono:** (56) 2 2739 0226  
 Webmail  
 www.ivs.cl  
 • Suministros para la Minería  
 • Ventilación Subterránea

**COMERCIAL LIBRA LTDA.**  
**RUT:** 87.851.300-2  
 Osorno 0566  
 La Granja - Santiago  
**Fono:** (56) 2 2511 0417  
 gerencia@comerciallibra.cl  
 www.comerciallibra.cl  
 • Aislantes Eléctricos • Materiales Eléctricos de Alta y Media Tensión

**COMERCIAL OUT S.A.**  
**RUT:** 76.059.926-3  
 Las Verbenas 8616

Las Condes - Santiago  
**Fono:** (56) 2 2895 5094  
 ventas@outchile.com  
 www.outchile.com  
 • Accesorios para Seguridad • Equipos para Trabajos en Altura

**COMERCIAL PACIFIC LTDA.**  
**RUT:** 84.940.400-8  
 Cordillera 331, Módulo D-13  
 Quilicura - Santiago  
**Fono:** (56) 2 2433 3000  
 ventas@cpacific.cl  
 www.comercialpacific.cl  
 • Correas para Transmisión de Potencia • Correas Transportadoras

**COMERCIAL PARTEK LTDA.**  
**RUT:** 76.075.840-K  
 Cacique Colín 2003, Condominio  
 Industrial Pyme, Faro Evangelista 220  
 Lampa - Santiago  
**Fono:** (56) 2 2335 2646  
 partek@partek.cl  
 www.partek.cl  
 • Maquinaria para la Minería  
 • Reparación de Maquinaria para la Minería

**COMERCIAL PAU**  
**RUT:** 77.405.750-1  
 Av. Independencia 1630  
 Independencia - Santiago  
**Fono:** (56) 2 2777 4099  
 ventas@comercialpau.cl  
 www.comercialpau.cl  
 • Escaleras Dieléctricas • Paneles Fotovoltaicos

**COMERCIAL PLASTIMETAL S.A.**  
**RUT:** 76.044.567-3  
 Nueva York 53, Of. 82  
 Santiago  
**Fono:** (56) 2 2699 8818  
 info@plastimetal.cl  
 www.plastimetal.cl  
 • Tubos de Acero • Tubos de PVC y CPVC

**COMERCIAL POPAYAN**  
**RUT:** 77.804.160-K  
 Av. Grecia 1692  
 Ñuñoa - Santiago  
**Fono:** (56) 2 2239 0210  
 ggeneral@popayan.cl  
 www.popayan.cl  
 • Neumáticos Fuera de Carretera  
 • Revestimientos para Molinos

**COMERCIAL ROBERTO GOTTLIEB Y CIA. LTDA.**  
**RUT:** 79.870.600-4  
 Catedral 1761  
 Santiago  
**Fono:** (56) 2 2696 7579  
 ventas@gotex.cl  
 www.gotexchile.cl  
 • Aceros Galvanizados • Aceros Inoxidables

**COMERCIAL SAN ANDRES LTDA.**  
**RUT:** 79.751.470-5  
 Caracoles 3566  
 Antofagasta  
**Fono:** (56) 55 222 8202  
 contacto@comsaltda.com  
 www.comsaltda.com  
 • Ferreterías Industriales

**COMERCIAL SINSEF LTDA.**  
**RUT:** 78.292.360-9  
 Eduardo Pérez Zujovic 5554, Módulo S-3  
 Antofagasta  
**Fono:** (56) 41 248 5656  
 central@sinséf.cl  
 www.sinséf.cl  
 • Aislantes Térmicos • Empaquetaduras  
 • Sellos Mecánicos

**COMERCIAL TASSARA LTDA.**

RUT: 78.030.590-8  
 Av. Matta 1020  
 Santiago  
**Fono:** (56) 2 2555 8725  
 titotassara@gmail.com  
 • Repuestos para Maquinaria Pesada

**COMERCIAL V-TEC LTDA.**

RUT: 77.721.680-5  
 Camino Lo Infante 1551  
 San Bernardo - Santiago  
**Fono:** (56) 2 2224 7323  
 ventas@v-tec.cl  
 www.v-tec.cl  
 • Encarpado de Camiones • Sistemas de Control de Velocidad, Alcohol y Drogas

**COMERCIAL Y DISTRIBUIDORA**

**BERTONATI S.A.**  
 RUT: 96.825.800-1  
 Av. Américo Vespucio 1321  
 Quilicura - Santiago  
**Fono:** (56) 2 2462 5200  
 bertonati@bertonati.cl  
 www.bertonati.cl  
 • Vehículos Especiales

**COMERCIAL Y SERVICIOS**

**INGELUBAS LTDA.**  
 Orella 610, Of. 1702  
 Antofagasta  
**Fono:** (56) 9 6393 0332  
 ventas@ingelubas.cl  
 www.interlub.com  
 • Lubricantes

**COMERT S.A.**

RUT: 96.556.860-3  
 Av. Zañartu 2629  
 Ñuñoa - Santiago  
**Fono:** (56) 2 2239 8841  
 ventas@comert.cl  
 www.comert.cl  
 • Herramientas Neumáticas  
 • Secadores para Aire

**COMGRAP LTDA. / 3D - BIM**

RUT: 79.770.640-K  
 General Flores 171  
 Providencia - Santiago  
**Fono:** (56) 2 2592 9000  
 consultoresbim@comgrap.cl  
 www.comgrap.cl  
 • Software para Control de Proyectos  
 • Software para la Minería • Software para Mantenimiento de Plantas Mineras

**COMIND LTDA.**

RUT: 78.304.510-9  
 Lanín 1637  
 Conchalí - Santiago  
**Fono:** (56) 2 2476 6200  
 ventas@comind.cl  
 www.comind.cl  
 • Calefactores Industriales • Instrumentos para Medición Eléctrica

**COMPACTA ILUMINACION LTDA.**

RUT: 76.017.208-1  
 Las Dalías 2133  
 Macul - Santiago  
**Fono:** (56) 2 2419 2810  
 iluminacion@compacta.cl  
 www.compacta.cl  
 • Equipos para Iluminación • Torres para Iluminación

**COMPAKTA S.A.**

Muñoz Gamero 1012-B  
 Recoleta - Santiago  
**Fono:** (56) 2 2501 8007  
 fernandolagos@compakta.cl  
 www.compakta.cl  
 • Máquinas Trituradoras • Maxisacos

**COMPAN LTDA., COMUNICACION**

**SATELITAL**  
 RUT: 77.601.300-5  
 El Trovador 4280, Of. 711  
 Las Condes - Santiago  
**Fono:** (56) 2 2342 5288  
 info@compan.cl  
 www.comunicacionsatelital.cl  
 • Comunicaciones Satelitales  
 • Soluciones Satelitales para Telecomunicaciones

**COMPAÑIA CHILENA DE MEDICION S.A.**

RUT: 91.531.000-1  
 General Freire 725  
 La Cisterna - Santiago  
**Fono:** (56) 2 2328 5000  
 mauricio.ruminot@accellsolutions.com  
 www.itron.com  
 • Medidores para Energía Eléctrica • Medidores para Energía Eléctrica, Gas y Agua

**COMPAÑIA CHILENA DE**

**PERFORACIONES LTDA.**  
 Volcán Lascar 731, Parque Ind. Lo Boza  
 Pudahuel - Santiago  
**Fono:** (56) 2 2682 9600  
 info@pozosdeagua.com  
 www.pozosdeagua.com  
 • Construcción de Pozos Profundos  
 • Sondajes de Aguas Subterráneas

**COMPAÑIA ELECTROINDUSTRIAL S.A.**

RUT: 96.994.910-5  
 Lope de Ulloa 1960  
 Quinta Normal - Santiago  
**Fono:** (56) 2 2772 8703  
 info@celec.cl  
 www.celec.cl  
 • Electromecánica • Reparación de Motores Eléctricos

**COMPAÑIA GENERAL DE REMATES (CGR)**

RUT: 76.116.144-K  
 Villavicencio 361, Of. 117  
 Santiago  
**Fono:** (56) 2 2733 9400  
 cgr@cgrchile.com  
 www.cgrchile.com  
 • Excedentes Mineros • Remates de Maquinaria Industrial y Minera

**COMPAÑIA INDUSTRIAL EL VOLCAN**

RUT: 90.209.000-2  
 Agustinas 1357, Piso 10  
 Santiago  
**Fono:** (56) 2 2483 0500  
 asistencia@volcan.cl  
 www.volcan.cl  
 • Materiales para la Construcción • Productos para la Construcción

**COMPASS GROUP**

RUT: 96.651.910-K  
 Av. Las Condes 11.774, Piso 7  
 Vitacura - Santiago  
**Fono:** (56) 2 2591 0600  
 Webmail  
 www.compass-group.cl  
 • Servicios de Gastronomía

**COMPRESORES GILO**

**INDUSTRIAL Y COMERCIAL**  
 RUT: 86.872.200-2  
 Víctor Manuel 1826  
 Santiago  
**Fono:** (56) 2 2555 2445  
 compresores@gilo.cl  
 www.gilo.cl  
 • Reparación de Compresores

**COMPROBE LTDA.**

RUT: 78.951.730-4  
 Las Verbenas 8719  
 Las Condes - Santiago  
**Fono:** (56) 2 2952 0971  
 info@comprobe.cl

www.comprobe.cl  
 • Calibración de Equipos • Medición de Desviaciones en Pozos Profundos

**COMULSA**

RUT: 94.458.000-K  
 Río Refugio 9638, Parque Ind. Enea  
 Pudahuel - Santiago  
**Fono:** (56) 2 2495 4000  
 comulsa@comulsa.cl  
 www.comulsa.cl  
 • Instrumentación • Medidores para Energía Eléctrica

**CONCERTINAS CHILE**

RUT: 76.423.710-2  
 Santa Fé 1827  
 Quinta Normal - Santiago  
**Fono:** (56) 2 2774 0376  
 ventas@concertinaschile.cl  
 www.concertinaschile.cl  
 • Alambre de Púas • Concertinas

**CONECTA INGENIERIA S.A.**

RUT: 78.167.680-2  
 Dr. Alejandro del Río 2171  
 Ñuñoa - Santiago  
**Fono:** (56) 2 2699 7913  
 ventas@conecta.cl  
 www.conecta.cl  
 • Sistemas Electrónicos • Sistemas para Seguridad Eléctrica

**CONELEC LTDA.**

RUT: 78.403.190-K  
 Los Cerezos 286  
 Antofagasta  
**Fono:** (56) 55 228 1268  
 conelec@conelec.cl  
 www.conelec.cl  
 • Servicios Eléctricos • Telecomunicaciones

**CONETEC SPA**

RUT: 76.379.693-0  
 Av. Los Conquistadores 1700, Piso 16  
 Providencia - Santiago  
**Fono:** (56) 2 2979 0907  
 conetecsa@conetec.com  
 www.conetec.com  
 • Servicios de Geología y Prospección

**CONFECIONES BUTKA LTDA.**

RUT: 78.126.750-3  
 Av. Santa Rosa 10014  
 La Granja - Santiago  
**Fono:** (56) 2 2546 6756  
 gmolina@butka.com  
 www.butka.com  
 • Ropa para Seguridad

**CONFINOR S.A.**

RUT: 76.851.740-1  
 Mariano Sánchez Fontecilla 548-B  
 Las Condes - Santiago  
**Fono:** (56) 2 2752 8116  
 info@confinorsa.cl  
 www.confinsorsa.cl  
 • Manejo de Sustancias Peligrosas

**CONFIPETROL CHILE SPA**

RUT: 77.017.385-K  
**Asociado:** Aprimin  
 Miraflores 222, Piso 8  
 Santiago  
**Fono:** (56) 2 2928 2555  
 Webmail  
 www.confipetrol.com  
 • Gestión de Activos • Mantenimiento de Equipos en Plantas de Beneficio de Minerales

**CONO SUR SPA**

Manuel Barros Borgoño 71  
 Providencia - Santiago  
**Fono:** (56) 2 3324 0120  
 contacto@cono-sur.com

www.cono-sur.com  
 • Alimentación Industrial

**DEVELP**

Dr. Manuel Barros Borgoño 71, Of. 1103  
 Providencia  
 Santiago  
 info@isdevelp.cl  
 www.isdevelp.cl  
 • Gestión de Proyectos



**CONPAX**

RUT: 99.575.630-7  
**Certificado:** Sicep - Achilles  
 Av. Santa Clara 300, Ciudad Empresarial  
 Huechuraba - Santiago  
**Fono:** (56) 2 2394 6000  
 depto.propuestas@conpax.cl  
 www.conpax.cl

**Gerente General Corporativo:**

Pablo Luisetti Randi  
**Gerente de Adm. y Finanzas:**  
 Hernán Rabi García  
**Gerente de Estudios:**  
 Marcos Ruz González

**Proveedores de:** BHP / SQM / Codelco / Antofagasta Minerals / Compañía Minera del Pacífico (CMP) / Minera Lumina Copper / Teck / Glencore / Colbún / Enel / Transelec / Engie / Operadora Surperu S.A. (Perú)

- Calderería • Construcción de Caminos • Energía: Eólico, Fotovoltaico e Hidráulico • Galerías, Túneles, Piques y Cavernas • Montajes Electricomecánicos e Industriales • Movimiento de Tierra • Muros Tierra Armada (TEM) • Obras Civiles • Obras de Relaves: Tranques, Canaletas y Drenajes • Piping y Pipeline • Puertos, Obras Marítimas, Hinca de Pilotes y Tablestacas • Soterrados, Linner y Corrugados

**CONSORCIO EOLICO**

Barros Arana 1098, Of. 1408,  
 Torre Mall del Centro  
 Concepción  
**Fono:** (56) 41 273 0097  
 contacto@eolico.cl  
 www.eolico.cl  
 • Desarrollo de Proyectos de Energía

**CONSORCIO RIL-LIGHT S.A.**

RUT: 99.569.950-8  
 Pintor Cicarelli 585  
 San Joaquín - Santiago  
**Fono:** (56) 2 2556 7377  
 contacto@ril-light.cl  
 www.ril-light.cl  
 • Recuperación y Reutilización de Aguas para Uso Industrial  
 • Tratamiento de Riles

**CONSORCIO SANTA MARTA S.A.**

RUT: 96.828.810-5  
 Av. General Velásquez 8990  
 San Bernardo - Santiago  
**Fono:** (56) 2 2592 1234  
 sol.rios@csmarta.cl  
 www.csmarta.cl  
 • Plantas para Tratamiento de Riles • Rellenos Sanitarios

**CONSTRUCTORA E INGENIERIA ELISEO SPA**

Callejón 5 Poniente, Parcela 137

Paine - Santiago  
**Fono:** (56) 2 2824 1644  
 fflores@grupoeliseo.cl  
 www.grupoeliseo.cl  
 • Movimiento de Tierra

**CONSTRUCTORA ECOPSA S.A.**  
**RUT:** 96.542.940-9  
 Camino a Melipilla 1550  
 Santiago  
**Fono:** (56) 2 2683 2188  
 secgerencia@ecopsa.com  
 www.ecopsa.com  
 • Construcción de Obras Viales • Seguridad Vial

**CONSTRUCTORA EL SAUCE S.A.**  
**RUT:** 79.775.100-6  
 Av. Las Condes 11.400, Of. 52  
 Vitacura - Santiago  
**Fono:** (56) 2 2896 4000  
 oficina@elsauce.cl  
 www.elsauce.cl  
 • Constructoras

**CONSTRUCTORA EXCON**  
**RUT:** 76.443.280-0  
 Av. Del Cóndor 550, Of. 103  
 Huechuraba - Santiago  
**Fono:** (56) 2 2594 6603  
 contacto@excon.cl  
 www.excon.cl  
 • Construcción de Obras Civiles • Construcción de Obras de Infraestructura

**CONSTRUCTORA FAPISA S.A.**  
**RUT:** 77.737.330-7  
 Av. Francisco Bilbao 398  
 Providencia - Santiago  
**Fono:** (56) 2 2222 5463  
 jpizarro@fapisa.cl  
 www.fapisa.cl  
 • Constructoras • Movimiento de Tierra

**CONSTRUCTORA FE GRANDE S.A.**  
**RUT:** 83.109.000-6  
 Av. Presidente Riesco 5335, Piso 20  
 Las Condes - Santiago  
**Fono:** (56) 2 2902 0181  
 fegrande@fegrande.cl  
 www.fegrande.cl  
 • Construcción de Obras Viales • Construcción de Tranques para Relaves

**CONSTRUCTORA INARCO S.A.**  
**RUT:** 96.513.310-0  
 Av. Del Cóndor 600, Piso 5,  
 Ciudad Empresarial  
 Huechuraba - Santiago  
**Fono:** (56) 2 2240 8400  
 inarcomunica@inarco.cl  
 www.inarco.cl  
 • Construcción de Obras Civiles  
 • Construcción Industrial

**CONSTRUCTORA INTERNACIONAL S.A.**  
**RUT:** 80.231.800-6  
 Teatinos 333, Piso 11  
 Santiago  
**Fono:** (56) 2 2472 6000  
 cinternacional@cil.cl  
 www.cil.cl  
 • Construcción de Obras Civiles • Operación de Tranques de Relave

**CONSTRUCTORA LANCUYEN LTDA.**  
**RUT:** 77.083.100-8  
 Cochrane 635, Of. 1503, Torre A  
 Concepción  
**Fono:** (56) 41 246 7741  
 secretaria@lancuyen.cl  
 www.lancuyen.cl  
 • Construcción de Obras para Minería Subterránea • Fundaciones Especiales

**CONSTRUCTORA RGS Y CIA. LTDA.**  
**RUT:** 96.730.540-5

Blanco Encalada 882  
 Iquique  
**Fono:** (56) 57 257 3078  
 roberto@rados.cl  
 www.rados.cl  
 • Andamios • Equipos para la Construcción

**CONSTRUCTORA THX LTDA.**  
**RUT:** 77.127.570-2  
 Traslaviña 1656  
 Pedro Aguirre Cerda - Santiago  
**Fono:** (56) 2 2563 4453  
 estructuras@thx.cl  
 www.galponesthx.cl  
 • Construcción de Galpones de Acero • Estructuras de Acero

**CONSTRUCTORA VALKO S.A.**  
**RUT:** 83.145.600-0  
 Av. Américo Vespucio  
 Norte 2880, Of. 1004  
 Conchalí - Santiago  
**Fono:** (56) 2 2624 8566  
 cvalko@valko.cl  
 www.valko.cl  
 • Arriendo de Maquinaria • Construcción de Caminos • Construcción de Cavernas

**CONSTRUMART S.A.**  
**RUT:** 96.511.460-2  
 Panamericana Norte 9275  
 Quilicura - Santiago  
**Fono:** (56) 2 2512 7621  
 contactenos@construmart.cl  
 www.construmart.cl  
 • Materiales para la Construcción • Pinturas

**CONSTRUSOFT LATINOAMERICA SPA**  
**RUT:** 76.051.797-6  
 Hernando de Aguirre 268, Of. 501  
 Providencia - Santiago  
**Fono:** (56) 2 2234 2978  
 comunicacion@construsoft.com  
 www.construsoft.com  
 • Software para la Construcción  
 • Software para la Minería

**CONTACT INGENIEROS LTDA.**  
**RUT:** 88.512.900-5  
 Jorge Alessandri 210  
 La Reina - Santiago  
**Fono:** (56) 2 2270 0900  
 palvarez@contact.cl  
 www.contact.cl  
 • Automatización de Procesos  
 • Ingeniería Eléctrica

**CONTAINERLAND LTDA.**  
**RUT:** 96.552.310-3  
 La Vara Poniente 03595  
 San Bernardo - Santiago  
**Fono:** (56) 2 2584 0191  
 ccifuentes@containerland.cl  
 www.containerland.cl  
 • Construcciones Modulares  
 • Instalación de Faenas

**CONTINENTAL BLOWERS ANDES LTDA.**  
**RUT:** 76.111.144-2  
 Av. Jose Manuel Infante 3276  
 Ñuñoa - Santiago  
**Fono:** (56) 2 2401 6243  
 cba@continentalandes.com  
 www.continentalandes.com  
 • Sopladores Centrífugos Multietapas • Turbocompresores

**CONTITECH CHILE S.A.**  
**RUT:** 83.070.800-6  
 Camino Lo Ruiz 4470  
 Renca - Santiago  
**Fono:** (56) 2 2495 5300  
 thomas.lau@contitech.cl  
 www.contitech.cl  
 • Correas Transportadoras • Reparación de Correas Transportadoras

**CONTROL ACUSTICO**  
**RUT:** 77.031.920-K  
 Villaseca 21, Of. 1105  
 Ñuñoa - Santiago  
**Fono:** (56) 2 2225 7000  
 info@controlacustico.cl  
 www.controlacustico.cl  
 • Acústica • Servicios de Control de Ruidos

**CONTROL VERTICAL**  
**RUT:** 76.343.760-4  
 Ugalde 490, Of. 206  
 Melipilla  
**Fono:** (56) 9 9986 4586  
 contacto@cro.cl  
 www.controlvertical.cl  
 • Asesorías en Minería • Capacitación en Altura

**CONTROL Y PRECISION**  
 Av. del Parque 4680, Of. 204  
 Huechuraba - Santiago  
**Fono:** (56) 9 5326 5682  
 contacto@controlyprecision.cl  
 www.controlyprecision.cl  
 • Ingeniería Eléctrica

**CONTROLES LTDA.**  
**RUT:** 76.012.966-6  
 Carmen 1251  
 Santiago  
**Fono:** (56) 2 2634 5956  
 ventas@controls.cl  
 www.controls.cl  
 • Conductores Eléctricos • Variadores de Frecuencia

**CONVERGINT TECHNOLOGIES CHILE**  
 Cerro El Plomo 5855, Of. 307  
 Las Condes - Santiago  
**Fono:** (56) 9 6779 9247  
 roberto.fabala@convergint.com  
 www.sealtelecom.cl  
 • Controles Electrónicos • Equipos contra Incendios

**CONVERTEC S.A.**  
**RUT:** 77.225.180-7  
 General Brayer 1730  
 Quinta Normal - Santiago  
**Fono:** (56) 2 2775 6832  
 converttec@converttec.cl  
 www.converttec.cl  
 • Baterías • UPS

**CONVEYOR BELT TECHNOLOGY LTDA.**  
**RUT:** 77.495.650-6  
 Av. Santa María 2670, Of. 305  
 Providencia - Santiago  
**Fono:** (56) 2 2364 6530  
 mlopez@cbtech.cl  
 www.cbtech.cl  
 • Correas Transportadoras • Poleas • Polines

**CONVEYORS CHILE SPA**  
 Vizcachas 1299 Villa Ascotán  
 Calama  
**Fono:** (56) 55 274 0353  
 contacto@conveyorschile.cl  
 www.conveyorschile.cl  
 • Inspección Predictiva en Correas Transportadoras • Mantenimiento de Correas Transportadoras

**CONYMET LTDA.**  
**RUT:** 83.483.500-2  
 Ruta del Cobre, esq. Minera Saldivar,  
 Manzana I, Sitio 1 La Negra  
 Antofagasta  
**Fono:** (56) 55 289 3020  
 casandra.suarez@conymet.com  
 www.conymet.com  
 • Baldes para Cargadores Frontales  
 • Tolvas para Camiones



### CONVEYOR SERVICES S.A./ FENNER DUNLOP

**RUT:** 76.450.610-3  
**Certificado:** Sicep - Achilles  
 Av. Ruta del Cobre 1211, La Negra  
 Antofagasta  
**Fono:** (56) 55 249 2314  
 ventas@fennerdunlop.com  
 www.fennerdunlopamericas.com

**Gerente General:**  
 Sebastián Larredonda Pérez  
**Sales Account Manager I y II Región:**  
 Pablo Maass  
**Sales Account Manager III,  
 IV, V y Región Metropolitana:**  
 Omar Norambuena

**Proveedores de:** Antofagasta  
 Minerals, Antucoya, Centinela y  
 Zaldívar / BHP, Escondida / Codelco /  
 SQM / Mantos Copper

• Correas Transportadoras • Correas  
 Transportadoras de Cables de  
 Acero • Limpiadores para Correas  
 Transportadoras • Raspadores para  
 Correas Transportadoras

**COOLON ILUMINACION LED SPA**  
**RUT:** 76.414.525-9  
 Av. Vitacura 5250  
 Vitacura - Santiago  
**Fono:** (56) 9 5476 0100  
 gabriela.s@coolon.com.au  
 www.coolon.com.au/es  
 • Iluminación Led

**COPA**  
 Av. Grecia s/n  
 Antofagasta  
**Fono:** (56) 9 8239 6085  
 vriquelme@puertoantofagasta.cl  
 www.copaclp.com  
 • Medioambiente • Sustentabilidad

**COPAL S.A.**  
**RUT:** 96.987.250-1  
 Panamericana Norte Km. 23,5  
 Lampa - Santiago  
**Fono:** (56) 2 2733 1093  
 maxlob@copal.cl  
 www.copal.cl  
 • Equipos Industriales •  
 Maquinaria Pesada

**COPEC VOLTEX**  
 Isidora Goyenechea 2915  
 Las Condes - Santiago  
**Fono:** (56) 2 2690 7696  
 Webmail  
 www.copecvoltex.cl  
 • Cargadores para Electromovilidad

**COPERTOOL LTDA.**  
**RUT:** 76.232.520-9  
 Santa Ester 887  
 San Miguel - Santiago  
**Fono:** (56) 2 2556 4850  
 copertool@copertool.cl  
 www.copertool.cl  
 • Equipos para Soldar •  
 Herramientas Manuales



**COPEC**

RUT: 99.520.000-7  
**Certificado:** Sicep - Achilles  
 Isidora Goyenechea 2915, Piso 20  
 Las Condes - Santiago  
**Fono:** (56) 2 2690 7000  
**Fono Ventas:** 600 200 0202  
 llamemos@copec.cl  
 ww2.copec.cl

**Gerente General:**  
 Arturo Natho  
**Gerente Comercial:**  
 José Ignacio Depassier  
**Gerente de Adm. y Finanzas:**  
 Juan Diuana  
**Gerente Industrial:**  
 Alejandro Pino

**Proveedores de:** Codelco / Anglo  
 American / BHP / Teck / Glencore /  
 SQM / CMP

- Administración y Control de Combustibles y Lubricantes
- Combustibles
- Distribución de Combustibles y Lubricantes
- Electromovilidad
- Gestión de Combustibles y Lubricantes
- Instalaciones para Almacenamiento y Suministro de Combustibles y Lubricantes
- Lubricantes

**COPPEX SPA**  
 RUT: 78.347.150-7  
 Av. General Bustamante 34, Piso 2  
 Providencia - Santiago  
**Fono:** (56) 2 2209 3050  
 info@copplex.cl  
 www.copplex.cl  
 • Plantas para Granulación  
 • Plantas Químicas

**COPROM SPA**  
 RUT: 76.907.788-K  
 Barrio Industrial Puerto Seco,  
 Manzana 10, Sitio 11  
 Calama  
**Fono:** (56) 9 9457 4042  
 atc@coprom.cl  
 www.coprom.cl  
 • Cúpulas para Correas  
 Transportadoras • Mantas Térmicas  
 para Máquinas y Tuberías

**COPROMAN LTDA.**  
 RUT: 77.883.040-K  
 Antonio Pompín 839, Of. 104  
 Antofagasta  
**Fono:** (56) 55 248 4838  
 copromanltda@coproman.cl  
 www.coproman.cl  
 • Lubricantes Especiales •  
 Soldaduras para Mantenimiento

**COPROMATIC SPA**  
 RUT: 76.347.600-6  
 Av. Andrés Bello 1251, Of. 301  
 Providencia - Santiago  
**Fono:** (56) 2 2235 8271  
 ventas@copromatic.cl  
 www.copromatic.cl  
 • Instrumentos para Medición y  
 Control de Procesos Industriales  
 • Productos Eléctricos para  
 Automatización y Control Industrial

**COPROMET**  
 RUT: 96.544.800-4  
 Chile España 8013  
 La Cisterna - Santiago

**Fono:** (56) 2 2558 6716  
 info@copromet.cl  
 www.copromet.cl  
 • Vigas de Acero Laminadas

**CORDERO S.A.**  
 RUT: 89.435.600-6  
 Antofagasta 3065  
 Santiago  
**Fono:** (56) 2 2683 3731  
 transformadores@cordero.cl  
 www.cordero.cl  
 • Mantenimiento y Reparación de  
 Transformadores • Transformadores  
 para Distribución

**CORENTAL ING SPA**  
 RUT: 77.231.865-0  
 Río Lluta 171  
 Talcahuano  
**Fono:** (56) 41 258 5220  
 corental@corental.cl  
 www.corental.cl  
 • Estudios de Ingeniería •  
 Plataformas Elevadoras

**CORESA**  
 RUT: 92.723.000-3  
 Av. Del Valle 961, Of. 1703  
 Huechuraba - Santiago  
**Fono:** (56) 2 2510 8800  
 coresa@coresa.cl  
 www.coresa.cl  
 • Maxisacos • Sacos

**CORESCAN**  
 San Pablo 9900, Bodega 5  
 Pudahuel - Santiago  
**Fono:** (56) 2 2712 5057  
 info@corescan.cl  
 www.corescan.cl  
 • Mapeo Digital

**CORPAL LTDA.**  
 RUT: 77.377.330-0  
 Lord Cochrane 1330  
 Santiago  
**Fono:** (56) 2 2555 9936  
 mpalma@corpall.cl  
 www.corpal.cl  
 • Correas Transportadoras  
 • Rodamientos

**CORPFLITE**  
 RUT: 76.552.220-K  
 Los Españoles 2684  
 Providencia - Santiago  
**Fono:** (56) 2 2946 0756  
 corpflite@manquehue.net  
 www.corpflite.cl  
 • Fotografía Aérea • Transporte Aéreo

**CORPLASTIC**  
 RUT: 76.493.327-3  
 Patricia Viñuela 535  
 Lampa - Santiago  
**Fono:** (56) 2 2368 3200  
 info@corplastic.cl  
 www.corplastic.cl  
 • Bolsas para Antióxido • Films para  
 Lixiviación • Impermeabilización  
 de Tranques de Relave

**CORPORACION ALTA LEY**  
 Mac Iver 459, Piso 7  
 Santiago  
**Fono:** (56) 2 2605 2660  
 info@corporacionaltaley.cl  
 www.corporacionaltaley.cl  
 • Desarrollo de Innovaciones,  
 Transferencia de Tecnologías y  
 Trabajo Colaborativo • Programa  
 Nacional de Minería Alta Ley

**CORPORACION BIENES DE CAPITAL, CBC**  
 RUT: 81.476.000-6  
 Marchant Pereira 3188  
 Nuñoa - Santiago

**Fono:** (56) 2 2694 3800  
 cbc@cbc.cl  
 www.cbc.cl  
 • Información de Proyectos de Inversión

**CORPORACION LITIOINICIATIVA**  
 Napoleón 3233  
 Las Condes - Santiago  
**Fono:** (56) 9 9131 6849  
 joyguoxin@gmail.com  
 www.litioinicia.com  
 • Aplicaciones Industriales  
 • Energía Solar

**CORROTEK**  
 Puerta Oriente 361, Torre A - Of. 312  
 Colina - Santiago  
**Fono:** (56) 2 2263 5008  
 info@corrotek.cl  
 www.corrotek.cl  
 • Ingeniería Contra la Corrosión  
 • Mantenimiento de Sistemas  
 de Protección Catódica

**CORROXION**  
 RUT: 76.503.282-2  
 Av. Eliodoro Yáñez 1984, Of. 305  
 Providencia - Santiago  
**Fono:** (56) 2 2274 0159  
 contacto@corroxion.cl  
 www.corroxion.cl  
 • Estabilizadores de Oxido •  
 Revestimientos Anticorrosivos  
 Especializados para Pilotes,  
 Tuberías e Interior de Tanques  
 Hidrocarburos y Aguas

**COSEUDUCAM S.A.**  
 RUT: 96.963.630-1  
 Av. Fuenzalida 31  
 Melipilla  
**Fono:** (56) 35 221 2005  
 presidente@coseducam.cl  
 www.coseducam.cl  
 • Transporte de Concentrados  
 • Transporte de Minerales •  
 Transporte Terrestre

**COSESA S.A.**  
 RUT: 76.116.526-7  
 Av. Miraflores 9300, Lote 21  
 Pudahuel - Santiago  
**Fono:** (56) 2 3303 5400  
 info@cosesa.cl  
 www.cosesa.cl  
 • Correas Transportadoras  
 • Polines Centrales para  
 Correas Transportadoras

**COSISA**  
 Sótero del Río 508, Of. 421  
 - Edificio Congreso  
 Santiago  
**Fono:** (56) 2 2673 4749  
 mesadeayuda@cosisa.cl  
 www.cosisa.cl  
 • Control de Acceso a  
 Personas y Vehículos

**COSMOPLAS S.A.**  
 RUT: 81.187.800-6  
 Río Refugio 9652, Parque Ind. Enea  
 Pudahuel - Santiago  
**Fono:** (56) 2 2598 7000  
 Webmail  
 www.cosmoplas.com  
 • Bombas • Válvulas

**COSMOS SAVE ENERGY AI**  
 Balmoral 309, Of. 408  
 Las Condes - Santiago  
**Fono:** (56) 9 9830 8365  
 geff.lang@cosmosenergy.ai  
 www.cosmosenergy.ai  
 • Inteligencia Artificial • Software

**COTACO LTDA.**  
 RUT: 81.286.300-2

Camino San Pedro 9650  
 Pudahuel - Santiago  
**Fono:** (56) 2 2582 8800  
 cotaco@cotaco.cl  
 www.cotaco.cl  
 • Equipos para Tratamiento de  
 Agua • Productos Químicos

**COTECNA**  
 RUT: 99.504.470-6  
 Av. Francisco Bilbao 3771, Of. 408  
 Providencia - Santiago  
**Fono:** (56) 9 5649 8625  
 cesar.gutierrez@cotecna.com  
 www.cotecna.com  
 • Servicios de Prueba,  
 Inspección y Certificación

**COTRANS LTDA.**  
 RUT: 76.006.020-8  
 Los Yacimientos 550  
 Maipú - Santiago  
**Fono:** (56) 2 2557 4263  
 contacto@cotrans.cl  
 www.cotrans.cl  
 • Correas Transportadoras • Tolvas

**COVENCO S.A.**  
 RUT: 96.880.130-9  
 Marchant Pereira 367, Of. 403  
 Providencia - Santiago  
**Fono:** (56) 2 2979 6000  
 covenco@covenco.cl  
 www.covenco.cl  
 • Servicios Informáticos

**COVFLEX**  
 Nueva York 53, Of. 61  
 Santiago  
**Fono:** (56) 2 2639 1779  
 contacto@covflex.cl  
 www.covflex.cl  
 • Conectores Mecánicos  
 para Barras de Acero •  
 Impermeabilizantes de Hormigón

**COVIEL S.A.**  
 RUT: 99.510.070-3  
 Guardia Vieja 181, Of. 506  
 Providencia - Santiago  
**Fono:** (56) 2 2232 7758  
 g.escobar@coviel.cl  
 www.coviel.cl  
 • Maquinaria para la Minería y  
 Construcción • Repuestos Camiones  
 Off Road Mineros Eléctricos

**COVISA**  
 RUT: 93.698.000-7  
 Av. Pdte. Eduardo Frei Montalva 2193  
 Independencia - Santiago  
**Fono:** (56) 32 250 3100  
 santiago@covisa.cl  
 www.covisa.cl  
 • Cables con Armadura de Acero  
 Galvanizado • Cables de Distribución  
 y Poder • Cables de Seguridad

**COX ENERGY CHILE**  
 Av. Los Conquistadores  
 1700, Of. A2, Piso 28  
 Providencia - Santiago  
**Fono:** (56) 2 2402 9644  
 e.espinosa@coxenergy.com  
 www.coxenergy.com  
 • Energías Renovables

**CPJ SERVICIOS DE INGENIERIA S.A.**  
 RUT: 96.974.780-4  
 Constancio Vigil 530  
 Las Condes - Santiago  
**Fono:** (56) 2 2951 5229  
 ctrautmann@cpjservicios.cl  
 www.cpjservicios.cl  
 • Asesorías en Procesos Mineros •  
 Representaciones para la Minería

**CPS CONVEYORS SPA**  
Av. Apoquindo 3650  
Las Condes - Santiago  
**Fono:** (56) 9 6229 2601  
jimmy.lindgren@cpsconveyors.cl  
www.cpsconveyors.cl  
• Cintas Transportadoras • Poleas

**CPS CRANES LTDA.**  
**RUT:** 76.746.409-6  
Calle de la Loma 2613, Villa Alemana  
Valparaíso  
**Fono:** (56) 9 6269 4900  
contacto@cpscranes.com  
www.cpscranes.cl  
• Equipos de Izaje • Puentes Grúa

**CRAMSA**  
Isidora Goyenechea 2939, Of. 803  
Las Condes - Santiago  
**Fono:** (56) 2 2604 5108  
hugo.lecaros@cramsa.cl  
www.cramsa.cl  
• Obras de Infraestructura

**CRANETECH**  
Uribe 636, Of. 707  
Antofagasta  
**Fono:** (56) 9 9595 6121  
contacto.cranetech@cranetech.cl  
www.cranetechchile.com  
• Equipos de Izaje • Mantenimiento Industrial • Puentes Grúa

**CRESCENT**  
**RUT:** 78.950.850-K  
Av. Américo Vespucio 2880, Of. 602  
Conchalí - Santiago  
**Fono:** (56) 2 2624 2127  
contacto@crecident.cl  
www.crescent.cl  
• Grasas • Lubricantes

**CROSS PACIFIC CHARTERING**  
**RUT:** 96.856.630-K  
Av. Apoquindo 6275, Of. 71  
Las Condes - Santiago  
**Fono:** (56) 2 2201 8008  
handy@crosspacific.cl  
www.crosspacific.cl  
• Asesorías Comerciales • Servicios de Comercio Exterior

**CROSSPIPE SYSTEMS S.A.**  
**RUT:** 76.337.312-6  
Av. Héctor Gómez Cobo  
910, Sector La Negra  
Antofagasta  
**Fono:** (56) 55 268 8046  
contacto@crosspipe.cl  
www.crosspipe.cl  
• Tuberías PE-X

**CRU STRATEGIES CONSULTORES LTDA.**  
**RUT:** 76.606.510-4  
Cerro El Plomo 5420, Of. 601  
Las Condes - Santiago  
**Fono:** (56) 2 2231 3900  
juan.fuentes@crugroup.com  
www.crugroup.com  
• Consultoría en Estrategia • Consultoría en Minería

**CRUZAT INGENIERIA S.A.**  
**RUT:** 76.726.410-0  
Alsino 4840  
Quinta Normal - Santiago  
**Fono:** (56) 2 327 35300  
secretaria@cruzat.net  
www.cruzatingeneria.cl  
• Construcción de Pozos Profundos • Perforación de Pozos

**CRUZEIRO EMPRESAS**  
**RUT:** 78.131.690-3  
Av. Pdte. Eduardo Frei Montalva 9331  
Quilicura - Santiago  
**Fono:** (56) 2 2550 4960

ventas@cruzeiromineria.cl  
www.cruzeiroempresas.cl  
• Artículos de Goma • Empaquetaduras

**CSAV, COMPAÑIA SUDAMERICANA DE VAPORES**  
**RUT:** 90.160.000-7  
Hendaya 60, Piso 14  
Las Condes - Santiago  
**Fono:** (56) 2 2588 6000  
web mail  
www.csav.com  
• Transporte Marítimo

**CSIRO CHILE**  
**RUT:** 65.075.644-4  
Av. Apoquindo 4700, Piso 9  
Las Condes - Santiago  
**Fono:** (56) 2 2797 6300  
alejandra.cuevas@csirola.cl  
www.csirola.cl  
• Investigación y Desarrollo

**CST GROUP**  
Av. Portales 1720  
San Bernardo - Santiago  
**Fono:** (56) 9 6190 9329  
francesca.pilu@cstgroup.cl  
www.cstonline.cl  
• Servicios de Ingeniería

**CTM**  
**RUT:** 96.942.580-7  
Pedro Lagos 1027  
Iquique  
**Fono:** (56) 57 226 6299  
ctm@unapctm.cl  
www.unapctm.cl  
• Capacitación en Operación de Equipos Mineros • Capacitación en Operación de Plantas Mineras • Certificación de Operadores de Maquinarias y Equipos

**CUARTA REVOLUCION**  
**RUT:** 76.842.733-K  
Av. Bernardo O' Higgins  
1302, Piso 12, Of. 121  
Santiago  
**Fono:** (56) 9 6344 2310  
contacto@cuartarevolucion.tech  
www.cuartarevolucion.tech  
• Sistemas de Gestión de Flotas • Software para Gestión de Activos • Software para Inteligencia de Negocios

**ULACIATI INSTRUMENTOS TOPOGRAFICOS**  
**RUT:** 76.555.947-2  
Seminario 976  
Ñuñoa - Santiago  
**Fono:** (56) 2 2225 5870  
contacto@culaciati.cl  
www.culaciati.cl  
• GPS • Instrumentos para Topografía

**CUMMINS CHILE S.A.**  
**RUT:** 96.843.140-4  
Av. Américo Vespucio 0631, Piso 1  
Quilicura - Santiago  
**Fono:** 800 123 496  
contacto@cummins.cl  
www.cummins.cl  
• Grupos Eléctricos • Motores Diésel

**CUÑADO INTERCONTINENTAL S.A.**  
**RUT:** 96.713.640-9  
Los Boldos 402  
Lampa - Santiago  
**Fono:** (56) 2 2787 0300  
info@grupocunado.com  
www.grupocunado.com  
• Tubos de Acero • Válvulas



#### CUBILITY AS

Cerro El Plomo 5630, Of. 909  
Las Condes, Santiago  
**Fono:** (56) 9 7306 4460  
**Fono Ventas:** (56) 9 8239 2707  
hjs@cubility.com  
leg@cubility.com  
www.cubility.com

**Business Development Engineer:**  
Henrik John Steffens  
**Gerencia Comercial:**  
**Marketing & Sales Coordinator, Latin America:**  
Leopoldo Eugenio Gutiérrez

• Equipos para Filtrar Líquidos • Equipos para Separación Sólido Líquido • Equipos para Tratamiento de Agua • Equipos para Tratamiento de Relaves • Equipos para Tratamiento de Riles • Equipos Vibratorios • Espesadores • Filtración • Filtros de Vacío • Filtros para Agua • Plantas de Tratamiento de Agua • Plantas para Tratamiento de Efluentes • Plantas para Tratamiento de Riles • Reciclaje de Residuos • Recuperación y Reutilización de Aguas para Uso Industrial • Separación Sólido / Líquido • Separación, Filtración y Deshidratación de Sólidos, Lodos y otros Fluidos • Sistemas Especiales para Separación de Sólidos, Lodos y otros Fluidos • Sistemas para Filtración • Tecnologías de Separación para el Lito • Tecnologías de Separación para Metales Base • Tratamiento de Agua • Tratamiento de Aguas Industriales • Tratamiento de Lavados y Releves de Carbón • Tratamiento de Olores • Tratamiento de Riles

**CCUSATTO SPA**  
**RUT:** 96.689.820-8  
Seminario 641  
Ñuñoa - Santiago  
**Fono:** (56) 2 2496 6500  
ccusatto@cusatto.cl  
www.cusatto.cl  
• Barras de Carburo de Silicio • Hornos

**CUTTING TOOLS CHILE**  
**RUT:** 52.001.373-3  
Alcalde Pedro Alarcón 765  
San Miguel - Santiago  
**Fono:** (56) 2 2552 1181  
ventas@cuttingtools.cl  
www.cuttingtools.cl  
• Instrumentación

**CV DRILLER LTDA.**  
**RUT:** 77.758.230-5  
Av. Irarrázaval 2821, Of. 1007  
Ñuñoa - Santiago  
**Fono:** (56) 2 2784 0324  
contacto@cvdriller.cl  
www.cvdriller.cl  
• Aditivos para Perforación • Bombas • Perforadoras



#### CYD INGENIERIA

**RUT:** 87.930.900-K  
**Certificado:** Sicep - Achilles  
**Otro:** Red Negocios CCS  
Isidora Goyenechea 3162, Of. 601  
Las Condes - Santiago  
**Fono:** (56) 2 2370 2600  
contacto@cydingeneria.cl  
www.cydingeneria.cl

**Gerente General:**  
Rodrigo Mujica Barros  
**Gerente de Operaciones:**  
Rodrigo Arellano Orellana  
**Gerente de Adm. y Finanzas:**  
Marcelo Baladrón Manríquez  
**Gerente de Minería:**  
Marcos García Silva  
**Gerente de Desarrollo de Negocios:**  
Juan Eduardo Coeymans Ossandón  
**Country Manager Perú:**  
Félix de la Fuente Vera  
**Gerente de Negocios Perú:**  
Enzo Robles Guevara

**Proveedores de:** BHP / Minera Escondida / Minera Spence / Antofagasta Minerals / Codelco / Compañía Minera del Pacífico (CMP) / Capstone Copper / Enel / Mainstream / Engie

• Asesorías en Siniestros • Gerenciamiento de Proyectos • Inspección / Supervisión Técnica de Obras • Peritajes y Solución de Controversias • Proyectos de Energía • Servicios de Ingeniería • Servicios para el Sector Industrial • Servicios para Minería

**CYGSA CHILE S.A.**  
**RUT:** 96.768.800-2  
Juan Williams Noon 1461  
Providencia - Santiago  
**Fono:** (56) 2 2636 0600  
rdiaz@cygsachile.cl  
www.cygsachile.cl  
• Asesorías en Ingeniería • Asesorías en Obras Hidráulicas

**CYTIES INVESTIGACION Y DESARROLLO**  
Lima 360, Dpto. 58, Edificio Los Sauces  
Antofagasta  
**Fono:** (56) 52 2687 140  
constanza.larrondo@cyties.cl  
www.cyties.cl  
• Estudios de Ingeniería • Servicios de Consultoría

**CZM EMPAQUETADURAS INDUSTRIALES**  
**RUT:** 50.047.370-3  
Exequiel Fernández 3685-K  
Maúl - Santiago  
**Fono:** (56) 2 2294 4606  
ventas@czm.cl  
www.czm.cl  
• Aislantes Térmicos • Sellado de Fluidos

## D

**D'BRAVO**  
**RUT:** 76.370.414-9  
Santa Ana 2060  
Cerrillos - Santiago  
**Fono:** (56) 2 2742 0742  
contacto@dbravo.cl  
www.dbravo.cl



• Análisis de Vibraciones •  
 Mantenimiento de Bombas  
 Centrifugas • Motores Eléctricos

**DAFF S.A.**

RUT: 76.730.550-8  
 Panamericana Norte 16.950  
 Lampa - Santiago  
**Fono:** (56) 2 2240 5206  
 rsanchez@daff.cl  
 www.daff.cl  
 • Productos Alimenticios para  
 Campamentos y Sitios Remotos

**DANDILION INGENIERIA SPA**

RUT: 76.020.349-1  
 Encomenderos 231, Of. 201  
 Las Condes - Santiago  
**Fono:** (56) 2 2428 0801  
 contacto@dandilion.cl  
 www.dandilion.cl  
 • Evaluación de Riesgos de  
 Ductos • Sistemas de Gestión de  
 Integridad de Ductos (SGID)

**DANFOSS CHILE LTDA.**

RUT: 78.923.930-4  
 Av. Del Valle 577, Of. 203,  
 Ciudad Empresarial  
 Huechuraba - Santiago  
**Fono:** (56) 2 2897 8800  
 Webmail  
 www.danfoss.com  
 • Bombas • Convertidores de Frecuencia

**DANISH BUSINESS LTDA. / IBOX CHILE**

RUT: 76.097.187-1  
 Ramón Subercaseux 1268, Of. 1003  
 San Miguel - Santiago  
**Fono:** (56) 2 2570 9656  
 info@dbtltda.cl  
 www.dbtltda.cl  
 • Arenadoras • Revestimientos  
 Impermeables

**DANK CONSULTORES FPG SPA**

RUT: 77.008.491-1  
 San Pío X 2399, Of. 307  
 Providencia - Santiago  
**Fono:** (56) 9 4473 8414  
 ventas@dankconsultores.cl  
 www.dankconsultores.cl  
 • Filtración de Gases y Polvos  
 • Ventilación Industrial

**DANUS CONEXIONES LTDA.**

RUT: 96.576.200-0  
 Zenteno 1165  
 Santiago  
**Fono:** (56) 2 2676 5200  
 ventas@danus.cl  
 www.danus.cl  
 • Acoplamientos • Fittings

**DARTEL ELECTRICIDAD**

RUT: 96.806.110-0  
 Av. Manuel Antonio Matta 326  
 Santiago  
**Fono:** (56) 2 2757 2200  
 dartel@dartel.cl  
 www.dartel.cl  
 • Automatización y Control  
 • Materiales Eléctricos •  
 Transformadores para Distribución

**DASSAULT SYSTEMES**

Isidora Goyenechea 2800, Of. 302  
 Las Condes - Santiago  
**Fono:** (56) 2 2899 8001  
 Webmail  
 www.3ds.com  
 • Plataforma Empresarial  
 y de Innovación

**DATAMINE**

RUT: 96.783.640-0  
 Av. Suecia 0155, Of. 902  
 Providencia - Santiago

**Fono:** (56) 2 2963 9920  
 sales@dataminesoftware.com  
 www.dataminesoftware.com  
 • Consultoría en Minería • Software

**DATASUR.COM**

Los Naranjos 945  
 Providencia - Santiago  
**Fono:** (56) 9 5688 5117  
 pmorales@datasur.com  
 www.datasur.com  
 • Servicios de Consultorías

**DATCO CHILE S.A.**

RUT: 96.897.630-3  
 Av. El Bosque Norte 500, Piso 15  
 Las Condes - Santiago  
**Fono:** (56) 2 2253 5200  
 marcela.solis@datco.cl  
 www.datco.cl  
 • Computación • Servicios Informáticos

**DAVEY BICKFORD CHILE SPA**

RUT: 76.020.551-6  
 El Trovador 4253, Piso 3  
 Las Condes - Santiago  
**Fono:** (56) 2 2837 9000  
 info@daveybickford.cl  
 www.daveybickford.com  
 • Accesorios para Tronadoras  
 • Detonantes Electrónicos

**DAYCRO GPS**

RUT: 78.830.070-0  
 Av. Grecia 1235  
 Ñuñoa - Santiago  
**Fono:** (56) 2 2915 7102  
 info@daycro.cl  
 www.daycro.cl  
 • Control y Gestión de Flotas  
 GPS • Puertas Automáticas •  
 Seguridad Electrónica

**DB SANTASALO**

RUT: 76.130.276-0  
 Pudahuel Poniente 1107,  
 sector Noviciado  
 Pudahuel - Santiago  
**Fono:** (56) 2 2234 5000  
 derek.richardson@dbasantasalo.com  
 www.dbasantasalo.com  
 • Engranajes • Equipos para La Minería

**DB SCHENKER CHILE**

RUT: 78.141.230-9  
 Av. Apoquindo 4800, Of. 301  
 Las Condes - Santiago  
**Fono:** (56) 2 3210 4630  
 contact.cl@bdschenker.com  
 www.bdschenker.com  
 • Transporte Aéreo • Transporte  
 Marítimo • Transporte Terrestre

**DBA INGENIERIA**

RUT: 76.174.538-7  
 Román Díaz 164  
 Providencia - Santiago  
**Fono:** (56) 2 2717 0218  
 info@dbaingenieria.cl  
 contacto@delpagroup.com  
 www.delpagroup.com  
 • Aislantes Acústicos • Análisis de  
 Vibraciones • Ingeniería Acústica

**DE RE METALLICA INGENIERIA SPA**

RUT: 78.558.880-0  
 Av. Del Valle 576, Of. 605,  
 Ciudad Empresarial  
 Huechuraba - Santiago  
**Fono:** (56) 2 2738 4493  
 drm@drm.cl  
 www.drm.cl  
 • Estudios de Factibilidad •  
 Optimización de Procesos

**DEALIND SPA**

RUT: 77.098.185-9  
 Av. Los Pajaritos 3195  
 Maipú - Santiago

**Fono:** (56) 2 3339 2647  
 contacto@dealind.cl  
 www.dealind.cl  
 • Rodamientos • Transmisión de Potencia

**DECA EXPRESS S.A.**

RUT: 96.658.590-0  
 Av. Claudio Arrau 9452  
 Pudahuel - Santiago  
**Fono:** (56) 2 2488 1000  
 decaexpress@decaexpress.cl  
 www.decaexpress.cl  
 • Transporte Terrestre

**DEGRAF LTDA.**

RUT: 77.179.750-4  
 Las Araucarias 9001  
 Quilicura - Santiago  
**Fono:** (56) 2 2958 2656  
 gabrielaperez@degraf.cl  
 www.degraf.cl  
 • Reciclaje de Residuos Electrónicos

**DEL CARPIO ANALISIS Y ASESORIAS LTDA.**

RUT: 78.367.110-7  
 Av. Sucre 2596  
 Ñuñoa - Santiago  
**Fono:** (56) 2 2269 1348  
 ventas@delcarpio.cl  
 www.delcarpio.cl  
 • Instrumentos para Análisis Químico

**DEL PINO INGENIEROS LTDA.**

RUT: 77.400.880-2  
 José Florial Blumell 23  
 Antofagasta  
**Fono:** (56) 55 237 1166  
 info@delpinoingenieros.cl  
 www.delpinoingenieros.cl  
 • Servicios de Ingeniería

**DELLA TOFFOLA SUDAMERICA S.A.**

RUT: 78.971.430-4  
 Av. Puerta Sur 03400  
 San Bernardo - Santiago  
**Fono:** (56) 2 2854 1170  
 jfuentes@dellatoffola.cl  
 www.dellatoffola.cl  
 • Correas Transportadoras •  
 Montajes Industriales

**DELOITTE AUDITORES Y  
 CONSULTORES LTDA.**

RUT: 80.276.200-3  
**Asociado:** Aprimin  
 Rosario Norte 407  
 Las Condes - Santiago  
**Fono:** (56) 2 2729 7000  
 deloittechile@deloitte.com  
 www.deloitte.cl  
 • Auditoría • Consultoría

**DELPA GROUP**

RUT: 78.795.960-1  
**Asociado:** Aprimin  
 Av. Santa Clara 301, Of. 3802,  
 Ciudad Empresarial  
 Huechuraba - Santiago  
**Fono:** (56) 2 2924 4520  
 contacto@delpagroup.com  
 www.delpagroup.com  
 • Transporte de Carga Terrestre, Aérea  
 y Marítima • Transporte, Almacenaje  
 y Logística para el Comercio • Transporte,  
 Almacenaje y Logística para la Minería

**DELPRO**

Av. Bosque de Montemar 30, Of. 915  
 Reñaca - Viña del Mar  
**Fono:** (56) 32 335 7809  
 contacto@delpro.cl  
 www.delpro.cl  
 • Project Management

**DEMO MODULAR**

Volcán Lascar Oriente 721  
 Pudahuel - Santiago  
**Fono:** (56) 9 6227 7540

pmontti@democorp.com  
 www.demomodular.cl  
 • Construcciones Modulares  
 • Containers

**DEPARTAMENTO DE INDUSTRIAS**

**- UNIVERSIDAD TECNICA  
 FEDERICO SANTA MARIA**  
 RUT: 81.668.700-4  
 Av. España 1680  
 Valparaíso  
**Fono:** (56) 32 265 4272  
 comunicaciones.industrias@usm.cl  
 www.industrias.usm.cl  
 • Capacitación • Educación  
 Superior • Transferencia I+D

**DERCO S.A.**

RUT: 94.141.000-6  
 Av. Américo Vespucio Norte 1842  
 Quilicura - Santiago  
**Fono:** (56) 2 2560 1500  
 ccenter@derco.cl  
 www.derco.cl  
 • Repuestos para Vehículos •  
 Vehículos Motorizados

**DERCOMAQ**

RUT: 96.545.450-0  
 Av. Américo Vespucio 1838  
 Quilicura - Santiago  
**Fono:** 600 786 1000  
 clientes@dercomaq.cl  
 www.dercomaq.cl  
 • Apiladores • Arriando de  
 Plataformas para Trabajo en  
 Altura • Cargadores Frontales

**DERIO**

RUT: 77.973.840-K  
 Fresia 9321, Galpón D  
 Quilicura - Santiago  
**Fono:** (56) 2 2245 2083  
 ventas@derio.cl  
 www.derio.cl  
 • Laminas Calibradas

**DERK LTDA.**

RUT: 77.329.510-7  
 Av. Providencia 1208, Of. 1208  
 Providencia - Santiago  
**Fono:** (56) 2 2236 2850  
 clientes@derk.cl  
 www.derk.cl  
 • Asesorías en Geología • Consultoría  
 en Ingeniería Geotécnica

**DESPURIFIL LTDA.**

RUT: 76.190.290-3  
 Francisco Zelada 59  
 Estación Central - Santiago  
**Fono:** (56) 2 2316 7420  
 despurifil@vtr.net  
 www.despurifil.cl  
 • Plantas para Osmosis Inversa  
 • Tratamiento de Aguas

**DESSAU CHILE INGENIERIA SPA**

RUT: 76.657.859-4  
 Av. Apoquindo 4700, Piso 3  
 Las Condes - Santiago  
**Fono:** (56) 2 2837 5000  
 contacto@dessau.cl  
 www.dessau.cl  
 • Ingeniería de Proyectos • Ingeniería  
 en Proyectos Eléctricos

**DESWIK**

Los Militares 5885, Of. 1402  
 Las Condes - Santiago  
**Fono:** (56) 2 3278 3890  
 info.santiago@deswik.com  
 www.deswik.com  
 • Consultoría en Minería •  
 Software para la Minería

**DETROIT CHILE S.A.**

RUT: 81.271.100-8

**Asociado:** Aprimin  
Barón de Juras Reales 5250  
Conchalí - Santiago  
**Fono:** (56) 2 2440 8500  
detroit@detroit.cl  
www.detroit.cl  
• Motores Diésel • Ventiladores



#### DEXIMA SPA

**RUT:** 78.265.630-9  
**Certificado:** Sicep - Achilles  
Lota 2257, Of. 301  
Providencia - Santiago  
**Fono:** (56) 2 2233 4000  
**Fono Ventas:** (56) 2 3239 7554  
info@dexima.com  
gonzalo.perez@dexima.com  
www.dexima.com

**Gerente General:**  
Gonzalo Pérez Gallo  
**Gerente Comercial:**  
Loreto Méndez Schäfer  
**Gerente de Adm. y Finanzas:**  
Juan Pablo Centellas  
**Subgerente de Desarrollo y Nuevos Negocios:**  
Herman Leyton

**Proveedores de:** Codelco / Enap  
/ Ministerio de Transportes y Telecomunicaciones

- Arcilla Calcinada • Bentonita • Bórax Anhidro, Penta y Decahidratado
- Cemento Aluminoso • Ceniza de Soda Densa • Ceniza de Soda Liviana • Combustibles Iso Octano, N-Heptano y Tolueno • Espuma Poliuretano • Resina Epoxi-Viniléster • Resina Viniléster

#### DGA MIN LTDA.

**RUT:** 77.075.650-2  
Alfredo Barros Errázuriz 1954, Of. 605  
Providencia - Santiago  
**Fono:** (56) 2 2269 2237  
info@dgamin.cl  
www.dgamin.cl  
• Ingeniería en Minas

#### DHL EXPRESS CHILE LTDA.

**RUT:** 86.966.100-7  
Río Itata 9651, Parque Ind. Enea Pudahuel - Santiago  
**Fono:** 800 800 345  
web mail  
www.dhl.cl  
• Couriers

#### DICTUC S.A.

**RUT:** 96.691.630-4  
Av. Vicuña Mackenna 4860  
Macul - Santiago  
**Fono:** (56) 2 2354 4886  
miguel.berrios@dictuc.cl  
www.dictuc.cl  
• Servicios de Ingeniería

#### DIESELMINE LTDA.

**RUT:** 77.964.310-7  
Gabriela Mistral 0510  
Antofagasta  
**Fono:** (56) 55 223 3773  
kbachman@dieselmine.cl  
www.dieselmine.cl  
• Aceros Especiales • Tubos de Acero

#### DIETHELM

Papa Beato Paulo VI 334  
Padre Hurtado

**Fono:** (56) 9 8818 1468  
luis.diethelm@diethelm.cl  
www.diethelm.cl  
• Inyecciones Geotérmicas

#### DIEXA S.A.

**RUT:** 99.505.900-2  
Av. Del Parque 4161, Of. 501,  
Ciudad Empresarial  
Huechuraba - Santiago  
**Fono:** (56) 2 2728 0004  
secretaria@diexa.cl  
www.diexa.cl  
• Explosivos • Sistemas para Tronaduras

#### DIGIMAPAS CHILE AEROFOTOGRAMETRIA LTDA.

**RUT:** 76.428.720-7  
Andrés de Fuenzalida 17, Of. 43  
Providencia - Santiago  
**Fono:** (56) 2 2335 3393  
info@digimapas.cl  
www.digimapas.cl  
• Aerofotogrametría • Geomensura

#### DIGITAL MINNING (DM)

Los Cuarzos 10.306  
Antofagasta  
**Fono:** (56) 9 4242 8618  
nicopozoo@hotmail.com  
www.digitalminning.cl  
• Servicios de Minería Subterránea  
• Servicios Informáticos

#### DIMA EXPRESS LTDA.

**RUT:** 77.914.830-0  
Av. Copayapu 5498  
Copiapó  
**Fono:** (56) 52 222 7423  
contacto@dimaexpress.cl  
www.dimaexpress.cl  
• Arriendo de Contenedores  
• Camiones Pluma

#### DIMAQUIN

Pasaje Oliver Orrego 1360  
Coquimbo  
**Fono:** (56) 9 8979 8329  
info@dimaquin.cl  
www.dimaquin.cl  
• Ensayos al Fuego • Materiales para Laboratorios Metalúrgicos

#### DIMAR LOBOS LTDA.

**RUT:** 78.473.560-5  
Teniente Bergman 4921  
Quinta Normal - Santiago  
**Fono:** (56) 2 2773 0466  
dimarlobos@dimarlobos.cl  
www.dimarlobos.cl  
• Anclajes • Pernos y Tuercas

#### DIMARZA CHILE SPA

Uribe 636, Dpto. 707  
Antofagasta  
**Fono:** (56) 9 9459 0531  
gerencia@dimarza.com  
www.dimarzachile.cl  
• Mantenimiento de Plantas Concentradoras

#### DIMENSION DATA CHILE S.A.

**RUT:** 96.522.300-2  
Av. Apoquindo 3472, Piso 6  
Las Condes - Santiago  
**Fono:** (56) 2 2240 8100  
Webmail  
www.hello.global.ntt  
• Redes de Comunicación

#### DIMERC

**RUT:** 96.670.840-9  
Alberto Pepper 1784  
Renca - Santiago  
**Fono:** (56) 2 2385 8119  
info@dimerc.cl  
www.dimerc.cl

• Artículos para Aseo • Artículos para Oficinas • Artículos para Seguridad

#### DIMET LTDA.

**RUT:** 78.702.210-3  
Coronel Alvarado 2384  
Independencia - Santiago  
**Fono:** (56) 2 2457 0808  
Webmail  
www.dimet.cl  
• Accesorios para Correos Transportadoras • Acoplamiento Flexibles

#### DINAGAL SPA

**RUT:** 85.918.900-8  
Santa Mónica 03490, Parque Ind. Puerta Sur  
San Bernardo - Santiago  
**Fono:** (56) 2 2854 2555  
ventas@dinagal.cl  
www.dinagal.cl  
• Filtros • Válvulas

#### DINAMICA PLATAFORMA

**RUT:** 76.454.803-5  
Av. Los Conquistadores 1700, Of. 20A  
Providencia - Santiago  
**Fono:** (56) 2 3286 4194  
info@dinamicaplataforma.cl  
www.dinamicaplataforma.com  
• Diseño de Estrategias de Vínculo e Inserción Territorial • Estudios Socioambientales

#### DINAMO INGENIERIA SPA

Av. El Director 6000, Of 207  
Las Condes - Santiago  
**Fono:** (56) 2 2797 0241  
contacto@dinamoingenieria.cl  
www.dinamoingenieria.cl  
• Sistemas Electromecánicos

#### DINATEX LTDA.

**RUT:** 79.929.670-5  
Av. Pedro de Valdivia 1783, Of. 177  
Providencia - Santiago  
**Fono:** (56) 2 2341 4974  
s Bolton@dinatex.cl  
www.dinatex.cl  
• Montajes Industriales • Sistemas Contra Incendios

#### DIPERK, DISTRIBUIDORA PERKINS CHILENA

**RUT:** 93.641.000-6  
Av. Colorado 641, Parque Ind. Aeropuerto Quilicura - Santiago  
**Fono:** (56) 2 2620 3700  
ccofre@diperk.cl  
www.diperk.cl  
• Generadores Eléctricos • Grupos Electrónicos

#### DIPLOMADOS UJECUTIVOS DE LA UNIVERSIDAD DE CHILE

**RUT:** 60.910.000-1  
Diagonal Paraguay 257, Torre 26, Piso 6  
Santiago  
**Fono:** (56) 2 2978 3565  
contacto@uejecutivos.cl  
www.uejecutivos.cl  
• Diplomado en Gestión de Operaciones y Logística • Diplomado en Proyectos y Minería del Futuro

#### DIPROFIRE CHILE

**RUT:** 76.356.183-6  
Maquehue 71  
Antofagasta  
**Fono:** (56) 55 254 0811  
barbara.urrutia@diprofire.cl  
www.diprofire.cl  
• Sistemas para Detección de Incendios

#### DIPROSEG LTDA.

Radomiro Tomic 7815  
Antofagasta

**Fono:** (56) 55 243 0303  
diproseg@diproseg.cl  
www.diproseg.cl  
• Equipamiento Contra Incendio • Extintores

#### DIPROSUR S.A.

**RUT:** 77.473.370-1  
Los Coigues 701, Módulo 6,  
Parque Ind. Aeropuerto Quilicura - Santiago  
**Fono:** (56) 2 2739 0163  
diprosur@diprosur.cl  
www.diprosur.cl  
• Insumos para Seguridad • Paños para Limpieza Industrial

#### DISEGNO 3D SPA

**RUT:** 76.254.821-6  
Huérfanos 1294, Of. 72  
Santiago  
**Fono:** (56) 2 2897 3570  
marketing@disegno3d.cl  
www.disegno3d.cl  
• Impresión 3D • Ingeniería CAD, CAM, CAE, PDM

#### DISEGNO 3D SPA

Huérfanos 1294, Of. 72  
Santiago  
**Fono:** (56) 2 2897 7669  
www.disegno3d.cl  
marketing@disegno3d.cl  
• Software • Software Minero

#### DISEMAQ LTDA.

**RUT:** 78.365.890-9  
Curriñanca 960  
San Miguel - Santiago  
**Fono:** (56) 2 2551 9704  
ventas@disemaq.cl  
www.disemaq.cl  
• Maquinaria para la Minería • Repuestos para Maquinaria Minera

#### DISTINTEC

**RUT:** 79.693.620-7  
El Quillay 520, Parque Ind. Valle Grande Km 16 1/2, Panamericana Norte Lampa - Santiago  
**Fono:** (56) 2 2328 4200  
ventas@distintec.cl  
www.distintec.cl  
• Equipos Magnéticos para Levante • Equipos para Carguío

#### DIVALCO S.A.

**RUT:** 95.888.000-6  
Marinero Pedro Aros 4030  
Estación Central - Santiago  
**Fono:** (56) 2 2484 0400  
divalco@divalco.cl  
www.divalco.cl  
• Gatas para Alto Tonelaje • Neumáticos Fuera de Carretera

#### DJI HELIBOSS CHILE

Valenzuela Castillo 1276  
Providencia - Santiago  
**Fono:** (56) 9 5618 1221  
fabianhidd@heliboss.cl  
www.heliboss.com  
• Energía • Seguridad Industrial

#### DLC

**RUT:** 99.562.100-2  
Teniente Bergman 5066  
Quinta Normal - Santiago  
**Fono:** (56) 2 2774 5500  
info@dlc.cl  
www.dlc.cl  
• Ingeniería Medioambiental • Tratamiento de Riles y Aguas Servidas



**DMC MINING SERVICES**

RUT: 77.014.665-8  
**Certificado:** Sicep  
**Otro:** Red Negocios CCS  
 Isidora Goyenechea 3600, Piso 10  
 Las Condes - Santiago  
**Fono:** (56) 4 4221 2348  
 postulaciones.chile@dmcmining.com  
 estimaciones.chile@dmcmining.com  
 www.dmcmining.com

**Gerente General:**  
 Oscar Lira Valdés  
**Gerente de Operaciones:**  
 Juan San Martin Lema

**Proveedores de:** Sierra Gorda SCM / Codelco

- Blindajes Mecanizados •
- Construcción e Infraestructura Minera •
- Desarrollos Mineros •
- Desarrollos Verticales •
- Geología / Control y Proceso de Información Geológica y Geotécnica •
- Raisebore •
- Recuperación de Chimeneas Mecanizadas •
- Sondajes DDH/RC

**DNK WATER SPA**

RUT: 76.190.645-3  
 Callao 3024, Of. 10  
 Las Condes - Santiago  
**Fono:** (56) 2 2951 5646  
 info@dnk-water.com  
 www.dnk-water.com  
 • Detección de Fugas de Agua

**DNV GL**

Coronel Pereira 72, Of. 104  
 Las Condes - Santiago  
**Fono:** (56) 2 2638 5280  
 marketing.ba@dnvgl.com  
 www.dnvgl.com  
 • Certificación de Energías

**DOM S.A.**

José Miguel Infante 8756,  
 Complejo Industrial Montijo  
 Renca - Santiago  
**Fono:** (56) 2 2306 7100  
 domsa@dom.cl  
 www.encofradosdom.com  
 • Andamios • Encofrados

**DONALDSON CHILE**

RUT: 76.134.151-0  
 Av Santa Clara 85, Of. 402 B  
 Huechuraba - Santiago  
**Fono:** (56) 2 3263 5200  
 Webmail  
 www.donaldsonchile.com  
 • Filtración • Filtros

**DOPPELMAYR**

RUT: 76.579.005-0  
 Seminario 138  
 Providencia - Santiago  
**Fono:** (56) 2 2222 9633  
 ggoyeneche@ibd-team.com  
 www.doppelmayr.com/es/  
 productos/ropecon/  
 • Correas Transportadoras •  
 Movimiento de Graneles en General •  
 Transferencia de Material en General



**DOKA CHILE**

RUT: 76.955.360-6  
 Santa Isabel 1697  
 Lampa - Santiago  
**Fono:** (56) 2 2413 1600  
 chile@doka.com  
 www.doka.cl

**Gerente General:**  
 Breno Santos  
**Gerente Comercial:**  
 Sven Hempel  
**Gerente de Adm. y Finanzas:**  
 Aarón Reyes  
**Project Manager Minería:**  
 Sean Casas-Cordero  
**Gerente Técnico:**  
 Lilian Oliveira  
**Project Manager:**  
 Benito Jiménez

**Proveedores de:** Central Hidroeléctrica Alto / Minera Escondida / Minera Quebrada Blanca / Minera Caserones / Minera Spence / Central Los Lagos / Central Hidroeléctrica Rucatayo / Central Hidroeléctrica Chacayes / Centrales Pedregoso y Pichipedregoso / Central Hidroeléctrica El Paso

- Andamios • Encofrados • Moldajes

**DOS20**

Av. Concón Reñaca 526  
 Concón  
**Fono:** (56) 32 281 8480  
 info@dos20.cl  
 www.dos20.cl  
 • Bombas

**DOW QUIMICA**

RUT: 92.879.000-2  
 Av. Américo Vespucio Sur 100, Piso 4  
 Las Condes - Santiago  
**Fono:** 1 230 020 1124  
 varivascasilla@dow.com  
 www.dow.com  
 • Productos Químicos • Productos Químicos para Flotación

**DOWNING TEAL CHILE SPA**

RUT: 96.953.910-1  
 Av. Andrés Bello 2777, Of. 2801  
 Las Condes - Santiago  
**Fono:** (56) 2 2947 4800  
 info@downingteal.cl  
 www.downingteal.cl  
 • Asesorías en Recursos Humanos •  
 Consultoría en Recursos Humanos

**DP CHILE INDUSTRIAL**

RUT: 76.465.845-0  
 El Porvenir 222, Parcela 25 Hospital Paine  
**Fono:** (56) 2 2825 0510  
 f.acosta@dpchileindustrial.cl  
 www.dpchileindustrial.cl  
 • Lavadores para Gases • Ventiladores

**DPA INGENIERIA LTDA.**

RUT: 78.334.740-7  
 Segunda Avenida 1370  
 San Miguel - Santiago  
**Fono:** (56) 2 2522 1069  
 contacto@dpa.cl  
 www.dpa.cl  
 • Automatización • Servicios de Ingeniería

**DPL GROUT LTDA.**

RUT: 76.575.848-3  
 Parcela 2, Los Aromos  
 Maipú - Santiago  
**Fono:** (56) 9 1234 5678  
 daniel.parra@dplgrout.cl  
 www.dplgrout.cl  
 • Bombeo de Hormigón • Shotcrete

**DPP HOLDING CHILE**

Av. Apoquindo 4700, Piso 11  
 Las Condes - Santiago  
**Fono:** (56) 2 2434 1800  
 hgerdin@distributedpowerpartners.com  
 www.dppholdingchile.cl  
 • Desarrollo de Proyectos Solares

**DQS, DETROIT QUICK SERVICES LTDA.**

RUT: 77.537.180-3  
 Ruta A-10, sector Huantajaya  
 4750, Alto Hospicio  
 Iquique  
**Fono:** (56) 57 224 8000  
 Webmail  
 www.dqs.cl  
 • Arriendo de Grupos Eléctricos • Reparación de Maquinaria para la Minería

**DRA CHILE SPA**

RUT: 77.248.475-5  
 Rosario Norte 615, Of. 1504  
 Las Condes - Santiago  
**Fono:** (56) 2 2938 2588  
 francisco.gonzalez@draglobal.com  
 www.draglobal.com  
 • Estudios y Diseño de Minas • Ingeniería



**DRAGER CHILE**

RUT: 76.033.880-K  
 Av. Pde. Eduardo Frei Montalva 6001,  
 Of. 68  
 Conchalí - Santiago  
**Fono:** 600 006 0001  
 chile@draeger.com  
 pedro.quinzio@draeger.com  
 www.draeger.com/es\_csa/Locations/  
 Chile

**Gerente General:**

Fernando Catron  
**Director Comercial:**  
 Rodrigo Gallardo  
**Gerente de Adm. y Finanzas:**  
 Mario Mella  
**Sales Lead Safety Division:**  
 Pedro Quinzio

**Proveedores de:** BHP; Escondida y Spence / Codelco; Chuquicamata, El Teniente, Salvador, Radomiro Tomic, Andina y Ministro Hales / Antofagasta Minerals; Zaldivar, Antucoya, Centinela y Los Pelambres / GoldFields / GNL / AES Chile / Engie / Gas Atacama

- Alcohóímetros y Detección de Drogas •
- Detectores de Gases Fijos y Portátiles •
- Equipos de Bomberos •
- Equipos de Emergencia •
- Equipos de Escape / Rescate •
- Equipos de Protección Personal (EPP) •
- Equipos de Protección Respiratoria •
- Equipos de Seguridad y Rescate para uso Subterráneo •
- Equipos Médicos •
- Equipos Respiratorios Autónomos (ERA / ECBA) •
- Seguridad Industrial



**DREIZON CHILE SPA**

RUT: 76.986.723-6  
**Certificación:** Registro en BHP Billiton, Registro Unilever, Registro Grupo Bimbo, Proceso de Registro en Sigdo Koppers, WherEX  
 Av. Pde. Eduardo Frei Montalva 2998, Bodega 1019  
 Renca - Santiago  
**Fono:** (56) 2 3347 3108  
**Fono Ventas:** (56) 2 3248 8415  
 info@dreizon.cl  
 www.dreizon.cl

**Gerente General y Comercial:**

Rafael Valenzuela Durán  
**Gerente de Adm. y Finanzas:**  
 Rafael Valenzuela Durán

**Ingeniero de Ventas:**

Claudio Villegas Rodríguez  
**Proveedores de:** BHP / Sigdo Koppers / Unilever / Lucchetti / Tres Montes / Bodenor Coca Cola

- Cadenas de Transmisión •
- Correas de Transmisión •
- Corta Cadenas, Conectores de Cadenas •
- Fabricación y Montaje de Cadenas •
- Filtros Desecantes •
- Guías de Cadenas •
- Lubricantes, Grasas y Aceites Industriales y Alimentarios •
- Medidores de Estiramiento para Cadenas •
- Piñones de Transmisión •
- Pistolas Manuales para Engrase •
- Poleas •
- Rodamientos •
- Servicios de Análisis de Aceites •
- Sistemas de Filtrado por Sobrepresión para Cabinas •
- Tensores de Cadenas

**DRILLCO S.A.**

RUT: 88.859.600-3  
 Av. Américo Vespucio Norte 1387  
 Quilicura - Santiago  
**Fono:** (56) 2 2431 2200  
 infochile@drillco.com  
 www.drillco.com  
 • Brocas • Martillos para Perforación

**DRILLING SERVICES & SOLUTIONS**

RUT: 77.093.724-8  
 Av. Principal 78, Huachalalume  
 Coquimbo  
**Fono:** (56) 9 7698 3741  
 administracion@dsschile.com  
 www.dsschile.com  
 • Acarreo y Distribución de Agua Industrial • Apoyo Logístico en Exploraciones Mineras • Asistencia en Trabajos Geológicos

**DRM CHILE - DRM LATAM SUBSUELO SEGURO**

RUT: 76.357.799-6  
 Av. Los Leones 220, Of. 702  
 Providencia - Santiago  
**Fono:** (56) 2 2752 7984  
 alvaro.martinez@drmchile.cl  
 www.drmchile.cl  
 • Equipos para Geofísica • Georadars

**DRONESTORE**

Av. Apoquindo 4900, Local 13  
 Las Condes - Santiago  
**Fono:** (56) 9 9779 7335  
 comercial@dronestore.cl  
 www.dronestore.cl  
 • Seguridad Minera e Industrial

**DRS INGENIERIA Y GESTION**

RUT: 96.554.910-2  
 Av. Del Valle 577, Of. 204

Huechuraba - Santiago  
**Fono:** (56) 2 2754 4100  
 drs@drs.cl  
 www.drsingenieria.com  
 • Gerenciamiento de Proyectos •  
 Ingeniería en Minería y Energía •  
 Inspección Técnica de Obras

#### DSI UNDERGROUND CHILE

**RUT:** 76.083.093-3  
 Av. Cordillera 482  
 Quilicura - Santiago  
**Fono:** (56) 2 2754 4100  
 informacion.chile@dsiunderground.com  
 www.dsiunderground.com  
 • Fortificaciones • Mallas de Acero

#### DSS S.A.

Av. Del Valle Sur 512, Of. 304,  
 Ciudad Empresarial  
 Huechuraba - Santiago  
**Fono:** (56) 2 2349 4104  
 dss@dss.cl  
 www.dss.cl  
 • Ingeniería Medioambiental

#### DSV CHILE

**RUT:** 96.570.750-6  
 Av. Andrés Bello 2687, Piso 8  
 Las Condes - Santiago  
**Fono:** (56) 2 2483 1900  
 elizabeth.cabello@cl.dsv.com  
 www.dsv.com  
 • Logística • Transporte Internacional



#### DT HI-LOAD

**RUT:** 96.780.490-8  
 Calle Dos 9417  
 Quilicura - Santiago  
**Fono:** (56) 2 2365 3301  
**Fono Ventas:** (56) 2 2365 3302  
 contact@dtthi-load.com  
 www.dthi-load.com

#### Director:

José Carrasco

#### Gerente Comercial:

Carlos Baeza

- Baldes, Tolvas y Palas para Maquinaria Pesada • Componentes para Equipos Mineros • Equipamientos para Carguío • Equipos para La Minería • Equipos para Movimineto de Tierra • Equipos para Transporte de Minerales • Equipos sobre Camión • Tolvas • Tolvas para Camiones

#### DTS

**RUT:** 78.080.440-8  
 Rodrigo de Araya 1263  
 Macul - Santiago  
**Fono:** (56) 2 2397 1000  
 info@dts.cl  
 www.dts.cl  
 • Calibraciones • Mantención Preventiva • Mantenimiento

#### DUCASSE COMERCIAL LTDA.

**RUT:** 93.441.000-9  
 Av. Bernardo O'Higgins  
 1460, Pisos 5,6,7,8 y 9  
 Santiago  
**Fono:** (56) 2 2355 7000  
 ventas@ducasse.cl  
 www.ducasse.cl  
 • Rodamientos

#### DUHOVIT INGENIERIA

Baquadano 239, Of. 203  
 Antofagasta  
**Fono:** (56) 9 8149 7708  
 lvaldebenito@duhovitingenieria.cl  
 www.duhovitingenieria.cl  
 • Plataformas Informáticas •  
 Servicios de Ingeniería

#### DUKRAFT COMERCIAL LTDA.

**RUT:** 96.834.650-4  
 Las Hualtas 6150  
 Vitacura - Santiago  
**Fono:** (56) 2 2436 0303  
 Webmail  
 www.dukraft.com  
 • Maquinaria para la Minería •  
 Perforadoras

#### DUNCAN INGENIERIA INDUSTRIAL LTDA.

**RUT:** 77.268.080-5  
 Juan Glasinovic 480, Galpón  
 16, Parque Ind. AGPIA  
 Antofagasta  
**Fono:** (56) 55 223 1016  
 jduncan@duncaningenieria.cl  
 www.duncaningenieria.cl  
 • Bombas • Compresores

#### DUPLEX S.A.

**RUT:** 96.933.760-6  
 Volcán Láscar Poniente 825,  
 Parque Ind. Lo Boza  
 Pudahuel - Santiago  
**Fono:** (56) 2 2758 3315  
 llacerna@duplexchile.cl  
 www.duplexchile.cl  
 • Ascensores • Montacargas

#### DUPONT

**RUT:** 96.783.280-4  
 Av. El Bosque Norte 500, Of. 1102  
 Las Condes - Santiago  
**Fono:** (56) 2 2362 2200  
 info.argentina@arg.dupont.com  
 www.dupont.cl  
 • Equipos para Protección Personal  
 • Ropa para Protección Contra  
 Fuego • Ropa para Seguridad

#### DUREX CHILE LTDA.

**RUT:** 77.000.200-1  
 Sitio 4, Manzana D, Barrio  
 Industrial Puerto Seco  
 Calama  
**Fono:** (56) 55 253 1696  
 dva@empresasdva.com  
 www.durexchile.com  
 • Mallas para Harneros • Placas  
 Cerámicas para Buzones

#### DUST A SIDE

**RUT:** 78.895.370-4  
 Mapocho 1901  
 Santiago  
**Fono:** (56) 2 2915 9196  
 dustaside@dustaside.cl  
 www.dustaside.cl  
 • Sistemas para Control de  
 Polvo • Supresión de Polvo

#### DUST CONTROL S.A.

**RUT:** 78.895.370-4  
 Dr. Manuel Barros Borgoño 281  
 Providencia - Santiago  
**Fono:** (56) 2 2236 4876  
 consultas@dustcontrol.cl  
 www.dustcontrol.cl  
 • Equipos para Control de  
 Emisiones • Estabilización Iónica  
 de Suelos • Supresión de Polvo

#### DUTCH HOLDING

**RUT:** 96.715.100-9  
 Evaristo Lillo 178, Of. 21  
 Las Condes - Santiago  
**Fono:** (56) 2 2201 2655  
 ventas@dutchholding.cl

www.dutchholding.cl  
 • Equipos para Microfiltrado  
 • Sistemas para Control de  
 Contaminantes Ambientales

#### DV DRILLING E.I.R.L.

**RUT:** 76.637.910-9  
 Av. La Fragua 1030, Barrio Industrial  
 Coquimbo  
**Fono:** (56) 51 224 7900  
 info@dvdrrilling.cl  
 www.dvdrrilling.cl  
 • Captación de Aguas Subterráneas  
 • Perforación y Sondaje de Minas

#### DVP, DE VICENTE PLASTICOS S.A.

**RUT:** 89.689.900-7  
 Los Nogales 661  
 Lampa - Santiago  
**Fono:** (56) 2 2392 0000  
 recepcion@dvp.cl  
 www.dvp.cl  
 • Policarbonatos • Productos de Plástico

#### DYNAL INDUSTRIAL S.A.

**RUT:** 92.264.000-9  
 Av. 5 de Abril 4534  
 Estación Central - Santiago  
**Fono:** (56) 2 2478 2000  
 edificacion@dynal.cl  
 www.dynal.cl  
 • Impermeabilización •  
 Revestimientos Antiácidos

#### DYNAMO INGENIERIA Y SERVICIOS SPA

Uribe 636, Of. 707  
 Antofagasta  
**Fono:** (56) 9 9161 6416  
 jorge.cabezas@dynamospa.cl  
 www.dynamospa.cl  
 • Controles Electrónicos •  
 Reparación de Equipos Mineros



#### DYNO NOBEL EXPLOSIVOS CHILE

**RUT:** 76.040.923-5  
**Certificado:** Sicep – Achilles  
**Otro:** Red Negocios CCS  
 Presidente Riesco 5561, Of. 403  
 Las Condes - Santiago  
 infocomercial@dnec.cl  
 www.dynonobel.com  
 www.dynonobel.com/south-america/  
 sobre-nosotros/dyno-nobel-chile

#### General Manager Chile & Perú:

Angello Passalacqua

#### Senior Blasting Consultant:

Felipe Pontanilla

#### Gerente de Operaciones:

Francisco Olea

#### Gerente de Adm. y Finanzas:

Sergio Urzúa

**Proveedores de:** Lumina Copper /  
 Codelco / BHP

- Administración de Polvorines •
- Asistencia Técnica de Tronadura •
- Asistencia Técnica Geomecánica •
- Explosivos para Minería • Explosivos  
 para Proyectos • Servicios de  
 Tronadura

#### DYPRO

**RUT:** 76.191.271-2  
 Del Inca 4446, Of. 708  
 Las Condes - Santiago  
**Fono:** (56) 2 3224 4557  
 jaedo@dypro.cl  
 www.dypro.cl  
 • Manejo de Fluidos

#### E-MINING TECHNOLOGY S.A.

Calle Limache 3405, Of. 21  
 Viña del Mar  
**Fono:** (56) 32 218 7440  
 webmail  
 www.eminingtech.com  
 • Geotecnia • Ingeniería Geotécnica

#### EAGLE COPTERS

**RUT:** 96.919.400-7  
 Camino Guay Guay 8881,  
 Aeródromo de Chicureo  
 Colina - Santiago  
**Fono:** (56) 2 2948 3200  
 info@eaglecopters.cl  
 www.eaglecopters.cl  
 • Accesorios para Helicópteros  
 • Motores para Helicópteros  
 • Venta de Helicópteros

#### EAGLE LIF LTDA.

**RUT:** 76.075.474-9  
 Av. Nueva Providencia 1881, Of. 1201  
 Providencia - Santiago  
**Fono:** (56) 2 2839 5857  
 gsv@eaglelif.cl  
 www.eaglelif.cl  
 • Aerofotogrametría •  
 Drones • Topografía

#### EAGLEBURGMANN

**RUT:** 59.169.210-0  
 San Pablo 9900, Bodega 9  
 Pudahuel - Santiago  
**Fono:** (56) 2 2948 8400  
 contacto@eagleburgmann.com  
 www.eagleburgmann.com/de  
 • Juntas de Expansión de Elastómeros  
 • Juntas de Expansión de Tela •  
 Juntas de Expansión Metálicas

#### EATON CHILE

**RUT:** 76.103.571-1  
 Panamericana Norte Km. 15, 1/2  
 Lampa - Santiago  
**Fono:** (56) 2 2640 8165  
 RauliToro@eaton.com  
 www.eaton.com  
 • Salas Eléctricas • Tableros Eléctricos

#### EBCO S.A.

Av. Santa María 2450  
 Providencia - Santiago  
**Fono:** (56) 2 2464 4700  
 contacto@ebco.cl  
 www.ebco.cl  
 • Construcción de Obras  
 Eléctricas • Construcción de  
 Obras para Telecomunicaciones  
 • Proyectos Fotovoltaicos

#### EBRO STAFSJO VALVES CHILE LTDA.

**RUT:** 76.048.348-6  
 Lo Boza 107, Módulo B4, Flex Center  
 Pudahuel - Santiago  
**Fono:** (56) 2 2739 3040  
 ventas@ebro-stafsjo.cl  
 www.ebro-armaturen.com  
 • Actuadores Neumáticos y  
 Eléctricos • Válvulas de Cuchillo  
 • Válvulas de Mariposa

#### ECERT

Monjitas 392, Piso 17  
 Santiago  
**Fono:** (56) 9 9529 2035  
 earmijo@ecertchile.cl  
 www.e-certchile.cl  
 • Software • Soluciones Tecnológicas

#### ECEX MINERIA S.A.

**RUT:** 76.120.362-2  
 Av. Del Cóndor 550, Of. 404,  
 Ciudad Empresarial  
 Huechuraba - Santiago  
**Fono:** (56) 2 2594 6612

cplummer@ecex.cl  
www.ecex.cl  
• Cargadores Frontales • Excavadoras

**ECHEVERRIA IZQUIERDO  
MONTAJES INDUSTRIALES**

RUT: 96.870.780-9  
Asociado: Aprimin  
Rosario Norte 532, Of. 702  
Las Condes - Santiago  
Fono: (56) 2 2757 4800  
info@eimontajes.cl  
www.ei.cl  
• Proyectos de Ingeniería y  
Construcción • Proyectos  
Industriales • Proyectos Mineros

**ECO POLLUX**

RUT: 76.301.947-0  
Matta 309, Of. C3  
La Serena  
Fono: (56) 9 6651 3331  
alira@ecopollux.cl  
www.ecopollux.cl  
• Supresión de Polvo

**ECO-LOGICA S.A.**

Av. Apoquindo 4499, Piso 14  
Las Condes - Santiago  
Fono: (56) 2 2958 9904  
contacto@eco-logica.cl  
www.eco-logica.cl  
• Transporte de Residuos • Tratamiento  
de Residuos Industriales

**ECOCOPTER S.A.**

RUT: 99.515.550-8  
Av. Larrain 7941, Hangar A, 21-B  
La Reina - Santiago  
Fono: (56) 2 2244 4800  
info@ecocopter.com  
www.ecocopter.com  
• Transporte Aéreo de Carga •  
Transporte Aéreo en Helicóptero

**ECOGRIN SPA**

Jorge VI 110, Of. 601  
Las Condes - Santiago  
Fono: (56) 9 9944 3883  
contacto@ecogrin.cl  
www.ecogrin.cl  
• Equipamiento de Limpieza  
para la Minería • Manejo de  
Residuos Industriales

**ECOLAB S.A.**

RUT: 96.604.460-8  
Isidora Goyenechea 2800, Of.  
1102 (Edificio Titanium)  
Las Condes - Santiago  
Fono: (56) 2 2241 3300  
sac.chile@ecolab.com  
www.ecolab.com  
• Equipos de Tratamiento de Agua y  
Procesos • Productos para Control de  
Polvo • Tratamiento de Efluentes

**ECOM MINING RENTAL**

Ebro 2702, Of. B, Piso 2  
Las Condes - Santiago  
Fono: (56) 2 2929 4275  
www.ecomrental.cl  
• Arriendo de Camiones •  
Arriendo de Maquinaria



**ECOLIFE S.A.**

RUT: 76.076.325-K  
Certificado: Sicep - Achilles  
Otros: Red Negocios CCS - Ariba -  
Artikos  
Calle Nueva 5399  
Conchalí - Santiago  
Fono: (56) 2 2352 0040  
contacto@ecolife.cl  
ventas@nicolaides.cl  
www.nicolaides.cl

**Gerente Comercial:**

Fabiola Vega V.

**Ingeniero de Ventas:**

Alejandra Hernández B.

**Ingeniero de Ventas:**

Valeria Quintriqueo C.

**Ingeniero de Ventas:**

Carlos Gómez M.

**Proveedores de:** Codelco / CMP,  
Compania Minera del Pacífico /  
Minera El Abra / Minera Ojos del  
Salado / Minera Candelaria

- Absorbentes e Insumos para  
Contención de Derrames de  
Hidrocarburos • Contención  
y Absorción de Derrames •  
Neutralización de Olores • Olores  
Molestos • Tratamiento de Derrames  
• Tratamiento de Olores

**ECOMET S.A.**

RUT: 81.163.600-2  
Santa Teresa s/n, Panamericana  
Norte 19.600  
Lampa - Santiago  
Fono: (56) 2 2620 7100  
info@ecomet.cl  
www.ecomet.cl  
• Arriendo de Contenedores  
• Estructuras de Acero

**ECOMETALES LTDA.**

RUT: 59.087.530-9  
Av. Nueva de Lyon 072, Of. 1701  
Providencia - Santiago  
Fono: (56) 2 2378 4100  
comunicaciones@ecometales.cl  
www.ecometales.cl  
• Soluciones Ambientales para la Minería

**ECOMIN S.A.**

RUT: 96.571.010-8  
Av. Gladys Marín 6470  
Estación Central - Santiago  
Fono: (56) 2 2741 4150  
ecomin@ecomining.cl  
www.ecomin.cl  
• Construcciones Modulares  
• Montajes Industriales

**ECOMINING**

Carlos Silva Vildósola 420  
San Joaquín - Santiago  
Fono: (56) 2 2349 9304  
comercial@ecomining.cl  
www.ecominning.cl  
• Filtros • Plantas de  
Tratamiento de Aguas

**ECONORENT**

RUT: 77.313.060-4  
Asociado: Aprimin  
Av. Américo Vespucio 115  
Huechuraba - Santiago  
Fono: (56) 2 2299 7100  
reservas@econorent.cl  
www.econorent.cl

- Arriendo de Camionetas •  
Arriendo de Vehículos

**ECONSSA CHILE**

Monjitas 392, Of. 1003  
Santiago  
Fono: (56) 2 2733 2700  
contacto@econssachile.cl  
www.econssachile.cl  
• Proyecto Planta Desaladora

**ECOPRENEUR CHILE S.A.**

RUT: 96.778.160-6  
Cerro El Plomo 5420, Of. 703  
Las Condes - Santiago  
Fono: (56) 2 2334 6422  
eco@ecopreneur.cl  
www.ecopreneur.cl  
• Contratos Llave en Mano •  
Ingeniería de Procesos

**ECORILES S.A.**

RUT: 96.945.210-3  
Walter Lihn 1868  
Independencia - Santiago  
Fono: (56) 2 2569 2238  
webmail  
www.ecoriles.cl  
• Tratamiento de Residuos  
Industriales • Tratamiento de Riles

**ECOSAN LTDA.**

RUT: 78.709.800-2  
Av. Américo Vespucio 2880, Of. 904  
Conchalí - Santiago  
Fono: (56) 2 2623 8553  
ecosan@ecosan.cl  
www.ecosan.cl  
• Constructoras • Movimiento de Tierra

**ECOSYSTEM S.A.**

RUT: 95.680.000-5  
Diagonal Oriente 1381  
Ñuñoa - Santiago  
Fono: (56) 2 2274 7622  
ecosystem@ecosystem.cl  
www.ecosystem.cl  
• Plantas para Tratamiento  
de Aguas Servidas • Plantas  
para Tratamiento de Riles

**ECOTERMICA LTDA.**

RUT: 77.580.220-0  
Av. Cachapoal 1179, Sitio 5 - B  
Rancagua  
Fono: (56) 9 5094 1942  
ventas@ecotermica.cl  
www.ecotermica.cl  
• Calefacción • Climatización

**ECS CONSULT**

Av. Manquehue Norte 151, Of. 302  
Las Condes - Santiago  
Fono: (56) 2 2220 3982  
enrique.cabrera@ecsconsult.co.cl  
www.ecsconsult.cl  
• Dirección de Proyectos de Transporte

**ECSE CONSTRUCCIONES  
Y SERVICIOS LTDA.**

RUT: 86.680.300-5  
Av. Gran Bretaña 5167  
Talcahuano  
Fono: (56) 41 256 1000  
info@ecse.cl  
www.ecse.cl  
• Pinturas Industriales •  
Revestimientos Antiácidos

**ECTEL LTDA.**

RUT: 77.662.850-6  
Av. Miguel Claro 2034  
Providencia - Santiago  
Fono: (56) 2 2223 3905  
ectel@ectel.cl  
www.ectel.cl  
• Energía Eólica • Energía Solar

**EDALTEC LTDA.**

Chiloé 5138  
San Miguel - Santiago  
Fono: (56) 9 4093 7203  
nicolas.moreno@edaltec.cl  
www.edaltec-group.com  
• Energía Solar • Equipos de  
Protección Personal

**EDC-CHILE**

Av. Presidente Riesco 5561, Of. 1003  
Las Condes - Santiago  
Fono: (56) 2 2757 1900  
webmail  
www.energy.com.ph  
• Energía Geotérmica

**EDF RENEWABLES CHILE**

Cerro El Plomo 5855, Of. 1206  
Las Condes - Santiago  
Fono: (56) 2 3213 2601  
www.edf.fr/en/meta-home  
• Energías Renovables

**EDIFIX SPA**

Sotomayor 625, Of. 507  
Iquique  
Fono: (56) 57 272 6844  
contacto@edifix.cl  
www.edifix.cl  
• Arriendo de Maquinaria • Izaje

**EDSE INGENIERIA Y SERVICIOS SPA**

La Cabaña 80  
Las Condes - Santiago  
Fono: (56) 2 2419 4043  
vjuliet@edse.cl  
www.edse.cl  
• Reparación de Componentes Críticos

**EDYCE METALURGICA S.A.**

RUT: 91.510.000-7  
Puerta del Sol 55, Piso 7  
Las Condes - Santiago  
Fono: (56) 2 2361 8000  
ventas@edyce.cl  
www.edyce.com  
• Aceros Estructurales • Calderería

**EFAN**

Richard Neutra 863, D62  
Antofagasta  
Fono: (56) 9 9519 1540  
contacto@efan.cl  
www.efan.cl  
• Sistemas Antipolvo • Trommel  
de Helicoides Dual

**EFCO DE CHILE S.A.**

RUT: 96.842.020-8  
Carretera General San Martín 7400  
Quilicura - Santiago  
Fono: (56) 2 2591 4000  
info@efcoforms.com  
www.efcoforms.com  
• Alzaprimas • Encofrados

**EFIS LTDA.**

Venezuela 1236  
Antofagasta  
Fono: (56) 9 9354 1123  
francisco.pulgar@efislimitada.com  
www.efislimitada.com  
• Tratamientos de Aguas Residuales

**EGM LTDA.**

RUT: 79.829.800-3  
Av. Nueva de Lyon 145, Of. 502  
Providencia - Santiago  
Fono: (56) 2 2232 6020  
contacto@egm.cl  
www.egm.cl  
• Auditoría Geológica •  
Exploraciones Mineras

**EECOL ELECTRIC**

RUT: 78.928.030-4  
**Certificado:** Sicep - Achilles  
 14 de la Fama 2761  
 Conchalí - Santiago  
**Fono:** (56) 2 2620 4200  
 info@eecol.cl  
 ventasweb@eecol.cl  
 www.eecol.cl

**Gerente General:**  
 Romelio Ibacache  
**Gerente Comercial:**  
 Reinaldo Acevedo  
**Gerente de Adm. y Finanzas:**  
 Oscar Martínez  
**Gerente de Ingeniería:**  
 Christian Von Oetinger  
**Gerente División Industrial:**  
 Alex García  
**Gerente de Abastecimiento:**  
 Gastón Tapia

**Proveedores de:** Codelco / Teck,  
 Quebrada Blanca / Minera Escondida  
 / Enel / Minera Zaldívar / Kinross /  
 Minera Centinela / Minera Candelaria  
 / Minera Spence / Flux Solar

- Artículos Eléctricos • Datacom • Desarrollo Datacenter • Desarrollo Proyectos Eléctricos • Distribución de Grandes Marcas Eléctricas • Ingeniería Eléctrica • Integración • Salas Eléctricas • Subestaciones Eléctricas

**EIG**  
 RUT: 77.702.320-9  
 Av. Del Cerro 290, Bodega F-3  
 Quilicura - Santiago  
**Fono:** (56) 2 2757 1700  
 ventas@eig.cl  
 www.eig.cl  
 • Equipos para Corte de Testigos Mineros • Herramientas para Geología

**EINICIA & GEOLAPP®**  
 Baquedano 239, Of. 203  
 Antofagasta  
**Fono:** (56) 9 7609 0963  
 einicia.consultores@gmail.com  
 www.geolapp.com  
 • Servicios de Consultoría • Servicios de Ingeniería

**EIR ELECTROMECHANICA LTDA.**  
 RUT: 77.434.590-6  
 Av. Central 530, La Selva  
 San Bernardo - Santiago  
**Fono:** (56) 2 2857 6346  
 eirlda@eir.cl  
 www.eir.cl  
 • Mantenimiento de Motores Eléctricos • Reparación de Motores Eléctricos

**EKATO CHILE S.A.**  
 RUT: 76.043.441-8  
 Av. Pdte. Eduardo Frei Montalva 6199, Of. 6042  
 Quilicura - Santiago  
**Fono:** (56) 2 2957 8597  
 chile@ekato.com  
 www.ekato.com  
 • Agitadores • Mezcladores

**EKLIPSE**  
 RUT: 76.053.842-6  
 Los Carpinteros 1221, Barrio Industrial  
 Coquimbo  
**Fono:** (56) 51 260 5237

contacto@eklipse.cl  
 www.eklipse.cl  
 • Servicios de Alimentación

**EL INGENIO SPA**  
 RUT: 78.377.090-3  
 Sebastopol 586  
 San Miguel - Santiago  
**Fono:** (56) 2 2525 9722  
 ventas@linternas.cl  
 www.linternas.cl  
 • Equipos para Rescate • Equipos para Seguridad • Iluminación para Emergencias

**EL-PACK SPA**  
 RUT: 76.188.116-7  
 Cerro El Plomo 5931, Of. 305  
 Las Condes - Santiago  
**Fono:** (56) 2 2906 8938  
 marketing@codefine.com  
 www.codefine.com  
 • Maxisacos • Sacos de Polipropileno

**ELAGOM LTDA.**  
 RUT: 79.613.200-0  
 Nicasio Retamales 346  
 Estación Central - Santiago  
**Fono:** (56) 2 2776 0649  
 ventas.elagomltda@gmail.com  
 www.elagom.cl  
 • Guarderas a Medida • Productos de Caucho

**ELAN S.A.**  
 RUT: 76.392.311-8  
 Zenteno 1464  
 Santiago  
**Fono:** (56) 2 2555 9471  
 ventas@elan.cl  
 www.elan.cl  
 • Condensadores • Motores Eléctricos

**ELEC CHILE Y CIA. LTDA.**  
 RUT: 79.658.640-0  
 Piloto Lazo 235  
 Cerrillos - Santiago  
**Fono:** (56) 2 2756 7400  
 ventas@elec.cl  
 www.elec.cl  
 • Iluminación • Ingeniería en Proyectos Eléctricos

**ELECCON MAQUINARIAS S.A.**  
 RUT: 99.576.460-1  
 Av. Proyectada 4700, Alto Hospicio  
 Iquique  
**Fono:** (56) 57 254 6200  
 contacto@eleccon.cl  
 www.eleccon.cl  
 • Movimiento de Tierra • Obras Civiles • Servicios Geoespaciales

**ELECNOR CHILE**  
 RUT: 96.791.730-3  
 Av. Apoquindo 4501, Of. 1601-1602 y 1104  
 Las Condes - Santiago  
**Fono:** (56) 2 2430 4100  
 elecnorchile@elecnor.com  
 www.elecnor.cl  
 • Energías Renovables • Proyectos para Infraestructura

**ELECTRAFK**  
 RUT: 96.896.480-1  
 Av. Pdte. Eduardo Frei Montalva 6115  
 Conchalí - Santiago  
**Fono:** (56) 2 2768 5200  
 ventas@electrafk.cl  
 www.electrafk.cl  
 • Automatización • Materiales Eléctricos • Tableros Eléctricos

**ELECTRICIDAD GOBANTES S.A.**  
 RUT: 80.409.800-3  
 Av. Matta 1195  
 Santiago  
**Fono:** (56) 2 2690 0000

contactenos@gobantes.cl  
 www.gobantes.cl  
 • Luminarias • Materiales Eléctricos • Tableros Eléctricos

**ELECTRICIDAD GUZMAN S.A.**  
 RUT: 79.748.470-9  
 Av. Fresia 2196  
 Renca - Santiago  
**Fono:** (56) 2 2387 1100  
 contacto@guzman.cl  
 www.guzman.cl  
 • Conductores Eléctricos • Materiales Eléctricos

**ELECTROCONSULTORES.COM LTDA.**  
 RUT: 77.676.700-K  
 Alfredo Barros Errázuriz 1953, Of. 1002  
 Providencia - Santiago  
**Fono:** (56) 2 2204 5288  
 ingenieros@electroconsultores.cl  
 www.electroconsultores.cl  
 • Auditorías de Facturación Eléctrica • Contratación de Suministro Eléctrico

**ELECTROHIDRAULICA LTDA.**  
 RUT: 76.023.763-9  
 Chile España 7963  
 La Cisterna - Santiago  
**Fono:** (56) 2 2558 2128  
 gerencia@electrohraulica.cl  
 www.electrohraulica.cl  
 • Bombas Hidráulicas • Comandos de Válvulas Proporcionales • Controles Remotos

**ELECTROMATICA LTDA.**  
 RUT: 78.548.210-7  
 Av. Manuel Rodríguez 843  
 Concepción  
**Fono:** (56) 41 229 4000  
 ventas@electromatica.cl  
 www.electromatica.cl  
 • Instrumentación • Seguridad Electrónica

**ELECTROMINING TECH**  
 Cerro Hermoso Sitio 9, Alto Hospicio  
 Tarapacá  
**Fono:** (56) 9 7699 6396  
 ximena.baeza@electromining.tech  
 www.electromining.tech  
 • Electromecánica • Tableros Eléctricos

**ELECTRONICA INDUSTRIAL DRIVER LTDA.**  
 RUT: 77.619.970-2  
 Av. Américo Vespucio Norte 2880, Of. 807  
 Conchalí - Santiago  
**Fono:** (56) 2 2668 0035  
 driver@driver.cl  
 www.driver.cl  
 • Mantenimiento de Equipos

**ELECTRONICA RHOMBERG LTDA.**  
 RUT: 96.932.110-6  
 Av. Ricardo Lyon 1468  
 Providencia - Santiago  
**Fono:** (56) 2 2599 6900  
 ventas@rhomberg.cl  
 www.rhomberg.cl  
 • Automatización • Electrónica

**ELECTROPAZ Y CIA. LTDA.**  
 RUT: 76.068.710-7  
 El Trapiche 1301, Barrio Industrial  
 Coquimbo  
**Fono:** (56) 51 254 5340  
 secretaria@electropaz.cl  
 www.electropaz.cl  
 • Electricidad Industrial • Electromecánica

**ELECTROPRODUCTOS S.A.**  
 RUT: 78.827.140-9  
 Panamericana Norte 3585  
 Conchalí - Santiago  
**Fono:** (56) 2 2728 6108

ventas@eep.cl  
 www.eep.cl  
 • Equipos para Iluminación • Materiales Eléctricos

**ELECTRORAM TELECOMUNICACIONES LTDA.**  
 Av. Loa 5274  
 Antofagasta  
**Fono:** (56) 55 256 1670  
 electroram@electroram.cl  
 www.electroram.cl  
 • Radiocomunicaciones • Telecomunicaciones

**ELECTROVAL LTDA.**  
 RUT: 85.475.200-6  
 Av. Francisco Valdés Subercaseaux 847, Placilla  
 Valparaíso  
**Fono:** (56) 32 229 9012  
 electroval@electroval.cl  
 www.electroval.cl  
 • Bobinado de Motores Eléctricos • Electromecánica

**ELFLE COMERCIAL DOS LTDA.**  
 RUT: 76.085.400-K  
 Curicó 338  
 Santiago  
**Fono:** (56) 2 2733 3000  
 ventas.jcs@elfle.cl  
 www.elfle.cl  
 • Artículos Eléctricos • Suministros para Computación

**ELITE PROFESSIONAL**  
 RUT: 96.529.310-8  
 Puerto Madero 9710, Of. B-11  
 Pudahuel - Santiago  
**Fono:** 800 360 690  
 www.eliteprofessional.cl  
 • Arriendo de Sanitarios Portátiles • Artículos para Aseo

**EMALAC S.A.**  
 RUT: 96.589.130-7  
 Flor de Azucenas 42, Of. 21  
 Las Condes - Santiago  
**Fono:** (56) 2 2241 3000  
 inlac@inlac.cl  
 www.emalac.cl  
 • Arriendo de Maquinaria para la Construcción

**EMARESA S.A.**  
 RUT: 83.162.400-0  
 Santa Adela 9901  
 Maipú - Santiago  
**Fono:** (56) 2 2460 2000  
 mktg@emaresa.cl  
 www.emaresa.cl  
 • Geotextiles

**EMBajADA BRITANICA - DIT**  
 RUT: 69.902.500-3  
 Av. El Bosque Norte 0125  
 Las Condes - Santiago  
**Fono:** (56) 2 2370 4100  
 Viviana.Daza@fcd.gov.uk  
 www.gov.uk/world/organisations/  
 department-for-international-trade-chile  
 • Embajada de Gran Bretaña e Irlanda del Norte

**EMECIN LTDA.**  
 RUT: 76.559.260-7  
 Sebastopol 595  
 San Miguel - Santiago  
**Fono:** (56) 2 2361 9719  
 info@emecin.cl  
 www.emecin.cl  
 • Electromecánica

**EMELRAS SPA**  
 RUT: 76.575.825-4  
 Av. Cuartel 245, Hijuelas  
 Valparaíso

**Fono:** (56) 33 227 2050  
 ramonalfaro@emelras.cl  
 www.emelras.cl  
 • Ingeniería Eléctrica •  
 Montajes Industriales

**EMEM LTDA.**  
**RUT:** 88.020.800-4  
 Virgen del Pilar 01163  
 La Cisterna - Santiago  
**Fono:** (56) 2 2558 2628  
 info@emem.cl  
 www.emem.cl  
 • Calderería • Estructuras de Acero

**EMERGAS LTDA.**  
 Manuel Gaete 267  
 Talcahuano  
**Fono:** (56) 9 7864 8520  
 jalvarez@emergas.cl  
 www.emergas-ltda.cl  
 • Instalaciones para Gas Licuado  
 de Petróleo • Mantenimiento  
 de Instalaciones de GLP

**EMERSON**  
**RUT:** 77.273.120-5  
**Asociado:** Aprimin  
 Av. Apoquindo 2827, Piso 3  
 Las Condes - Santiago  
**Fono:** (56) 2 2928 4800  
 customer.services@emerson.com  
 www.emerson.com  
 • Instrumentos, Sistemas y  
 Válvulas de Control • Soluciones  
 de Automatización de Procesos

**EMESER CHILE**  
**RUT:** 76.507.730-3  
 Av. Pedro Aguirre Cerda 8234  
 Antofagasta  
**Fono:** (56) 55 255 6360  
 contacto@emeser.cl  
 www.emeser.cl  
 • Asientos Equipos Mineros •  
 Repuestos para Locomotoras •  
 Repuestos para Maquinaria Pesada

**EMGRISA**  
 Av. Andrés Bello 2233  
 Providencia - Santiago  
**Fono:** (56) 2 2653 8009  
 info@emgrisa.cl  
 www.emgrisa.cl  
 • Evaluación Ambiental • Tratamiento  
 de Residuos Industriales

**EMIN INGENIERIA Y CONSTRUCCION S.A.**  
**RUT:** 79.527.230-5  
**Asociado:** Aprimin  
 Asturias 350, Piso 8  
 Las Condes - Santiago  
**Fono:** (56) 2 2388 0300  
 info@emin.cl  
 www.emin.cl  
 • Ingeniería y Construcción •  
 Soluciones Multidisciplinarias  
 para Proyectos Mineros

**EMJOVAL SPA**  
**RUT:** 77.092.192-9  
 Monjitas 550, Of. 19  
 Santiago  
**Fono:** (56) 9 5015 9812  
 contacto@emjoval.cl  
 www.emjoval.cl  
 • Estabilización de Suelos •  
 Supresores de Polvo

**EMO TRANS CHILE**  
**RUT:** 76.124.750-6  
 Fidel Oteiza 1916, Of. 402  
 Providencia - Santiago  
**Fono:** (56) 2 2204 7000  
 info@emotrans-chile.cl  
 www.emotrans-global.  
 com/es/chile-profile/  
 • Logística • Transporte Internacional

**EMPIRE PACK SPA**  
 Las Higueras 2449  
 La Pintana - Santiago  
**Fono:** (56) 9 4467 1357  
 Webmail  
 www.empire-pack.com  
 • Empaques y Embalajes

**EMPIRICA**  
 Av. Providencia 1760, Of. 2602  
 Providencia - Santiago  
**Fono:** (56) 9 9210 9411  
 contacto@empiricaconsultores.cl  
 www.empiricaconsultores.cl  
 • Evaluación y Planificación  
 de Yacimientos Mineros

**EMPRESA ITC**  
 Riquelme 20, sector Arenal  
 Talcahuano  
**Fono:** (56) 41 333 0840  
 empresaitc@empresaitc.cl  
 www.empresaitc.cl  
 • Inspección Técnica y  
 Control de Calidad

**EMPRESA MOL**  
**RUT:** 76.054.086-2  
 Camino Internacional Km.17  
 1/2, Villa Los Peumos  
 Los Andes  
**Fono:** (56) 34 248 1202  
 secretaria@empresamol.cl  
 www.empresamol.cl  
 • Arriendo de Maquinaria para la  
 Minería • Movimiento de Tierra

**EMPRESAS HC**  
**RUT:** 76.239.440-5  
 Tarapacá 121, Alto Hospicio  
 Iquique  
**Fono:** (56) 9 8156 8784  
 Webmail  
 www.empresashc.cl  
 • Anclajes • Oleohidráulica

**EMPRESAS IEG**  
**RUT:** 79.889.790-K  
 Villaseca 385  
 Ñuñoa - Santiago  
**Fono:** (56) 2 2947 5000  
 Webmail  
 www.iegservicios.com  
 • Servicios Geodésicos •  
 Servicios Topográficos

**EMPRESAS JOFRE**  
**RUT:** 78.272.510-6  
 Radal 906  
 Quinta Normal - Padre Hurtado  
**Fono:** (56) 2 2587 0350  
 contacto@empresasjofre.cl  
 www.empresasjofre.cl  
 • Estructuras Metálicas • Fundiciones  
 de Acero • Mecanizado

**EMPRESAS JOFRE**  
**RUT:** 84.414.600-0  
 Radal 906  
 Quinta Normal - Santiago  
**Fono:** (56) 2 2587 0350  
 recepcion@maestranzajofre.cl  
 www.empresasjofre.cl  
 • Mecanizado de Grandes Piezas • Tornos



**EMPRESAS LIPIGAS S.A.**

**RUT:** 96.928.510-K  
**Certificado:** Sicep - Achilles  
 Av. Apoquindo 5400, Piso 15  
 Las Condes - Santiago  
**Fono:** 600 500 6000  
 mineria@lipigas.cl  
 www.lipigas.cl

**Gerente de GLP Chile:**  
 Alberto Orlandi A.  
**Gerente de Clientes Redes y Granel:**  
 Johann Rolfs  
**Jefe Grandes Proyectos y Soluciones  
 Energéticas:**  
 Ariel Rodríguez  
**Jefe de Clientes Industriales:**  
 Carlos Inostroza  
**Jefe Ventas División Minería I-II  
 Región:**  
 Rodrigo Jiménez  
**Jefe Ventas División Minería III-IV  
 Región:**  
 Javier Cea M.  
**Jefe Ventas División Minería V  
 Región:**  
 Iván Martínez

**Proveedores de:** SQM Industrial /  
 Cerro Dominador / Doña Inés de  
 Collahuasi / Molynor / ACF Minera /  
 Minera Escondida / Quiborax / Enaex /  
 Minera Meridian / Guanaco Compañía  
 Minera / Minera Mantos de Oro

• Eficiencia Energética • Energías  
 Renovables • Gas Licuado en Cilindros  
 • Gas Licuado Granel Industrial y  
 Minería • Gas Licuado Vehicular y  
 Transporte • Gas Natural Licuado  
 (GNL) • Gases Especiales • Gases  
 Industriales • Generación Eléctrica •  
 Proyectos Inmobiliarios • Suministro  
 Eléctrico

**EMPRESAS PERROT**  
**RUT:** 77.532.910-6  
**Asociado:** Aprimin  
 Av. Pdt. Eduardo Frei  
 Montalva 9950, Of. 11 B  
 Quilicura - Santiago  
**Fono:** (56) 2 2876 2700  
 mperrot@empresasperrot.cl  
 www.empresasperrot.cl  
 • Logística • Transporte Terrestre

**EMPRESAS TRANSEX**  
**RUT:** 88.147.300-2  
 Av. Américo Vespucio Sur 0479  
 La Granja - Santiago  
**Fono:** (56) 2 2392 6000  
 servicioalcliente@etx.cl  
 www.empresastransex.cl  
 • Hormigones Premezclados  
 • Morteros Húmedos

**EMSIPOR LTDA.**  
**RUT:** 77.134.000-8  
 Av. Rendic 3936  
 Antofagasta  
**Fono:** (56) 55 293 0571  
 Webmail  
 www.emsipor.cl  
 • Ingeniería y Construcción •  
 Seguridad Industrial y Minera

**ENAEX SERVICIOS**  
**RUT:** 76.041.871-4  
**Asociado:** Aprimin  
 El Tránsido 4253  
 Las Condes - Santiago

**Fono:** (56) 2 2837 7600  
 enaex@enaex.com  
 www.enaex.com  
 • Explosivos • Servicios para Tronaduras

**ENAPAC**  
 Evaristo Lillo 112, Piso 8  
 Santiago  
**Fono:** (56) 2 2206 4491  
 info@trends.cl  
 www.enapac.cl  
 • Proyecto Planta Desaladora

**ENCOPARTS CHILE LTDA.**  
 Av. Presidente Errázuriz 2999  
 Las Condes - Santiago  
**Fono:** (56) 9 4581 5350  
 hans.toro@encoparts.cl  
 www.encoparts.cl  
 • Automóviles Mineros •  
 Equipamiento Minero

**ENCRYPTA CHILE S.A.**  
**RUT:** 96.935.050-5  
 Av. Américo Vespucio 1691, Módulo 10  
 Quilicura - Santiago  
**Fono:** (56) 2 3275 0700  
 consultas@encrypta.cl  
 www.encrypta.cl  
 • Sellos de Seguridad

**ENDRESS+HAUSER CHILE**  
**RUT:** 77.388.600-8  
**Asociado:** Aprimin  
 Av. Los Jardines 936, Ciudad Empresarial  
 Huechuraba - Santiago  
**Fono:** (56) 2 2398 9100  
 info@endress.com  
 www.cl.endress.com  
 • Automatización Industrial •  
 Contratos de Mantenimiento  
 • Servicios de Calibración

**ENECON S.A.**  
**RUT:** 76.028.169-7  
 Pérez Valenzuela 1098, Of. 107  
 Providencia - Santiago  
**Fono:** (56) 2 2236 2532  
 cschaffner@enecon.cl  
 www.enecon.cl  
 • Anticorrosivos • Revestimientos

**ENEL GENERACION CHILE**  
 Santa Rosa 76  
 Santiago  
**Fono:** (56) 9 6334 4246  
 consuelo.castillo@enel.com  
 • Energía • Energía Solar

**ENEL GREEN POWER CHILE**  
 Av. Santa Rosa 76  
 Santiago  
**Fono:** (56) 2 2630 8559  
 gerencia@enel.com  
 www.enelgreenpower.com/es  
 • Energías Renovables • Hidrógeno Verde

**ENEL X**  
 Santa Rosa 76  
 Santiago  
**Fono:** (56) 9 9905 8004  
 julio.turchan@enel.com  
 www.enelx.com/cl  
 • Energía Solar • Equipos de  
 Generación de Energía

**ENERGIA LLAIMA SPA**  
**RUT:** 76.097.069-7  
 Isidora Goyenechea 3477, Piso 21  
 Las Condes - Santiago  
**Fono:** (56) 2 2378 7979  
 info@ellaima.cl  
 www.ellaima.cl  
 • Energías Renovables • Generación  
 de Energía Eléctrica

**ENERGIAS INDUSTRIALES S.A.**

**RUT:** 85.145.500-0  
**Certificado:** Sicep  
 Av. Juan de la Fuente 734  
 Lampa - Santiago  
**Fono:** (56) 2 2440 8300  
**Fono Ventas:** (56) 9 8289 5951  
 info@eisa.cl  
 jpc@eisa.cl  
 www.eisa.cl

**Gerente General:**  
 Alejandro Ossa  
**Gerente Comercial:**  
 Julio Philipp  
**Gerente de Adm. y Finanzas:**  
 Mauricio Olguin  
**Jefe operaciones Arriendo:**  
 José Reyes

**Proveedores de:** SQM / Codelco / CAP / Orica / Albermarle

- Arriendo de Calderas Generadoras a Vapor y Agua Caliente • Asesoría Eficiencia Calderas y Equipos Relacionados • Asesoría Normativa DS10 • Reparación de Calderas • Reparación de Quemadores • Venta de Agua Caliente • Venta de Vapor

**ENERGUIAS SPA**

**RUT:** 76.043.384-5  
 Julio Bañados 1859  
 Quinta Normal - Santiago  
**Fono:** (56) 2 2710 0101  
 contact@energuias.com  
 www.energuias.com  
 • Equipos Detectores de Fuga de Gases • Mantenimiento Preventivo • Multiductos de HDPE

**ENERGY CHALLENGE GERMANY**

Av. El Bosque Norte 0440, Of. 601  
 Las Condes - Santiago  
**Fono:** (56) 2 3284 8500  
 chileinfo@ahkchile.cl  
 https://chile.ahk.de/es/  
 • Asesorías de Mercado • Intercambio Comercial • Organización de Ferias y Webinars

**ENERGYA**

Barón de Juras Reales 5050  
 Conchalí - Santiago  
**Fono:** (56) 2 2899 4030  
 info@energya.cl  
 www.energya.cl  
 • Servicios de Ingeniería, Automatización y Control para Sistemas de Generación Eléctrica • Tableros Eléctricos

**ENERK**

Valdepeñas 461  
 Las Condes - Santiago  
**Fono:** (56) 2 2224 5625  
 enerk@enerk.cl  
 www.enerk.cl  
 • Fittings de Acero Inoxidable y al Carbono • Tubos y Cañerías en Acero Inoxidable y Titanio • Válvulas para Control

**ENERTIS SOLAR**

Av. Nueva de Lyon 145, Of. 503  
 Providencia - Santiago  
**Fono:** (56) 2 2402 9642  
 info@enertis.cl  
 www.enertis.es  
 • Consultoría Energías Renovables

**ENEX**

**RUT:** 92.011.000-2  
**Asociado:** Aprimin  
 Av. Del Cónдор Sur 520,  
 Ciudad Empresarial  
 Huechuraba - Santiago  
**Fono:** (56) 2 2444 4000  
 hablemos@enex.cl  
 www.enex.cl  
 • Combustibles • Filtros para Lubricantes • Lubricantes

**ENFRIMAR LTDA.**

**RUT:** 76.077.093-0  
 Los Jilgueros 8125, Parque Central  
 Hualpén - Concepción  
**Fono:** (56) 41 317 5600  
 enfrimar@enfrimar.com  
 www.enfrimar.cl  
 • Enfriadores • Intercambiadores de Calor

**ENGIE**

**RUT:** 88.006.900-4  
 Isidora Goyenechea 2800, Piso 16  
 Las Condes - Santiago  
**Fono:** (56) 9 9871 5180  
 Webmail  
 www.engie.cl  
 • Generación de Energía Eléctrica • Transmisión de Energía Eléctrica

**ENGINEERED RIGGING**

Av. Pdte. Eduardo Frei Montalva 17500  
 Lampa - Santiago  
**Fono:** 1 810-588-7442  
 chile@engineeredrigging.com  
 www.engineeredrigging.com  
 • Equipos de Izaje Pesado

**ENGINEERING COMPOSITES SPA**

Los Olmos 2794  
 La Pintana - Santiago  
**Fono:** (56) 9 8629 5884  
 contacto@ecomposites.cl  
 www.ecomposites.cl  
 • Estanques de Acero • Estanques de FRP • Revestimientos de FRP

**ENORCHILE S.A.**

Av. Santa María 2120  
 Providencia - Santiago  
**Fono:** (56) 2 2410 2530  
 info@enorchile.cl  
 www.enorchile.cl  
 • Generación y Distribución de Energía Eléctrica

**ENTEL**

**RUT:** 92.580.000-7  
 Av. Costanera Sur Río Mapocho  
 2760, Torre C, Piso 13  
 Las Condes - Santiago  
**Fono:** 600 360 2677  
 fperez@entel.cl  
 www.entel.cl/corporaciones  
 • Monitoreo Predictivo • Soluciones Integradas de Redes y TI

**ENVIROCARE EQUIPOS INDUSTRIALES LTDA.**

**RUT:** 78.406.580-4  
 Av. Quilín 1706  
 Macul - Santiago  
**Fono:** (56) 2 2237 1586  
 ventas@envirocare.cl  
 www.envirocare.cl  
 • Sistemas para Control de Emisiones • Ventilación Industrial

**ENVIROSUITE**

Alonso de Córdova 5320, Of. 1801  
 Las Condes - Santiago  
**Fono:** (56) 9 4223 2325  
 fernando.rojas@envirosuite.com  
 www.envirosuite.com  
 • Monitoreo y Modelación de Material Particulado, Gases, Agua,

Ruido y Vibraciones • Software para la Gestión Ambiental Minera

**EPIROC CHILE**

**RUT:** 91.762.000-8  
**Asociado:** Aprimin  
 Av. Panamericana Norte 5001  
 Conchalí - Santiago  
**Fono:** (56) 2 2442 3600  
 epiroc.chile@epiroc.com  
 www.epiroc.com  
 • Cargadores de Bajo Perfil para Minería Subterránea • Equipos para la Construcción de Túneles • Equipos para La Minería

**EPM CHILE S.A.**  
**RUT:** 76.266.933-1  
 Av. Manquehue Norte 160, Of. 41-B  
 Las Condes - Santiago  
**Fono:** (56) 2 2953 6631  
 epmchile@epmchile.com  
 www.epmchile.com  
 • Proyectos para Infraestructura

**EPOL**

Los Aromos MZ F, Sitio 39  
 Tarapacá  
**Fono:** (56) 9 9779 6346  
 mauricio@epol.cl  
 www.epol.cl  
 • Equipamiento Contra Incendio • Seguridad Vial

**EPOTHAN LTDA.**

**RUT:** 76.238.165-6  
 María Josefina 1060, Galpón B  
 Lampa - Santiago  
**Fono:** (56) 2 2745 3491  
 info@epothan.cl  
 www.epothan.cl  
 • Impermeabilizantes • Productos Químicos

**EPRIME FORMACION LTDA.**

**RUT:** 76.221.564-0  
 Huérfanos 1160, Of. 1102  
 Santiago  
**Fono:** (56) 2 2791 1086  
**Fono Ventas:** (56) 9 6831 0225  
 contacto@eprime.cl  
 contacto@qgischile.cl  
 www.eprime.cl

**Directora Ejecutiva:**

Alexandra Momberg Olavarría

- Capacitación en BIM - Building Information Modeling • Capacitación en Sistemas de Información Geográfica QGIS Online, Sincrónica, Asincrónica y Presencial • Capacitación Excel • Capacitación Power Bi, Tableau Nivel Básico e Intermedio

**EPSA CHILE**

**RUT:** 96.773.060-2  
 Av. El Roble 615, Módulo 5,  
 Barrio Ind. Valle Grande II  
 Lampa - Santiago  
**Fono:** (56) 2 2656 4020  
 info@epsagroup.com  
 www.grupoepsa.com  
 • Movimiento de Tierras

**EPSON CHILE S.A.**

**RUT:** 96.293.000-K  
 La Concepción 322, Piso 3  
 Providencia - Santiago

**Fono:** (56) 2 2484 3400  
 Webmail  
 www.epson.cl  
 • Impresoras • Suministros para Computación

**EPYSA BUSES**

**RUT:** 77.824.870-0  
 Av. Américo Vespucio Norte 1367  
 Huechuraba - Santiago  
**Fono:** (56) 2 2620 9500  
**Fono Ventas:** (56) 9 9449 5935  
 carolina.vidal@epysa.cl  
 www.epysabuses.cl

**Gerente General:**

Matías Castro

**Gerente Comercial:**

José Guarachi

**Gerente de Adm. y Finanzas:**

Gonzalo Calderón

**Jefe de Marketing:**

Edith Vega

**Gerente Comercial Cuentas Clave:**

Juan Pablo Ortiz

**Proveedores de:** Buses Hualpén / Buses JM / Viggo / Tandem / Transportes CVU

- Autobuses • Buses 100% Eléctricos • Buses Diésel • Buses para la Minería • Buses y Taxibuses para Transporte de Pasajeros, Sector Turismo, Minería y Traslado de Personal

**EQUIP LTDA.**

**RUT:** 78.777.330-3  
 Av. General del Canto 1160  
 Los Andes  
**Fono:** (56) 34 240 2100  
 eqiip@eqiip.cl  
 www.eqiip.cl  
 • Equipos para La Minería • Equipos Recuperadores de Agua y Concentrados

**EQUANS**

**RUT:** 96.543.670-7  
**Asociado:** Aprimin  
 Av. Andrés Bello 2325, Piso 5  
 Providencia - Santiago  
**Fono:** (56) 2 2389 7300  
 contacto.chile@equans.com  
 www.equans.com  
 • Equipos Eléctricos • Refrigeración Industrial

**EQUIFAX**

Isidora Goyenechea 2800, Piso 26 y 27  
 Las Condes - Santiago  
**Fono:** (56) 9 7959 7752  
 angelica.dominguez@equifax.com  
 www.soluciones.equifax.cl  
 • Soluciones Tecnológicas

**EQUIMIN LTDA.**

**RUT:** 76.501.575-8  
 Av. La Dehesa 1201, Of. 814  
 Lo Barnechea - Santiago  
**Fono:** (56) 2 2245 8714  
 ventas@equiminsa.cl  
 www.equiminsa.cl  
 • Arriendo de Maquinaria para la Minería • Movimiento de Tierra

**EQUINOX SPA**

**RUT:** 76.169.325-5  
 Padre Mariano 391, Of. 504  
 Providencia - Santiago  
**Fono:** (56) 2 3245 0493  
 jjoves@equinoxvalves.com



www.equinoxvalves.com  
• Válvulas

**EQUIPALAB EQUIPAMIENTO MINERO**

Pasaje Sur 5294  
Antofagasta  
Fono: (56) 9 8252 9896  
mario.encina@equipalab.cl  
www.equipalab.cl  
• Equipamiento Minero •  
Mantenimiento de Vehículos

**EQUIPEX**

Av. Providencia 1650, Of. 2008  
Providencia - Santiago  
Fono: (56) 2 2236 4647  
info@equipex.cl  
www.equipex.cl  
• Diseño de Sistemas, Control de Emisiones y Aspiración por Alto Vacío  
• Soluciones de Pesaje, Transporte de Materiales y Automatización de Procesos

**EQUIPOS INDUSTRIALES S.A.C.I.**

RUT: 92.765.000-2  
Hernando de Aguirre 201, Of. 901  
Providencia - Santiago  
Fono: (56) 2 2847 2500  
equipos@equipos.cl  
www.equipos.cl  
• Elevadores de Capachos • Grúas Puente

**EQUIPOS MINEROS EMSA LTDA.**

RUT: 96.612.910-7  
Colón 2005  
Independencia - Santiago  
Fono: (56) 9 9919 9501  
ventas@equiposmineros.cl  
www.equiposmineros.cl  
• Arriendo de Equipos para Perforación • Metalmecánica

**EQUIPOS TREX**

RUT: 76.414.829-0  
Av. Puerta Sur 03360  
San Bernardo - Santiago  
Fono: (56) 2 2498 5634  
trex@equipostrex.com  
www.trex.com  
• Grúas sobre Camión •  
Grúas sobre Orugas

**EQUISEG LTDA.**

RUT: 76.140.971-9  
Traslaviña 2002  
Pedro Aguirre Cerda - Santiago  
Fono: (56) 2 2563 9400  
ventas@equiposdeseguridad.cl  
www.equiseg.cl  
• Artículos para Protección Personal  
• Equipos para Trabajos en Altura

**ERAL CHILE S.A.**

RUT: 96.533.660-5  
San Sebastián 2807, Of. 712  
Las Condes - Santiago  
Fono: (56) 2 2364 5900  
eralchile@eralchile.com  
www.eralchile.com  
• Equipos para La Minería • Ingeniería

**ERICSSON CHILE S.A.**

RUT: 91.162.000-6  
Av. Vitacura 2939, Piso 17  
Las Condes - Santiago  
Fono: (56) 2 2372 5000  
repcion.cec@ericsson.com  
www.ericsson.com/en/about-us/  
company-facts/ericsson-worldwide/chile  
• Telecomunicaciones

**ERIEZ FLOTACION CHILE**

RUT: 76.158.604-1  
Badajoz 130, Of. 1505  
Las Condes - Santiago  
Fono: (56) 2 2952 3400  
efdcl@eriez.com  
www.eriezflotation.com

• Equipos de Procesamiento •  
Evaluaciones de Laboratorio •  
Plantas Concentradoras

**ERRAZURIZ Y ASOCIADOS**

RUT: 76.418.993-0  
Alonso de Córdova 2860, Of. 304  
Vitacura - Santiago  
Fono: (56) 2 2694 9300  
aed@eai.cl  
www.eai.cl  
• Asesoría Estratégica de Proyectos en Minería • Proyectos Llave en Mano (EPC) • Proyectos para Energía

**ESCUELA DE INGENIERIA MECANICA PUCV**

RUT: 81.669.200-8  
Av. Los Carrera 01567  
Quilpué  
Fono: (56) 32 227 4471  
cristobal.galleguillos@pucv.cl  
mecanica.pucv.cl  
• Diplomados de Ingeniería Mecánica • Educación Superior • Educación Superior

**ESCUELA DE NEGOCIOS MINEROS, UNIVERSIDAD CATOLICA DEL NORTE**

RUT: 81.518.400-9  
Av. Angamos 0610, Pabellón X9, Of. 101  
Antofagasta  
Fono: (56) 55 265 1725  
enm@ucn.cl  
www.enm.ucn.cl  
• Asesorías en Procesos Mineros • Capacitación en Operación de Equipos Mineros

**ESCUELA DE POSTGRADO FEN CHILE**

Diagonal Paraguay 257, Of. 903  
Santiago  
Fono: (56) 9 4459 6031  
bolaves@fen.uchile.cl  
www.postgradouchile.cl  
• Educación

**ESI LATAM**

Exequiel Fernández 3397  
Macul - Santiago  
Fono: (56) 9 7565 6240  
jaime.canave@icpms.com  
www.icpms.com  
• Equipos de Laboratorios • Pruebas de Laboratorios

**ESINEL INGENIEROS**

RUT: 76.477.780-8  
Av. Holanda 100, Of. 903, Piso 9  
Providencia - Santiago  
Fono: (56) 2 2655 3800  
esinel@esinel.cl  
www.esinel.cl  
• Administración de Proyectos • Asesorías en Ingeniería

**ESMAX DISTRIBUCION LTDA.**

RUT: 79.588.870-5  
Cerro Colorado 5240, Torre 1, Piso 12  
Las Condes - Santiago  
Fono: 800 363 776  
ignacio.tampe@esmax.cl  
www.esmax.cl  
• Combustibles • Lubricantes

**ESOL ENERGIA SOLAR**

RUT: 76.637.060-8  
Santa Elvira 76  
Santiago  
Fono: (56) 2 2556 4871  
contactos@esol.cl  
www.esol.cl  
• Energía Solar • Energías Renovables

**ESPIMEN LTDA.**

Cardenal Newman 919  
Las Condes - Santiago  
Fono: (56) 9 9235 3619  
contacto@espimen.com

www.chancado.com  
• Consultoría en Plantas de Chancado

**ESPISER SPA**

RUT: 76.136.675-0  
Camino Los Pinos Poniente 04111, Galpón 1  
San Bernardo - Santiago  
Fono: (56) 2 2302 8251  
espiser@espiser.cl  
www.espiser.cl  
• Asesoría para Anodos y Cátodos  
• Bordes para Cátodos Permanentes  
• Esferas Antieaporantes

**ESQUERRE LTDA.**

Av. Kennedy 5600, Of. 1410  
Vitacura - Santiago  
Fono: (56) 9 9879 4202  
gerencia@esquerrechile.cl  
www.esquerrechile.cl  
• Absorbentes e Insumos para Contención de Derrames de Hidrocarburos

**ESRI CHILE S.A.**

RUT: 76.504.980-6  
Av. Apoquindo 6550 Piso 7  
Las Condes - Santiago  
Fono: (56) 2 2481 9000  
info@esri.cl  
www.esri.cl  
• Productos Percepción Remota (RS) • Sistemas de Información Geográfica (GIS) • Sistemas GPS/GNSS Geodésicos y Cartográficos

**ESTRELLA SOLITARIA**

RUT: 76.073.921-9  
Los Libertadores 127  
Colina - Santiago  
Fono: (56) 2 2797 2010  
jleiva@estrellasolitaria.cl  
www.estrellasolitaria.cl  
• Automatización de Bodegas

**ESTRUCTURAS DELGADO S.A.**

RUT: 89.784.800-7  
Las Acacias 02500  
San Bernardo - Santiago  
Fono: (56) 2 2442 4100  
jose.gonzalez@emdelgado.cl  
www.emdelgado.cl  
• Fabricación de Estructuras para Minería e Industria • Montajes Industriales

**ETICSA S.A.**

RUT: 96.543.160-8  
Monseñor Sotero Sanz 55, Of. 801  
Providencia - Santiago  
Fono: (56) 2 2783 2000  
info@eticisa.cl  
www.eticisa.cl  
• Proyectos de Infraestructura de Redes, Salas de Control y Data Center.  
• Servicios de Continuidad Operacional de Salas de Control y Data Center

**ETRAGUA LTDA.**

RUT: 78.004.340-7  
Las Dalias 2188  
Macul - Santiago  
Fono: (56) 2 2238 2397  
etragua@etragua.cl  
• Equipos para Tratamiento de Agua • Productos Químicos para Tratamiento de Agua

**ETS CHILE**

RUT: 77.726.700-0  
Av. Eliodoro Yáñez 1649, Of. 901  
Providencia - Santiago  
Fono: (56) 2 2343 9752  
pgonzalez@ets-chile.cl  
www.ets-chile.cl  
• Instrumentación

**ETT TRANSFERENCIA DE TECNOLOGIAS**

RUT: 77.806.520-7  
Nueve y Medio Norte 939  
Viña del Mar  
Fono: (56) 32 276 6388  
contacto@ett-web.com  
www.ett-web.com  
• Automatización de Procesos • Desarrollo de Instrumentación para Monitoreo

**EURO RENT A CAR**

RUT: 99.501.690-7  
Manquehue Sur 760  
Las Condes - Santiago  
Fono: (56) 2 2478 9000  
contacto@eurorentacar.cl  
www.eurorentacar.cl  
• Arriendo de Camionetas • Arriendo de Vehículos

**EURO STANDARD BEZANILLA**

RUT: 79.961.110-4  
Camino La Botella 499  
Pudahuel - Santiago  
Fono: (56) 2 2411 3950  
ventas@eurostandard.cl  
www.eurostandard.cl  
• Fittings para Electrofusión • Fittings para Termofusión

**EUROCOMERCIAL LTDA.**

RUT: 89.358.100-6  
Almirante Barroso 746  
Santiago  
Fono: (56) 2 2672 8630  
atencioncliente@eurocomercial.cl  
www.eurocomercial.cl  
• Extintores • Sistemas Automáticos contra Incendios

**EUROPER LTDA.**

RUT: 76.342.280-1  
Radal 868  
Quinta Normal - Santiago  
Fono: (56) 2 3278 7700  
esolovera@europer.cl  
www.europer.cl  
• Pernos y Tuercas

**EUROSERVICIOS CHILE LTDA.**

RUT: 76.525.730-1  
Exequiel Fernández 2491  
Macul - Santiago  
Fono: (56) 2 2551 8997  
info@euroservicioschile.com  
www.euroservicioschile.com  
• Herramientas a Batería • Herramientas Eléctricas

**Evalc**

RUT: 77.753.400-9  
Cacique Colín 2003, Condominio Ind. San Luis de Lo Pinto III  
Lampa - Santiago  
Fono: (56) 2 2876 4500  
imolina@evalc.cl  
www.evalc.cl  
• Flanges • Spools • Válvulas

**EVEMAR LTDA.**

Castro 5354  
Antofagasta  
Fono: (56) 9 9946 0436  
ruben.murua@evemar.cl  
www.evemar.cl  
• Estructuras de Acero • Estructuras Metálicas

**EVERIS CHILE S.A.**

RUT: 96.886.110-7  
Av. Bernardo O'Higgins 1449, Torre II, Piso 4  
Santiago  
Fono: (56) 2 2421 5300  
chile.orienta@everis.com  
www.everis.com

- Consultoría en Informática
- Ingeniería de Procesos

**EVOLÓG SPA**

Santa Magdalena 75, Piso 13  
Providencia - Santiago  
**Fono:** (56) 9 4248 5581  
jorge@evolog.cl  
www.evolog.cl  
• Automatización Industrial •  
Equipos de Protección Personal

**EVTECH CHILE SPA**

**RUT:** 76 642 636-0  
Las Verbenas 8545, Depto. 413  
Las Condes - Santiago  
**Fono:** (56) 2 2929 9203  
edgardo.hernandez@evtech.cl  
www.evtech.cl  
• Mantenimiento Basado  
en Condición (CBM)

**EXCEDINDUS LTDA.**

**RUT:** 85.704.300-6  
Parcela 11, Lo Pinto  
Lampa - Santiago  
**Fono:** (56) 2 2355 3100  
info@riel.cl  
www.riel.cl  
• Equipos Ferroviarios •  
Materiales para Vías Férreas

**EXCELLENCE PUMP CHILE S.A.**

Orinoco 90, Of. 2122, Centro de  
Negocios Nueva Apoquindo  
Las Condes - Santiago  
**Fono:** (56) 2 2573 8709  
erik.cl@excellencepump.com  
www.excellencepump.com  
• Bombas para Pulpas

**EXCOMAR**

**RUT:** 76.161.678-1  
Mapocho 4388  
Quinta Normal - Santiago  
**Fono:** (56) 2 2538 6084  
contacto@excomar.cl  
www.excomar.cl  
• Mantenimiento Predictivo •  
Servicios de Balanceo Dinámico

**EXCOWELD CHILE LTDA.**

**RUT:** 78.622.640-6  
Huelén 56, Of. A  
Providencia - Santiago  
**Fono:** (56) 2 2235 7818  
excoweld@123.cl  
• Equipos para Oxícorte • Reparación  
de Equipos para Oxícorte

**EXMA LTDA.**

**RUT:** 86.815.600-7  
San Eugenio 12.212, Parque  
Ind. Puerta Sur  
San Bernardo - Santiago  
**Fono:** (56) 2 2773 6002  
crodrillo@exma.cl  
www.exma.cl  
• Productos Plásticos para Procesos  
de Electroobtención de Cátodos

**EXPANDE**

Av. Parque Antonio Rabat Sur 6165  
Vitacura - Santiago  
**Fono:** (56) 2 2240 0300  
contacto@expandemineria.cl  
www.expandemineria.cl  
• Programa de Innovación  
para la Minería

**EXPERTICIA INGENIEROS**

**RUT:** 76.658.330-K  
León Prado 697  
San Miguel - Santiago  
**Fono:** (56) 2 2525 1198  
experticia@experticia.cl  
www.experticia.cl  
• Sistemas para Control de Polvo

**EXPINDUS METALURGICA LTDA.**

**RUT:** 82.943.600-0  
Buen Orden 1060  
Independencia - Santiago  
**Fono:** (56) 2 2735 4113  
expindus@expindus.cl  
www.expindus.cl  
• Cauchos Industriales • Retenes

**EXPLOR-K LTDA.**

**RUT:** 76.246.788-7  
Av. Las Condes 7700, Of. 902 A  
Las Condes - Santiago  
**Fono:** (56) 2 3323 0460  
contacto@explor-k.cl  
www.explor-k.cl  
• Inducción para Conductores  
en Rutas Críticas • Trabajos y  
Asesorías en Montaña y Altura

**EXPLORATION DRILL MASTERS**

**RUT:** 76.011.773-0  
Av. Colorado 01200  
Quilicura - Santiago  
**Fono:** (56) 2 2519 0100  
info@explorationdrillmasters.com  
www.explorationdrillmasters.com  
• Equipos de Apoyo para  
Perforación • Explosivos •  
Perforadoras para Exploración

**EXPOMIN**

Av. Nueva Costanera 4040  
Vitacura, Santiago  
**Fono:** (56) 2 2530 7000  
info@fisa.cl  
www.expomin.cl

**Gerente de Expomin:**

Francisco Sotomayor

- Ferias Mineras • Organización de Seminarios, Congresos y Conferencias

**EXPONOR**

**RUT:** 70.372.500-7  
**Certificado:** Sicep  
General Borgoño 934, Piso 14  
Antofagasta  
**Fono:** (56) 55 245 4335  
exponor@aia.cl  
www.exponor.cl

**Expo Manager:**

Andrea Moreno

- Ferias Mineras • Organización de Seminarios, Congresos y Conferencias

**EXXIS**

**RUT:** 96.563.290-5  
Av. Vitacura 2736, Of. 601  
Las Condes - Santiago  
**Fono:** (56) 2 2658 4300  
dario.castex@exxis-group.com  
www.exxis-group.com  
• Software para la Minería

**EY CHILE**

**RUT:** 76.335.704-K  
Av. Presidente Riesco 5435, Piso 4  
Las Condes - Santiago  
**Fono:** (56) 2 2676 1000

**Webmail**

www.ey.com  
• Auditoría • Consultoría

**EZENTIS CHILE S.A.**

Las Hortensias 501  
Cerrillos - Santiago  
**Fono:** (56) 2 2770 2810  
www.ezentis.com  
• Telecomunicaciones

**F****F & L LTDA.**

**RUT:** 76.429.500-5  
Av. Humeres 1434  
Cabildo  
**Fono:** (56) 33 276 2210  
servicios@fylingenieria.cl  
www.fylingenieria.cl  
• Montajes Eléctricos •  
Proyectos Eléctricos

**F&L INGENIERIA ELECTRICA Y MONTAJES**

**RUT:** 76.429.500-5  
Av. Humeres 1434  
Cabildo  
**Fono:** (56) 33 276 2210  
afloresg@fylingenieria.cl  
www.fylingenieria.cl  
• Ingeniería Civil Eléctrica •  
Ingeniería Civil Estructural

**F.H. ENGEL S.A.**

**RUT:** 86.399.900-6  
Av. Claudio Arrau 7000  
Pudahuel - Santiago  
**Fono:** (56) 2 2510 7000  
fhengel@fhengel.cl  
www.fhengel.cl  
• Productos Químicos

**FABELEC LTDA.**

**RUT:** 79.560.270-4  
Ricardo Matte Pérez 430  
Providencia - Santiago  
**Fono:** (56) 2 2719 1200  
info@fabelec.cl  
www.fabelec.cl  
• Automatización Industrial

**FACIL 3D**

Av. Los Leones 2469  
Providencia - Santiago  
**Fono:** (56) 2 2632 8571  
contacto@facil3d.cl  
www.facil3d.cl  
• Impresión 3D para Piezas y Partes

**FACORO**

Camino Noviciado 2081  
Pudahuel - Santiago  
**Fono:** (56) 2 2411 4900  
info@facoro.cl  
www.facoro.cl  
• Prefabricados de Concreto y Hormigón

**FACTOR AMBIENTAL SPA**

**Asociado:** Aprimin  
Isidora Goyenechea 3162, Of. 1002  
Las Condes - Santiago  
**Fono:** (56) 9 9229 5000  
acruz@galgocapital.cl  
www.factorambiental.cl  
• Mantención Industrial • Tratamiento  
de Residuos Industriales

**FACTORIT**

Av. Chicureo Loteo 14 A-4,  
Mall Piedra Roja 310  
Providencia - Santiago  
**Fono:** (56) 9 8672 7422  
maximar.manrique@factorit.com  
www.factorit.com  
• Procesos de Optimización •  
Soluciones Tecnológicas

**FADAF**

Calle 9, N°425, Galpón 28  
Antofagasta  
**Fono:** (56) 9 6662 2870  
finanzas@fadaf.cl  
www.fadaf.cl  
• Servicios de Ingeniería

**FAIWOOD Y CIA. LTDA.**

**RUT:** 77.557.990-0  
Calle Riñihue 2540, Bodega Los Pinos  
Reñaca - Viña del Mar  
**Fono:** (56) 32 269 2686  
info@faiwood.cl  
www.faiwood.cl  
• Electroodos de Acero Inoxidable •  
Soldadura en Acero Inoxidable

**FALCON SPA**

Coquimbo 1045  
Antofagasta  
**Fono:** (56) 9 4953 0841  
falcon@falconsa.cl  
www.falconsa.cl  
• Demarcación Vial • Señalética Vial

**FAM MEMBER OF BEAUMER GROUP**

**RUT:** 77.683.790-3  
**Certificado:** Sicep – Achilles  
**Otro:** Red Negocios CCS  
Alcántara 200, Of. 801  
Las Condes - Santiago  
ventas@fam.cl  
www.fam.cl

**CEO:**

Sergio Zamorano

**CFO:**

Dirk Hoffmeister

**Gerente Comercial:**

Torsten Scholz

**Proveedores de:** BHP, Minera  
Escondida y Minera Spence / Codelco  
/ AngloAmerican / Antofagasta  
Minerals / Mantos Copper / Compañía  
Minera del Pacífico (CMP)

- Apiladores / Reclamadores  
Combinados • Apiladores y  
Reclamadores • Cargadores y  
Descargadores de Barcos • Correas  
Overland, In Plant y Tubulares •  
Correas Transportadoras Móviles  
sobre Orugas • Estaciones de Carga  
y Descarga, Tolvas, Apron Feeder  
• Plantas Móviles de Chancado •  
Rotopalas y Apiladores sobre Orugas  
• Trituradoras y Molinos de Bolas y  
Barras

**FAMAC Y CIA. LTDA.**

**RUT:** 76.813.840-0  
La Maestranza 14, St. 6,  
Camino Parque Industrial  
Lota  
**Fono:** (56) 41 287 0270  
contacto@famac.cl  
www.famac.cl  
• Fabricación de Partes y Piezas  
• Polines Centradoras para  
Correas Transportadoras

**FAMAE**

**RUT:** 61.105.000-3  
Manuel Rodríguez 02  
Talagante  
**Fono:** (56) 2 2510 7400  
direccion@famae.cl  
www.famae.cl  
• Maestranzas • Metalmecánica



**FAMESA CHILE**

**RUT:** 96.845.740-3  
**Certificado:** Sicep - Achilles  
 Estancia El Arrayán Lote 6ª, Quebrada el Chacay  
 La Serena  
**Fono:** (56) 51 247 2401  
 famesa@famesa.cl  
 felipe.guerrero@famesa.cl  
 www.famesa.cl

**Gerente General:**  
 Héctor Palma  
**Key Account Manager Senior:**  
 Marco Wong  
**Key Account Manager Centro Sur:**  
 Patricio Reyes  
**Subgerente de Producción:**  
 John Osses  
**Subgerente de Logística:**  
 Mauricio Ortiz  
**Líder de Servicios Técnicos:**  
 Felipe Guerrero

**Proveedores de:** HIT / Maquinaria & Equipo / Minera San Gerónimo / Codelco / Yamana Gold / Minera Carmen Bajo / APG Construcciones

- Agentes de Tronadura • Altos Explosivos • Asistencia Técnica Post Venta e Ingeniería de Tronadura
- Explosivos para Minería a Cielo Abierto, Subterránea, Obras Civiles y Canteras • Materias Primas para Explosivos • Sistemas de Iniciación

**FANADEGO LTDA.**

**RUT:** 80.723.200-2  
 Av. de Chena 11.350  
 San Bernardo - Santiago  
**Fono:** (56) 2 2927 2600  
 fanadego@fanadego.cl  
 www.fanadego.cl  
 • Artículos de Goma • Mangueras

**FANTINATI RUGGERONI LTDA.**

**RUT:** 85.131.400-8  
 Santa Adela 0340  
 Recoleta - Santiago  
**Fono:** (56) 2 2222 5461  
 contacto@fantinatiandamos.cl  
 www.fantinatiandamos.cl  
 • Andamios

**FARIAS INVERSIONES**

**Asociado:** Aprimin  
 Orlando Varas 1263  
 Antofagasta  
**Fono:** (56) 55 289 6240  
 Webmail  
 www.inversionesfarias.cl  
 • Arriendo de Equipos para la Construcción • Mantenición y Reparación Industrial

**FAST RENTAL CHILE**

Manuel Rodríguez 140  
 Rancagua  
**Fono:** (56) 72 221 2570  
 comercial@fastrentalchile.cl  
 www.frchile.cl  
 • Arriendo de Equipos para la Minería

**FASTECH SOLUCIONES TECNOLOGICAS**

**RUT:** 76.075.218-5  
 Pucará 020, Of. 313, Machalí  
 Rancagua  
**Fono:** (56) 9 3253 4767  
 contacto@fastech.cl  
 www.fastech.cl

• Iluminación Industrial • Ingeniería Eléctrica • Suministros Eléctricos y Automatización



**FASTPACK**

**RUT:** 78.295.070-3  
**Certificado:** Sicep - Achilles  
**Asociado:** Aprimin  
 Av. Santa Isabel 851, Panamericana Norte km 17 ½, Valle Grande Lampa - Santiago  
**Fono:** (56) 2 2499 4000  
 fastpack@fastpack.cl  
 m.urzua@fastpack.cl  
 www.fastpack.cl

**Gerente General:**  
 Pedro Urzúa Brenni  
**Gerente Comercial:**  
 Tomás Cruz  
**Gerente de Adm. y Finanzas:**  
 Milenko Kovacevic  
**Gerente Unidad de Negocios Manejo y Control de Fluidos - FPS:**  
 Roberto Kairies  
**Gerente Unidad de Negocios Transporte de Fluidos:**  
 Cristián Lobos  
**Gerente Unidad de Negocios Asset Integrity:**  
 Rubén Díaz Briceño  
**Gerente Adm. de Contratos, Ingeniería y Planificación:**  
 María Eugenia Urzúa Brenni  
**Gerente de Ventas y Operaciones:**  
 Benoit Degouve  
**Gerente Venta de Proyectos:**  
 Pablo Escobar  
**Gerente Supply Chain:**  
 Cristóbal Cofré  
**Gerente de Logística:**  
 Francisco Osorio  
**Gerente Desarrollo de Nuevos Negocios:**  
 Enrique Escobar

**Proveedores de:** Codelco / BHP / Antofagasta Minerals / Minera Doña Inés de Collahuasi / KGHM / Lumina Cooper / SQM / Albemarle / CAP / Enap / Oleoducto Trasandino / Gas Andes / GNL

- Extinción de Incendios • Fittings
- Flanges • Ingeniería • Ingeniería Inversa • Manejo y Control de Fluidos
- Piezas de Desgaste • Piping • Revestimientos • Spools • Transporte de Fluidos • Válvulas

**FAVITARR S.A.**

**RUT:** 88.082.600-K  
 Camino Los Pinos 03496, Parcela 36-B  
 San Bernardo - Santiago  
**Fono:** (56) 2 2617 0531  
 ventas@favitarr.cl  
 www.favitarr.cl  
 • Vidrios para Seguridad

**FAYMEX SPA**

Ortiz Vega 181  
 Quilpué  
**Fono:** (56) 32 291 9185  
 faymex@faymex.cl  
 www.faymex.cl  
 • Intercambiadores de Calor • Mantenición Mecánica de Plantas de Acido

**FC MORE**

**RUT:** 76.424.249-1

Montegrande 323  
 Antofagasta  
**Fono:** (56) 9 6147 6272  
 ventascf@fcmore.cl  
 www.fcmore.cl  
 • Equipos para La Minería • Ferrería Industrial



**FCAB**

**RUT:** 81.148.200-5  
 Bolívar 255  
 Antofagasta  
**Fono:** (56) 55 220 6100  
 gnn@fcab.cl  
 www.fcab.cl

**Gerente General:**  
 Katharina Jenny  
**Gerente de Adm. y Finanzas:**  
 Milton Kellemen  
**Gerente Comercial y Nuevos Negocios:**  
 Paula Bunster  
**Gerente de Operaciones Integradas:**  
 Mark Bindhoff  
**Gerente de Recursos Humanos:**  
 Danica Vicelja  
**Gerente de Sustentabilidad y Desarrollo Territorial:**  
 Jaime Henríquez

- Ferrocarriles • Transporte Bimodal • Transporte Ferroviario de Minerales • Transporte Ferroviario Internacional • Transporte Rodoviario

**FCC CONSTRUCCION**

Av. Vitacura 2771, Of. 403  
 Las Condes - Santiago  
**Fono:** (56) 2 2577 2700  
 fernando.barreto@fccco.com  
 www.fcc.es  
 • Constructoras

**FCQ GEOTECNIA E INGENIERIA LTDA.**

**RUT:** 77.420.750-3  
 Domingo Faustino Sarmiento 163  
 Nuñoa - Santiago  
**Fono:** (56) 2 2341 1785  
 fcq@fcqgeotecnica.cl  
 www.fcqgeotecnica.cl  
 • Ingeniería Civil • Mecánica de Suelos

**FEDEX EXPRESS CHILE SPA**

**RUT:** 76.754.296-8  
 Santa Catalina de Chena 1000, Parque Estrella Sur  
 San Bernardo - Santiago  
**Fono:** (56) 2 2360 5100  
 Webmail  
 www.fedex.com  
 • Couriers • Transporte Internacional

**FELTREX S.A.**

**RUT:** 92.819.000-5  
 Obispo Arturo Espinoza Campos 2587  
 Macul - Santiago  
**Fono:** (56) 2 2345 0500  
 gerencia@feltrex.cl  
 www.feltrex.cl  
 • Aislantes Térmicos • Geotextiles

**FENASA S.A.**

**RUT:** 76.762.370-4  
 Cerro El Altar 3631, Parque Ind. Curauma  
 Valparaíso  
**Fono:** (56) 32 218 2180  
 info@fenasa.cl  
 www.fenasa.cl  
 • Cables de Acero • Cadenas de Izaje • Eslingas de Poliéster



**FDA INGENIEROS S.A.**

**RUT:** 77.760.300-0  
**Certificado:** Sicep - Achilles  
 Santa Magdalena 75, Of. 710  
 Providencia - Santiago  
**Fono:** (56) 2 2432 0200  
 fda@fda.cl  
 ventas@fda.cl  
 www.fda.cl

**Gerente General:**  
 Alejandro Figueroa Araya  
**Gerente Comercial:**  
 Oscar Díaz Gálvez  
**Gerente de Operaciones:**  
 Daniela Martínez Drouillas  
**Gerente de Adm. y Finanzas:**  
 Berta Valenzuela Romero  
**Gerente de Ventas y Adm. de Contratos:**  
 Valeria Acevedo Martínez  
**Gerente de Proyectos:**  
 Víctor Barrera Almarza  
**Gerente Control de Gestión:**  
 Gabriel Figueroa Caresio

**Proveedores de:** Codelco, Distrito Norte, Gabriela Mistral, Ventanas, Andina, El Teniente y El Salvador / Antofagasta Minerals, Los Pelambres, Centinela, Actucoya y Zaldivar / Complejo Metalúrgico Altonorte / CMP, Compañía Minera del Pacífico / Transelec

- Asesorías en Ingeniería Multidisciplinaria • Consultoría en Ingeniería • Consultoría en Minería • Consultoría en Proyectos Mineros • Desarrollo de Ingeniería • Desarrollo de Proyectos Mineros • Proyectos de Ingeniería • Proyectos Multidisciplinarios de Ingeniería • Servicios de Ingeniería • Servicios Profesionales • Sistemas contra Incendios

**FEPASA, FERROCARRIL DEL PACIFICO S.A.**

**RUT:** 96.684.580-5  
 San Borja 750  
 Estación Central - Santiago  
**Fono:** (56) 2 2837 8000  
 jonhson.ahumada@fepasa.com  
 www.fepasa.com  
 • Ferrocarriles • Transporte Ferroviario

**FERAM**

**RUT:** 95.229.000-2  
 Av. Pdte. Eduardo Frei Montalva 6008  
 Quilicura - Santiago  
**Fono:** (56) 2 2837 2000  
 feram@feram.cl  
 www.feram.cl  
 • Ferrerías Industriales • Herramientas Eléctricas

**FERMAQ SPA**

**RUT:** 76.294.386-7  
 Av. Del Parque 4161, Of. 603,  
 Ciudad Empresarial  
 Huechuraba - Santiago  
**Fono:** (56) 2 2206 2411  
 elizabeth.padilla@fermaq.cl  
 www.fermaq.cl  
 • Arriendo de Maquinaria Pesada

**FERNANDEZ FICA S.A.**

**RUT:** 84.303.100-5  
 Mujica 030  
 Ñuñoa - Santiago  
**Fono:** (56) 2 2862 9500

ventas@fernandezfica.cl  
www.fernandezfica.cl  
• Transformadores Eléctricos • UPS

**FERNORTE INDUSTRIAL LTDA.**  
RUT: 76.465.760-8  
Av. Salvador Allende 746  
Antofagasta  
Fono: (56) 55 259 0660  
fernortechile@gmail.com  
www.fernorte.cl  
• Ferreterías Industriales •  
Herramientas Eléctricas

**FERRADA BLAST SPA**  
Cerro El Plomo 5931, Of. 1408  
Las Condes - Santiago  
Fono: (56) 41 318 0354  
contacto@ferradablast.com  
• Ingeniería de Perforación y Tronadura •  
Tecnología para el Control de Voladuras

**FERRARA OBRAS GEOTECNICAS SPA**  
RUT: 77.278.485-6  
Av. Ossa 235, Of. 1150  
La Reina - Santiago  
Fono: (56) 2 2204 1010  
contacto@ferrara.cl  
www.ferrara.cl  
• Ingeniería y Construcción  
de Obras Geotécnicas

**FERRERERIA GEYGER LTDA.**  
RUT: 80.403.100-6  
Av. Pdte. Eduardo Frei Montalva 1352  
Renca - Santiago  
Fono: (56) 2 2490 8800  
central@geyger.cl  
www.geyger.cl  
• Ferreterías Industriales •  
Herramientas Eléctricas

**FERRERERIA LAS DOS ESTRELLAS S.A.**  
RUT: 93.631.000-1  
Santa Rosa 2001  
Santiago  
Fono: (56) 2 2770 0900  
ferreteria@dosestrellas.cl  
www.dosestrellas.cl  
• Ferreterías Industriales • Herramientas

**FERRERERIA O'HIGGINS**  
RUT: 81.756.300-7  
Av. Bernardo O'Higgins 2259  
Santiago  
Fono: (56) 2 2383 1000  
contacto@villar.cl  
www.villar.cl  
• Ferreterías Industriales • Herramientas

**FERRERERIA OVIEDO S.A.**  
RUT: 86.053.400-2  
Av. Isabel Riquelme 2784  
Pedro Aguirre Cerda - Santiago  
Fono: (56) 2 2460 1800  
ferreteriaoviedo@oviedo.cl  
www.oviedo.cl  
• Compresores • Ferreterías Industriales

**FERRERERIA PRAT S.A.**  
RUT: 86.551.700-9  
Av. Pedro Aguirre Cerda 5363  
Antofagasta  
Fono: (56) 55 244 4000  
ventasindustriales@ferreteriaprat.cl  
www.ferreteriaprat.cl  
• Ferreterías Industriales •  
Herramientas Eléctricas

**FERRERERIA SANTIAGO**  
RUT: 91.361.000-8  
José Ananías 562  
Macul - Santiago  
Fono: (56) 2 2731 3800  
ventas@ferreteriasantiago.cl  
www.ferreteriasantiago.cl  
• Ferreterías Industriales •  
Materiales para la Construcción

**FERRI S.A.I.C.**  
RUT: 96.871.720-0  
Alamos 1830  
Santiago  
Fono: (56) 2 2551 0380  
ferri@ferri.cl  
www.ferri.cl  
• Plásticos Industriales •  
Productos de Goma

**FERRIKO LTDA.**  
RUT: 78.726.260-0  
Miguel de Cervantes 3056, Piso 1  
Ñuñoa - Santiago  
Fono: (56) 2 2829 6200  
mpozod@ferriko.cl  
www.ferriko.cl  
• Excedentes Industriales

**FERROCAST S.A.**  
RUT: 86.598.000-0  
Panamericana Norte Km. 17,5  
Lampa - Santiago  
Fono: (56) 2 2738 9070  
admin@ferrocast.cl  
www.ferrocast.cl  
• Fundiciones de Acero • Maestranzas

**FERROCAUCHO LTDA.**  
RUT: 78.599.150-8  
Los Pinos 03466  
San Bernardo - Santiago  
Fono: (56) 2 2443 9340  
ventas@ferrocaucho.cl  
www.ferrocaucho.cl  
• Goma Metálica • Repuestos de Goma

**FERROCENTRO - MAESTRANZA MAIPU**  
RUT: 79.677.100-3  
Vicente Reyes 840  
Maipú - Santiago  
Fono: (56) 2 2836 4900  
ventas@ferrocentro.cl  
www.ferrocentro.cl  
• Perfiles y Cañerías de Acero •  
Servicios en Productos de Acero

**FERROCOR**  
RUT: 76.249.931-2  
Av. Francisco Bilbao 2942  
Providencia - Santiago  
Fono: (56) 2 2671 1045  
ventas@ferrocor.cl  
www.ferrocor.cl  
• Puertas Blindadas y Cortafuego  
• Puertas de Acero para  
Minería Subterránea

**FERROGROUP LTDA.**  
RUT: 76.000.085-K  
Francisco Bilbao 2942  
Providencia - Santiago  
Fono: (56) 2 2342 6992  
pcortes@ferrogroup.cl  
www.ferrogroup.cl  
• Mantenimiento de Maquinaria para  
la Minería • Puertas y Portones

**FERROMAN S.A.**  
RUT: 88.198.500-4  
Santa Adela 10.200  
Maipú - Santiago  
Fono: (56) 2 2889 4600  
ferroman@ferroman.cl  
www.ferroman.cl  
• Motores Eléctricos • Reparación  
de Motores Eléctricos

**FERRONOR S.A.**  
RUT: 96.545.600-7  
Huérfanos 587, Of. 301  
Santiago  
Fono: (56) 2 2938 3170  
contacto@ferronor.cl  
www.ferronor.cl  
• Ferrocarriles • Transporte Terrestre



#### FERROSTAAL CHILE S.A.C

RUT: 91.336.000-1  
Certificado: Sicep - Achilles  
Otros: Mercado Público - BHP GCMS  
- Red Negocios CCS - SeNegocio -  
Enami - Portal Codelco - RyCE  
Cerro El Plomo 5630, Of. 1602  
Las Condes - Santiago  
Fono: (56) 2 2388 7800  
ramon.rada@ferrostaal-chile.com  
briggitt.olivares@ferrostaal-chile.com  
www.ferrostaal.cl

**Director Gerente General:**  
Ludwig Hecker  
ludwig.hecker@ferrostaal-chile.com  
**Gerente de Equipment Solutions:**  
Ramón Rada  
ramon.rada@ferrostaal-chile.com  
**Director Financiero:**  
Pablo Sánchez  
pablo.sanchez@ferrostaal-chile.com  
**Gerente Area Minería:**  
Alejandro Herrera  
alejandra.herrera@ferrostaal-chile.com  
**Gerente de Operaciones Servicios:**  
Gonzalo Olivares  
gonzalo.olivares@ferrostaal-chile.com  
**Gerente Ferrostaal Graphics:**  
Daniel Feig  
daniel.feig@ferrostaal-graphics.com  
**Sudgerente de Estudios:**  
Gonzalo Gamonales  
gonzalo.gamonales@ferrostaal-chile.com  
**Subgerente de Desarrollo de  
Negocios Estratégicos:**  
César Escobar  
cesar.escobar@ferrostaal-chile.com

**Proveedores de:** Codelco / Minera  
Spence / Minera El Abra / Minera  
Lumina Copper / Minera Escondida  
/ PuCobre / Minera Atacama Kozan  
/ Minera Candelaria / Minera San  
Gerónimo / Enami / Enap / GNL  
Quintero / CAP Minería / Sandvik

• Comisionamiento, Post-  
Venta y Venta de Repuestos •  
Construcción y Montaje Industrial.  
Piping, Mecánica Estructural,  
Electromecánica • Construcción,  
Reparación y Mantenimiento de  
Equipos Ferroviarios • Control  
Ambiental y Filtración. Sistemas Dry  
Fog, Barreras Difusoras de Viento,  
Colectores de Polvo, Supresión de  
Polvo para Caminos • Desarrollo  
de Soluciones con Tecnológicas a la  
Medida • Diseño y Mantenimiento  
de Sistemas de Control y Monitoreo.  
Automatización • Eliminación de  
Obstrucciones de Materiales •  
Ingeniería de Mantenimiento •  
Ingeniería Eléctrica e Instrumental •  
Ingeniería Ferroviaria • Integración  
de Equipos, Procesos, Software y  
Sistemas Automatizados • Manejo de  
Materiales: Cintas Transportadoras,  
Detectores de Metal, Electroimanes  
Autolimpiantes y Permanentes  
• Mantenimiento Estructural,  
Electromecánica • Mantenimiento  
Preventivo, Correctivo y Predictivo  
• Maquinaria para Minería •  
Maquinaria y Repuestos para  
Imprentas • Metal, Electroimanes  
Autolimpiantes y Permanentes •

Overhaul de Equipos • Paros de  
Planta • Proyectos EPC • Puentes  
Grúas Naves Electrowinning •  
Representaciones • Repuestos para  
Maquinaria • Servicios y Proyectos.  
Inspección, Ingeniería, Montaje,  
• Sistemas Scada y Monitoreo •  
Supresión de Polvo para Caminos •  
Venta y Mantenimiento de Equipos  
Especiales • Venta y Mantenimiento  
de Equipos para Minería Subterránea

**FERROVIAL S.A.**  
RUT: 96.846.410-8  
**Asociado:** Aprimim  
Av. Panamericana Norte 16.352  
Lampa - Santiago  
Fono: (56) 2 2498 5000  
patricia.osorio@emfe.cl  
www.ferrovial.cl  
• Izaje • Transporte de Cargas Especiales

**FERROVIAL SERVICIOS**  
RUT: 76.214.934-6  
Av. Del Valle Sur 577, Of. 402  
Huechuraba - Santiago  
Fono: (56) 2 3284 9300  
Webmail  
www.ferrovialservicios.cl  
• Equipos y Sistemas para Filtrar Material  
Particulado Sólido • Supresión de Polvo

**FESANCO SPA**  
RUT: 96.852.610-3  
Calle Cerro El Plomo 3679,  
Parque Industrial Curauma  
Valparaíso  
Fono: (56) 32 299 8600  
fesanco@fesanco.cl  
www.fesanco.cl  
• Maquinaria para la Minería  
• Reparación de Maquinaria  
para la Minería

**FESTO S.A.**  
RUT: 96.951.450-8  
Av. Américo Vespucio 2680, Piso 9  
Conchalí - Santiago  
Fono: (56) 2 2690 2801  
ventas.chile@cl.festo.com  
www.festo.com  
• Automatización Industrial

**FI GROUP**  
Fidel Oteiza 1921, Of. 606  
Providencia - Santiago  
Fono: (56) 9 3926 4413  
david.cordero@fi-group.com  
www.cl.fi-group.com  
• Servicios de Consultoría

**FIBRA INGENIERIA Y  
CONSTRUCCION S.A.**  
RUT: 79.820.020-8  
Santa Margarita 0750  
San Bernardo - Santiago  
Fono: (56) 2 2411 2500  
Webmail  
www.fibra.cl  
• Estanques de Plástico Reforzado  
(FRP) • Perfiles Estructurales de FRP

**FIEFRE S.A.**  
RUT: 76.505.795-7  
Camino a Melipilla 6719  
Talagante  
Fono: (56) 2 2753 4800  
contacto@fiefre.cl  
www.fiefre.cl  
• Equipos para Izaje • Grúas para  
Alto Tonelaje • Polipastos



**FF GEOMECHANICS INGENIERIA LTDA.**

RUT: 76.249.343-8  
**Certificado:** Achilles  
 Plaza Justicia 45, Of. 301-302  
 Valparaíso  
**Fono:** (56) 32 259 5116  
 contacto@ffgeomechanics.cl  
 www.ffgeomechanics.com

**Gerente General:**  
 Fernando Fernández Lagazio  
**Jefe de Laboratorio Mecánica de Rocas:**  
 Fabián Lagos Quintana

**Proveedores de:** Cemin / Santiago  
 Metals / Atacama Kozan / Minera  
 Michilla / El Peñón, Yamana Gold  
 / Minera Cruz / Minera del Valle /  
 Minera Mantos de la Luna / Minera  
 Nexa Resources, Perú / Minera  
 Zafranal, Perú

- Diseño de Minas • Estudios de Ingeniería • Geotecnia • Ingeniería Geomecánica • Laboratorio de Ensayos de Mecánica de Rocas • Planificación de Minas

**FILTER**

El Roble 970, Bodega 16  
 Lampa - Santiago  
**Fono:** 56 (9) 4292 4032  
 ventas@filter.cl  
 www.filter.cl  
 • Filtros • Separadores  
 Agua / Combustibles

**FILTERPORE LTDA.**

RUT: 78.858.080-0  
 Camino del Cerro 5063, Parque  
 Empresarial El Rosal  
 Huechuraba - Santiago  
**Fono:** (56) 2 2899 7990  
 pnavarro@filterpore.cl  
 www.filterpore.cl  
 • Filtros • Purificación de Fluidos

**FILTROCENTRO S.A.**

RUT: 76.009.958-9  
 Av. José Domingo Cañas 708  
 Ñuñoa - Santiago  
**Fono:** (56) 2 2269 2020  
 filtro@filtrocentro.cl  
 www.filtrocentro.cl  
 • Filtros • Filtros para  
 Sistemas Hidráulicos

**FILTROS ABSOLUTOS CHILE SPA**

RUT: 52.004.939-8  
 Av. Andrés Bello 1135, Of. 12  
 Providencia - Santiago  
**Fono:** (56) 2 2918 7576  
 ventas@absolutos.cl  
 www.absolutos.cl  
 • Filtros de Aire • Purificación de Aire

**FILTROS MARTICORENA S.A.**

RUT: 84.652.600-5  
 Av. Lo Ovalle 0178  
 La Cisterna - Santiago  
**Fono:** (56) 2 2521 2719  
 info@filtrosmarticorena.cl  
 www.filtrosmarticorena.cl  
 • Filtros para Agua • Filtros  
 para Compresores de Aire



**FINNING CHILE S.A.**

RUT: 91.489.000-4  
**Certificado:** Sicep - Achilles  
**Asociado:** Aprimin  
 Av. Los Jardines 924, Ciudad  
 Empresarial  
 Huechuraba - Santiago  
**Fono:** (56) 2 2927 7000  
 medios@finning.com  
 www.finning.com

**Presidente:**  
 Juan Pablo Amar  
**Vicepresidente de Minería:**  
 Sebastián Guridi  
**Vicepresidente Operaciones Chile/  
 Bolivia:**  
 Juan Enrique Toso  
**Vicepresidente de Operaciones  
 Argentina:**  
 Germán Wilson  
**Vicepresidente Senior Operaciones  
 de Servicio:**  
 Marco Berdichevsky  
**Vicepresidente Supply Chain &  
 Customer Experience:**  
 Sebastian Reisch  
**Vicepresidenta Recursos Humanos:**  
 Trinidad Greene Cappellini

**Proveedores de:** BHP Billiton /  
 Antofagasta Minerals / Lundin Mining  
 / Anglo American / Teck / Freeport  
 McMoRan / Glencore / Enap / Sagesa  
 / Edelaysen

- Arriendo de Grupos Electrónicos
- Arriendo de Maquinaria para la Construcción
- Arriendo de Maquinaria para la Minería
- Camiones Bajo Perfil para Minería Subterránea
- Camiones fuera de Carretera
- Camiones Ultra Class
- Cargadores de Bajo Perfil para Minería Subterránea
- Cargadores Frontales
- Excavadoras
- Financiamiento
- Grúa Horquillas
- Grupos Electrónicos
- Manipulador Telescópico
- Maquinaria para Construcción
- Maquinaria para la Minería
- Mini Cargadores
- Motoniveladoras
- Motores Diésel
- Motores Industriales
- Motores Marinos
- Palas de Cable
- Palas Hidráulicas
- Perforadoras
- Retroexcavadoras
- Soluciones de Energía Natural (Biogás)
- Tractores
- Venta de Maquinaria usada Garantizada

**FIRE STOP SYSTEM CHILE S.A.**

RUT: 96.928.460-K  
 Agustinas 1070, Of. 427  
 Santiago  
**Fono:** (56) 2 2321 6811  
 marellano@firestop.cl  
 www.firestop.cl  
 • Prevención de Riesgos • Protección Pasiva Contra Incendios

**FIREFLY HELICOPTEROS**

RUT: 76.119.533-6  
 Hundaya 276  
 Las Condes - Santiago  
**Fono:** (56) 2 2636 8000  
 contacto@firefly.aero  
 www.firefly.aero  
 • Arriendo de Helicópteros • Transporte Aéreo en Helicóptero

**FIRST RENT A CAR**

RUT: 89.135.000-7  
 Av. Américo Vespucio 0600  
 Quilicura - Santiago  
**Fono:** (56) 2 2225 6328  
 reservasnacionales@first.cl  
 www.first.cl  
 • Arriendo de Camionetas • Arriendo de Vehículos

**FISHTEC S.A.**

RUT: 96.601.150-5  
 Los Alamos 2664  
 La Pintana - Santiago  
**Fono:** (56) 2 2954 0331  
 servicios@fishtec.cl  
 www.fishtec.cl  
 • Maquinaria para Recuperación de Solventes

**FITFLOW**

RUT: 76.652.750-7  
**Asociado:** Aprimin  
 Fresia 9243 - 9263  
 Quilicura - Santiago  
**Fono:** (56) 2 2706 6920  
 info@fitflow.cl  
 www.fitflow.com  
 • Equipos contra Incendios • Sistemas Contra Incendios

**FITTEX**

RUT: 76.140.214-5  
 Av. Marathon 1315, Bodega E01  
 Ñuñoa - Santiago  
**Fono:** (56) 2 2947 9300  
 mperez@fittex.cl  
 www.fittex.cl  
 • Fittings • Tuberías

**FITTING CHILE**

21 de Mayo 730  
 Iquique  
**Fono:** (56) 57 222 6256  
 ventas@fittingchile.com  
 www.fittingchile.com  
 • Fittings • Válvulas

**FLAMEGROUP SPA**

RUT: 77.351.460-7  
 Club Hípico 4676, Of. 623 B  
 Pedro Aguirre Cerda - Santiago  
**Fono:** (56) 2 2942 2092  
 info@flamegroup.cl  
 www.autoflame.cl  
 • Calderas • Equipos para Medición de Emisiones y Calidad del Aire

**FLANDERS ELECTRIC CHILE SPA**

RUT: 76.779.700-1  
**Asociado:** Aprimin  
 Parque Ind. Ruta 26 Km. 15  
 Antofagasta  
**Fono:** (56) 55 289 6060  
 Webmail  
 www.flandersinc.com  
 • Automatización • Motores Eléctricos

**FLEET-SAFE**

Av. del Valle Norte 932, Of. 602  
 Huechuraba - Santiago  
**Fono:** (56) 9 9812 2172  
 jhernandez@openworldlatam.com  
 www.openworldlatam.com  
 • Camiones Mineros • Campos Mineros

**FLEETUP**

Av. Ricardo Lyon 222, Of. 1501  
 Providencia - Santiago  
**Fono:** (56) 9 5201 0079  
 sales.cl@webfleet.com  
 www.fleetup.com  
 • Sistemas de Control de Flota

**FLEISCHMANN**

RUT: 84.071.600-7  
 Av. Presidente Riesco 5435, Of. 1202  
 Las Condes - Santiago

**Fono:** (56) 2 2393 4000  
 info@fleischmann.cl  
 www.fleischmann.cl  
 • Montajes Industriales

**FLENDER SPA**

Alonso de Córdova 4580, Piso 2  
 Las Condes - Santiago  
**Fono:** (56) 9 8808 3824  
 Webmail  
 www.flender.com  
 • Acoplamientos • Reductores

**FLESAN**

RUT: 76.727.168-9  
**Asociado:** Aprimin  
 Av. Apoquindo 6550, Piso 10  
 Las Condes - Santiago  
**Fono:** (56) 2 2530 9900  
 mineria@flesan.cl  
 www.flesan.cl  
 • Desmantelamientos Industriales y Demoliciones • Obras Civiles • Obras Geotécnicas

**FLEX BUSES**

Av. Francisco de Aguirre 0225  
 La Serena  
**Fono:** (56) 51 236 2107  
 info@flexbuses.com  
 www.flexbuses.com  
 • Buses Eléctricos

**FLEXAR INDUSTRIAL**

RUT: 76.598.651-6  
 Aguas Calientes 528  
 Antofagasta  
**Fono:** (56) 55 243 4118  
 ventas@flexar.cl  
 www.flexar.cl  
 • Herramientas para Corte y Demolición • Plataformas Elevadoras

**FLEXCENTER**

RUT: 78.476.980-1  
 Av. Presidente Riesco 5335, Of. 2003  
 Las Condes - Santiago  
**Fono:** (56) 2 2370 1090  
 contacto@bodenorflexcenter.cl  
 www.bodenorflexcenter.cl  
 • Arriendo de Bodegas

**FLEXCO DE CHILE SPA**

RUT: 76.126.089-8  
 Av. Jorge Alessandri Rodríguez  
 11.500, Edificio 7  
 San Bernardo - Santiago  
**Fono:** (56) 2 2896 7871  
 ventaslataam@flexco.com  
 www.flexco.com  
 • Alineadores para Correas Transportadoras • Insumos para Correas Transportadoras • Limpiadores para Correas Transportadoras

**FLEXICON CHILE LTDA.**

RUT: 76.116.028-1  
 Av. Andrés Bello 1051, Of. 1602  
 Providencia - Santiago  
**Fono:** (56) 2 2415 1286  
 ventas@flexicon.com  
 www.flexicon.es  
 • Sistemas para Transporte Neumático

**FLEXIM S.A.**

RUT: 76.409.563-4  
 Cerro El Plomo 5420, Of. 603  
 Las Condes - Santiago  
**Fono:** (56) 2 3203 6280  
 info@flexim.cl  
 www.flexim.cl  
 • Medición Industrial • Medidores de Flujo

**FLEXSEAL**

RUT: 76.070.846-1  
 Washington 2577  
 Antofagasta

**Fono:** (56) 9 9873 0267  
 admin@flexseal.cl  
 www.flexseal.cl  
 • Bombas • Ventiladores Axiales

**FLOPOWER CHILE**  
**RUT:** 76.613.898-5  
 Dr. Manuel Barros Borgoño 71, Of. 1605  
 Providencia - Santiago  
**Fono:** (56) 2 2902 3092  
 ignacio.pinzon@flopower.com  
 www.toshibalatam.com  
 • Motores Eléctricos • Reguladores de Voltaje de Media Tensión  
 • Transformadores

**FLOTA VERSCHAE**  
**RUT:** 96.709.430-7  
 Avenida del Parque 520, Lote 13, Parque Ind. Gulmué Concon  
**Fono:** 600 5000 700  
 Webmail  
 www.verschae.cl  
 • Buses Eléctricos

**FLOTTEC CHILE SPA**  
**RUT:** 76.893.824-5  
 Av. Kennedy 5600, Of. 910  
 Las Condes - Santiago  
**Fono:** (56) 2 2993 5151  
 service.chile@flottec.com  
 www.flottec.com  
 • Ayuda Proceso • Espumantes  
 • Floculantes

**FLOW CONTROL INGENIERIA**  
 Jorge Alessandri 180, Local 3  
 La Reina - Santiago  
**Fono:** (56) 2 2786 0635  
 clientes@flowcontrol.cl  
 www.flowcontrol.cl  
 • Actuadores • Válvulas

**FLOW SYSTEMS SPA**  
 Av. Kennedy 7440, Of. 305  
 Vitacura - Santiago  
**Fono:** (56) 9 6701 9323  
 contacto@flow-systems.cl  
 www.flow-systems.cl  
 • Geomembranas • Mangueras de PVC

**FLOW VALVE**  
**RUT:** 77.210.140-6  
 Río Refugio 9661, Parque Ind. Enea Pudahuel - Santiago  
**Fono:** (56) 2 2482 3500  
 flowvalve@flowvalve.cl  
 www.flowvalve.cl  
 • Fittings • Válvulas

**FLOWSERVE CHILE S.A.**  
**RUT:** 96.959.580-K  
 Issa Pichara 830, Sector 4-B  
 Renca - Santiago  
**Fono:** (56) 2 2979 9600  
 agonzalezramirez@flowserve.com  
 www.flowserve.com  
 • Bombas • Sellos Mecánicos

**FLSMIDTH MINERALS S.A.**  
**RUT:** 89.664.200-6  
**Asociado:** Aprimin  
 Av. El Bosque 500, Piso 9  
 Las Condes - Santiago  
**Fono:** (56) 2 2290 0000  
 info@flsmidth.com  
 www.flsmidth.com  
 • Maquinaria para la Minería • Sistemas para Transporte de Materiales

**FLUID SUPPLY SPA**  
**RUT:** 77.081.132-5  
 Radomiro Tomic 7184  
 Antofagasta  
**Fono:** (56) 2 2441 6521  
 ventas@fluid-supply.com  
 www.fluid-supply.com

• Bombas • Instrumentación Industrial • Válvulas Industriales

**FLUIMAT**  
**RUT:** 12.660.110-7  
 Miguel de Atero 2858  
 Quinta Normal - Santiago  
**Fono:** (56) 2 2774 3374  
 ventas@fluimat.cl  
 www.fluimat.cl  
 • Válvulas • Válvulas de Acero Inoxidable

**FLUINORT LTDA.**  
**RUT:** 76.104.876-7  
 Los Sauces 253, Sector Trocadero Antofagasta  
**Fono:** (56) 55 293 2132  
 contacto@fluinort.cl  
 www.fluinortindustrial.cl  
 • Fittings • Válvulas

**FLUINTEK CHILE S.A.**  
 Santa Marta de Liray, Lote 2, Parcela 5 Colina - Santiago  
**Fono:** (56) 2 2241 8877  
 fluitek@fluitek.cl  
 www.fluitek.cl  
 • Bombas para Fluidos Corrosivos

**FLUITEK CHILE S.A.**  
**RUT:** 96.946.910-3  
**Asociado:** Aprimin  
 Los Gobelinos 2512, Local 2P  
 Renca - Santiago  
**Fono:** (56) 2 2241 8877  
 fluitek@fluitek.cl  
 www.fluitek.cl  
 • Equipos contra Incendios • Sistemas para Lubricación Automática

**FLUOR CHILE**  
**RUT:** 85.555.900-5  
 Reyes Lavalle 3340, Piso 7  
 Las Condes - Santiago  
**Fono:** (56) 2 2340 8124  
 fluorchile@fluor.com  
 www.fluor.com  
 • Ingeniería y Construcción

**FLUTEK**  
**RUT:** 76.596.564-0  
 El Alfalfal 471, Bodega 229  
 Lampa - Santiago  
**Fono:** (56) 2 2797 6972  
 contacto@flutek.cl  
 www.flutek.cl  
 • Bombas Sumergibles • Equipos de Bombeo

**FMA**  
**RUT:** 87.801.300-K  
 Av. Alcalde Carlos Valdovinos 3346  
 Pedro Aguirre Cerda - Santiago  
**Fono:** (56) 2 2331 4612  
 contacto@fmaindustrial.com  
 www.fmaindustrial.com  
 • Camiones Tiende y Enrolla Cables  
 • Manipuladores para Neumáticos

**FMS, FOOD MINING SERVICE**  
 Av. Camino al Volcán 17.647  
 San José de Maipo  
**Fono:** (56) 9 4525 5936  
 gerentecomercial@fmsgroup.cl  
 www.foodminings.com  
 • Alimentación Industrial

**FORACO**  
**RUT:** 96.924.960-K  
**Asociado:** Aprimin  
 Bernardo O'Higgins 154, Complejo Ind. Los Libertadores Colina - Santiago  
**Fono:** (56) 2 2714 8501  
 chile@foraco.com  
 www.foraco.com  
 • Perforaciones con Diamantina  
 • Perforaciones Mineras  
 • Sondajes Mineros

**FORBO SIEGLING CHILE S.A.**  
**RUT:** 96.814.510-K  
 Sierra Bella 1359  
 Santiago  
**Fono:** (56) 2 2554 5043  
 Webmail  
 www.forbo-siegling.cl  
 • Correas para Transmisión de Potencia • Correas Transportadoras

**FORD MOTOR COMPANY CHILE SPA**  
**RUT:** 78.703.910-3  
 Enrique Foster Sur 20, Of. 1101  
 Las Condes - Santiago  
**Fono:** (56) 2 2940 5800  
 www.ford.cl  
 • Camiones • Camionetas • Vehículos para Transporte de Personal

**FORDIA SUDAMERICA LTDA.**  
**RUT:** 78.428.210-4  
 Camino Lo Boza 107, Módulo B-16 Pudahuel - Santiago  
**Fono:** (56) 2 2739 2909  
 bvillegas@fordia.com  
 www.fordia.com  
 • Brocas • Insumos para la Minería

**FOREHUNTERS**  
 Av. El Bosque 2265, Of. 601  
 Las Condes - Santiago  
**Fono:** (56) 2 2933 9023  
 carlos.bowen@forehunters.cl  
 www.forehunters.cl  
 • Selección de Personal

**FOREMIN LTDA.**  
**RUT:** 76.895.660-K  
 Merced 838-A, Of. 117  
 Santiago  
**Fono:** (56) 2 2215 6672  
 smillott@foremin.com  
 www.foremin.com  
 • Piezas para Desgaste • Repuestos para Maquinaria Minera

**FORESERVICES**  
 Huérfanos 1055  
 Santiago  
**Fono:** (56) 9 4445 9214  
 jiurrutia@foreservices.cl  
 www.foreservices.cl  
 • Seguridad Minera e Industrial  
 • Servicios de Ingeniería

**FORESERVICES SPA**  
**RUT:** 77.266.128-2  
 14 de Febrero 2534, Of. 303  
 Antofagasta  
**Fono:** (56) 9 4445 9214  
 www.foreservices.cl  
 • Descontaminación de Hidrocarburos en Tierras • Servicios de Bio Remediation Ambiental

**FORJADOS S.A.**  
**RUT:** 96.896.640-5  
 Santa Rosa s/n Parcela 6, Ruta G 154  
 Lampa - Santiago  
**Fono:** (56) 2 2751 1500  
 forjados@forjados.cl  
 www.forjados.cl  
 • Forjas

**FORM-SCAFF CHILE S.A.**  
**RUT:** 96.759.820-8  
 Las Acacias 1031  
 San Bernardo - Santiago  
**Fono:** (56) 2 2738 5019  
 info@formscaff.cl  
 www.formscaff.cl  
 • Alzaprimas • Moldajes

**FORMAC S.A.**  
**RUT:** 95.672.000-1  
 Av. Américo Vespucio 0651  
 Quilicura - Santiago  
**Fono:** (56) 2 2484 9000

soluciones@formac.cl  
 www.formac.cl  
 • Perfiles de Acero • Tubos de Acero

**FOSFOQUIM S.A.**  
**RUT:** 96.515.810-3  
 Av. General O'Higgins 2165  
 Padre Hurtado - Santiago  
**Fono:** (56) 2 2355 7800  
 fosfoquim@fosfoquim.cl  
 www.fosfoquim.cl

• Productos Químicos para la Minería • Reactivos para Flotación

**FOSTER INGENIEROS CONSULTORES**  
**RUT:** 76.257.417-9  
 Av. Nueva Providencia 2353, Of. 1003  
 Providencia - Santiago  
**Fono:** (56) 2 2437 6786  
 foster@fostering.cl  
 www.fosteringenieros.com  
 • Desarrollo de Ingeniería Multidisciplinaria • Desarrollo Procesos Productivos (Cu, Mo, Au/Ag, Zn, Co, Li) • Ensayos Experimentales a Escala de Laboratorio y Semiindustrial (planta piloto)

**FOURTHANE**  
**RUT:** 76.526.130-9  
 Av. Llas Condes 7700, Of. A 200  
 Las Condes - Santiago  
**Fono:** (56) 2 2443 6031  
 fourthane@fourthane.com  
<https://fourthane.com/es/inicio/>  
 • Reparación de Correas Transportadoras

**FRANCISCO PETRICIO S.A.**  
**RUT:** 92.296.000-3  
 Av. Pde. Eduardo Frei Montalva 4301  
 Conchalí - Santiago  
**Fono:** (56) 2 2347 3200  
 rpetricio@fpetricio.cl  
 www.fpetricio.cl  
 • Adhesivos • Barras de Acero para Hormigón

**FRANZ SAN GALLI**  
**RUT:** 76.386.953-9  
 Dr. Amador Neghme  
 Rodríguez 3639, Local 70  
 La Pintana - Santiago  
**Fono:** (56) 9 4430 2293  
 contacto@franzsangalli.cl  
 www.franzsangalli.cl  
 • Componentes Hidráulicos  
 • Maestranzas

**FRD CHILE S.A.**  
**RUT:** 76.007.708-9  
 Av. Américo Vespucio 1151, Of. 1001  
 Quilicura - Santiago  
**Fono:** (56) 2 2565 5000  
 info@frdchile.cl  
 www.frdchile.cl  
 • Equipos para Demolición • Equipos para Perforación

**FREEMAQ SPA**  
**RUT:** 76.045.774-4  
 Camino Lajarilla 744, 11, Torquemada  
 Viña del Mar  
**Fono:** (56) 32 287 4606  
 contacto@freemaq.cl  
 www.freemaq.cl  
 • Construcción de Plantas  
 Tratamiento de Agua • Servicios de Mantenimiento de Plantas



**FRACTTAL SPA**

RUT: 76.405.572-1  
**Certificación:** ISO 27001 Seguridad de la Información  
 Suecia 211, Piso 8  
 Providencia - Santiago  
**Fono:** (56) 2 2973 5481  
 administracion.chile@fracttal.com  
 ventas@fracttal.com  
 www.fracttal.com/es/

**Gerente General:**  
 Christian Struve  
**Gerente Comercial:**  
 Ricardo Román  
**Gerente de Adm. y Finanzas:**  
 Carlos Rodríguez  
**Gerente Administración Latam e Iberia:**  
 Liliana Zambrano  
**Líder Regional de Ventas:**  
 Miguel Viloria  
**Marketing Manager Cono Sur y Andes:**  
 Macarena Lagreze

**Proveedores de:** Minera Shouxin Peru / Triton Minera (Calibre Mining) / Minera Doña Inés de Collahuasi / Minera Valle Central / EBCO Energía / Eletrobidu Energía Solar / Sapco Energía S.A. de CV / ZEG Biogás e Energía S.A. / Servicios de Respaldo de Energía Técnica Ltda. / CMPC-Bioenergías Forestales S.A.

- Automatización del Mantenimiento
- Gestión de Activos y RRHH
- Gestión de Ordenes de Trabajo
- Gestión de Solicitudes
- Informes y Análisis de Operaciones
- Inteligencia Artificial
- Software de Mantenimiento
- Software para Control de Almacenes e Inventarios

**FRIO LOA LTDA.**  
 RUT: 78.611.010-6  
 Gabriela Mistral 1178, Villa Chica Calama  
**Fono:** (56) 55 256 1295  
 frioloa@entelchile.net  
 www.frioloa.cl  
 • Climatización • Refrigeración

**FRV CHILE**  
 Alonso de Monroy 2677, Of. 202-A Vitacura - Santiago  
**Fono:**  
 info@frv.com  
 www.frv.com  
 • Plantas Fotovoltaicas

**FTF MONTAJE DE ANDAMIOS**  
 RUT: 76.109.736-9  
 Av. Del Parque 5275, Of. 201, Ciudad Empresarial Huechuraba - Santiago  
**Fono:** (56) 2 2580 2106  
 info@ftf.cl  
 www.ftf.cl  
 • Alzaprimas • Andamios

**FUELLES.COM**  
 General Boniilla 7757 Antofagasta  
**Fono:** (56) 9 9163 3147  
 info@fuelles.com  
 www.fuelles.com  
 • Accesorios Hidráulicos • Maquinaria Pesada



**FS MINING**

RUT: 76.095.376-8  
**Certificado:** Sicep - Achilles El Juncal 901, Sector 4, Outlet & Storage Buenaventura Quilicura - Santiago  
**Fono:** (56) 2 2267 8910  
 contacto@fsmining.cl  
 www.fsmining.cl

**Gerente General:**  
 César David Cornejo  
**Gerente Comercial:**  
 Alberto Castillo  
**Gerente de Adm. y Finanzas:**  
 Paola Poblete

**Proveedores de:** Chuquicamata, El Teniente, Andina, Ministro Hales, Codelco / Yamana Gold / Atacama Kozan / Minera Candelaria / Minera Los Bronces, Anglo American / Minera Quebrada Blanca, Teck / Minera Zaldivar, Antofagasta Minerals

- Aceros para Perforación Minería, Construcción y Obras Civiles
- Asesorías y Consultorías en Aceros de Perforación
- Barras y Accesorios para Perforación
- Equipos para Minería Subterránea
- Servicios de Acero de Perforación
- Servicios de Perforación de Superficie y Subterránea
- Sistemas de Sondaje (E-Sence)

**FUENTES DESSY Asociados**

**FUENTES DESSY ASOCIADOS**

RUT: 76.638.483-8  
 Cerro El Plomo 5931, Of. 510 Las Condes - Santiago  
**Fono:** (56) 9 8484 1305  
 info@direcmin.com  
 rfuentes@direcmin.com  
 www.direcmin.com

**Gerente General:**  
 Rodrigo Fuentes Olivos

- Edición de Directorios Especializados
- Organización de Congresos
- Organización Visita a Compañías Mineras

**FUGRO CHILE S.A.**  
 RUT: 96.811.860-9  
 Los Militares 5890, Of. 803 Las Condes - Santiago  
**Fono:** (56) 2 2623 5151  
 Webmail  
 www.fugro.com  
 • Geotecnia

**FUKUSHI SPA**  
 RUT: 77.039.300-0  
 Acantita 346, Barrio Industrial, La Chimba Antofagasta  
**Fono:** (56) 55 241 7980  
 kindar.escobedo@fukushi.cl  
 www.fukushi.cl  
 • Equipos Eléctricos • Reparación de Equipos

**FULCROABC**  
 Los Pimientos 269 Antofagasta  
**Fono:** (56) 9 7497 5864  
 baguilera@fulcroabc.com  
 www.fulcroabc.com  
 • Evaluación y Certificación de Competencias Laborales

**FULL MINING**  
 Av. Diego Portales 1237 Casablanca  
**Fono:** (56) 9 6155 4076  
 c.vera@fullmining.cl  
 www.fullmining.cl  
 • Cauchos • Revestimientos • Sellos Extruidos

**FULLMED**  
 Van Buren 3710 Antofagasta  
**Fono:** (56) 9 9995 9226  
 enavea@serviciosfullmed.cl  
 www.serviciosfullmed.cl  
 • Arriendo de Vehículos • Transportes de Personal

**FULLTENT**  
 RUT: 76.273.211-4  
 Av. Americo Vespucio 1940, Of. 701-6 Conchalí - Santiago  
**Fono:** (56) 2 3217 1422  
 contacto@fulltent.cl  
 www.fulltent.cl  
 • Domos Geodésicos

**FUNDACION CEDUC - UCN (CENTRO DE EDUCACION Y CAPACITACION DE LA U. CATOLICA DEL RUT: 74.822.900-0**  
 Miraflores 475 Coquimbo  
**Fono:** (56) 51 254 7063  
 informaciones@ceduc.cl  
 www.ceduc.cl  
 • Capacitación en Especialidades Mineras • Certificación de Operadores de Maquinarias y Equipos • Formación Técnica Superior

**FUNDACION CHILE**  
 RUT: 70.300.000-2  
 Av. Parque Antonio Rabat Sur 6165 Vitacura - Santiago  
**Fono:** (56) 2 2240 0300  
 contacto@fch.cl  
 www.fch.cl  
 • Asesorías en Medioambiente • Capacitación de Personal

**FUNDACION FRAUNHOFER CHILE RESEARCH**  
 Bernarda Morín 510 Providencia - Santiago  
**Fono:** (56) 2 2378 1660  
 contacto@fraunhofer.cl  
 www.fraunhofer.cl  
 • Equipos de Generación de Energía • Proyectos de Energía Solar

**FUNDACION SAGUARO**  
 Salar Grande 50 Antofagasta  
**Fono:** (56) 9 9451 8093  
 marcela.maldonado@saguaro.cl  
 www.saguaro.cl  
 • Comunicaciones • Marketing Digital

**FUNDAS INDUSTRIALES SPA**  
 RUT: 77.015.548-7  
 Antonio Valech 1999 Las Condes - Santiago  
**Fono:** (56) 2 2894 3756  
 contacto@fundasindustriales.cl  
 www.fundasindustriales.cl  
 • Fundas Industriales

**FUNDICION AMAFUNCO**  
 RUT: 87.657.500-0  
 Santa Adela 10.180 Maipú - Santiago  
**Fono:** (56) 2 2557 6024  
 venta@fundicion-amafunco.cl  
 www.fundicion-amafunco.cl  
 • Fundiciones de Acero • Maestranzas

**FUNDICION BRUNO S.A.**  
 RUT: 81.347.800-5  
 Antonio Escobar Williams 360 Cerrillos - Santiago  
**Fono:** (56) 2 2557 2024  
 Webmail  
 www.fbruno.cl  
 • Acoplamiento • Fundiciones de Acero

**FUNDICION IMPERIAL**  
 RUT: 80.045.700-9  
 Caupolicán 1559 Concepción  
**Fono:** (56) 41 291 3480  
 gerencia@fundicionimperial.cl  
 www.fundicionimperial.cl  
 • Fundiciones de Acero • Partes y Piezas de Hierro Fundido

**FUNDICION LAS ROSAS S.A.**  
 RUT: 95.065.000-1  
 Av. Balmaceda 2140, Malloco Peñaflo  
**Fono:** (56) 2 2587 1900  
 secretaria@fundicionlasrosas.cl  
 www.fundicionlasrosas.cl  
 • Fundiciones de Acero • Maestranzas

**FUNDICION TALLERES LTDA**  
 RUT: 99.532.410-5  
 Av. Estación 01200 Rancagua  
**Fono:** (56) 72 258 7600  
 talleres@talleres.cl  
 www.me-elecmetal.com  
 • Fundiciones de Acero • Maestranzas

**FUNDINOX CHILE S.A.**  
 RUT: 96.641.980-6  
 General Urrutia 249 San Bernardo - Santiago  
**Fono:** (56) 2 2857 3263  
 ventas@fundinox.cl  
 www.fundinox.cl  
 • Aceros Inoxidables • Fundiciones de Acero

**FUTURE AND QUALITY INDUSTRIAL SYSTEMS**  
 RUT: 78.325.620-7  
 El Sotillo Parcela 4-A Padre Hurtado  
**Fono:** (56) 2 2811 1405  
 fq@fq.cl  
 www.fq.cl  
 • Automatización de Procesos • Servicios de Análisis de Vibraciones

**G**

**G Y M MAQUINAS INDUSTRIALES LTDA.**  
 RUT: 76.054.740-9  
 General Freire 5140 Renca - Santiago  
**Fono:** (56) 2 2774 2501  
 gym@maquinasindustriales.cl  
 www.maquinasindustriales.cl  
 • Equipos para Automatización y Control • Metalmecánica

**G. BUSCH Y CIA. LTDA.**  
 RUT: 83.205.600-6  
 9 Norte 555, Of. 310 Viña del Mar  
**Fono:** (56) 32 269 2064  
 leco@gbusch.cl  
 www.gbusch.cl

• Equipos para Análisis Metalográfico y Geológico • Espectrómetros

#### G2000 INGENIEROS CONSULTORES LTDA.

RUT: 77.429.560-7  
Carlos Valdovinos 1308  
San Miguel - Santiago  
Fono: (56) 2 2551 7624  
camestic@g2000.cl  
www.g2000.cl  
• Servicios de Ingeniería • Sistemas para Gestión Ambiental

#### GACEMA

Las Jacarandaes 282  
Antofagasta  
Fono: (56) 9 8429 9873  
maritza.llaupe@gacema.cl  
www.gacemaotec.cl  
• Estudios de Ingeniería

#### GALLMAX SERVICIOS ELECTRICOS SPA

RUT: 96.667.410-5  
Av. Los Leones 1035  
Providencia - Santiago  
Fono: (56) 2 2651 9250  
gallmax@gallmax.com  
www.gallmax.com  
• Servicios de Instalación y Pruebas Eléctricas Sistemas Aislados Media, Alta Tensión • Transmisión de Energía Eléctrica



#### GAMA MOBILITY

RUT: 99.525.100-0  
Certificado: Achilles  
Av. Américo Vespucio 1300, Parque Ind. Enea  
Pudahuel - Santiago  
Fono: 600 586 8686  
contacto@gamaleasing.cl  
www.gamamobility.cl

**Leasing Operativo:**  
Patricia Calderón  
patricia.arellano@gamaleasing.cl  
Cel: (56) 9 3918 5879

**Proveedores de:** AKD International Chile / Tecnorenova / Contitech / Global Ice / Equans / Gilbarco / Karcher / Layher / SGS / Applus

• Arriendo de Autos, en Modalidad Tripp • Arriendo de Flota de Vehículos para Empresas • Arriendo de Vehículos • Leasing Operativo • Rent a Car • Renting • Venta de Vehículos Usados

#### GALLYAS TELECOM S.A.

RUT: 79.913.320-2  
Av. Américo Vespucio Norte 2760-F  
Conchalí - Santiago  
Fono: (56) 2 2336 8600  
pgallyas@gallyas.cl  
www.gallyas.cl  
• Equipos para Radiocomunicaciones

#### GALVANIZADORA VIALSUR S.A.

RUT: 76.052.581-2  
Santa Margarita 0950  
San Bernardo - Santiago  
Fono: (56) 2 2854 2860  
Webmail  
www.gvs.cl  
• Galvanizados • Maestranzas

#### GALVANOPLASTIA CROM-NIQ LTDA.

RUT: 81.763.300-5

Av. Padre Alberto Hurtado 1259  
Estación Central - Santiago

Fono: (56) 2 2779 4091  
crom-niq@cromados.cl  
www.cromados.cl  
• Cromado Industrial • Galvanoplastia

#### GAMMA INGENIEROS S.A.

RUT: 96.882.850-9  
Av. El Bosque 1802  
Providencia - Santiago  
Fono: (56) 2 2223 2424  
gamma@gamma.cl  
www.gamma.cl  
• Asesorías en Eficiencia Energética • Proyectos para Plantas de Proceso

#### GARBAR

RUT: 77.232.430-8  
Cerro San Luis 9980  
Quilicura - Santiago  
Fono: (56) 2 2738 5331  
ventas@garbar.cl  
www.garbar.cl  
• Pinturas Industriales



#### GARDILCIC

RUT: 79.538.350-6  
Certificado: Sicep  
Otras Acreditaciones: Red Negocios CCS; MOP  
Av. Américo Vespucio Norte 2880,  
Piso 12  
Conchalí - Santiago  
Fono: (56) 2 2437 2800  
constructora@gardilcic.cl  
www.gardilcic.cl

**Gerente General:**  
Rodrigo González  
**Gerente de Operaciones:**  
Javier Ruiz  
**Gerente de RRHH y Comunicaciones:**  
Chantal Gardilcic  
**Gerente de Administración y Finanzas:**  
Cristián Krutmeyer  
**Gerente de Maquinaria:**  
Michel Urceley  
**Gerente de Prevención, Calidad y Medio Ambiente:**  
Rodrigo Hernández  
**Gerente de Control de Gestión:**  
Fernando Duarte  
**Gerente de Abastecimiento y Contratos:**  
Cristián Zunino  
**Subgerente de Estudios:**  
Job Martínez  
**Subgerente de RRHH:**  
Ricardo Ramos  
**Subgerente de Servicios y Comunicaciones:**  
Virginia Araya

**Proveedores de:** Codelco / Minera Yamana Gold / Minera Los Pelambres / Minera Candelaria / Ministerio de Obras Pública (MOP)

• Arriendo de Equipos Subterráneos • Excavaciones Masivas • Excavaciones Subterráneas • Explotación de Minas • Minería Subterránea • Montajes en Superficie • Movimiento de Tierra • Obras Civiles de Superficie • Obras Civiles y Montajes

#### GARIBALDI S.A.

RUT: 92.704.000-K  
Los Robles 581, Parque Ind. Aeropuerto

Quilicura - Santiago  
Fono: (56) 2 2582 8000  
garibaldi@garibaldi.cl  
www.garibaldi.cl  
• Máquinas Enzuchadoras • Zunchos

#### GARMENDIA

RUT: 96.889.950-3  
Carlos Fernández Concha 255  
San Joaquín - Santiago  
Fono: 600 426 7000  
Webmail  
www.garmendia.cl  
• Calzado para Seguridad • Ropa para Seguridad



#### GASCO

RUT: 96.568.740-8  
Certificado: Sicep - Achilles  
Asociado: Aprimin  
Santo Domingo 1061  
Santiago  
Fono: 600 822 2222  
industrial@gasco.cl  
www.gasco.cl

#### Gerente General Empresas Gasco S.A.:

Cristián Aguirre Grez  
**Gerente Soluciones Energéticas:**  
Juan Andrés Méndez Quezada  
**Gerente Minería:**  
Daniel Alarcón Bustamante  
**Gerente Granel:**  
Guillermo Arias Manzor

**Proveedores de:** Codelco, División Andina / Enami, Fundación Hernán Videla Lira, Planta Matta, Planta Salado y Planta Taltal / Fundación Talleres / SQM / Minera San Gerónimo

• Energía Eléctrica Distribuida • Energía para Calefacción Industrial • Energía para Hornos de Tratamiento Térmico • Energía para Hornos Rotatorios • Energía para Procesos Metalúrgicos y de Metalmecánica • Gas Licuado en Cilindros • Gas Licuado Granel • Gas Licuado para Vehículos • Gas Natural Licuado (GNL) • Generación de Agua Caliente para Procesos y Sanitaria • Generación de Vapor para Procesos • Generación Eléctrica con Motores

#### GAUSS CONTROL

RUT: 96.871.070-2  
Rosario Norte 532, Of. 202  
Las Condes - Santiago  
Fono: (56) 9 6103 7267  
contacto@gausscontrol.com  
www.gausscontrol.com  
• Software para predecir Índices de Riesgo de los Trabajadores

#### GBI FIJACIONES S.A.

RUT: 99.530.740-5  
Camino Punta Mocha 5103,  
Parque Ind. El Rosal  
Huechuraba - Santiago  
Fono: (56) 2 2818 5400  
ventas@ingefix.cl  
www.ingefix.cl  
• Anclajes Postensados • Fijaciones

#### GBTSUD

Santa Rosa 441, Depto. 403  
Los Andes  
Fono: (56) 34 223 2391  
contacto@gbtsud.cl

www.gbtsud.cl  
• Obras Civiles • Perforaciones y Tronaduras • Piping



#### GAUSS ELECTRIC

RUT: 76.507.646-3  
Certificación: Red Negocios CCS - RyCE  
Guardia Vieja 202, Of. 403  
Providencia - Santiago  
Fono: (56) 2 2840 0408  
contacto@gausselectric.cl  
**Regiones:**  
Zona Norte +56 9 9870 3183  
cristian.vasquez@gausselectric.cl  
Zona Centro y Sur +56 9 9817 9926  
mperez@gausselectric.cl  
www.gausselectric.cl

#### Gerente General:

Samuel Pérez  
**Gerente Comercial Zona Norte:**  
Cristián Vásquez  
**Gerente Comercial Zona Centro Sur:**  
Marcos Pérez  
**Gerente de Operaciones:**  
Iván Venegas

**Proveedores de:** AngloAmerican / Codelco / Kinross / SQM / Minera Candelaria / Enap / Compañía Siderúrgica Huachipato

• Accionamientos de Velocidad y Convertidores LCI • Análisis de Sistemas Eléctricos: Protecciones, Corto Circuito, Niveles ArcFlash • Centros de Control de Motores • Excitadores de Campo • Ingeniería y Proyectos Eléctricos • Motores Eléctricos • Rectificadores de Potencia • Soluciones para Obsolescencia de Equipos Eléctricos • Switchgears, Interruptores y Desconectores

#### GE MINING

RUT: 59.010.820-0  
Isidora Goyenechea 2800, Piso 21  
Las Condes - Santiago  
Fono: (56) 2 2652 6500  
www.ge.com  
• Equipos para Minería de Superficie • Equipos para Minería Subterránea

#### GEA CHILE

RUT: 96.573.980-7  
Los Militares 5890, Of. 801 y 802  
Las Condes - Santiago  
Fono: (56) 2 3210 9302  
Webmail  
www.gea.com  
• Tratamiento de Efluentes

#### GEAAMBIENTAL

RUT: 76.624.433-5  
Eusebio Lillo 136  
San Pedro De La Paz - Concepción  
Fono: (56) 41 383 2613  
contacto@geaambiental.cl  
www.geaambiental.cl  
• Evaluación Ambiental • Ingeniería Ambiental • Ingeniería de Proyectos



## GECAMIN

### GECAMIN LTDA.

RUT: 77.127.870-1  
Paseo Bulnes 197, Piso 6  
Santiago

Fono: (56) 2 2652 1500  
gecamin@gecamin.com  
www.gecamin.com

**Gerente General:**  
Carlos Barahona  
**Gestión de Personas e  
Infraestructura:**  
Patricia Fuentes

- Organización de Seminarios,  
Congresos y Conferencias

### GEMINIS S.A.

RUT: 95.492.000-3  
Av. Bernardo O'Higgins 078  
Calama

Fono: (56) 55 289 2000  
contacto@geminis.cl  
www.geminis.cl

- Transporte de Personal •  
Transporte Terrestre

### GENERA INDUSTRIAL

RUT: 76.023.433-8  
Rogelio Ugarte 1294  
Santiago

Fono: (56) 2 2343 6219  
gerencia@generaindustrial.cl  
www.generaindustrial.cl

- Fittings de Acero Inoxidable •  
Instrumentos para Medición y Control

### GENERA S.A.

RUT: 79.760.110-1  
Av. El Parque 5275, Of. 04, Zócalo  
Huechuraba - Santiago

Fono: (56) 9 3521 1943  
contacto@genera.cl  
www.genera.cl

- Control de Accesos •  
Ingeniería de Proyectos

### GENERADORA METROPOLITANA

Av. Apoquindo 3472, Of. 1301  
Las Condes - Santiago

Fono: (56) 2 2391 1100  
contacto@generadora.cl  
www.generadora.cl

- Centrales Termoeléctricas  
• Energías Fotovoltaicas

### GENERAL ELECTRIC ENERGIAS RENOVABLES

Isidora Goyenechea 2800, Piso 21  
Las Condes - Santiago

Fono: (56) 2 2652 6566  
www.ge.com/renewableenergy

- Energía Eólica • Energías Renovables

### GENERAL KINEMATICS CORPORATION

Fono: (56) 9 8469 8074  
msaavedra@generalkinematics.com  
www.generalkinematics.com

- Harneros • Zarandas

### GENERAL MOTORS CHILE LTD.

RUT: 93.515.000-0  
Av. Américo Vespucio 811  
Huechuraba - Santiago

Fono: (56) 2 2520 6100  
atencion.chevrolet@gm.com  
www.chevrolet.cl

- Camiones • Camionetas

### GENERAL TRADE S.A.

RUT: 96.640.940-1  
Las Esteras Sur 2820  
Quilicura - Santiago  
Fono: (56) 2 2940 9000  
info@generaltrade.cl  
www.generaltrade.cl  
• Aspiradores para Polvo •  
Contenedores para Desperdicios

### GENESYS LATINOAMERICA LTDA.

RUT: 76.419.990-1  
Av. Nueva Providencia 1363, Of. 1304  
Providencia - Santiago  
Fono: (56) 2 2969 0882  
administracion@genesysro.es  
www.genesysro.es  
• Antiincrustantes • Inhibidores de  
Corrosión Sistemas de Enfriamiento y  
Calderas • Limpiadores de Membranas

## Genie

### GENIE

RUT: 76.507.499-1  
Av. Nueva Providencia 1881, Of. 1205  
Providencia - Santiago  
Fono: (56) 9 6535 5195  
marketingla@terex.com  
oscar.ibarra@terex.com  
www.genielift.com/es-cl

**Gerente General:**  
Gustavo Faria  
**Gerente Comercial:**  
Oscar Ibarra  
**Gerente de Marketing:**  
Bruno Picini

- Alzahombres • AWP • Brazos  
Articulados • Brazos telescópicos •  
Elevadores de Material • Elevadores  
de Personas • Equipos con Brazos  
Verticales • Manipuladores  
Telescópicos • Manlift • Mobile  
Elevating Work Platform, MEWP  
• Plataformas Articuladas •  
Plataformas de Tijera • Plataformas  
Móviles de Elevación • Plataformas  
Telescópicas • Plataformas  
Unipersonales • Telehandler

### GEO AMBIENTAL CONSULTORES CIA. LTDA.

RUT: 78.943.830-7  
6 1/2 Oriente 260  
Viña del Mar  
Fono: (56) 32 297 6828  
geoconsultores@geoconsultores.cl  
• Instrumentos Geotécnicos • Sondajes

### GEO AUSTRAL

Sucre 220, Of. 401  
Antofagasta  
Fono: (56) 55 249 7487  
ventas@geoaustralchile.cl  
• Sistemas para Control de Flotas

### GEO INSTRUMENTOS LTDA.

RUT: 77.758.750-1  
Av. Condell 819  
Providencia - Santiago  
Fono: (56) 2 2222 8265  
rgallegos@geoinstrumentos.cl  
www.geoinstrumentos.cl  
• Drones • Equipos Topográficos • GPS

### GEO OPERACIONES LTDA.

RUT: 79.634.910-7  
Ruta Internacional 1001,  
Barrio Ind. Paipote  
Copiapó  
Fono: (56) 52 220 2900

goper@geo-operaciones.cl  
www.geo-operaciones.cl  
• Servicios para la Minería • Sondajes

### GEO-X

Av. del Valle Norte 932  
Huechuraba - Santiago  
Fono: (56) 9 9812 2172  
jhernandez@openworldlatam.com  
www.geo-x.cl  
• Geofísica para Exploración  
Minera • Geología

## GEO ASSAY GROUP

### GEOASSAY GROUP

RUT: 76.040.561-2  
Certificado: Sicep - Achilles  
Otras Acreditaciones: ISO/IEC  
Standard 17025:2017  
Av. Américo Vespucio Oriente 1273,  
Parque Ind. Enea  
Pudahuel - Santiago  
Fono: (56) 2 2740 7500  
secretaria@geoassay.cl  
juan.alcaino@geoassay.cl  
www.geoassay.cl

**Gerente General:**  
José Herrera  
**Gerente Comercial:**  
Juan Alcaíno  
**Gerente de Adm. y Finanzas:**  
Jorge Berrios

**Proveedores de:** Codelco / Minera  
Meridian / Minera Spence / Anglo  
American

- Laboratorio Preparación de  
Muestras y Análisis Químico para la  
Minería • Perforación y Sondaje de  
Minas

### GEOAUSTRAL LTDA.

RUT: 76.680.150-1  
Sucre 220, Of. 401, Edificio Bulnes  
Antofagasta  
Fono: (56) 55 249 7487  
ventas@geoaustralchile.cl  
www.geoaustralchile.cl  
• Sistemas de Localización Satelital

### GEOBARRA EXINS S.A.

RUT: 76.562.260-3  
Calle de Servicio 395, Ruta  
5 Sur km 106, Rosario  
Rosario - Rancagua  
Fono: (56) 72 252 2143  
mario.barra@geobarra.cl  
www.geobarra.cl  
• Tratamiento de Residuos

### GEOBRUGG

RUT: 76.338.498-5  
Coronel Pereira 72, Of. 401  
Las Condes - Santiago  
Fono: (56) 2 2225 8400  
contacto@geobrugg.com  
www.geobrugg.com  
• Protección contra Deslizamientos •  
Protecciones contra Caída de Rocas  
• Sistemas para Fortificación

## geoblast

### GEOBLAST

RUT: 96.791.820-2  
Certificado: Sicep - Achilles  
Otro: Red Negocios CCS - Asiech  
Pérez Valenzuela 1235, Of. 201  
Providencia - Santiago  
Fono: (56) 2 2714 4200  
info@geoblast.cl  
www.geoblast.cl

**Gerente General:**  
Cristián Álvarez Vera  
**Subgerente General:**  
Alfredo Ponce Pérez  
**Subgerente General Geoblast SAC  
Perú:**  
Claudio Lechuga Salinas  
**Subgerente General Datageo:**  
Cristián Campos Zúñiga  
**Gerente General Laborock:**  
Miguel Herrera  
**Subgerente Técnico Comercial  
Appnew:**  
José Casas Mendoza

**Proveedores de:** Doña Inés de  
Collahuasi / Minera Sierra Gorda  
/ Minera Los Pelambres / Minera  
Quebrada Blanca / Minera Centinela  
/ Minera Zaldívar / Compañía Minera  
del Pacífico (CMP) / Minera Caserones  
/ Minera Spence / Minera Antapacay  
Perú / Minera Las Bambas Perú /  
Minera Quellaveco Perú

- Administración y Operación de  
Muestretera Geológica • Diseño y  
Control de P&T y sus Areas Asociadas  
• Estaciones para Medición de  
Vibraciones en Campo Cercano y  
Lejano • Fluorescencia de Rayos  
X, XRF • Fotogrametría Digital con  
Drones • Geología • Hidrogeología  
• Ingeniería en Minas • Ingeniería  
en Minas - Planificación Minera •  
Ingeniería Geomecánica • Ingeniería  
Geotécnica • Instrumentación  
Geotécnica • Laboratorio de  
Preparación Mecánica • Laboratorio  
y Ensayos de Rocas y Suelos •  
Minería Subterránea • Prestación y  
Desarrollo de Softwares • Realidad  
Virtual aplicada a Procesos Mineros y  
Geotécnicos

### GEOCONSULT LATINOAMERICA S.A.

RUT: 76.197.580-3  
Av. Andrés Bello 2777, Of. 502  
Las Condes - Santiago  
Fono: (56) 2 2651 2100  
office@geoconsult.cl  
www.geoconsult.cl  
• Geología • Obras Subterráneas

### GEOCONTROL LTDA.

RUT: 77.304.630-1  
José Ureta 330  
La Cisterna - Santiago  
Fono: (56) 2 2525 3011  
geocontrol@geocontrol.cl  
www.geocontrol.cl  
• Ensayos Mecánicos • Geotecnia

**GEOCOM**

RUT: 96.667.520-9  
**Certificado:** Sicep - Achilles  
 Av. Salvador 1105  
 Providencia - Santiago  
**Fono:** (56) 2 2480 3600  
 ventas@geocom.cl  
 www.geocom.cl

**Gerente General:**  
 Carlos Escudero O.  
**Gerente de Finanzas:**  
 Marcelo Aedo A.  
**Gerente Comercial:**  
 Gonzalo Bravo G.  
**Ventas Área Minería:**  
 Carlos Rojas  
**Gerente de Soporte y Preventa:**  
 Ariel Silva  
**Ingeniería I+D:**  
 Gabriel Ibarra

**Proveedores de:** Enel Generación / Colbun / Cerro Dominador / BHP / Antofagasta Minerals / Codelco

- Arriendo de Instrumentos Topográficos • Asesorías • Automatización de Procesos Mineros
- Desarrollo de Instrumentación para Monitoreo • Drones • Equipos Topográficos • Escáner Laser Terrestre, Subterráneo, Móvil y Portátil • Estaciones Totales • Instrumentos Geotécnicos • Instrumentos para Geomensura • Instrumentos para Medición y Control • Instrumentos para Topografía • Investigación y Desarrollo • Levantamientos Aéreos no Tripulados • Monitoreo de Taludes • Proyectos Llave en Mano • Repuestos para Control de Maquinarias • Repuestos para Equipos Mineros • Sistemas GPS/GNSS Geodésicos y Cartográficos • Software para la Minería • Software para Procesamiento de Datos Topográficos y Geodésicos • Soluciones para Hidrografía • Soporte • Teodolitos • Topografía Aérea y Terrestre • Topografía con Laser Aerotransportado

**GEOCONTROL, SERVICIOS DE INGENIERIA LTDA.**

RUT: 76.218.025-1  
 Marchant Pereira 367, Of. 605  
 Providencia - Santiago  
**Fono:** (56) 2 2269 5456  
 administracion@geocontrolchile.com  
 www.geocontrolchile.com  
 • Análisis de Suelos • Asesorías en Lixiviación

**GEODATA ANDINA LTDA.**

RUT: 76.104.760-4  
 Diagonal Paraguay 403, Of. 242  
 Santiago  
**Fono:** (56) 2 2633 4598  
 oficina@geodataandina.cl  
 www.geodataandina.cl  
 • Servicios Geodésicos • Servicios Topográficos

**GEODATOS**

RUT: 88.152.200-4  
 Román Díaz 773  
 Providencia - Santiago  
**Fono:** (56) 2 2840 7200  
 geodatos@geodatos.cl

www.geodatos.cl  
 • Gravimetría • Magnetometría • Vuelos Aeromagnéticos y Radiométricos

**GEODETEC INGENIERIA S.A.**

RUT: 76.872.320-6  
 Alcalde Jorge Monckeberg 516  
 Ñuñoa - Santiago  
**Fono:** (56) 2 2346 2900  
 contacto@geodetec.cl  
 www.geodetec.cl  
 • Asesorías en Ingeniería • Localización de Cables y Tuberías Subterráneas

**GEODETECTION SOUTH AMERICA SPA**

RUT: 76.283.141-4  
 Merced 318, Of. 32  
 Santiago  
**Fono:** (56) 9 6606 8556  
 info@geodetection-gpr.com  
 www.geodetection-gpr.com  
 • Georadares para Estructuras • Inspección de Tuberías

**GEODIS CHILE LTDA.**

RUT: 79.699.520-3  
 Av. Vitacura 4380, Piso 9  
 Vitacura - Santiago  
**Fono:** (56) 2 2450 3600  
 info@geodis.com  
 www.geodis.com  
 • Transporte Internacional • Transporte Marítimo

**GEOEQUIPOS S.A.**

RUT: 88.901.300-1  
 Av. Miguel Claro 786  
 Providencia - Santiago  
**Fono:** (56) 2 2235 5248  
 info@geoequipos.cl  
 www.geoequipos.cl  
 • Equipos para Geología • Instrumentos para Geología

**GEOESTIMA**

Alonso de Córdova 5320, Of. 1906  
 Las Condes - Santiago  
**Fono:** (56) 9 9918 6300  
 contacto@geoestima.cl  
 www.geoestima.cl  
 • Geología Económica y Estimación de Recursos Minerales • Geometalurgia • Servicios de Minería y Estimación de Reservas

**GEOESTUDIOS S.A.**

RUT: 76.113.316-0  
 Los Aromos 3371, Las Vertientes  
 San José de Maipo  
**Fono:** (56) 2 2871 1727  
 geoestudios@geoestudios.cl  
 www.geoestudios.cl  
 • Geología • Glaciología

**GEOEXPLORACIONES S.A.**

RUT: 83.857.900-0  
 Evaristo Lillo 78, Of. 72  
 Las Condes - Santiago  
**Fono:** (56) 2 2236 0551  
 info-geo@geoexploraciones.cl  
 www.geoexploraciones.cl  
 • Geofísica Aérea • Geofísica Terrestre

**GEOEXPLORATION TECHNOLOGY**

RUT: 76.055.844-3  
 Av. Luis Thayer Ojeda Norte 0191, Of. 1204  
 Providencia - Santiago  
**Fono:** (56) 9 9158 9125  
 hector@geo-exploration.com  
 www.geo-exploration.com  
 • Consultoría en Exploración Minera • Instrumental Geofísico

**GEOGLOBALTY GEOTECNOLOGIA Y CONSULTORIA**

RUT: 76.628.657-7  
 Av. Consistorial 2241 C22  
 Peñalolén - Santiago

**Fono:** (56) 2 2708 6907  
 wibanez@geoglobalty.com  
 www.geoglobalty.com  
 • Geotecnologías • GPS

**GEOIN LTDA.**

14 de Febrero 2534  
 Antofagasta  
**Fono:** (56) 9 4070 6041  
 servicios@geoin.cl  
 www.geoin.cl  
 • Instalación de Geosintéticos • Montaje de Tuberías

**GEOINYECTA INGENIERIA LTDA.**

RUT: 76.342.080-9  
 Estoril 50, Of. 803  
 Las Condes - Santiago  
**Fono:** (56) 2 2243 3156  
 info@geoinyecta.cl  
 www.geoinyecta.cl  
 • Geología • Proyectos de Ingeniería

**GEOIT CHILE**

Saavedra 2123  
 Antofagasta  
**Fono:** (56) 9 8259 1044  
 ghormazabal@geoit.cl  
 www.geoit.cl  
 • Exploración Minera • Geología

**GEOIDAR SPA**

Silicio 8108, Peñablanca  
 Antofagasta  
**Fono:** (56) 9 8158 7887  
 contactocorreo80@gmail.com  
 www.geo-lidar.com  
 • Energía Solar • Equipos Topográficos

**GEOLOGICAI**

Av. El Golf 40, Piso 12  
 Las Condes - Santiago  
**Fono:**  
 mcamacho@geologica.cl  
 www.geologica.cl  
 • Análisis Robótico de Muestras de Minerales con Inteligencia Artificial

**GEMAT CHILE SPA**

RUT: 76.488.030-7  
 El Juncal 111  
 Quilicura - Santiago  
**Fono:** (56) 2 2738 5319  
 info@geomat.cl  
 www.geomat.cl  
 • Rejillas de Ranura Continua • Tuberías de PVC

**GOMET SPA**

RUT: 96.858.890-7  
 Los Tejedores 83, Parque Industrial  
 La Reina - Santiago  
**Fono:** (56) 2 2273 1541  
 gomet@gomet.cl  
 www.gomet.cl  
 • Análisis Químico • Estudios Metalúrgicos

**GEOGINE ASSOCIATES**

Guardia Vieja 270, Of. 1201  
 Providencia - Santiago  
**Fono:** (56) 2 2947 0907  
 jpgonzalez@geominesa.com  
 www.geominesa.cl  
 • Consultoría en Cierre de Minas • Consultoría en Recursos y Reservas Mineras

**GEOINTEC SPA**

El Maitén 18-C, Parque Sanfuentes  
 Machalí - Rancagua  
**Fono:** (56) 9 6658 9955  
 contacto@geomintec.cl  
 www.geomintec.cl  
 • Software de Mapeo Geológico

**Geometrica****GEOMETRICA**

Puerto Vallarta 801  
 San Nicolás de los Garza, Nuevo León  
 - México  
**Fono:** +1 832 220 1200  
**Fono Ventas:** (56) 9 9537 3952  
 sales@geometrica.com  
 ventas@geometrica.com  
 www.geometrica.com

**CEO:**

Francisco Castaño  
**Representante en Chile:**  
 Juan Pablo Jijena  
**Gerente de Ventas:**  
 Alejandro Algara

**Proveedores de:** Enel / Antofagasta Minerals, Minera Zaldivar / Codelco / Lumina Copper / BHP / Anglo American / Coemin / Teck Quebrada Blanca / Sociedad Punta del Cobre

- Control de Polvo • Domos • Estructuras Metálicas • Galpones

**GEOPHYSICAL STUDIES**

Periodista Mario Peña Carreño  
 5447, Villa La Florida  
 La Serena  
**Fono:** (56) 9 7669 3782  
 evalgeophysic@gmail.com  
 www.geophysicalstudies.cl  
 • Estudios Geofísicos en Glaciares • Gravimetría

**GEOPROSPEC LTDA.**

RUT: 81.736.600-7  
 Parque Ind. Miraflores de Lipangue, Parcela 18 Sitio 58-B  
 Lampa - Santiago  
**Fono:** (56) 2 2592 1162  
 contacto@geoprospec.cl  
 www.geoprospec.cl  
 • Manejo de Residuos Sólidos • Maquinaria Industrial

**GEOROCK S.A.**

RUT: 77.842.840-7  
 Evaristo Lillo 78, Of. 72  
 Las Condes - Santiago  
**Fono:** (56) 2 2208 1615  
 Webmail  
 www.georock.cl  
 • Perforaciones • Preacondicionamiento de Macizos Rocosos

**GEORUSTON SPA**

RUT: 77.137.964-8

**Viña del Mar**

**Fono:** (56) 9 3031 4698  
 veronica@georuston.cl  
 www.georuston.cl  
 • Insumos Geológicos

**GEOSEISMIC**

Alonso de Córdova 5710, Of. 403  
 Las Condes - Santiago  
**Fono:** (56) 2 3220 7433  
 info@geoseismic.cl  
 www.geoseismic.cl  
 • Servicios Geotécnicos y Geofísicos

**GEOSINERGIJA**

RUT: 77.836.810-2  
 Av. Apoquindo 6433, Of. 214  
 Las Condes - Santiago  
**Fono:** (56) 2 2835 6900  
 info@geosinergija.cl

www.geosinergia.cl  
 • Geotecnia • Instrumentos Geotécnicos

**GEOSUPPLY**  
 Bellavista Parcela 17, Sitio 11  
 La Serena  
**Fono:** (56) 51 257 8749  
 l.martinez@geosupply.cl  
 www.geosupply.cl  
 • Equipos de Perforación • Sondajes

**GEOTEC BOYLES BROS S.A.**  
**RUT:** 93.545.000-4  
 Lo Campino 432  
 Quilicura - Santiago  
**Fono:** (56) 2 2620 7901  
 geotec@geotec.cl  
 www.geotec.cl  
 • Construcción de Pozos Profundos  
 • Perforación y Sondaje de Minas

**GEOTECHNOS (ELECTROANDES LTDA.)**  
**RUT:** 76.741.360-2  
 Santa Beatriz 170, Of. 603  
 Providencia - Santiago  
**Fono:** (56) 2 2377 1100  
 info@geotechnos.cl  
 www.geotechnos.cl  
 • Geotecnia Minera

**GEOTECNIA AMBIENTAL LTDA.**  
**RUT:** 76.203.620-7  
 1 Poniente 221  
 Viña del Mar  
**Fono:** (56) 32 222 2332  
 contacto@geotecniaambiental.cl  
 www.geotecniaambiental.cl  
 • Geotecnia • Ingeniería Medioambiental

**GEOTERRA LTDA.**  
**RUT:** 77.741.180-2  
 Av. Nueva Providencia 2305, Of. 25  
 Providencia - Santiago  
**Fono:** (56) 9 9793 9353  
 geoterra@geoterra.cl  
 www.geoterra.cl  
 • Construcción de Caminos •  
 Estabilización de Suelos

**GEOVITA S.A.**  
**RUT:** 96.557.400-K  
 Av. Presidente Riesco 5335, Piso 11  
 Las Condes - Santiago  
**Fono:** (56) 2 2902 0699  
 contacto@geovita.cl  
 www.geovita.cl  
 • Construcción de Obras para  
 Minería Subterránea

**GERESAM**  
**RUT:** 76.131.832-2  
 Camino Interior Lo Infante 1688  
 San Bernardo - Santiago  
**Fono:** (56) 2 2602 6567  
 julio.gatica@geresam.cl  
 www.geresam.cl  
 • Gestión de Residuos

**GERMANCOR SPA**  
**RUT:** 76.869.140-1  
 Schiller 2390  
 La Reina - Santiago  
**Fono:** (56) 2 2724 5665  
 info@germancor.com  
 www.germancor.com  
 • Accesorios para Piping • Anticorrosivos

**GERMANIA LTDA.**  
**RUT:** 77.338.830-K  
 Muñoz Gamero 837  
 Recoleta - Santiago  
**Fono:** (56) 2 2621 2403  
 greighnos@gmail.com  
 www.germanialtda.cl  
 • Artículos para Seguridad • Extintores

**GERVASI INDUSTRIAL LTDA.**  
**RUT:** 77.784.620-5

General Gana 530  
 Santiago  
**Fono:** (56) 2 2555 2521  
 comercial@gervasi.cl  
 www.gervasi.cl  
 • Sellos Hidráulicos • Sellos Mecánicos

**GES CHILE**  
 Encomenderos 113, Piso 7  
 Las Condes - Santiago  
**Fono:** (56) 2 2948 4472  
 ges@services-ges.com  
 www.services-ges.com  
 • Construcción y Servicios para  
 las Industrias Eólica y Solar

**GESECOLOGY CHILE LTDA.**  
**RUT:** 76.582.170-3  
 Av. Argentina Oriente 17, Of. 403  
 Los Andes  
**Fono:** (56) 34 240 6308  
 mariaaguilar@gesecology.com  
 www.gesecology.com  
 • Servicios de Geología y Prospección



**GESTAM ATACAMA**  
**RUT:** 76.333.186-5  
 Graciela Laflor Leyton 844  
 Copiapó  
**Fono:** (56) 9 5158 9721  
 contacto@gestam.cl  
 lorena.varas@gestam.cl  
 www.gestam.cl

**Gerente General y Socia:**  
 Lorena Varas Gaete  
**Socio:**  
 Claudio Silva Hernández

**Proveedores de:** Compañía Minera  
 del Pacífico (CMP) / Minera Carola  
 – Coemin / Solek / Mainstream  
 Renewable Power / Gasco – Copiapó  
 Solar / Enami / KGHM / Tecnocap /  
 Minera Tres Valles / Fénix Gold

- Asesorías Ambientales •
- Auditorías Ambientales • Charlas
- y Capacitaciones • Consultas
- de Pertinencia Ambiental •
- Declaraciones de Impacto Ambiental
- Líneas de Base y Actividades
- Asociadas Componente Arqueología
- y Paleontología • Líneas de Base y
- Actividades Asociadas Componente
- Emisiones • Líneas de Base y
- Actividades Asociadas Componente
- Emisiones • Líneas de Base y
- Actividades Asociadas Componente
- Flora y Fauna • Líneas de Base y
- Actividades Asociadas Componente
- Hidrología e Hidrogeología • Líneas
- de Base y Actividades Asociadas
- Componente Medio Humano • Líneas
- de Base y Actividades Asociadas
- Componente Paisaje y Turismo
- Líneas de Base y Actividades
- Asociadas Componente Ruido y
- Vibraciones • Tramitación Permisos
- Sectoriales

**GESTION AMBIENTAL CONSULTORES S.A.**  
**RUT:** 78.174.910-9  
 General del Canto 421, Piso 6  
 Providencia - Santiago  
**Fono:** (56) 2 2719 5600  
 gac@gac.cl  
 www.gac.cl  
 • Asesorías en Medioambiente •  
 Estudios Medioambientales

**GESTION CUATRO/ FOGMAKER**  
 Emiliano Figueroa 846  
 Santiago  
**Fono:** (56) 9 4293 4302  
 hector@gestioncuatro.cl  
 www.fogmaker-sa.com  
 • Ingeniería en Sistemas  
 contra Incendios

**GESTION DE PROCESOS INDUSTRIALES LTDA.**  
**RUT:** 77.567.380-K  
 Alfredo Barros Errázuriz 1954 Of. 1701  
 Providencia - Santiago  
**Fono:** (56) 32 281 7574  
 gpi@gpi.cl  
 www.gpi.cl  
 • Ingeniería • Montajes Eléctricos

**GESTION INCLUSIVA**  
**RUT:** 77.725.252-6  
 Los Eucaliptos 200, L5  
 Talagante  
**Fono:** (56) 9 9249 6497  
 contacto@gestioninclusiva.cl  
 www.gestioninclusiva.cl  
 • Asesoría y Consultoría para Gestión  
 de Procesos de RRHH con Enfoque  
 de Diversidad, Equidad e Inclusión

**GESTIONA CONSULTORES**  
 Francisco Noguera 200, Of. 1201  
 Providencia - Santiago  
**Fono:**  
 www.gestiona.cl  
 • Geomática • Gestión Ambiental  
 • Permisos Sectoriales

**GEWISS CHILE LTDA.**  
**RUT:** 76.874.820-9  
 Isidora Goyenechea 3365, Of. 1203  
 Las Condes - Santiago  
**Fono:** (56) 2 2364 5800  
 gweiss@gewiss.cl  
 www.gewiss.com  
 • Luminarias para Ahorro de Energía

**GFS CHILE SPA**  
 San Ignacio 251  
 Quilicura - Santiago  
**Fono:** (56) 2 2993 5386  
 contacto@gfsschile.com  
 www.gfsschile.com  
 • Andamios • Encofrados

**GGH**  
 Av. España 2501, Batuco  
 Lampa - Santiago  
**Fono:** (56) 2 2353 9700  
 contacto@ggh.cl  
 www.ggh.cl  
 • Equipamiento de Limpieza para  
 la Minería • Herramientas

**GHD S.A.**  
**RUT:** 96.974.000-1  
 Av. Américo Vespucio Sur 100, Piso 9  
 Las Condes - Santiago  
**Fono:** (56) 2 2433 5400  
 ghdchile@ghd.com  
 www.ghd.com.au  
 • Consultoría en Minería

**GHH CHILE SPA**  
**RUT:** 76.174.334-1  
 Av. La Montaña 57, Loteo  
 Ind. Los Libertadores  
 Colina - Santiago  
**Fono:** (56) 2 2738 7349  
 info@ghh.cl  
 www.ghh.cl  
 • Maquinaria para la Minería

**GHISOLFO**  
**RUT:** 77.394.450-4  
 Monjitas 392, Of. 901,  
 Edificio del Comercio  
 Santiago

**Fono:** (56) 2 2664 1778  
 ingenieria@ghisolfo.cl  
 www.ghisolfo.cl  
 • Ingeniería Básica,  
 Conceptual y de Detalles

**GILBARCO**  
 Av. Del Valle 787, Of. 202  
 Huechuraba - Santiago  
**Fono:** (56) 2 2306 1800  
 mda@gilbarco.com  
 www.gilbarco.com  
 • Sistemas de Medición y Monitoreo de  
 Surtidores • Surtidores de Combustibles

**GL GROUP**  
**RUT:** 77.375.090-4  
 Maipo 391  
 Recoleta - Santiago  
**Fono:** (56) 2 2629 2222  
 info@glgroup.cl  
 www.glgroup.cl  
 • Circuitos Cerrados de Televisión (CCTV)

**GLAUBEN ECOLOGY**  
 Benito Ocampo 10016, Of.  
 16, Jardines del Norte  
 Antofagasta  
**Fono:** (56) 2 2789 6560  
 chauser@glauben-ecology.cl  
 www.glauben-ecology.cl  
 • Manejo de Aguas Servidas  
 • Manejo de Residuos

**GLENCORE TECHNOLOGY**  
 Av. Costanera Sur 2730, Torre B, Piso 17  
 Las Condes - Santiago  
**Fono:** (56) 2 2342 9078  
 Webmail  
 www.glencoretechnology.com  
 • Limpieza de Molinos • Molinos de Bolas

**GLOBAL FLUID S.A.**  
**RUT:** 86.217.800-9  
 Germán Yunge 4071  
 Estación Central - Santiago  
**Fono:** (56) 2 2778 7970  
 ventas@globalfluid.cl  
 www.globalfluid.cl  
 • Reparación de Sellos Mecánicos  
 • Sellos Mecánicos

**GLOBAL GROUP INGENIERIA SPA**  
**RUT:** 76.235.534-5  
 Baquedado 239, Of. 320  
 Antofagasta  
**Fono:** (56) 55 276 4314  
 gerencia@ggingeneria.cl  
 www.ggingeneria.cl  
 • Herramientas para la  
 Minería • Logística

**GLOBAL SOLUCIONES**  
 Primera Avenida 1428  
 San Miguel - Santiago  
**Fono:** (56) 2 2964 4328  
 contacto@globalsoluciones.cl  
 www.globalsoluciones.cl  
 • Aisladores Eléctricos •  
 Conectores Eléctricos

**GLOBAL SOLUTION SMC**  
**RUT:** 76.302.777-5  
 Av. El Ventisquero 1125, Work  
 Center Miraflores, Módulo 45  
 Renca - Santiago  
**Fono:** (56) 2 3263 2965  
 info@globalsolutionsmc.com  
 www.globalsolutionsmc.com  
 • Pasadores (pernos y golillas) para  
 Aplicaciones en Equipos de Alto Tonelaje  
 • Soportes Extralivianos para Equipos  
 de Alto Tonelaje • Supresores de Polvo

**GLOBALFLEX INTERNATIONAL SPA**  
 Augusto Leguía Norte 255, Of. 11  
 Las Condes - Santiago  
**Fono:** (56) 9 7742 7677

contacto@globalflex.cl  
www.globalflex.cl  
• Reparaciones en Frío •  
Revestimientos Industriales

**GLOBALSAT CHILE**

Cerro El Plomo 5855, Of. 1406,  
Las Condes - Santiago  
**Fono:** (56) 2 2364 4223  
info@gsat.cl  
www.gsat.cl  
• Servicios Móviles por Satélite  
(MSS) • Telefonía Satelital

**GLOBTEK LTDA.**

**RUT:** 76.005.880-7  
Faro Raper 1977  
Lampa - Santiago  
**Fono:** (56) 2 2616 3940  
comercial@globtek.cl  
www.globtek.cl  
• Productos para Protección de la Piel

**GMT INGENIERIA**

Baquadano 239, Of. 203  
Antofagasta  
**Fono:** (56) 55 295 5508  
contacto@gmtingenieria.com  
www.gmtingenieria.com  
• Geomensura • Topografía de Montaje

**GODELIUS**

El Trovador 4253, Of. 101  
Las Condes - Santiago  
**Fono:** (56) 2 2837 6700  
contacto@godelius.com  
www.godelius.com  
• Proyectos de Teleoperación •  
Robótica y Automatización

**GODIESEL**

Av. Kennedy 6800, Of. 509 A  
Vitacura - Santiago  
**Fono:** (56) 9 9299 8504  
contacto@godiesel.cl  
www.godiesel.cl  
• Arriendo de Camiones

**GOLD GROUP CHILE**

Benito Ocampo 10505  
Antofagasta  
**Fono:** (56) 9 8248 9302  
goro@goldgroup.cl  
www.goldgroup.cl  
• Ingeniería en Investigación y Desarrollo

**GOLDWIND CHILE SPA**

**RUT:** 76.296.011-7  
Badajoz 45, Piso 17  
Las Condes - Santiago  
**Fono:** (56) 2 2940 2323  
liyand@goldwind.com.cn  
www.goldwindglobal.com  
• Aerogeneradores

**GOMAS JOSE REYES E HIJOS LTDA.**

**RUT:** 76.831.960-K  
El Quilo 5346  
Quinta Normal - Santiago  
**Fono:** (56) 2 2357 2645  
ventas@gomasjr.com  
www.gomasjreyes.cl  
• Artículos de Goma •  
Productos de Goma

**GOMAS MONSERRAT LTDA.**

**RUT:** 77.253.910-K  
Sierra Bella 2697  
San Joaquín - Santiago  
**Fono:** (56) 2 2555 7400  
ventas@gomasmonserrat.cl  
www.gomasmonserrat.cl  
• Artículos de Goma • Pisos de Goma

**GOODYEAR CHILE**

**RUT:** 93.770.000-8  
Santa Marta 595  
Maipú - Santiago

**Fono:** 800 123 730  
ailen\_aguilera@goodyear.com  
www.goodyearotr.com  
• Neumáticos • Neumáticos  
Fuera de Carretera

**GOREN LTDA.**

**RUT:** 77.461.660-8  
La Primavera 361, Panamericana  
Norte Km. 20,5  
Lampa - Santiago  
**Fono:** (56) 2 2745 3610  
gerencia@goren.cl  
www.goren.cl  
• Remolques • Semirremolques

**GP CONSULTORES LTDA.**

**RUT:** 77.199.570-5  
Av. Nueva Providencia  
2155, Torre A, Of. 403  
Providencia - Santiago  
**Fono:** (56) 2 2435 8766  
gp@gpconsultores.cl  
www.gpconsultores.cl  
• Hidrogeología • Monitoreo Ambiental

**GPG CHILE**

Presidente Riesco 5561, Piso 18  
Las Condes - Santiago  
**Fono:** (56) 2 2680 7198  
www.globalpower-generation.com/es/  
• Energía Solar Fotovoltaica

**GPI SPA**

Av. Capitán Orella 2217  
Ñuñoa - Santiago  
**Fono:** (56) 2 2993 5305  
drios@gpisa.cl  
www.gpisa.cl  
• Medios de Comunicación •  
Seguridad Minera e Industrial

**GPS CHILE SPA**

**RUT:** 96.941.960-2  
Cerro El Plomo 5630, Of. 501  
Las Condes - Santiago  
**Fono:** (56) 2 2940 4911  
clientes@gpschile.com  
www.gpschile.com  
• Dispositivos para Control de  
Conducción de Vehículos • Plataformas  
GPS para Control y Gestión

**GPS SPA**

**RUT:** 96.944.150-0  
Armando Moock 47, Sector Gran Vía  
Antofagasta  
**Fono:** (56) 9 9886 9936  
gpssa@gpssa.cl  
www.gpssa.cl  
• Anillas y Ganchos Aislados  
(Fabricación) • Instrumentos  
para Medición y Control

**GRAFITOS CHILE**

**RUT:** 77.005.942-9  
Balmaceda 02885  
Lo Espejo - Santiago  
**Fono:** (56) 2 2401 0830  
administracion@grafitoschile.cl  
www.grafitoschile.cl  
• Barras, Planchas, Bloques de Grafito

**GRAFTON RECRUITMENT**

**RUT:** 96.816.540-2  
El Bosque Norte 0177, Of. 1201  
Las Condes - Santiago  
**Fono:** (56) 2 2327 3000  
contacto@grifton.cl  
www.grifton.cl  
• Gestión de Recursos Humanos  
• Outsourcing RRHH • Selección  
y Búsqueda de Personal

**GREAT PROCESS LTDA.**

**RUT:** 76.951.020-6  
Juan Glasinovic 480, Galpón 32,  
Parque Industrial AGPIA

Antofagasta  
**Fono:** (56) 55 286 5008  
rcifuentes@gprocess.cl  
www.gprocess.cl  
• Metalúrgicas

**GREEN LEADER ENVIRONMENTAL & SUSTAINABILITY SERVICES | CHILE**

Av. Balmaceda 2455, Of. 801  
Antofagasta  
**Fono:** (56) 9 4019 8010  
achamorro@greenleader.cl  
www.greenleader.cl  
• Proyectos y Consultorías •  
Servicios Informáticos

**GREKAD MET LTDA.**

**RUT:** 76.001.953-4  
Av. Los Aromos 4218, Sector  
Agpia, Alto Hospicio  
Iquique  
**Fono:** (56) 57 249 6532  
servicios@grekadmet.cl  
www.grekadmet.cl  
• Arriendo de Maquinaria para la Minería  
• Arriendo de Maquinaria Pesada

**GREENERGY CHILE**

Isidora Goyenechea 2800, Of. 3702  
Las Condes - Santiago  
**Fono:** (56) 2 3251 9400  
chile@greenergy.eu  
www.greenergy.eu  
• Desarrollo de Plantas de  
Energías Renovables

**GROUNDPROBE**

**RUT:** 76.497.680-0  
Av. Costanera Sur 2730, Piso 3  
Providencia - Santiago  
**Fono:** (56) 2 2586 4200  
infocl@groundprobe.com  
www.groundprobe.com  
• Monitoreo Satelital • Radars para  
Monitorear Estabilidad de Taludes

**GROWTH STEEL SOUTH AMERICA**

**RUT:** 76.246.973-1  
Av. Nueva de Lyon 145, Of. 603  
Providencia - Santiago  
**Fono:** (56) 2 2958 4288  
sa.sales@growthsteel.com  
www.growthsteel.com  
• Revestimientos para Molinos

**GRT CONSULTORES**

Av. Providencia 1208, Of. 704  
Providencia - Santiago  
**Fono:** (56) 9 9699 4544  
grt@grtconsultores.com  
www.grtconsultores.com  
• Gestión de Riesgos

**GRUAS CAVI**

**RUT:** 76.455.650-K  
Santa Alejandra 3511  
San Bernardo - Santiago  
**Fono:** (56) 2 2854 0910  
• Grúas

**GRUAS CONO SUR**

**RUT:** 76.763.668-7  
Av. Las Parcelas 7950  
Peñalolén - Santiago  
**Fono:** (56) 9 9444 9518  
comercial@gruasconosur.cl  
www.gruasconosur.cl  
• Grúas

**GRUAS M & L**

**RUT:** 78.515.050-3  
Aníbal Zañartu 2622  
Renca - Santiago  
**Fono:** (56) 2 2641 1261  
gruasml@gmail.com  
www.gruasml.cl  
• Grúas Horquilla

**GRUAS VARGAS**  
Serrano 389, Of. 503  
Iquique  
**Fono:** (56) 57 222 4078  
m.briones@gruasvargas.cl  
www.gruasvargas.cl  
• Arriendo de Grúas •  
Arriendo de Maquinaria

**GRUAS Y EQUIPOS CRUZ DEL SUR**

**RUT:** 86.117.800-5  
Camino Coquimbo 16.776,  
Condominio Ind. Los Libertadores  
Colina - Santiago  
**Fono:** (56) 2 2484 2100  
www.gruasyequipos.cl  
• Arriendo de Grúas • Grúas Torre

**GRUPO AIR**

León Prado 697  
San Miguel - Santiago  
**Fono:** (56) 9 5657 8187  
ventas@grupopair.cl  
www.grupopair.cl  
• Sistemas Colectores de Polvo •  
Sistemas de Humectación de Carga

**GRUPO AVANZA**

Av. Apoquindo 6410, Of. 1102  
Las Condes - Santiago  
**Fono:** (56) 2 2264 6500  
info@grupoavanza.com  
www.grupoavanza.com  
• Selección de Personal

**GRUPO AYT**

**RUT:** 78.587.910-4  
Los Alerces 2425  
Ñuñoa - Santiago  
**Fono:** (56) 2 2238 1604  
ayt@ayt.cl  
www.ayt.cl  
• Analizadores de Gases •  
Monitoreo Ambiental



**GRUPO CABAL TRANSPORTES**

**RUT:** 96.815.970-4  
Panamericana Norte 16.200  
Colina - Santiago  
**Fono:** (56) 2 2499 8900  
**Fono Ventas:** (56) 9 5372 1324  
info@grupocabal.cl  
www.cabaltransporte.cl

**CEO:**  
Tomislav Matijevic  
**Gerente Comercial:**  
Jorge Fernández  
**Gerente de Administración de Ventas:**  
Orieta Soto C.  
**Líder Electromovilidad:**  
Rocke Almuna

• Buses 100% Eléctricos • Buses  
Eléctricos • Buses y Taxibuses Diésel •  
Van 100% Eléctricos • Van Eléctricos

**GRUPO CONDUMEX LTDA.**

**RUT:** 96.775.240-1  
Cerro San Cristóbal 9620-A  
Quilicura - Santiago  
**Fono:** (56) 2 2719 6806  
condumex@condumex.cl  
www.condumex.com.mx  
• Conductores Eléctricos •  
Grupos Electrónicos

**GRUPO DE EMPRESAS ECSA**

**RUT:** 76.795.130-9

1 y 2 de Octubre 193, Población Pedro Emilio Cuadra Rancagua  
**Fono:** (56) 72 223 8506  
 ventas@grupoeca.cl  
 www.grupoeca.cl  
 • Bolas de Acero Forjado para Molienda • Sellos Mecánicos

**GRUPO ENERGY INVERSIONES SPA**  
 Isidora Goyenechea 3000, Piso 23 Las Condes - Santiago  
**Fono:** (56) 9 3246 3398  
 carlos.grandon@grupoenergy.cl  
 www.grupoenergy.cl  
 • Energía • Servicios de Ingeniería

**GRUPO EULEN CHILE**  
**RUT:** 96.997.370-7  
 Av. del Valle 765, Piso 2 Huechuraba - Santiago  
**Fono:** (56) 2 2685 9500  
 recepcion@eulen.com  
 www.eulen.com/cl/  
 • Servicios Auxiliares • Servicios de Limpieza y Aseo Industrial • Servicios de Seguridad y Vigilancia

**GRUPO GAMONT**  
**RUT:** 76.132.932-4  
 Panamericana Norte 20.310, Galpón 1 Lampa - Santiago  
**Fono:** (56) 9 9200 5968  
 ventas@grupogamont.cl  
 www.grupogamont.cl  
 • Implementaciones de Estándar Minero • Mantenimiento de Maquinaria Pesada

**GRUPO IBEREOLICA RENOVABLES**  
**RUT:** 76.131.562-5  
 Rosario Norte 615, Of. 1403 Las Condes - Santiago  
**Fono:** (56) 2 2333 3540  
 comunicacion@gruopiberolica.com  
 www.gruopiberolica.es  
 • Energías Renovables

**GRUPO INDUSTRIAL NORTE SUR LTDA.**  
**RUT:** 77.882.470-1  
 General Rondizzonni 2596 Santiago  
**Fono:** (56) 2 2772 4630  
 ventas@huaipesypanos.cl  
 www.huaipesypanos.cl  
 • Huaipe • Telas

**GRUPO LAEVO**  
**RUT:** 76.233.918-8  
 Av. Kennedy lateral 4420, Of. 5-113 Vitacura - Santiago  
**Fono:** (56) 9 3469 1736  
 hola@grupolaevo.com  
 www.grupolaevo.com  
 • Tecnología Láser para el Control de Aves • Telemetría de Nivel y Caudal Extraído de Pozos Profundos

**GRUPO MSI**  
 Av. Pajaritos 3195, Of. 1303 Maipú - Santiago  
**Fono:** (56) 9 6901 5952  
 jcampos@msimining.cl  
 www.msimining.cl  
 • Arriendo de Equipos Móviles • Mantenimiento de Equipos Mineros • Suministros para Proyectos Mineros

**GRUPO NTI**  
**RUT:** 76.124.312-8  
 Evaristo Lillo 78, Of. 102 Las Condes - Santiago  
**Fono:** (56) 2 2993 7602  
 info@gruponti.cl  
 www.gruponti.cl  
 • Recubrimientos Anticorrosivos



**GRUPO OITEC**

**RUT:** 76.277.789-4  
**Certificado:** Sicep  
 Av. Prat 199, Of. 402 B, Edificio Centro Costanera Concepción  
**Fono:** (56) 41 222 5381  
**Fono Ventas:** (56) 9 3192 1250  
 oitec@oitec.cl  
 amartinez@oitec.cl  
 www.oitec.cl

**Gerente General:**  
 Paulo Oróstegui Torvisco  
**Gerente Desarrollo de Negocios:**  
 Alejandro Martínez Gómez  
**Gerente de Infraestructura:**  
 Nelson Novoa Cavagnero  
**Gerente Técnico Hidráulica:**  
 Alex García Lancaster  
**Administrador de Contratos Mineros:**  
 Bruno Oróstegui Torvisco  
**Administrador de Contratos Mineros:**  
 Mario Alarcón Olivera  
**Gerente de Adm. y Finanzas:**  
 Sonia Jara

**Proveedores de:** BHP, Escondida, Spence y Cerro Colorado / Compañía Minera del Pacífico (CMP) / Minera Gold Fields / Minera Candelaria / Minera Centinela / Sacyr / Fluor / Glencore / Acciona

• Infraestructura; Proyectos Especializados de Diseño, Inspección y Rehabilitación Estructural de Instalaciones Marítimas y Costeras • Consultoría e Ingeniería para Desarrollo de Proyectos en Medio Ambiente • Exploraciones Geotécnicas • Geotecnia e Infraestructura para Proyectos de Hidrógeno Verde • Proyectos de Ingeniería Hidráulica, Hidrológica y Ecohidráulica • QA/QC para Proyectos Mineros y de Energía • Servicios de Topografía • Tecnología para Exploración con Drones de Última Generación

**GRUPO PROTEKNICA**  
 Henry Ford 1050 Maipú - Santiago  
**Fono:** (56) 9 7375 1928  
 rmaldonado@sargentchile.cl  
 www.acetogen.cl  
 • Seguridad Minera e Industrial • Seguridad Vial

**GRUPO SCAF**  
**RUT:** 76.727.690-7  
 Villaseca 21, Piso 10 Ñuñoa - Santiago  
**Fono:** (56) 2 2204 3506  
 iman@scaf.cl  
 www.scaf.cl  
 • Administración de Bodegas y Pañoles 2 • Almacenamiento y Distribución • Auditorías de Mantenibilidad de Equipos

**GRUPO TAIS & JHAP**  
 Ingeniero Hyatt 8592 Antofagasta  
**Fono:** (56) 9 5054 6904  
 administracion@jhap.cl  
 www.jhap.cl  
 • Bombas • Estudios de Ingeniería



**GRUPO TUS MAQUINAS**

**RUT:** 77.012.523-5  
 Del Inca 4446, Piso 9 Las Condes - Santiago  
**Fono:** (56) 9 9479 4952  
 contacto@grupotusmaquinas.com  
 frank@grupotusmaquinas.com  
 www.grupotusmaquinas.com

**Gerente General:**  
 Frank Schürch  
**Gerente Desarrollo de Negocios:**  
 Jan Rusch  
**Gerente Comercial de ArriendoTuMaquina:**  
 Julio Baeza  
**Gerente Comercial de CompraTuMaquina:**  
 Alexander Vergara  
**Gerente de Operaciones GrupoTusMaquinas:**  
 Mauricio Vega

• Arriendo de Maquinarias • Compra y Venta de Maquinarias • Financiamiento para Compra y Arriendo de Maquinarias • Inspección Técnica de Maquinarias • Marketplace de Máquinas • Portal para Publicar Máquinas • Software de Gestión de Maquinarias

**GRUPO VITAL CHILE SPA**  
 Fernando Moreno Rodillo 1528 La Serena  
**Fono:** (56) 9 5401 6666  
 cristian.munoz@grupovitalchile.cl  
 www.grupovitalchile.cl/  
 • Pruebas de Laboratorio

**GRUPO VIVARGO CHILE**  
**RUT:** 76.296.264-0  
 Av. Vitacura 2909, Of. 601 Las Condes - Santiago  
**Fono:** (56) 2 2650 1276  
 centralchile@vivargo.com  
 www.vivargo.com.pe  
 • Grúas sobre Camión • Grúas Telescópicas

**GRUPO ZEUZ**  
**RUT:** 76.336.065-2  
 Av. Bernardo O'Higgins 252, Of. 61 Santiago  
**Fono:** (56) 2 3300 9230  
 info@zeuz.cl  
 www.zeuz.cl  
 • Control de Acceso Biométrico y Credencial Móvil • Equipos de Intercomunicación IP con Inteligibilidad • Sensores para Prevenir Choques entre Grúas, Vehículos Industriales y Peatones

**GRUPOTUSMAQUINAS**  
 Del Inca 4446, Of. 501 Las Condes - Santiago  
**Fono:** (56) 9 8234 5266  
 jan@grupotusmaquinas.com  
 www.grupotusmaquinas.com  
 • Maquinaria para Movimiento de Tierra • Maquinaria Pesada

**GS INIMA CHILE**  
 Rosario Norte 555, Of. 1105 Las Condes - Santiago  
**Fono:** (56) 2 2869 8086  
 inima.chile@inima.com  
 www.inima.com  
 • Plantas Desaladoras • Tratamiento de Aguas Servidas e Industriales

**GS3 CONSULTORES**  
 Dr. Manuel Barros Borgoño 71, Of. 1003 Providencia - Santiago  
**Fono:** (56) 2 2204 2949  
 gs3@gs3.cl  
 www.gs3.cl  
 • Consultora en Gestión Sustentable • Estudios de Impacto Ambiental

**GSI INGENIEROS CONSULTORES LTDA.**  
**RUT:** 78.024.430-5  
 Av. Los Castaños 199 Viña del Mar  
**Fono:** (56) 32 217 7020  
 gsi@gsi.cl  
 www.gsi.cl  
 • Ingeniería Básica, Conceptual y de Detalles • Inspección Técnica de Obras

**GSMI LTDA.**  
 Camino El Otoño 726 Lampa - Santiago  
**Fono:** (56) 2 2210 8049  
 ventas@gsmichile.cl  
 www.gsmichile.cl  
 • Agitadores • Bombas • Válvulas

**GTC TRANSPORTES**  
**RUT:** 76.788.007-3  
 Av. Del Valle Sur 601, Of. 12, Ciudad Empresarial Huechuraba - Santiago  
**Fono:** (56) 9 6909 5635  
 contacto@empresasgtc.cl  
 www.empresasgtc.cl  
 • Construcción y Administración de Campamentos • Movimiento de Tierra • Servicios de Transporte y Logística

**GTD TELEDUCTOS**  
**RUT:** 88.983.600-8  
 Moneda 920, Piso 11 Santiago  
**Fono:** 800 380 080  
 servicioclientes@grupogtd.com  
 www.gtdteleductos.com  
 • Equipos para Telecomunicaciones • Telecomunicaciones

**GUAYACAN SOLUTIONS -MYRIAM SYSTEM**  
 Antonio Poupin 839, Of. 104 Antofagasta  
**Fono:** (56) 9 9383 1969  
 sgarcia@guayacansolutions.com  
 www.https://myriam.app/  
 • Automatización Industrial • Control de Calidad

**GUIÑEZ INGENIERIA LTDA.**  
**RUT:** 78.152.850-1  
 Av. República de Croacia 0262 Antofagasta  
**Fono:** (56) 55 224 4480  
 secretaria@guinezingeneria.cl  
 www.guinezingeneria.cl  
 • Servicios de Geomensura • Servicios de Ingeniería

**GWE TUBOMIN S.A.**  
**RUT:** 77.265.980-6  
 Los Arrayanes 450 Colina - Santiago  
**Fono:** (56) 2 2678 4000  
 tubomin@gwe-tubomin.com  
 www.gwe-tubomin.com  
 • Bombas • Diseño y Planificación de Pozos • Materiales para Construcción de Pozos

**GYG THOMAS LTDA.**  
**RUT:** 77.646.200-4  
 Amunátegui 29 Iquique  
**Fono:** (56) 57 242 3907  
 ventas.iquique@gyghomas.cl  
 www.gyghomas.cl

- Ropa de Alta Visibilidad • Ropa para Seguridad

**GYMSA**

RUT: 96.562.040-0  
Av. Ochagavía 11.055  
San Bernardo - Santiago  
Fono: (56) 2 2790 1900  
ventas@gymasa.cl  
www.gymasa.cl  
• Aceros Galvanizados • Canalización Eléctrica

**H****H & S EQUIPOS INDUSTRIALES LTDA.**

RUT: 78.124.254-7  
Lo Infante 1681  
San Bernardo - Santiago  
Fono: (56) 2 2706 5340  
hgarcia@hys.cl  
www.hys.cl  
• Maestranzas • Servicios de Ingeniería

**H-E PARTS INTERNATIONAL**

RUT: 78.279.030-7  
Asociado: Aprimin  
Ruta 26, km 15 Salar del Carmen, Parque Industrial Antofagasta  
Fono: (56) 55 242 4400  
contacto@h-eparts.cl  
www.h-eparts.com  
• Mangueras Hidráulicas • Motores Diésel

**H. BRIONES S.A.**

RUT: 92.519.000-4  
Av. Andrés Bello 2777, Piso 10  
Las Condes - Santiago  
Fono: (56) 2 2412 0791  
hbse@hbse.cl  
www.hbse.cl  
• Sistemas Eléctricos

**HAMBURG SUD CHILE**

RUT: 59.059.900-K  
Isidora Goyenechea 2800, Of. 3101  
Las Condes - Santiago  
Fono: (56) 2 2290 8300  
hsch@hamburgsud.com  
www.hamburgsud-line.com/chile  
• Transporte Marítimo

**HANDS CHILE LTDA.**

Av. Industrial 8154-8156, Galpón 5 Antofagasta  
Fono: (56) 9 3200 7668  
f.albornoz@handschile.cl  
www.handschile.cl  
• Correas Transportadoras • Revestimiento Industrial

**HANNA INSTRUMENTS EQUIPOS LTDA.**

RUT: 78.972.190-4  
Lo Echevers 311  
Quilicura - Santiago  
Fono: (56) 2 2862 5700  
ventas@hannachile.com  
www.hannachile.com  
• Instrumentos para Laboratorios • Instrumentos para Medición y Control

**HANSA MEYER SHIPWAY**

Alonso de Córdova 5670, Of. 302  
Las Condes - Santiago  
Fono: (56) 9 6334 9946  
m.gomez@hansameyer-cl.com  
www.hansameyer-cl.com  
• Camiones • Containers

**HARRIS GOMEZ GROUP**

Av. Vitacura 5250, Of. 802  
Vitacura - Santiago  
Fono: (56) 2 2242 1157  
contacto@hgomezgroup.com  
www.hgomezgroup.com

- Consultoría Legal

**HATCH INGENIEROS Y CONSULTORES LTDA.**

RUT: 78.784.480-4  
Av. El Bosque Norte 500, Piso 12  
Las Condes - Santiago  
Fono: (56) 2 2430 2600  
webmaster@hatch.com  
www.hatch.com  
• Ingenieros Consultores • Servicios de Ingeniería

**HAUG CHILE INTERNACIONAL LTDA.**

RUT: 76.078.441-9  
General Holley 2363 A, Of. 201  
Providencia - Santiago  
Fono: (56) 2 2233 7567  
comercial@haug.cl  
www.haug.com.pe  
• Estanques de Acero • Montajes Industriales

**HAULOTTE CHILE**

RUT: 76.217.392-1  
Panamericana Norte km 21,5  
Colina - Santiago  
Fono: (56) 2 2372 7630  
icabello@haulotte.com  
www.haulotte-chile.com  
• Plataformas Elevadoras • Plataformas para Trabajo en Altura

**HAVER & BOECKER****HAVER & BOECKER NIAGARA**

RUT: 76.166.278-3  
Av. El Salto 4001, Piso 7  
Huechuraba - Santiago  
Fono: (56) 2 2307 0440  
haverandina@haverniagara.cl  
www.haverniagara.com

**Gerente General / Comercial:**

Roberto Montiglio

**Gerente de Adm. y Finanzas:**

Héctor Baeza

**Proveedores de:** Codelco (Andina, Chuquicamata) / Anglo American (Quellaveco, Los Bronces) / CMP-CAP / SPL / Glencore (Antapaccay, Antamina) / MMG (Las Bambas) / Southern Perú-Toquepala / Compañía Minera Condestable

- Equipos de Monitoreo de Condición Dinámica en Línea para Harneros Vibratorios • Harneros Vibratorios • Mallas para Clasificación de Mineral • Mallas para Harneros Vibratorios • Reparación de Harneros Vibratorios

**HAYS RECRUITING EXPERTS WORLDWIDE**

RUT: 76.197.569-2  
Cerro El Plomo 5630, Of. 1701  
Las Condes - Santiago  
Fono: (56) 2 2449 1340  
recepcion@hays.cl  
www.hays.cl  
• Selección y Reclutamiento de Ejecutivos y Personal

**HCA MINERIA**

Gabriela Mistral 6091  
Cerrillos - Santiago  
Fono: (56) 2 2725 7372  
ventas@hcamineria.cl  
www.hcamineria.cl  
• Drenaje y Ventilación de Minas

**DEVELON****HD HYUNDAI INFRACORE CHILE DEVELON**

RUT: 99.509.340-5  
Av. Américo Vespucio 1151, Mega Centro  
Quilicura - Santiago  
Fono: (56) 2 2964 3050  
ventas@develon-ce.cl  
www.develon-ce.cl

**Gerente General:**

Alejandro Miranda

**Gerente Comercial:**

Julio Torres

**Senior Accountant:**

Verónica Salinas

**Gerente de Recursos Humanos:**

Daniela Fredes

**Proveedores de:** Tambo / Besalco / Imopac / Pucobre / Zublin Strabag / Constructora Gardilic / Megamin / AVA Montajes / MPM / MAX Rental / Consorcio Acciona Ossa Pizzarotti

- Camiones Articulados • Cargadores Frontales • Excavadoras sobre Orugas • Excavadoras sobre Ruedas • Herramientas Neumáticas • Miniexcavadoras • Retroexcavadoras

**HE FIBERGLASS S.A.**

RUT: 83.260.800-9  
Las Araucarias 9000  
Quilicura - Santiago  
Fono: (56) 2 2623 0979  
gerenciacomercial@hefiberglass.cl  
www.hefiberglass.cl  
• Estanques de Plástico Reforzado (FRP) • Revestimientos

**HEAVENWARD ASCENSORES S.A.**

RUT: 96.794.440-8  
Av. Nueva Tajamar 481, Torre Norte, Piso 10, Of. 1001  
Las Condes - Santiago  
Fono: (56) 2 2731 8000  
Webmail  
www.heavenward.cl  
• Ascensores

**HEAVY DUTY**

Panamericana Norte km 25,5  
Lampa - Santiago  
Fono: (56) 2 2952 7800  
webmail  
www.heavyduty.cl  
• Maquinaria para la Construcción

**HEITMANN INGENIERIA**

RUT: 76.327.230-3  
Ojos de Agua 219  
Villa Alemana  
Fono: (56) 32 254 4190  
informaciones@heitmann.cl  
www.heitmann.cl  
• Control de Generadores de Energía • Ingeniería Electrónica

**HELI FORKLIFT CHILE**

RUT: 76.054.503-1  
Condominio Parque Agpia 2, Lote A-4, Calle 9, 425, Galpón 27  
Antofagasta  
Fono: (56) 9 6831 8181  
comercial@heliforklift.cl  
www.heliforklift.cl  
• Apiladores • Grúas Horquilla

**HELIBOSS**

RUT: 76.300.203-9

Valenzuel Castillo 1276  
Providencia - Santiago  
Fono: (56) 9 5618 1221  
contacto@heliboss.cl  
industrial.heliboss.cl  
• Drones

**HELLEMA HOLLAND ENGINEERING LTDA.**

RUT: 77.334.290-3  
Av. La Fragua 1330, Barrio Industrial Coquimbo  
Fono: (56) 51 254 5447  
info@hhechile.com  
www.hhechile.com  
• Captación de Aguas Subterráneas • Sondajes

**HELLMANN WORLDWIDE LOGISTICS LTDA.**

RUT: 76.012.093-6  
Isidora Goyenechea 3600, Of. 201  
Las Condes - Santiago  
Fono: (56) 2 2715 6200  
cl.hellmann@cl.hellmann.net  
www.hellmann.net  
• Transporte Aéreo • Transporte Marítimo

**HEMPEL**

RUT: 87.605.600-3  
12 Norte 785, Of. 609  
Viña del Mar  
Fono: (56) 32 279 0200  
hempel.cl@hempel.com  
www.hempel.com  
• Pinturas • Pinturas Anticorrosivas

**HENKEL CHILE LTDA.**

RUT: 78.803.490-3  
Av. Laguna Sur 9551, Parque Ind. Puerto Santiago Pudahuel - Santiago  
Fono: (56) 2 2381 7200  
Webmail  
www.henkel.cl  
• Adhesivos • Productos Químicos

**HERCO EQUIPMENT**

RUT: 77.042.256-6  
Monseñor Escrivá de Balaguer 13.105, Of. 415  
Lo Barnechea - Santiago  
Fono: (56) 2 3262 9100  
chile@hercoequipments.com  
www.hercoequipments.com  
• Componentes Mineros • Equipos para Movimiento de Tierra

**HEREDIA Y SANTANA**

RUT: 96.832.080-7  
Av. Nueva Providencia 1945, Of. 409  
Providencia - Santiago  
Fono: (56) 2 2269 1720  
hs@heredia-santana.com  
www.heredia-santana.com  
• Gestión de Proyectos • Ingenieros Consultores

**HERSMANN Y CIA. S.A.**

RUT: 87.967.900-1  
Panamericana Norte 17.050  
Lampa - Santiago  
Fono: (56) 2 2738 7100  
info@heresmann.cl  
www.heresmann.cl  
• Flanges en HDPE • Plásticos

**HERRENKNECHT**

RUT: 76.063.666-5  
Av. Del Valle 570, Of. 602,  
Ciudad Empresarial  
Huechuraba - Santiago  
Fono: (56) 2 2247 9900  
hk.chile@herrenknecht.com  
www.herrenknecht.com  
• Equipos para Construcción de Túneles

**HESSMAY S.A.**

RUT: 92.033.000-2  
Morandé 798  
Santiago  
Fono: (56) 2 2696 8010  
ventas@hessmay.cl  
www.hessmay.cl  
• Seguridad y Vigilancia •  
Sistemas para Control

**HETMETAL IMPORT**

RUT: 11.166.470-6  
Coquimbo 468  
Santiago  
Fono: (56) 2 2222 9272  
ventas@hetmetal.cl  
www.hetmetal.cl  
• Herramientas • Instrumentos  
Metalmecánicos

**HEXAGON MINING CHILE**

Cerro El Plomo 6000, Of. 303  
Las Condes - Santiago  
Fono: (56) 2 2678 7800  
johan.cabezas@hexagon.com  
www.hexagonmining.com  
• Automatización Industrial  
• Software Minero

**HGB INDUSTRIAL**

Av. Vespucio 290  
Maipú - Santiago  
Fono: (56) 2 2765 9739  
dgonzalez@hgb.cl  
www.hgb.cl  
• Mangueras Industriales

**HGI INGENIEROS SPA**

Av. Antonio Varas 175, Of. 401  
Providencia - Santiago  
Fono: (56) 9 7139 6534  
contacto@hgiingenieros.com  
www.hgiingenieros.com  
• Ingeniería Ambiental • Manejo de  
Relaves, Aguas y Concentrados •  
Obras Hidráulicas y Geotécnicas

**HIDRATEC**

RUT: 76.387.210-6  
Proyectada Uno 1712, Galpón  
3 - 4 - 5, Barrio Industrial  
Coquimbo  
Fono: (56) 51 2231 482  
contacto@hidratec.cl  
www.hidratec.cl  
• Filtros • Válvulas para Control

**HIDRAULICA LTDA.**

RUT: 81.129.300-8  
San Francisco 36  
Santiago  
Fono: (56) 2 2577 2300  
info@hidraulica-ltda.cl  
www.hidraulica-ltda.cl  
• Bombas para Alta Presión  
• Bombas Sumergibles

**HIDROFRESH**

RUT: 77.710.650-3  
Enrique Foster Sur 150-A  
Las Condes - Santiago  
Fono: (56) 2 2334 5622  
ventas@hidrofresh.cl  
www.hidrofresh.cl  
• Plantas para Tratamiento  
de Aguas Servidas

**HIDROGESTION S.A.**

RUT: 96.693.430-1  
Av. Providencia 2330, Of. 63  
Providencia - Santiago  
Fono: (56) 2 2333 7038  
mail@hidrogestion.cl  
www.hidrogestion.cl  
• Ingeniería en Obras Sanitarias  
• Ingeniería Medioambiental

**HIDROLAB S.A.**

RUT: 78.370.360-2  
Av. Central 681  
Quilicura - Santiago  
Fono: (56) 2 2756 6350  
laboratorio@hidrolab.cl  
www.hidrolab.cl  
• Análisis de Agua • Análisis de Minerales

**HIDROMECA RENTA EQUIPOS SPA**

RUT: 89.880.800-9  
Abraham Vallejos 323, Sector  
Industrial La Negra  
Antofagasta  
Fono: (56) 55 256 6220  
contacto@hidromec.cl  
www.hidromec.cl  
• Cilindros Hidráulicos •  
Soldaduras Especiales

**HIDROMFD COPIAPO S.A.**

RUT: 78.431.740-4  
Panamericana Sur 260  
Copiapó  
Fono: (56) 52 254 3737  
recepcion.copiapo@hidromfd.cl  
www.hidromfd.cl  
• Cilindros Hidráulicos • Reparación  
de Cilindros Hidráulicos

**HIDROMOBILE S.A.**

RUT: 99.577.790-8  
Miraflores 9700 (V 4B)  
Pudahuel - Santiago  
Fono: (56) 2 2750 2501  
ventas@hidromobile.cl  
www.hidromobile.cl  
• Andamios • Plataformas Eléctricas

**HIDRONOR CHILE**

RUT: 96.607.990-8  
Av. Vizcaya 16907-1  
Pudahuel - Santiago  
Fono: (56) 2 2570 5700  
contacto@hidronor.cl  
www.hidronor.cl  
• Remediación y Saneamiento de  
Terrenos Contaminados • Revalorización  
Energética, Recuperación y Reciclaje  
de Residuos • Transporte, Tratamiento  
y Disposición final de Residuos

**HIDROPACK S.A.**

RUT: 99.531.900-4  
Padre Vicente Irrarrázaval 899  
Estación Central - Santiago  
Fono: (56) 2 2560 2692  
contacto@hidropack.cl  
www.hidropack.cl  
• Equipos Hidráulicos •  
Mantenimiento de Equipos

**HIDROSAN INGENIERIA S.A.**

RUT: 79.885.830-0  
Av. Central 681  
Quilicura - Santiago  
Fono: (56) 2 2756 6300  
pdonoso@hidrosan.cl  
www.hidrosan.cl  
• Ingeniería Sanitaria

**HIDROTATTERSALL**

Ruta G-40 1446, esquina  
Autopista del Sol, Casilla 256  
Talagante  
Fono: (56) 2 3242 4001  
webmail  
www.hidrotattersall.cl  
• Gestión de Aguas de Proceso y  
Residuales • Tratamiento de Riles

**HIDROTECNOLOGIAS LTDA.**

RUT: 76.070.461-K  
Av. Presidente José Batlle y  
Ordóñez 4501, Of. 403  
Ñuñoa - Santiago  
Fono: (56) 2 2494 7385  
ventas@hidrotecnologias.cl

**www.hidrotecnologias.cl**

• Equipos para La Minería  
• Hidrogeología

**HIFIMA LTDA.**

RUT: 79.998.640-K  
Chillán 2390  
Independencia - Santiago  
Fono: (56) 2 2777 9281  
ventas@hifima.cl  
www.hifima.cl  
• Fittings • Flanges de Acero

**HIGH DRONE CHILE**

RUT: 76.759.959-5  
1 Norte 461, Of. 703  
Viña del Mar  
Fono: (56) 9 5715 3035  
contacto@highdronechile.cl  
www.highdronechile.cl  
• Levantamientos Fotogramétricos  
Mediante Drones • Monitoreo  
de Operaciones Industriales  
Mediante Drones

**HIGH-RES LTDA**

RUT: 76.405.479-2  
Longitudinal Sur km. 42 1/2 - Parcela 189  
Paine  
Fono: (56) 9 9993 2540  
rodrigo.diaz@high-res.cl  
www.high-res.cl  
• Fabricación de Rastras •  
Tecnología Antidesgaste

**HIGHSERVICE CORP.**

RUT: 76.440.073-9  
Asociado: Aprimin  
Agustinas 681, Of. 1203  
Santiago  
Fono: (56) 2 2663 5700  
clientes@highservice.cl  
www.highservice.com  
• Estudios de Sistemas Eléctricos •  
Gestión de Activos • Mantenimiento  
de Plantas de Procesos

**HILTI CHILE LTDA.**

RUT: 84.708.300-K  
Av. Apoquindo 4501, Piso 13,  
Edificio Cruz del Sur  
Las Condes - Santiago  
Fono: (56) 2 2655 3000  
servicioalcliente@hilti.com  
www.hilti.com  
• Sistemas para Anclaje • Sistemas  
para Perforación y Demolición

**HIMA LTDA.**

RUT: 77.708.080-6  
Las Hualtatas 7626  
Vitacura - Santiago  
Fono: (56) 2 2269 2041  
gerenciaventas@hima.cl  
www.hima.cl  
• Ropa con Filtro UV • Ropa  
de Alta Visibilidad

**HIMINCO LTDA.**

RUT: 76.034.141-K  
Vicente Valdés 1041  
La Florida - Santiago  
Fono: (56) 2 2294 6661  
ventas@himinco.com  
www.himinco.com  
• Fittings de HDPE • Válvulas

**HINO CHILE**

RUT: 76.141.853-K  
Panamericana Norte 19.100  
Lampa - Santiago  
Fono: 600 600 2112  
Webmail  
www.hino.cl  
• Camiones • Camiones  
Pesados para Transporte

**HKN INGENIERIA**

RUT: 76.451.423-8  
Av. Apoquindo 6410, Of. 605  
Las Condes - Santiago  
Fono: (56) 9 9546 2232  
ventas@hkningeneria.com  
www.hkningeneria.com  
• Administración de Tráfico de  
Personas y Equipos Mineros

**HLATAM**

RUT: 77.096.221-8  
Av. Providencia 1208, Of. 207  
Providencia - Santiago  
Fono: (56) 2 2869 5364  
adm@hlatam.com  
www.hlatam.cl  
• Espectrómetros de Fluorescencia  
de Rayos X • Microscopios para  
Análisis de Imágenes • Software  
de Mapeo Geológico

**HLS HARD-LINE CHILE S.A.**

RUT: 76.041.414-K  
Av. Del Parque 4680, Of. 107,  
Ciudad Empresarial  
Huechuraba - Santiago  
Fono: (56) 2 2728 0076  
Webmail  
www.hard-line.com  
• Seguridad Industrial y Minera  
• Servicios de Ingeniería

**HNV INGENIERIA SPA**

RUT: 76.786.833-2  
Rengo 1355  
Ñuñoa - Santiago  
Fono: (56) 2 2343 2746  
Webmail  
www.hnvingeneria.cl  
• Chillers • Colectores de Polvo • Filtros

**HOCHTIEF CONSTRUCTION CHILENA LTDA.**

RUT: 80.466.200-6  
Av. Providencia 2331, Of. 602  
Providencia - Santiago  
Fono: (56) 2 2581 9150  
cmange@hochtief.cl  
www.hochtief-solutions.com  
• Constructoras

**HOERBIGER S.A.**

RUT: 76.257.533-7  
Antonia López de Bello 133  
Recoleta - Santiago  
Fono: (56) 2 2622 1123  
german.oliver@hoerbiger.com  
www.hoerbiger.com  
• Compresores • Repuestos  
para Compresores

**HOFFENS S.A.**

RUT: 96.548.020-K  
Camino a Lonquén 10.707  
Maipú - Santiago  
Fono: (56) 2 2726 7600  
ventas@hoffens.com  
www.hoffens.com  
• Fittings de PVC y CPVC •  
Productos de PVC y CPVC

**HOFMANN ENGINEERING CHILE LTDA.**

Ruta 26 km 13, Calle Los Copihues s/n  
Antofagasta  
Fono: (56) 55 251 7200  
chile@hofmannengineering.com  
www.hofmannengineering.com  
• Componentes de Molino • Mecanizado

**HOIST CRANE CHILE SPA**

San Isidro 45, Of. 616  
Santiago  
Fono: (56) 2 2985 7914  
contacto@hoistcranechile.cl  
www.hoistcranechile.cl  
• Puentes Grúa • Tecles

**HONEYWELL CHILE S.A.**

RUT: 96.659.360-1  
 Av. El Bosque Norte 500, Piso 8  
 Las Condes - Santiago  
**Fono:** (56) 2 2571 8411  
 marcela.arrate@honeywell.com  
 www.honeywell.com  
 • Automatización de Procesos  
 • Diseño de Salas de Control •  
 Monitoreo Remoto en Línea



**HORNOR**

RUT: 96.868.110-9  
**Certificado:** Sicep - Achilles  
**Otro:** ISO 9001:2015  
 Don Carlos 2939, Of. 1001, Piso 20  
 Las Condes - Santiago  
**Fono:** (56) 2 2605 7344  
**Fono Ventas:** (56) 9 5860 8003  
 eguarda@hornor.cl  
 isaavedra@hornor.cl  
 www.hornor.cl

**Gerente General:**  
 Manuel Vásquez  
**Gerente Zona Norte:**  
 Esteban Guarda  
**Subgerente de Planificación:**  
 Javier Sanfurgo  
**Subgerente de Adm. y Finanzas:**  
 Omar Calderón

**Ventas:**  
 Ivonne Saavedra  
**Calidad y Salud Ocupacional:**  
 Daniela Gajardo  
**Ingeniero de Planificación:**  
 Simón Amigo

**Proveedores de:** CGE / Saesa / GTD /  
 Grupo Cobra / Tecnoled / Abengoa /  
 SQM / Aragón / Engie / Mundo Pacífico  
 / RCA Ltda. / Sinec

- Cámaras Eléctricas • Canaletas Prefabricadas • Fundaciones Prefabricadas • Losetas • Macizos y Crucetas • Muros Bulldog • Muros Cortafuego • Postes Especiales (Minería) • Postes Prefabricados • Productos Especiales Prefabricados de Hormigón

**HOSCH CHILE SPA**

José Miguel Infante 8765, Bodega 10  
 Renca - Santiago  
**Fono:** (56) 2 3263 7520  
 info@hosch.cl  
 www.hosch.cl  
 • Limpieza de Correas Transportadoras

**HUAWEI ENTERPRISE**

Rosario Norte 532, Piso 17  
 Las Condes - Santiago  
**Fono:** (56) 9 9120 6804  
 camila.henriquez@huawei.com  
 www.huawei.com  
 • Energía Solar • Equipos de Generación de Energía

**HUEBNER CHILE SPA**

RUT: 76.751.716-5  
 Av. Los Pajaritos 3195, Of. 1208  
 Maipú - Santiago  
**Fono:** (56) 9 9122 2060  
 miguel.castillo@huebner-chile.cl  
 www.huebner-chile.cl  
 • Encoders • Motores Eléctricos



**HOTELES ROCAS DEL NORTE**

RUT: 76.432.577-K  
 Ruta C-188 s/n  
 Diego de Almagro - Atacama  
 www.hrdn.cl

**Gerente General:**  
 Jorge Hildebrandt Banse  
**Gerente Comercial:**  
 Gonzalo Pizarro  
**Gerente de Adm. y Finanzas:**  
 Alejandro Prieto

**Proveedores de:** Acciona / Acciona Construcción / Adisep / Araya Hnos. / Ausenco / Avalos / Besalco Maquinarias / Colbún / Consorcio / Constructora Petra / Elecon / Elecnor / Global ICE / Hormigones BSA / Humeres / ICCA Ltda. / Imopac / Inel / Inprolec / Maracof / Minera Mirasol / Power / Qatro / Sabinco / Sadeven / San Sebastián / Sigdo Koppers / Sodenor / STI Solar / Tricam / Tritac

- Casino con Alimentación •  
 Hotelería • Hoteles Modulares •  
 Recinto con Instalaciones Deportivas y Recreacionales

**HOWDEN CHILE**

Cordillera 575  
 Pudahuel - Santiago  
**Fono:**  
 webmail  
 www.howden.com  
 • Equipos Rotativos • Sistemas de Refrigeración de Minas •  
 Ventilación de Túneles



**HR INNOVATION**

RUT: 76.586.853-K  
 Alonso de Córdova 5870, Of. 412  
 Las Condes - Santiago  
**Sucursal:**  
 Uribe 636  
 Antofagasta  
**Fono:** (56) 9 9361 5071  
 contacto@hrinnovation.cl  
 kaybar@hrinnovation.cl  
 www.hrinnovation.cl

**Gerente General:**  
 Kathia Aybar Morán

- Auditorías Laborales • Confección de Carpetas de Arranque • Diseño de Políticas, Prácticas y Capacitación HSEC • Exámenes Preocupacionales • Gestión Documental • Inducción y Onboarding para la Integración de Nuevos Talentos • Organización de Cursos para el Ingreso del Personal a la Mina • Reclutamiento, Selección y Acreditación del Personal

**HRI S.A.**

Panamericana Norte 18.900  
 Lampa - Santiago  
**Fono:** (56) 9 5389 5950  
 rsandoval@hri.cl  
 www.hri.cl  
 • Bombas • Compresores

**HTM**

Colo Colo 401, Bodega 36  
 Quilicura - Santiago  
**Fono:** (56) 2 2242 2675  
 rgarcia@htmchile.cl  
 www.htmchile.cl  
 • Anticorrosivos • Válvulas



**HUALPEN**

RUT: 84.794.200-2  
**Certificado:** Sicep - Achilles  
**Asociado:** Aprimín  
 Arteaga Alemparte 8983  
 Hualpén  
**Fono:** (56) 41 219 3300  
 info@buseshualpen.cl  
 daniel.matthews@buseshualpen.cl  
 www.buseshualpen.cl

**Gerente General:**  
 Daniel González Moisan  
**Director de Adm. y Finanzas:**  
 Cristián Bargsted Valdés  
**Director Flota y Excelencia Operacional:**  
 Ignacio Araya Farías  
**Director Comercial:**  
 Reinaldo Bareyins Reyes.  
**Gerente de Adm. y Finanzas:**  
 Sebastián Fuentealba Torres  
**Gerente de Finanzas y Desarrollo:**  
 Antonio Momares Atala  
**Gerente de Operaciones:**  
 Claudio Osses Larenas  
**Gerente de Clientes:**  
 Cristián Garrido Méndez  
**Gerente de Estudios y Propuestas:**  
 Daniel Matthews Zúñiga  
**Gerente de Gestión Personas:**  
 María Elisa Cisternas Troncoso

**Proveedores de:** Anglo American Sur / Grupo de Empresas Arauco / Minera Doña Inés de Collahuasi / Teck Quebrada Blanca / Codelco, Gabriela Mistral / Capstone Copper, Mantos Blancos / Minera Candelaria / Minera Punta del Cobre, Pucobre / Albemarle / Yamana Gold, El Peñón / AES Gener / Enel / Enap Aconcgua, Biobío y Magallanes

- Transporte de Personal

**HUGO PETERSEN CHILE**

Padre Damián de Veuster 2251, Of. B 32  
 Vitacura - Santiago  
**Fono:** (56) 2 2985 7267  
 contact-hp-chile@hugo-petersen.de  
 www.hugo-petersen.de  
 • Ingeniería en Minas

**HY-TECH GRIFFITH**

Ruta 5 Norte, Parcela 21, Lote 21  
 La Serena  
**Fono:** (56) 51 267 220  
 info@hy-techgriffith.com  
 www.hy-techgriffith.com  
 • Perforaciones

**HYDAC TECNOLOGIA CHILE LTDA.**

RUT: 76.143.648-1  
 Las Araucarias 9080 - 9110, Módulo F, Parque Ind. Las Araucarias  
 Quilicura - Santiago  
**Fono:** (56) 2 2584 6754  
 guillermo.viertel@hydac.com  
 www.hydac.com  
 • Bombas • Válvulas

**HYDRAULITEK SPA**

Collao 951, Dpto. 111  
 Concepción  
**Fono:** (56) 9 5333 6071  
 ventas@hydraulitek.cl  
 www.hydraulitek.cl  
 • Equipos de Acondicionamiento de Aceites y Separación de Agua sin Consumibles • Sistemas de Monitoreo Inteligente para Aceites Industriales

**HYDROCAR CHILE S.A.**

RUT: 96.844.500-6  
 Av. Los Libertadores, Sitio 41, Local 1 y 2, Parque Ind. Los Libertadores Colina - Santiago  
**Fono:** (56) 2 2963 3870  
 contacto@hydrocar.cl  
 www.hydrocar.cl  
 • Bombas Centrifugas • Compresores

**HYDROMINING**

Pirita 12.450, Galpón 10, Parque Industrial CIE, La Chimba Antofagasta  
**Fono:** (56) 55 221 2110  
 ventas@hydromining.cl  
 www.hydromining.cl  
 • Aceros al Carbono • Aceros Inoxidables • Fittings de HDPE

**HYDROSEAL LTDA.**

RUT: 76.794.697-K  
 Francisco Javier 468  
 Quinta Normal - Santiago  
**Fono:** (56) 2 3247 0095  
 ventas@hydroseal.cl  
 www.hydroseal.cl  
 • Fittings de PVC y CPVC • Tuberías PVC para Pozos • Válvulas de PVC y CPVC

**HYDROTRAP S.A.**

RUT: 78.265.110-2  
 Av. Sucre 1522  
 Ñuñoa - Santiago  
**Fono:** (56) 2 2274 9920  
 ventas@flexilatina.cl  
 www.hydrotrap.cl  
 • Trampas para Vapor •  
 Válvulas para Vapor

**HYOSUNG HEAVY INDUSTRIES CHILE**

**Asociado:** Aprimín  
 Cerro El Plomo 5855, Of. 308  
 Las Condes - Santiago  
**Fono:** (56) 2 6465 8640  
 www.hyosungheavyindustries.com  
 • Maquinaria Eléctrica Pesada •  
 Switchgears • Transformadores

**HYTECH LATIN AMERICAN SPA**

RUT: 76.485.699-6  
 Cerro El Plomo 5931, Of. 510  
 Las Condes - Santiago  
**Fono:** (56) 9 5483 0122  
 contacto@hytechlam.com  
 www.hytechlam.com  
 • Bombas • Motores Hidráulicos

**HYTERA PMR CHILE SPA**

RUT: 76.825.305-6  
 Huérfanos 840, Piso 11, Of. 125  
 Wework Torre B, Galería Vivo Santiago  
**Fono:** (56) 9 3299 4410  
 proyectos.chile@hytera.de  
 www.hytera-mobilfunk.com  
 • Radiocomunicaciones •  
 Soluciones de LTE Privado

**HYTORC CHILE**

RUT: 77.242.290-3  
 Iquique 7272  
 Antofagasta  
**Fono:** (56) 9 8188 6252  
 m.rios@hytorc.cl  
 www.hytorcchile.com  
 • Maquinaria para la Minería



**I&M INGENIERIA Y MANTENCION LTDA.**  
 Osvaldo Silva Castellón 103, Dpto. 303  
 Antofagasta  
**Fono:** (56) 9 9543 7854  
 vilma.magnata@imingenieria.cl  
 www.imingenieria.cl  
 • Fibra de Vidrio • Mantención Industrial

**IBEROPLAST CHILE**  
 Camino a Lonquén 13070, Edificio  
 Transportes Schiappacasse  
 San Bernardo - Santiago  
**Fono:** (56) 9 8449 5337  
 info@iberoplast.pe  
 www.iberoplast.pe  
 • Sacos

**IBM DE CHILE S.A.C.**  
 RUT: 92.040.000-0  
 Av. Providencia 655  
 Providencia - Santiago  
**Fono:** (56) 2 2200 6000  
 Webmail  
 www.ibm.com  
 • Administración de Redes de  
 Equipos para Computación •  
 Asesorías en Informática

**ICAFAL INGENIERIA Y  
 CONSTRUCCION S.A.**  
 RUT: 88.481.800-1  
 Augusto Leguía Sur 160, Of. 51  
 Las Condes - Santiago  
**Fono:** (56) 2 2351 9200  
 contacto@icafal.cl  
 www.icafal.cl  
 • Construcción de Obras Civiles  
 • Ingeniería y Construcción

**ICASS SPA**  
 RUT: 76.361.178-7  
 Hernando de Aguirre 268, Of. 301  
 Providencia - Santiago  
**Fono:** (56) 2 2335 2325  
 info@icass.cl  
 www.icass.cl  
 • Hidrogeología • Hidrología

**ICE- AGENCIA ITALIANA PARA  
 EL COMERCIO EXTERIOR**  
 Clemente Fabres 1050  
 Providencia - Santiago  
**Fono:** (56) 2 2303 9330  
 santiago@ice.it  
 www.ice.gov.it  
 • Agencia

**ICEM S.A.**  
 RUT: 79.723.890-2  
 Av. Presidente Riesco 5335, Piso 11  
 Las Condes - Santiago  
**Fono:** (56) 2 2902 0697  
 info@icem.cl  
 www.icem.cl  
 • Perforaciones • Sondajes • Tronaduras

**ICHECK CARGO INTERNATIONAL  
 LOGISTICS**  
 RUT: 76.962.899-1  
 Osvaldo Croquevielle 2207, Of. 335  
 Pudahuel - Santiago  
**Fono:** (56) 2 2822 6360  
 contacto@icheckcargo.cl  
 www.icheckcargo.cl  
 • Agencias de Carga • Logística  
 • Transporte Internacional

**ICIL ICAFAL S.A.**  
 RUT: 86.500.000-6  
 Augusto Leguía Sur 160, Of. 62  
 Las Condes - Santiago  
**Fono:** (56) 2 2351 9351  
 icil-icafal@icafal.cl  
 www.icil-icafal.cl  
 • Ingeniería Ferroviaria • Limpieza  
 y Aspiración Industrial

**ICL CATODOS LTDA.**  
 RUT: 77.189.740-1  
 Av. Las Industrias 325, Barrio  
 Industrial, Puerto Seco  
 Calama  
**Fono:** (56) 55 253 8140  
 icl@iclcátodos.cl  
 www.iclcátodos.cl  
 • Cátodos • Cubre Bordes de Cátodos

**ICM INGENIERIA Y MONTAJES**  
 Luis Aguilera Báez s/n, La  
 Rinconada, El Sauce  
 Coquimbo  
**Fono:** (56) 9 9328 6771  
 contacto@icmservicios.com  
 www.icmmaestranza.cl  
 • Fabricación y Montaje de Estructuras •  
 Mantención Industrial • Metalmecánica

**ICONSTRUYE**  
 RUT: 96.941.720-0  
 Alcántara 200, Of. 501  
 Las Condes - Santiago  
**Fono:** (56) 2 2486 1111  
 mesadeayuda@iconstruye.com  
 www.iconstruye.com  
 • Digitalización del Proceso de  
 Abastecimiento • Evaluación de  
 Proveedores • Plataforma para Gestión  
 de Abastecimiento y Logística

**ICP INGENIERIA**  
 RUT: 76.844.020-4  
 Napoleón 3200, Of. 805  
 Las Condes - Santiago  
**Fono:** (56) 2 2244 5762  
 secretaria@icpingeneria.cl  
 www.icpingeneria.cl  
 • Ingeniería

**ICSA INGENIEROS CONSULTORES S.A.**  
 RUT: 84.121.000-K  
 Av. Bulnes 139, Of. 84  
 Santiago  
**Fono:** (56) 2 2671 1447  
 estudio@icsa.cl  
 www.icsa.cl  
 • Ingeniería de Proyectos •  
 Inspección Técnica de Obras

**IDCON CHILE**  
 RUT: 76.610.593-9  
 Hamburgo 1933-34  
 Ñuñoa - Santiago  
**Fono:** (56) 9 9969 5525  
 americalatina@idcon.com  
 www.idcon.cl  
 • Gestión de Mantenimiento

**IDEA BLAST CHILE SPA**  
 RUT: 76.720.645-3  
 Pasaje Limache 727 - 733  
 Antofagasta  
**Fono:** (56) 9 6227 7679  
 info@ideablast.cl  
 www.ideablast.cl  
 • Detonadores • Tapón Sellador para  
 Optimizar Voladura en Pozos

**IDEMIN**  
 RUT: 76.082.048-2  
 Calle 9, N°625, Galpón 8B, Agpia II  
 Antofagasta  
**Fono:** (56) 55 248 0868  
 secretaria@idem.cl  
 www.ideminchile.com  
 • Barras Catódicas y Anódicas  
 • Separadores Anódicos

**IENLACE SPA**  
 RUT: 76.084.932-4  
 Duque de Kent 0931  
 Recoleta - Santiago  
**Fono:** (56) 2 2951 6933  
 info@ienlace.cl  
 www.ienlace.cl

• Circuitos Cerrados de Televisión  
 (CCTV) • Sistemas para Detección  
 y Extinción de Incendios

**IFARLE LTDA.**  
 RUT: 83.478.300-2  
 Suárez Mujica 2166  
 Ñuñoa - Santiago  
**Fono:** (56) 2 2239 3235  
 ifarle@ifarle.cl  
 www.ifarle.cl  
 • Estudios en el Area Hidráulica  
 y Sanitaria • Ingeniería Básica,  
 Conceptual y de Detalles

**IGROMI**  
 San Isidro 337, Of. 816  
 Santiago  
**Fono:** (56) 9 8263 5546  
 www.igromi.com  
 • Software

**IISO SPA**  
 RUT: 76.272.239-9  
 Av. Henríquez 386  
 Copiapó  
**Fono:** (56) 52 244 3166  
 mcortes@iiso.cl  
 www.iiso.cl  
 • Laboratorio Clínico •  
 Salud Ocupacional

**IKA SERVICIOS INDUSTRIALES SPA**  
 RUT: 76.053.940-6  
 Camino Santa Graciela, Lote 5-B  
 Lampa - Santiago  
**Fono:** (56) 2 2733 6175  
 Webmail  
 www.ika.cl  
 • Arriendo de Maquinaria •  
 Servicios Industriales

**ILF INGENIERIA CHILE**  
 Av. Presidente Riesco 5335, Of. 405  
 Las Condes - Santiago  
**Fono:** (56) 2 2379 0207  
 wieland.watznauer@ilf.com  
 www.ilf.com  
 • Consultora en Energías Renovables  
 • Ingeniería de Proyectos

**ILUMINA LTDA.**  
 RUT: 77.883.900-8  
 Carmen Covarrubias 680-A  
 Ñuñoa - Santiago  
**Fono:** (56) 2 2239 6673  
 ilumina@zingg.cl  
 www.zingg.cl  
 • Iluminación

**IM SERVICE LTDA.**  
 Valdivia 5484  
 Antofagasta  
**Fono:** (56) 55 229 9357  
 paula.peralta@imservice.cl  
 www.imservice.cl  
 • Reparación de Componentes  
 de Camiones

**IMAQSA**  
 RUT: 96.886.470-K  
 Alonso de Córdova 5900, Of. 403  
 Las Condes - Santiago  
**Fono:** (56) 2 2224 5550  
 info@imaqsa.cl  
 www.imaqsa.cl  
 • Alimentadores Vibratorios • Harneros

**IMDEX**  
 Carretera San Martín 8400, Bodegas  
 E1, E2 y E3, Condominio Ind. Megaflex  
 Colina - Santiago  
**Fono:** (56) 2 2589 9300  
 Webmail  
 www.imdexlimited.com  
 • Geoanálisis en el Campo Perforador  
 • Optimización de Perforaciones

**IMDIFER LTDA.**  
 RUT: 84.709.400-1  
 Cuevas 1196  
 Santiago  
**Fono:** (56) 2 2555 2609  
 ventas@imdifer.com  
 www.imdifer.com  
 • Accesorios para Cables y  
 Cadenas • Cables de Acero

**IMEGA VENTUS SPA**  
 RUT: 99.522.260-4  
 Lautaro 2102-E  
 Quilicura - Santiago  
**Fono:** (56) 2 2799 2000  
 contacto@imega.cl  
 www.imega.cl  
 • Cocinas Industriales • Refrigeración

**IMEL LTDA.**  
 RUT: 84.280.800-6  
 Empresario Juan Luis  
 Contreras Madrid 0901  
 San Bernardo - Santiago  
**Fono:** (56) 2 2434 3333  
 contacto@imel.cl  
 www.imel.cl  
 • Perfiles de Acero • Tubos de Acero

**IMEL MINING ROCK**  
 RUT: 76.503.374-8  
 Av. Pdte. Eduardo Frei Montalva 3066  
 Renca - Santiago  
**Fono:** (56) 2 2928 9400  
 recepcion.imr@imel.cl  
 www.imel-steel.com  
 • Perfiles de Acero • Tubos de Acero

**IMELSA**  
 España 795  
 Santiago  
**Fono:** (56) 2 2689 3300  
 imelsa@imelsa.cl  
 www.imelsa.cl  
 • Estudios Eléctricos •  
 Proyectos de Generación

**IMESTRE**  
 RUT: 86.944.800-1  
 Don Luis 697, Parque Ind. Valle Grande  
 Lampa - Santiago  
**Fono:** (56) 2 2799 7270  
 battista@imestre.cl  
 www.imestre.cl  
 • Desengrasantes • Lubricación  
 Automática • Productos Químicos  
 para Usos Especiales

**IMG LTDA.**  
 RUT: 78.110.220-2  
 Guardia Vieja 255, Of. 1605  
 Providencia - Santiago  
**Fono:** (56) 2 2331 0018  
 img@imgltda.com  
 www.imgltda.com  
 • Geología • Geotecnia

**IMHP SUDAMERICANA**  
 Av. El Parque 375, Of. 303  
 Concón  
**Fono:** (56) 9 6174 8744  
 comercial3@imhp.cl  
 www.imhp.es  
 • Equipos de Mantención •  
 Mantención Industrial

**IMMERSIVE TECHNOLOGIES CHILE S.A.**  
 Rosario Norte 100, Of. 1202-1203  
 Las Condes - Santiago  
**Fono:** (56) 2 2246 8855  
 enquiries@Immersivetechologies.cl  
 www.immersivetechologies.cl  
 • Simuladores Mineros

**IMOPAC**  
 Arturo Prat 2196  
 Valleñar  
**Fono:** (56) 51 266 5784

imopac@imopac.cl  
www.imopac.cl  
• Operación y Mantenimiento de Plantas • Perforaciones • Topografía

**IMPAC S.A.**  
RUT: 96.523.630-9  
Antonio Escobar Williams 176  
Cerrillos - Santiago  
Fono: (56) 2 2591 7500  
impac@impac.cl  
www.impac.cl  
• Control y Almacenaje de Combustible  
• Equipos para Pulverizar

**IMPERIAL S.A.**  
RUT: 76.821.330-5  
Santa Rosa 7850-7876  
La Granja - Santiago  
Fono: (56) 2 2399 7000  
consultasweb@imperial.cl  
www.imperial.cl  
• Ferreterías Industriales •  
Materiales para la Construcción

**IMPOMAQ**  
RUT: 96.937.420-K  
Longitudinal Sur Km. 186  
Curicó  
Fono: (56) 9 9828 3353  
ventas@impomaq.cl  
www.impomaq.cl  
• Chancadores • Maestranzas

**IMPOR EXPOR TECNO CHILE**  
RUT: 76.012.264-5  
Av. Presidente José Battle y Ordoñez 3707  
Ñuñoa - Santiago  
Fono: (56) 2 2533 9090  
rmunster@tecnochile.cl  
www.tecnochile.cl  
• Compresores • Hidrolavadoras  
• Hidrolavadoras Eléctricas

**IMPORPER LTDA.**  
RUT: 79.921.700-7  
Romero 2969  
Santiago  
Fono: (56) 2 2821 7000  
ventasindustriales@importper.cl  
www.importper.cl  
• Anclajes • Artículos para Fijación y Sujeción

**IMPORTADORA ITALIANA SPA**  
RUT: 77.177.770-8  
Av. Irarrázaval 1989, Of. 205  
Ñuñoa - Santiago  
Fono: (56) 2 2756 7183  
luis.basso@italianaimportador.com  
www.importadora-italiana.com  
• Suministros para la Minería

**IMPORTADORA PARTSERVICE LTDA.**  
RUT: 78.065.730-8  
Huérfanos 1022, Of. 1304  
Santiago  
Fono: (56) 2 2657 1854  
nlaflor@digicom.cl  
www.ipartservice.cl  
• Empaquetaduras • Rodamientos

**IMPORTADORA TECH LTDA.**  
RUT: 78.284.760-0  
Juan Gutemberg 410, Galpón 6  
Antofagasta  
Fono: (56) 55 223 3600  
iaviles@techltda.cl  
www.importadoratech.cl  
• Correas Transportadoras •  
Mantenimiento de Correas Transportadoras

**IMPORTEC**  
RUT: 76.664.150-4  
Av. J.J. Prieto Vial 5640  
San Miguel - Santiago  
Fono: (56) 2 2984 3842

importec@importec.cl  
www.importec.cl  
• Plásticos

**IMPOSUR SPA**  
Longitudinal Sur km 193  
Curicó  
Fono: (56) 9 8828 2777  
bmoraga@imposur.cl  
www.imposur.cl  
• Trituradoras

**IMPROFOR LTDA.**  
RUT: 77.127.510-9  
Bustos 2154  
Providencia - Santiago  
Fono: (56) 2 2906 1486  
rratinoff@improfor.cl  
www.improfor.cl  
• Artículos para Seguridad •  
Equipos contra Incendios

**IMSS, INTI MINING SMART SOLUTIONS**  
Claudio Arrau 02866  
Antofagasta  
Fono: (56) 9 7945 8239  
contacto@imss-consultores.com  
www.imss-consultores.com  
• Consultoría en Ingeniería de Minas

**IN SITU TESTING CHILE LTDA.**  
RUT: 77.959.660-5  
Dr. Manuel Barros Borgoño 24 D  
Providencia - Santiago  
Fono: (56) 2 2236 1499  
contacto@insitustesting.cl  
www.insitustesting.cl  
• Desarrollo de Instrumentación para Monitoreo • Servicios de Perforación

**INACEX LTDA.**  
Gorostiaga 414  
Iquique  
Fono: (56) 9 9178 8849  
otapia@inacex.cl  
www.inacex.cl  
• Educación • Servicios de Consultoría

**INCAMIN LTDA.**  
RUT: 76.460.690-6  
Mapocho 1999  
Santiago  
Fono: (56) 2 2789 2573  
ventas@incamin.cl  
www.incamin.cl  
• Bombas • Válvulas

**INCHALAM S.A.**  
RUT: 91.868.000-4  
Av. Gran Bretaña 2675  
Talcahuano  
Fono: (56) 41 226 7602  
contacto@inchalam.cl  
www.inchalam.cl  
• Alambres y Clavos • Estabilización y Refuerzo de Cortes y Taludes

**INCOLUR S.A.**  
RUT: 79.730.880-3  
Napoleón 3010, Piso 6  
Las Condes - Santiago  
Fono: (56) 2 2437 3200  
gerencia@incolor.cl  
www.incolor.cl  
• Montajes Industriales • Movimiento de Tierra • Obras Civiles

**INCOPROC SPA**  
RUT: 76.965.584-0  
Av. Del Parque 5339, Of. 105  
Huechuraba - Santiago  
Fono: (56) 2 2929 3974  
info@incoproc.cl  
www.incoproc.cl  
• Colectores de Polvo • Limpieza de Correas • Limpieza Industrial



#### INAMAR IZAJE

RUT: 92.975.000-4  
Certificado: Sicep  
Otros: Red Negocios CCS - Artickos - Ariba - Unilink - BHP - Sovos - Enel - Teching - Senegocia - Group - Siga - Wherex - Asmar - Molycop - Mercado Público - Catamaro - Acciona  
Certificaciones ISO: ISO 9001 - ISO 45001  
Santa Adela 9901  
Maipú - Santiago  
Fono: (56) 2 2460 2000  
contacto@inamarizaje.cl  
www.inamarizaje.cl

**Gerente General:**  
Rodrigo Verdugo  
**Jefe Comercial:**  
Rodrigo Irizar  
**Gerente de Adm. y Finanzas:**  
Leopoldo Falconi  
**Product Manager Equipos de Levante y Accesorios:**  
Mauricio Rivas  
**Product Manager Repuestos:**  
Juan Marchant  
**Product Manager Servicios y Contratos:**  
Miguel Alarcón

**Proveedores de:** Codelco / Minera Escondida / Doña Inés de Collahuasi / Minera Sierra Gorda / CAP Minería / CMPC / Puerto Ventanas / Puerto Mejillones / SQM / Anglo American

- Dinamómetros, Maniobras, Eslingas de Cadenas y Electroimanes
- Equipos de Levante • Grúas Pluma
- Polipastos • Puentes Grúa • Radio Controles y Telemandos Industriales
- Repuestos Originales • Servicio Técnico Puentes Grúas y Contratos •
- Sistemas de Electrificaciones Feston, Unipolar y Multipolar • Tecles • Telemandos Industriales

**INDELTA**  
RUT: 76.543.276-6  
Av. Del Parque 5275  
Huechuraba - Santiago  
Fono: (56) 2 3221 0620  
contacto@indelta.cl  
www.indelta.cl  
• Ductos de Ventilación • Equipos para Fragmentación de Rocas

**INDEMIN S.A.**  
RUT: 96.931.410-K  
Calle Limache 3405, Of. 115, Sector El Salto  
Viña del Mar  
Fono: (56) 32 299 0877  
contacto@indemin.cl  
www.indemin.cl  
• Ingeniería • Innovación y Automatización de Procesos • Transferencia de Materiales

**INDIMIN SPA**  
RUT: 76.576.617-6  
Av. Presidente Errázuriz 3949  
Las Condes - Santiago  
Fono: (56) 9 8289 1676  
comunicaciones@indimin.com  
www.indimin.com  
• Asistente Digital Predictivo para Eficiencia en Operaciones Mina en Carguío, Transporte, Perforación y

Tronadura • Inteligencia Artificial y Automatización en Procesos Mineros

minsait

An Indra company

#### INDRA SISTEMAS CHILE S.A.

RUT: 96.851.110-6  
Isidora Goyenechea 2800, Piso 12, Cerro el Plomo 5260, Edificio Nueva Córdoba  
Las Condes - Santiago  
Fono: (56) 2 2810 3600  
www.indracompany.com/es/pais/chile

**Country Manager:**  
Fernando Ayala  
**Directora Mercado Industria y Energía:**  
María Heiland  
**Gerente Comercial:**  
Elizabeth Devia

- Consultoría de Negocios • Consultoría ERP • Espacio de Trabajo Inteligente • Gestión Avanzada de Plataformas • Gestión de Aplicaciones • Gestión de Procesos • Redes, Comunicaciones y Seguridad • Simuladores de Equipos Mineros • Sistemas de Ciberseguridad • Tecnología Digital

**INDUCIEN INSTRUMENTS S.A.**  
RUT: 77.634.260-2  
Camino San Francisco de Asís 150, Of. 508  
Vitacura - Santiago  
Fono: (56) 2 2657 1691  
inducien@inducien.cl  
www.inducien.cl  
• Equipos para Geología • Equipos para Hidrología

**INDUFAN LTDA.**  
RUT: 76.066.393-K  
Camino El Otoño 524  
Lampa - Santiago  
Fono: (56) 2 2210 8040  
indufan@indufan.cl  
www.indufan.cl  
• Ventiladores • Ventiladores Axiales

**INDUMARK S.A.**  
RUT: 87.828.600-6  
Cerro Sombrero 670-B  
Maipú - Santiago  
Fono: (56) 2 2945 9900  
contacto@indumark.cl  
www.indumark.cl  
• Correas Transportadoras • Mangueras

**INDUMINER S.A.C.**  
RUT: 93.712.000-1  
El Juncal 0161-B  
Quilicura - Santiago  
Fono: (56) 2 2738 5211  
ventas@induminer.cl  
www.induminer.cl  
• Carbones para Motores Eléctricos • Tableros Eléctricos

**INDURAD CHILE SPA**  
Av. Apoquindo 5950, Piso 20, Of. 106  
Las Condes - Santiago  
Fono: (56) 9 9423 8514  
latinoamerica@indurad.com  
www.indurad.com  
• Automatización Industrial • Medición Industrial

**INDUSDOR SPA**  
Av. del Parque 5339, Of. 207  
Huechuraba - Santiago

**Fono:** (56) 9 8889 7490  
 cristian.anguita@indusdor.cl  
 www.indusdor.cl  
 • Enrollables • Portones  
 Mineros Plegables

**INDUSTRIA DE PLASTICOS ANDES DRIP LTDA.**  
**RUT:** 77.241.850-7  
 Vía 5 esq. Vía 9, Bajo Molle Iquique  
**Fono:** (56) 57 238 4793  
 jlucero@andesdrip.com  
 www.andesdrip.com  
 • Plásticos • Servicios de Ingeniería

**INDUSTRIAL COMERCIAL CHILE LTDA.**  
**RUT:** 84.553.600-7  
 Av. Cerro Los Cóndores 9901 Quilicura - Santiago  
**Fono:** (56) 2 2520 4900  
 comchile@comercialchile.cl  
 www.comercialchile.cl  
 • Abrasivos • Aislantes Térmicos

**INDUSTRIAL DE LIMACHE LTDA.**  
**RUT:** 80.911.900-9  
 Ruta CH 60, Fundo La Fama - Lote C3-4 Quillota  
**Fono:** (56) 33 234 6200  
 gerenciaidl@indeli.cl  
 www.indeli.cl  
 • Maestranzas • Montajes Industriales

**INDUSTRIAS PERFECT S.A.**  
**RUT:** 99.598.420-2  
 Los Libertadores 131 Colina - Santiago  
**Fono:** (56) 2 2460 0342  
 ventas@filtrosperfect.cl  
 www.filtrosperfect.cl  
 • Equipos para Filtración • Filtros

**INDUSTRIAS QUIMICAS CLORAMON LTDA.**  
**RUT:** 83.019.500-9  
 Panamericana Norte 8900 Quilicura - Santiago  
**Fono:** (56) 2 2440 1320  
 empresas@cloramom.cl  
 www.cloramom.cl  
 • Productos Químicos • Resinas para Pinturas

**INDUSTRY SYSTEMS**  
 Caupolicán 1002 Providencia - Santiago  
**Fono:** (56) 2 2247 6401  
 webmail  
 www.industrysystem.cl  
 • Aspersores

**INDUTECNICA CHACON S.I.C. SPA**  
**RUT:** 78.950.580-2  
 Av. Portugal 1452 Santiago  
**Fono:** (56) 2 3275 8400  
 ventas@indutecnica.cl  
 www.indutecnica.cl  
 • Instrumentos Científicos • Instrumentos para Medición y Control

**INECO SPA**  
**RUT:** 79.765.510-4  
**Asociado:** Aprimin Brígida Walker 1987 Ñuñoa - Santiago  
**Fono:** (56) 2 2463 8600  
 ineco@ineco.cl  
 www.ineco.cl  
 • Automatización Industrial • Válvulas

**INECON S.A.**  
**RUT:** 84.705.100-0  
 Villavicencio 361, Of. 105 Santiago  
**Fono:** (56) 2 2369 1900  
 inecon@inecon.net

www.inecon.net  
 • Ingeniería de Proyectos • Telecomunicaciones

**INFRATEK**  
**RUT:** 76.988.926-4  
 Av. Andrés Bello 2777, Piso 24 Las Condes - Santiago  
**Fono:** (56) 2 2 929 6850  
 comercial@infratek.cl  
 www.infratek.cl  
 • Barreras de Malla para Muros • Geosintéticos para Estabilización de Suelos • Ventilación de Túneles

**INGAL INGENIERIA LTDA.**  
**RUT:** 77.758.950-4  
 Villarrica 540 Providencia - Santiago  
**Fono:** (56) 9 6419 8076  
 ventas@ingal.cl  
 www.ingal.cl  
 • Protección Pasiva Contra Incendios • Revestimientos Industriales Anticorrosivos y Antiácidos

**INGAP LTDA.**  
**RUT:** 77.181.010-1  
 Volcán Lanín 442, Parque Ind. Lo Boza Pudahuel - Santiago  
**Fono:** (56) 2 2714 7530  
 administracion@ingap.cl  
 www.ingap.cl  
 • Fittings para Termofusión • Máquinas Soldadoras para Plástico

**INGEBOLT LTDA.**  
**RUT:** 76.007.050-5  
 Las Dalías 2130 Macul - Santiago  
**Fono:** (56) 2 2239 0058  
 info@ingebolt.cl  
 www.ingebolt.cl  
 • Maestranzas • Pernos y Tuercas

**INGECOP SPA**  
 Josefa Torre 4423 Copiapó  
**Fono:** (56) 9 7211 8246  
 contacto@ingecopspa.cl  
 www.ingecopspa.cl  
 • Inspecciones Técnicas en Obras de Energía Eólica y Alta Tensión

**INGEFIRE SPA**  
**RUT:** 76.693.319-K  
 Av. El Rosal 6318 Maipú - Santiago  
**Fono:** (56) 2 2891 6980  
 contacto@ingefire.com  
 www.ingefire.com  
 • Bombas Contra Incendios • Construcción de Sistemas para Protección contra Incendios

**INGELCO S.A.**  
**RUT:** 96.813.220-2  
 Manuel Rodríguez 2751 Antofagasta  
**Fono:** (56) 55 283 7012  
 juan.salcedo@ingelco.cl  
 www.ingelco.cl  
 • Ingeniería Eléctrica • Montajes Eléctricos

**INGELEB**  
 Estanislao Loayza con Calafquén s/n, Achupallas Viña Del Mar  
**Fono:** (56) 9 9223 1961  
 dlebuy@ingeleb.cl  
 www.ingeleb.cl  
 • Controles Eléctricos • Seguridad Industrial y Minera



**INGEMARS LABORATORIOS E INSPECCIONES**  
**RUT:** 76.455.680-1  
**Certificado:** Sicep  
**Otros:** Acreditación según norma chilena 17025, 17020, INN  
 Av. Salvador Allende 350 Antofagasta  
 Elicura 3592, Viña del Mar  
 Av. Libertad 1405, Of. 1307, Viña del Mar (Torre Coraceros)  
**Fono:** (56) 55 276 5063  
**Fono Ventas:** (56) 55 276 5063, Anexo 113  
 administracion@ingemars.cl  
 www.ingemars.cl

**Gerente General:**  
 Mauricio Ernesto Vásquez Pino  
**Gerente Comercial:**  
 Yasna Apablaza Villalobos  
**Gerente de Adm. y Finanzas:**  
 Carlos Manzano Valverde

**Proveedores de:** BHP, Minera Escondida y Cerro Colorado / Minera Spence / Minera Quebrada Blanca / Antofagasta Minerals, Minera Centinela, Zaldívar y Los Pelambres / Minera Doña Inés de Collahuasi / Minera Sierra Gorda / Minera Lomas Bayas / Enel / Enx

• Ensayos no Destructivos • Laboratorio de Ensayos • Laboratorio de Obras Civiles • Laboratorio de Mecánica de Suelos • Servicio de Topografía y Geomensura • Servicios de Fotogrametría • Servicios de Geodetección • Servicios de Ingeniería y Actividades Conexas de Consultoría Técnica • Servicios de Inspección Mediante Ensayos No Destructivos • Servicios de Laboratorio de Obras Civiles • Servicios Geofísicos (REMI/ MASW)

**INGEMETA SPA**  
**RUT:** 76.802.111-2  
 Carmen Mena 531 San Miguel - Santiago  
**Fono:** (56) 2 2525 3271  
 contacto@ingemeta.cl  
 www.ingemeta.cl  
 • Bandejas Portaconductores • Canastillos Portaconductores

**INGEMIN LTDA.**  
**RUT:** 77.586.260-2  
 Moneda 1040, Of. 1206 Santiago  
**Fono:** (56) 2 2688 5331  
 info@ingemin.cl  
 www.ingemin.cl  
 • Chancadores • Correas Transportadoras

**INGENIERIA CIVIL VICENTE S.A.**  
**RUT:** 93.546.000-K  
**Asociado:** Aprimin Marchant Pereira 221, Piso 10 Providencia - Santiago  
**Fono:** (56) 2 2209 0137  
 icvsa@icv.cl  
 www.icv.cl  
 • Arriendo de Equipos para la Minería • Movimiento de Tierra



**INGENALSE**  
**RUT:** 76.157.430-2  
**Certificado:** Sicep - Achilles Guardia Vieja 255, Of. 809 Providencia - Santiago  
**Fono:** (56) 2 3284 1500  
 ingenalse@ingenalse.cl  
 jcampos@ingenalse.cl  
 www.ingenalse.cl

**Gerente General:**  
 Juan Campos Eriz  
**Gerente de Ventas:**  
 Gonzalo Campos Eriz  
**Gerente de Servicios:**  
 Marcelo Sandoval M.  
**Gerente de Adm. y Finanzas:**  
 Pilar Vásquez Z.

**Proveedores de:** Chuquicamata, Ministro Hales, Salvador, El Teniente, Codelco / Los Bronces, Las Tórtolas, Anglo American / Minera Valle Central / Sinchi Wayra, Bolivia / Patagonia Gold y Mina Martha, Argentina / Caserones, SCM Lumina Copper / Candelaria, Lundin Mining / Escondida, BHP / Mantos Blancos, Mantos Cooper

• Celdas para Flotación • Clarificación de Soluciones • Concentración de Minerales • Contratos de Mantenimiento • Contratos EPC-EPCM • Diseño de Transporte de Pulpas a Largas Distancias • Equipos para Filtración • Equipos para Flotación • Espesadores • Ingeniería Básica, Conceptual y de Detalles • Ingeniería en Automatización y Control • Ingeniería en Proyectos Eléctricos • Instrumentación y Control • Montajes Eléctricos • Proyectos Eléctricos • Servicios de Automatización y Control • Servicios de Ingeniería • Servicios de Recuperación de Aguas • Servicios para Plantas Concentradoras • Sistemas para Tratamiento de Aguas Industriales y Residuales

**INGENIERIA CUATRO S.A.**  
**RUT:** 89.930.000-9  
 Av. Italia 2064 Ñuñoa - Santiago  
**Fono:** (56) 2 2430 3800  
 contacto@icuatro.cl  
 www.icuatro.cl  
 • Estudios de Ingeniería • Estudios de Prefactibilidad

**INGENIERIA DE TRANSPORTES JAVIER CORTES**  
**RUT:** 78.069.250-2  
 Lincoyán 9780, Buenaventura Quilicura - Santiago  
**Fono:** (56) 2 2720 7900  
 transportes@javiercortes.com  
 www.javiercortes.com  
 • Transporte Terrestre

**INGENIERIA DESIMAT LTDA.**  
**RUT:** 78.131.420-K  
 Av. Puerto Vespucio 9670 Pudahuel - Santiago  
**Fono:** (56) 2 2585 1200  
 ventaschile@desimat.cl  
 www.desimat.cl  
 • Materiales Eléctricos • Proyectos Eléctricos

**INGENIERIA H. WALLEM**

RUT: 89.137.600-6  
Teniente Bisson 610  
Independencia - Santiago  
Fono: (56) 2 2777 7974  
wallem@wallem.cl  
www.wallem.cl

• Mantenimiento de Máquinas Soldadoras • Mantenimiento de Motores Eléctricos

**INGENIERIA HOREB**

RUT: 77.587.975-0  
Mario Silva Hiriarte 554  
Antofagasta  
Fono: (56) 9 9995 9379  
contacto@horebspa.cl  
www.ingenieriahoreb.cl  
• Camiones Aspiradores

**INGENIERIA KAS**

Presidente José Batlle y Ordóñez 3784  
Ñuñoa - Santiago  
Fono: (56) 2 2223 2346  
kas@kas.cl  
www.kas.cl  
• Ingeniería de Energías Renovables

**INGENIERIA LA CUMBRE S.A.**

RUT: 96.873.130-0  
Los Militares 5620, Of. 212  
Las Condes - Santiago  
Fono: (56) 2 2884 5169  
contacto@lacumbresa.cl  
www.lacumbresa.cl  
• Asesorías en Minería • Ingeniería

**INGENIERIA MAKERSOLUTIONS LTDA.**

RUT: 76.062.049-1  
Eduardo Castillo Velasco 1676  
Ñuñoa - Santiago  
Fono: (56) 2 2969 7653  
contacto@makersolutions.cl  
www.makersolutions.cl  
• Gestión de Proyectos • Ingeniería de Proyectos

**INGENIERIA TERMICA**

**AINGETHERM LTDA.**  
RUT: 78.280.080-9  
Briones Luco 0973  
La Cisterna - Santiago  
Fono: (56) 2 2523 7248  
ventas@hornos.cl  
www.hornos.cl  
• Equipos para La Minería • Hornos para Secado de Minerales

**INGENIERIA VDM LTDA.**

RUT: 78.999.070-0  
Av. Vicuña Mackenna 7255, Of. 905  
La Florida - Santiago  
Fono: (56) 2 2294 5431  
vdm@gtb.cl  
www.vdm.cl  
• Ingeniería Básica, Conceptual y de Detalles • Ingeniería de Proyectos

**INGENIERIA Y COMPUTACION LTDA.**

RUT: 77.426.200-8  
Av. Las Violetas 1587, Huertos Familiares, San Pedro de la Paz Concepción  
Fono: (56) 41 293 3529  
marketing@ing-comp.cl  
www.grupo-omega.cl  
• Equipamiento para Líneas de Subestación • Instrumentación • Sensores de Temperatura

**INGENIERIA Y CONSTRUCCION FENIX LTDA.**

RUT: 76.134.977-5  
Gabriela Mistral 610  
Rancagua  
Fono: (56) 72 260 8157  
contacto@icfenix.cl  
www.icfenix.cl

• Obras Civiles • Obras Mineras Subterráneas

**INGENIERIA Y CONTROL**

**DE MOVIMIENTO SPA**  
Santa Isidora 2475  
La Florida - Santiago  
Fono: (56) 2 2293 5147  
info@iycm.cl  
www.iycm.cl  
• Automatización Industrial

**INGENIERIA Y PROYECTOS LTDA.**

RUT: 78.097.700-0  
Granada 2101  
Ñuñoa - Santiago  
Fono: (56) 2 2274 5561  
ricardo@ingproy.com  
www.ingproy.com  
• Estaciones Meteorológicas • Monitoreo Ambiental

**INGEPRO SPA**

Los Coligües 1560  
Vitacura - Santiago  
Fono: (56) 9 9610 9221  
alfredo@ingeprochile.com  
www.ingeprochile.com  
• Aguas Industriales • Sistema para Separar Elementos Sólidos en un Medio Líquido

**INGEQUIPOS**

RUT: 76.061.485-8  
Santa Graciela 159  
Santiago  
Fono: (56) 2 2401 1600  
german@ingequipos.cl  
www.ingequipos.cl  
• Generadores Eléctricos

**INGERSOLL RAND CHILE LTDA.**

RUT: 96.885.670-7  
Av. Américo Vespucio 2512  
Conchalí - Santiago  
Fono: (56) 2 2485 8300  
astrid.ocando@irco.com  
www.ingersollrandproducts.com  
• Compresores para Aire • Mantenimiento de Compresores

**INGESAT**

RUT: 78.788.250-1  
Av. Boulevard Aeropuerto Sur 9632, Of. 6  
Pudahuel - Santiago  
Fono: (56) 32 267 6384  
ingesat@ingesat.cl  
www.ingesat.cl  
• Ingeniería Eléctrica • Ingeniería en Alta Tensión

**INGESEMAQ LTDA.**

RUT: 76.119.500-K  
Chiloé 1449  
Santiago  
Fono: (56) 2 2556 5048  
cduran@ingesemaq.cl  
www.ingesemaq.cl  
• Repuestos para Maquinaria Minera • Repuestos para Motores Diésel

**INGESUM**

Anibal Pinto 215, Of. 409  
Concepción  
Fono: (56) 9 5883 3494  
klomelli@ingesum.com  
www.ingesum.com  
• Ingeniería Metalúrgica • Suministros Mineros

**INGETEAM SPA**

Los Militares 5890, Of. 902  
Las Condes - Santiago  
Fono: (56) 2 3263 7200  
chile@ingeteam.com  
www.ingeteam.com  
• Conversión de Energía

**INGIMEX**

RUT: 77.578.010-K  
El Vestinero 1111, Of. 14  
Renca - Santiago  
Fono: (56) 9 9848 6157  
patricia.cuevas@ingimex.cl  
www.ingimex.cl  
• Automatización Industrial

**INGO LTDA.**

RUT: 76.002.410-4  
Santa Elena 1399, Of. 310  
Huechuraba - Santiago  
Fono: (56) 2 2248 7555  
gerencia@ingo.cl  
www.ingo.cl  
• Planchas de Goma • Productos de Goma

**INGOMAR S.A.**

RUT: 92.617.000-7  
Alsino 5473  
Quinta Normal - Santiago  
Fono: (56) 2 2498 7000  
jbustos@ingomar.cl  
www.grupoingomar.cl  
• Artículos de Goma • Productos de Goma

**INMEDIN**

Santiago de Chile 194, Cerro Los Placeres  
Valparaíso  
Fono: (56) 9 5148 9447  
jfernandez@inmedin.cl  
www.inmedin.cl  
• Mediciones Industriales • Servicios de Inspección Técnica

**INMOBILIARIA DE INVERSIONES LTDA.**

Av. Santa Marta de Huechuraba 7171  
Huechuraba - Santiago  
Fono: (56) 9 4526 6502  
marco.ponce@inmobichile.cl  
www.inmobichile.cl  
• Organizaciones de Eventos

**INNERGEX**

RUT: 76.097.069-7  
Isidora Goyenechea 3477, Piso 21  
Las Condes - Santiago  
Fono: (56) 2 2378 7970  
info@innergex.com  
www.innergex.com  
• Energías Renovables

**INNING GROUP**

1 Poniente 845, Of. 216  
Viña del Mar  
Fono: (56) 32 276 8079  
info@inning.cl  
www.inninggroup.cl  
• Instrumentación y Control • Montajes Industriales

**INNOVA CHECK S.A.**

RUT: 76.169.954-7  
Renca 2210  
Renca - Santiago  
Fono: (56) 2 2589 2680  
jaime.ossandon@icheck.cl  
www.icheck.cl  
• Control de Calidad • Ingeniería de Proyectos

**INNOVA INGENIERIA LTDA.**

RUT: 76.586.830-0  
Uno Poniente 845, Of. 217  
Viña del Mar  
Fono: (56) 32 276 8079  
info@inning.cl  
www.inning.cl  
• Ingeniería de Procesos • Ingeniería de Proyectos

**INNOVAMINE**

RUT: 76.518.204-2  
Av. Apoquindo 3650, Piso 12  
Las Condes - Santiago

Fono: (56) 9 6140 8099  
juan.camus@innovamine.cl  
www.innovamine.cl  
• Consultoría en Minería

**INNOVATIONS IN MINING**

Isabel la Católica 4394, Of. 1001  
Las Condes - Santiago  
Fono: (56) 9 9939 7170  
contacto@imspa.cl  
www.imspa.cl  
• Plantas de Ore Sorting para Procesamiento de Minerales

**INNOVATRONIC**

RUT: 52.000.043-7  
Av. Argentina 01619, Coviefi  
Antofagasta  
Fono: (56) 55 254 4764  
contacto@innovatronic.cl  
www.innovatronic.cl  
• Cableado Estructurado

**INNOVATTECH CHILE**

RUT: 77.023.643-6  
El Trápiche 1280, Galpón 12, Barrio Ind. Coquimbo  
Coquimbo  
Fono: (56) 51 240 6235  
contacto@innovattech.org  
www.innovattech.org

**Gerente General:**

Víctor Villaverde Vallejos

• Evaluación, Desarrollo, Fabricación y Mantenimiento de Partes y Piezas • Determinación de Gaps Operacionales Negativos para Aumentar la Productividad • Ingeniería Mecánica Aplicada para la Optimización de Procesos Industriales

**INNOVEX SPA**

Cristóbal Colón Sur 493  
Puerto Montt  
Fono: (56) 65 2275 275  
pcatalan@innovex.cl  
www.innovexmineria.cl  
• Sistemas de Monitoreo para Pilas de Lixiviación

**INNRA SPA**

Los Carpinteros 1100, Barrio Industrial  
Coquimbo  
Fono: (56) 51 240 2180  
info@innra.cl  
www.innra.cl  
• Rediseño de Equipos de Perforación

**INOXENTRO**

RUT: 96.842.200-6  
Camino Santa Rosa s/n, Parcela  
Los Mirlos, Hijuela 2  
Lampa - Santiago  
Fono: (56) 2 2394 1000  
info@inoxcentro.com  
www.inoxcentro.com  
• Estanques de Acero Inoxidable • Flanges y Ductos de Grandes Diámetros • Gabinetes de Acero Inoxidable

**INPAMIND SPA**

RUT: 77.051.320-0  
Av. Los Leones 2532, Of. 502  
Providencia - Santiago  
Fono: (56) 2 2223 7543  
info@inpamind.cl  
www.inpamind.cl

• Bandas para Filtros • Telas y Paños para Filtros

**INPPA RADIADORES**

RUT: 76.793.425-4  
Radomiro Tomic 375, Sector La Negra Antofagasta  
Fono: (56) 9 5333 7022  
contacto@inpparadiadores.cl  
www.inpparadiadores.cl  
• Intercambiadores de Calor • Mantenimiento de Radiadores

**INPPAMET S.A.**

RUT: 79.722.500-2  
Av. Las Industrias 335, Puerto Seco Calama  
Fono: (56) 55 253 8100  
inppamet@inppamet.cl  
www.inppamet.cl  
• Anodos de Plomo • Instalación de Anodos

**INPROLEC**

RUT: 76.585.700-7  
Av. Del Parque 4161, Piso 2 Of. 201 Huechuraba - Santiago  
Fono: (56) 2 2571 1500  
christian.parra@inprolec.cl  
www.inprolec.cl  
• Gestión de Proyectos • Ingeniería de Proyectos Eléctricos



**INQUINAT CHILE LTDA.**

RUT: 78.931.720-8  
Certificado: Achilles  
Obispo Arturo Espinoza Campos 2779 Macul - Santiago  
Fono: (56) 2 2237 3696  
inquinat@inquinat.cl  
www.inquinat.cl

• Construcción de Plantas para Tratamiento de Agua • Tratamiento de Aguas Industriales

**INRESER SPA**

RUT: 76.185.994-3  
Ramón Toro Ibáñez 5931 Macul - Santiago  
Fono: (56) 2 2501 0881  
asistente@inreser.com  
www.inreser.com  
• Cables para Izaje • Equipos para Izaje • Servicios de Mantenimiento

**INSERCOMP SPA**

Matta 2628, Of. 201 Antofagasta  
Fono: (56) 9 7959 9800  
lbaltras@insercomp.cl  
www.insercomp.cl  
• Señalética Vial • Telecomunicaciones

**INSERO SPA**

RUT: 76.810.632-0  
Placilla 371 Estación Central - Santiago  
Fono: (56) 2 2884 7069  
contacto@inserolatam.com  
www.inserolatam.com  
• Arriendo de Equipos para la Minería • Martillos Hidráulicos

**INSESA INGENIERIA Y SERVICIOS S.A.**

RUT: 96.534.100-5  
Panamericana Norte 18.800 Lampa - Santiago  
Fono: (56) 2 2411 0800

Webmail  
www.insesta.cl

• Equipos para La Minería • Equipos para Procesos Mineros

**INSPROTEL LTDA.**

RUT: 77.795.790-2  
Román Salinas 2030 Cerrillos - Santiago  
Fono: (56) 2 2742 3627  
alexper@insprotel.cl  
www.insprotel.cl  
• Ingeniería Eléctrica • Montajes Eléctricos

**INSTALFRIO**

Fernando Manterola 0374 Providencia - Santiago  
Fono: (56) 2 2737 1597  
contacto@instalfrío.cl  
www.instalfrío.cl  
• Aire Acondicionado

**INSTAPLAN S.A.**

RUT: 77.182.790-K  
Los Industriales 2781 Macul - Santiago  
Fono: (56) 2 2792 7000  
instaplan@instaplan.cl  
www.instaplan.cl  
• Aire Acondicionado • Climatización



**INSTITUTO CHILENO NORTEAMERICANO**

RUT: 76.247.993-1  
Moneda 1467 Santiago  
Fono: (56) 2 3210 8280  
contacto@norteamericano.cl  
rsolar@norteamericano.cl  
www.norteamericano.cl

**Director General:** Joaquín Triandafilide  
**Gerente Comercial:** Rodrigo Solar  
**Gerente de Adm. y Finanzas:** Carmen Gloria Maturana  
**Ejecutivo de Ventas Senior:** Pablo Encina  
**Ejecutivo de Ventas Senior:** Fabián Romo  
**Ejecutivo de Ventas Senior:** María Alejandra Vergara

**Proveedores de:** Ajay - SQM Chile / Minera Escondida / Doña Inés de Collahuasi / JX Nippon Mining and Metals Chile / Eólica Monte Redondo / Enel Generación / Hidroeléctrica Dos Valles

• Programas de Aprendizaje de Inglés en Modalidades Presenciales y On Line • Programas de Aprendizaje de Español en Modalidades Presencial y On Line • Exámenes Internacionales Certificación Inglés para Tramitación Working Visa o Visa Estudiante en países Angloparlantes TOEFL y PTE • Pruebas Diagnóstico Nivel Inglés o Español para Selección de Personal

**INSTITUTO GEOGRAFICO MILITAR**

RUT: 81.448.600-1  
Av. Santa Isabel 1651 Santiago  
Fono: (56) 22 410 9363  
ventas@igm.cl  
www.igm.cl  
• Cartografía

**INSTRUMENTS & TECHNOLOGY SOLUTIONS**

Av. Holanda 099, Of. 1101 Providencia - Santiago  
Fono: (56) 9 6675 5761  
hector.martinez@i-solutions.cl  
www.i-solutions.com  
• Automatización Industrial • Control de Fluidos

**INSTRUVALVE**

RUT: 76.284.620-9  
General Freire 725 La Cisterna - Santiago  
Fono: (56) 2 2238 5464  
ventas@instruvalve.cl  
www.instruvalve.cl  
• Posicionadores • Válvulas para Control

**INSUMIN CHILE**

RUT: 96.756.860-0  
Nueva Extremadura 4421 Quinta Normal - Santiago  
Fono: (56) 2 2871 6736  
ventas@insuminchile.cl  
www.insuminchile.cl  
• Bombas • Torres para Enfriamiento

**INSUMIN SERVICIOS**

RUT: 12.397.357-7  
San Miguel 345 Antofagasta  
Fono: (56) 55 229 9928  
rcaastro@insuminserVICIOS.cl  
• Artículos para la Minería • Planchas de Acero

**INSYTEC**

RUT: 96.882.670-0  
Villarica 361 Quilicura - Santiago  
Fono: (56) 2 2732 8410  
info@insytec.cl  
www.insytec.cl  
• Geotextiles • Proyectos Eléctricos

**INTECH CHILE LTDA.**

RUT: 76.240.877-5  
Valenzuela Castillo 1341, Of. 202 Providencia - Santiago  
Fono: (56) 2 2517 5673  
ventas@intech-chile.cl  
www.intech-chile.cl  
• Bombas Centrífugas • Bombas para Lodos

**INTECO CHILE SPA**

RUT: 76.273.988-7  
Calle Proyectada Nueva 1 N° 4843-A, Sector Industrial Alto Molle Alto Hospicio - Iquique  
Fono: (56) 9 5226 2277  
info@intecochile.cl  
www.intecochile.cl  
• Calderería • Procesos EW-SX

**INTECVENT INDUSTRIAL S.A.**

RUT: 76.029.081-5  
Av. Del Valle 945, Of. 3605 Huechuraba - Santiago  
Fono: (56) 2 2948 8841  
info@intecvent.cl  
www.intecvent.com  
• Acoplamiento para Transmisión de Potencia

**INTEGRAL MINING**

RUT: 76.338.078-5  
Machalí Rancagua  
Fono: (56) 9 5412 3108  
info@integralmining.com  
www.integralmining.com  
• Contratos Mineros • Modelamiento Numérico Avanzado

**INTEM**

Av. Pedro Aguirre Cerda 8366

**Antofagasta**

Fono: (56) 55 289 3408  
ventas@intem.cl  
www.intem.cl  
• Preparación de Materiales de Referencia Certificado (MRC) • Servicios de Aseguramiento y Control de Calidad

**INTERACID TRADING CHILE S.A.**

RUT: 78.378.860-8  
Isidora Goyenechea 3600, Of. 301 Las Condes - Santiago  
Fono: (56) 2 2334 7141  
info@interacid.cl  
www.interacid.com  
• Ácido Sulfúrico • Azufre

**INTERCAL S.A.**

RUT: 96.755.550-9  
San Ignacio 051 Quilicura - Santiago  
Fono: (56) 2 2714 0900  
ventas@intercal.cl  
www.intercal.cl  
• Climatización • Intercambiadores de Calor

**INTERENERGY**

Av. Kennedy 4700, Of. 901 Vitacura - Santiago  
Fono: (56) 2 2951 1925  
info@interenergy.com  
www.interenergy.com  
• Desarrollo de Energías Renovables

**INTERLOG ELECTRONICA LTDA.**

RUT: 86.808.500-2  
Av. Kennedy 3716 Vitacura - Santiago  
Fono: (56) 2 2207 3450  
jpgallay@interlog-it.com  
www.interlog-it.com  
• Automatización • Redes de Comunicación

**INTERMEC CHILE S.A.**

RUT: 96.582.680-7  
Coronel 2330, Of. 11 Providencia - Santiago  
Fono: (56) 2 2233 7696  
ventas@intermec.cl  
www.intermec.cl  
• Capturadores de Información • Lectores para Código de Barras

**INTERMODAL**

RUT: 77.976.130-4  
Primera Sur 272, Placilla de Peñuelas Valparaíso  
Fono: (56) 32 279 5300  
gerencia@intermodal.cl  
www.intermodal.cl  
• Campamentos Mineros • Construcciones Modulares

**INTERNEXT**

RUT: 76.521.200-6  
Huérfanos 835, Of. 502 Santiago  
Fono: (56) 2 2540 2000  
egamboa@internext.cl  
www.internext.cl  
• Asesorías en Informática • Gestión de Contratos

**INTEROP LATINOAMERICA**

Av. El Bosque Norte 107, Piso 14 Las Condes - Santiago  
Fono: (56) 2 2712 1747  
Webmail  
www.interop-la.com  
• Control de Datos • Monitoreo Continuo • Soluciones en TI para la Automatización de Procesos

**INTERRA LATAM**

RUT: 76.419.088-2

Av. El Salto 4001, Of. 141,  
Edificio Portal Riesco  
Huechuraba - Santiago  
**Fono:** (56) 2 3252 9793  
contacto@interralatam.com  
www.interralatam.com  
• Ingeniería Geomática • Levantamientos  
con Láser Aerotransportado



#### INTERMET

Av. Mariscal Ramón Castilla 889, Urb.  
Ernesto Montagne  
Surco - Lima  
**Fono:** (51) 1 489 3145  
**Fono Ventas:** (51) 9 8797 5959  
informes@encuentrometalurgia.com  
alfredo.olaya@intermetperu.com  
www.intermetperu.com

#### Gerente General:

Alfredo Olaya Zavala

#### Gerente de Operaciones:

Lida Quevedo Muñoz

#### Gerente de Adm. y Finanzas:

Edith Quevedo Muñoz

#### Jefa de Capacitación Minera:

Luciana Riva

#### Jefe de Ventas:

Diana Sierra

#### Jefe de Operaciones:

Jhocelyn Villalón

#### Jefe de Comunicaciones:

Natalia de La Cruz

#### Gerente de Congresos:

Jason Romero

**Proveedores de:** Minera Antamina / Minera Marcobre / Cía. de Minas Buenaventura / Minera San Cristóbal / Panamerican Silver / Minera Yanacocha / Southern Perú Copper Corporation / Minsur / Minera Cerro Verde / Minera Las Bambas / Hudbay Peru, Minera Constancia

- Conferencia del Cobre y Feria Minera Mundial ExpoCobre 2024
- Conferencias Internacionales para la Minería
- Cursos Digitales
- Cursos In House
- Cursos Presenciales y Workshops
- Cursos Virtuales
- Organización de Congresos

#### INTERREP METAL SPA

**RUT:** 77.275.291-1  
Av. Santa María 1822-A  
Huechuraba - Santiago  
**Fono:** (56) 2 2248 8104  
contacto@interrep.cl  
www.interrep.cl  
• Aceros Especiales • Aceros Inoxidables

#### INTERSALES LTDA.

Av. Ruta del Cobre 565, Sector La Negra  
Antofagasta  
**Fono:** (56) 9 4154 2052  
Webmail  
www.intersales.cl  
• Anticorrosivos • Reactivos Químicos

#### INTERSYSTEMS

**RUT:** 76.513.380-7  
Av. Del Valle Norte 890, Piso 6  
Huechuraba - Santiago  
**Fono:** (56) 2 2892 6000  
support@intersystems.com  
www.intersystems.com/cl  
• Software Gestión de Datos • Software para la Minería

#### INTERTEK CHILE

**RUT:** 96.862.190-4  
Av. Las Condes 11.287, Torre A, Of. 301  
Las Condes - Santiago  
**Fono:** (56) 2 2481 9100  
info.chile@intertek.com  
www.intertek.cl  
• Análisis de Agua • Análisis de Combustibles

#### INTERTRADE CHILE S.A.

**RUT:** 78.757.550-1  
Av. Francisco Bilbao 3028  
Providencia - Santiago  
**Fono:** (56) 2 2597 0000  
ventas@intertrade.cl  
www.intertrade.cl  
• Lavandería Industrial

#### INTEXA INGENIERIA

**RUT:** 76.357.050-9  
Av. Pedro de Valdivia 291, Piso 4  
Providencia - Santiago  
**Fono:** (56) 2 2588 4500  
info@grupointexa.cl  
www.grupointexa.cl  
• Ingeniería Mecánica • Inspección Técnica de Obras

#### INVERSIONES COLINA SUR

Charles Hamilton 229  
Las Condes - Santiago  
**Fono:** (56) 2 2563 9631  
ventas@miniexcavadoras.cl  
www.colinasur.cl  
• Excavadoras Usadas • Mini Excavadoras Usadas

#### INVERSIONES Y SERVICIOS

**DS GROUP LTDA.**  
**RUT:** 76.105.820-7  
Barros Arana 424, Cerro Esperanza  
Valparaíso  
**Fono:** (56) 32 221 5174  
contactos@divingservice.cl  
www.divingservice.cl  
• Servicios Submarinos • Trabajos en Aguas Contaminadas

#### INVERSIONES Y SERVICIOS

**EXTERNALIZA S.A.**  
**RUT:** 76.027.941-2  
Huérfanos 670, Of. 1202,  
Ed. Torre Huérfano  
Santiago  
**Fono:** (56) 2 2720 6200  
info@grupoissa.cl  
www.grupoissa.cl  
• Outsourcing en Remuneraciones

#### IO-SAT

**RUT:** 76.460.824-0  
Román Díaz 205  
Providencia - Santiago  
**Fono:** (56) 2 2346 8669  
contacto@io-sat.cl  
www.io-sat.cl  
• Sistemas de Monitoreo y Seguimiento de Activos • Telecomunicaciones Satelitales

#### IOT AUTOMATION

Av. El Bosque Norte 0211, Piso 1  
Las Condes - Santiago  
**Fono:** (56) 9 8239 5274  
jp.ruiztagle@iotautomation.com.au  
www.iotautomation.com.au  
• Módulos de Iluminación • Software de Control de Iluminación Inteligente



#### INTRONICA LTDA.

**RUT:** 96.692.430-6  
**Certificado:** Achilles  
Av. Nueva de Lyon 72, Of. 1201  
Providencia - Santiago  
**Fono:** (56) 2 2927 4400  
intronica@intronica.com  
ventas@intronica.com  
www.intronica.com

#### Gerente General:

Carolina Garcés

#### Gerente de Ventas:

Marcelo Vergara

#### Ingeniero de Ventas:

Celestino Meneses

#### Ingeniero de Ventas:

Eduardo Jara

**Proveedores de:** Codelco (Andina, Chuquicamata, Gabriela Mistral, El Teniente, Radomiro Tomic, Salvador), SQM, AngloAmerican (El Soldado, Los Bronces), Enap, Doña Inés de Collahuasi, Albemarle, Minera Florida, Enel, Chilquinta, Transelec, Saesa, Antofagasta Minerals (Centinela, Los Pelambres, Zaldívar, Antucoya), BHP (Cerro Colorado, Escondida, Spence), Glencore (Lomas Bayas), Enami (Fundación Hernán Videla Lira, Planta Manuel Antonio Matta, Planta José Antonio Moreno), Minera El Abra, Lumina Copper, Minera Caserones, Capstone Copper (Mantos Blancos, Mantoverde), Teck (Quebrada Blanca, Carmen de Andacollo), Minera Cerro Negro, Minera Cruz, Minera Franke, Minera Mantos de la Luna, Minera Michilla, Minera Pampa Camarones, Minera San Gerónimo, Minera Tres Valles, Pucobre

- Analizadores de Baterías
- Analizadores de Calidad de Energía y Medidores de Vibraciones
- Cámaras Termográficas
- Capacitación Termografía y Calidad de Energía
- Certificadores de Cableado de Cobre y Fibra Óptica
- Fusibles
- Herramientas para Cableado de Comunicación de Datos
- Instrumentos Electrónicos
- Instrumentos para Medición de Variables Eléctricas y Calibración Industrial
- Laboratorio de Calibración de Magnitudes Eléctricas
- Termografía

#### INVENIO S.A.

**RUT:** 81.740.700-5  
Av. Chillán 2318  
Independencia - Santiago  
**Fono:** (56) 2 2756 4100  
ventas@invenio.cl  
www.invenio.cl  
• Manejo de Fluidos Corrosivos • Revestimientos de Plástico



#### INVENPRO

**RUT:** 76.192.737-K

Agustinas 972, Of. 445  
Santiago  
**Fono:** (56) 2 2303 0061  
**Fono Ventas:** (56) 9 6579 3258  
contacto@invenpro.cl  
miguel.vergara@invenpro.cl  
www.invenpro.cl

#### Gerente General:

Miguel Vergara Palominos

- Exploraciones Mineras
- Explotación y Producción de Minerales
- Maquinaria para Plantas de Trituración, Cribado y Transporte
- Mineral de Cuarzo
- Nanotecnología de Cobre
- Piedras Ornamentales
- Piedras Semi Preciosas
- Prospecciones Mineras

#### IOT CHILE

Balmoral 309, Of. 1107  
Las Condes - Santiago  
**Fono:** (56) 2 2712 2000  
rnoemi@iotchile.net  
www.iotchile.net  
• Correos Transportadoras • Monitoreo de Polines en Correos Transportadoras

#### IPACER S.A.

**RUT:** 99.510.380-K  
Los Raulíes 800  
Quilicura - Santiago  
**Fono:** (56) 2 2859 9000  
info@ipacer.cl  
www.ipacer.cl  
• Aceros • Aceros Galvanizados

#### IPF INGENIERIA LTDA.

**RUT:** 77.220.270-9  
Exposición 1265  
Estación Central - Santiago  
**Fono:** (56) 2 2683 7239  
asistente@ipfingenieria.cl  
www.ipfingenieria.cl  
• Ingeniería • Maestranzas

#### IPI LATIN AMERICA

**RUT:** 76.020.859-0  
Monjitas 527, Of. 515  
Santiago  
**Fono:** (56) 2 2639 8373  
jcosta@pipackers.com  
www.ipipackers.com  
• Geología • Insumos para la Minería

#### IPM S.A.

**RUT:** 79.661.680-6  
Camino La Vara 03800  
San Bernardo - Santiago  
**Fono:** (56) 2 2892 1050  
info@ipm.cl  
www.ipmsa.cl  
• Partes y Piezas Especiales en HDPE

#### IPROTEC LTDA.

**RUT:** 76.067.865-1  
Gaspar de Orensé 181  
Estación Central - Santiago  
**Fono:** (56) 2 2522 8300  
oficina@iprotec.cl  
www.iprotec.cl  
• Empaquetaduras • Fijaciones

#### IRAM CHILE S.A.

**RUT:** 77.708.760-6  
Av. Nueva Providencia 1881, Of. 1714

Providencia - Santiago  
**Fono:** (56) 2 2233 5409  
 iramchile@iramchile.cl  
 www.iramchile.cl  
 • Certificación de Calidad  
 • Control de Calidad

**IREMIN SPA**  
**RUT:** 77.579.320-1  
 Av. Manuel Montt 2339-A, Of. 1204 - 1205  
 Ñuñoa - Santiago  
**Fono:** (56) 2 2458 1381  
 oficina@iremin.cl  
 www.iremin.cl  
 • Repuestos para Chancadores  
 • Repuestos para Palas

**IRESA**  
 El Aromo 7620, Of. 33  
 Vitacura - Santiago  
**Fono:** (56) 2 2220 4837  
 ireda@ireda.cl  
 www.ireda.cl  
 • Balizas

**IRON MOUNTAIN**  
**RUT:** 96.756.680-2  
 El Taqueral 266  
 Lampa - Santiago  
**Fono:** (56) 2 2395 7000  
 ventas@ironmountain.cl  
 www.ironmountain.cl  
 • Almacenamiento y Custodia de Documentos • Digitalización de Documentos y Planos

**IRRITEC CHILE**  
**RUT:** 76.724.441-K  
 Simón Bolívar 20, Complejo Ind. Los Libertadores  
 Colina - Santiago  
**Fono:** (56) 2 2616 9600  
 ventas.chile@irritec.com  
 www.irritec.cl  
 • Cintas de Goteo • Equipos y Sistemas para Aspersión • Mangueras con Gotero Integrado Multitemporada

**ISA EQUIPOS TERMICOS LTDA.**  
**RUT:** 77.727.750-2  
 Principal 6095  
 Cerrillos - Santiago  
**Fono:** (56) 2 2539 5378  
 isa@isaequipostermicos.cl  
 www.isaequipostermicos.cl  
 • Calderas • Mantenimiento de Calderas

**ISAMIT MAQUINARIAS S.A.**  
**RUT:** 76.391.670-7  
 Caupolicán 9931  
 Quilicura - Santiago  
**Fono:** (56) 2 2777 9280  
 webmail  
 www.isamitmaquinarias.cl  
 • Arriendo de Maquinaria

**ISANTO**  
 Edmundo Perez Zujovic 7704  
 Antofagasta  
**Fono:** (56) 9 5149 4082  
 sylvio@isanto.cl  
 www.isanto.cl  
 • Telecomunicaciones

**ISCHEBECK CHILE S.A.**  
**RUT:** 76.607.322-0  
 Av. Echeñique 5839, Of. 504  
 La Reina - Santiago  
**Fono:** (56) 2 6469 0891  
 comercial@ischebeckchile.com  
 www.ischebeckchile.cl  
 • Cimentaciones Especiales  
 • Micropilotes • Sistemas para Fortificación

**ISESA S.A.**  
**RUT:** 95.050.000-K  
 Av. Pedro Aguirre Cerda 4693

Cerrillos - Santiago  
**Fono:** (56) 2 2362 7000  
 isesa@isesa.cl  
 www.isesa.cl  
 • Herramientas Eléctricas • Herramientas Manuales

**ISOLMIN**  
 Robles 12729  
 Lo Barnechea - Santiago  
**Fono:** (56) 9 3419 2690  
 conecta@isolmin.com  
 www.isolmin.com  
 • Ingeniería en Soluciones Industriales y Mineras

**ISOPLAST SPA**  
**RUT:** 96.779.170-9  
 Los Tejedores 160, Parque Industrial La Reina - Santiago  
**Fono:** (56) 2 2275 2510  
 ventas@isoplast.cl  
 www.isoplast.cl  
 • Aislantes Térmicos • Plásticos

**ISOTOOLS CHILE**  
**RUT:** 76.207.488-5  
 Obispo Donoso 6, Of. 201  
 Providencia - Santiago  
**Fono:** (56) 2 2632 1376  
 Webmail  
 www.isotools.cl  
 • Modelos de Gestión • Software

**ISPROTEC SPA**  
 14 Febrero 1985, Of. 603  
 Antofagasta  
**Fono:** (56) 9 7608 5723  
 srojas@isprotec.cl  
 www.isprotec.cl  
 • Procesos Mineros • Servicios de Ingeniería

**ISS FACILITY SERVICES**  
**RUT:** 80.571.500-6  
**Asociado:** Aprimin  
 Av. Las Torres 1385  
 Huechuraba - Santiago  
**Fono:** (56) 2 2726 6500  
 info@cl.issworld.com  
 www.cl.issworld.com  
 • Aseo Industrial • Mantenimiento Industrial • Seguridad y Vigilancia

**IST, INSTITUTO DE SEGURIDAD DEL TRABAJO**  
**RUT:** 70.015.580-3  
**Asociado:** Aprimin  
 1/2 Oriente 1175, Edificio Plaza O'Higgins  
 Viña del Mar  
**Fono:** (56) 32 226 2000  
 Webmail  
 www.ist.cl  
 • Prestaciones para la Salud • Servicios para Prevención de Riesgos

**ISUVENT INGENIERIA SPA**  
 Padre Orellana 1169  
 Santiago  
**Fono:** (56) 2 2904 6777  
 info@isuvent.com  
 www.isuvent.com  
 • Filtros • Ventiladores

**ISVA SPA**  
 Castro 5579  
 Antofagasta  
**Fono:** (56) 9 320 28184  
 josias.leiva@isva.cl  
 www.isva.cl  
 • Automatización Industrial  
 • Iluminación

**ITAKA**  
**RUT:** 76.683.270-9  
 Av. Pedro Aguirre Cerda 4733  
 Cerrillos - Santiago  
**Fono:** (56) 2 2596 2380

ventas@i-taka.cl  
 www.i-taka.cl  
 • Herramientas Eléctricas • Maquinaria para la Construcción

**ITAL CHILE LTDA.**  
**RUT:** 79.911.710-K  
 Víctor Manuel 1532  
 Santiago  
**Fono:** (56) 2 2555 5123  
 ventas@ital-chile.cl  
 www.ital-chile.cl  
 • Correas Transportadoras  
 • Motorreductores

**ITALMACC CHILE LTDA.**  
**RUT:** 77.585.500-2  
 Pde. Salvador Allende 4900  
 Cerrillos - Santiago  
**Fono:** (56) 2 2557 4886  
 tccoppola@usa.net  
 www.italmacc.cl  
 • Guillotinas • Máquinas Herramientas

**ITAMARKET**  
**RUT:** 76.084.114-5  
 Andes 2374  
 Santiago  
**Fono:** (56) 2 2495 8568  
 ventas@itamarket.cl  
 www.itamarket.cl  
 • Instrumentación Industrial • Oleohidráulica • Válvulas

**ITASCA S.A.**  
**RUT:** 96.684.920-7  
 Av. Pedro de Valdivia 291, Piso 2  
 Providencia - Santiago  
**Fono:** (56) 2 2434 1300  
 itascachile@itasca.cl  
 www.itasca.cl  
 • Consultoría en Hidrogeología • Consultoría en Ingeniería Geotécnica

**ITC INGENIERIA**  
**RUT:** 76.238.600-3  
 Almirante Latorre 567  
 Santiago  
**Fono:** (56) 2 6465 6870  
 contacto@itcingeneria.com  
 www.itcingeneria.com  
 • Automatización Industrial

**ITECHMAINT**  
 Av. Concón Reñaca 4000, Of. 1101  
 Viña del Mar  
**Fono:** (56) 9 7539 0019  
 contacto@itechmaint.com  
 www.itechmaint.com  
 • Generadores Móviles Fotovoltaicos  
 • Torres Telescópicas Móviles

**ITSOLUTIONS S.A.**  
**RUT:** 99.588.680-4  
 Padre Mariano 82, Of. 504  
 Providencia - Santiago  
**Fono:** (56) 2 2361 0864  
 rlozano@itsolutions.cl  
 www.itsolutions.cl  
 • Gestión de Proyectos • Soluciones Tecnológicas

**ITT GOULDS PUMPS**  
**RUT:** 96.773.770-4  
**Asociado:** Aprimin  
 Cañaverall 260  
 Quilicura - Santiago  
**Fono:** (56) 2 2544 7000  
 www.ittindustrialproducts.com  
 • Bombas Centrífugas • Soluciones para Bombeo y Control



**IVC MAQUINARIAS**

**RUT:** 77.148.442-5  
**Certificado:** Sicep - Achilles  
**Otro:** Red Negocios CCS  
 Costanera Poniente, Ferrocarril 1751  
 Lampa - Santiago  
**Fono:** (56) 9 9827 4988  
 v.corral@ivcmaquinarias.cl  
 ventas@ivcmaquinarias.cl  
 www.ivcmaquinarias.cl

**Gerente Comercial:**  
 Valeria Corral Reyes  
**Gerente de Adm. y Finanzas:**  
 Valeria Monserrat Muñoz  
**Asesor Legal:**  
 Matías Ignacio Muñoz  
**Key Account Manager:**  
 Hugo Dorado

**Proveedores de:** Minera Escondida / Codelco El Teniente y Chuquicamata / Minera Los Pelambres

- Arriendo de Compresores Eléctricos y Diésel
- Asesorías en Aire Comprimido
- Compresores Eléctricos y Diésel
- Generadores Diésel y Bencineros
- Torres de Iluminación Diésel, Solar e Híbrida

**IW INGENIERIA S.A.**  
**RUT:** 76.033.198-8  
 Fanor Velasco 85  
 Santiago  
**Fono:** (56) 2 2671 2479  
 anulloa@i-gps.cl  
 www.i-gps.com  
 • Control de Flotas por GPS  
 • Localización por GPS

**J & A INTERNATIONAL S.A.**  
**RUT:** 76.178.807-8  
 Monseñor Sótero Sanz 55, Of. 600  
 Providencia - Santiago  
**Fono:** (56) 2 2322 3884  
 contacto@jya.cl  
 www.jya.cl  
 • Aceros Antiabrasivos • Antiabrasivos



**J + PLUS INNOVATION LTDA.**

La Florida - Santiago  
**Fono:** (56) 9 8449 9916  
 contacto@jplus.cl  
 www.jplus.cl

**Gerente General:**  
 Jorge Tapia Bastias  
**Gerente de Operaciones:**  
 José Manuel Adamse

- Vending de Fruta Natural

**J&J MINERIA**  
 Pasaje Tres 1682  
 Iquique  
**Fono:** (56) 9 5628 6476  
 ventas@jjmineria.cl  
 www.jjmineria.cl

• Ingeniería • Servicios Mineros

**J.C. MONTERO Y CIA. LTDA.**

RUT: 79.522.370-3  
Av. Providencia 1208, Of. 1602  
Providencia - Santiago  
Fono: (56) 2 2341 5353  
jcmontero@jcmontero.cl  
www.jcmontero.cl  
• Grupos Electrógenos • UPS

**JACOL**

RUT: 84.246.200-2  
Av. Perú 845  
Recoleta - Santiago  
Fono: (56) 2 2777 5754  
jacol@jacol.cl  
www.jacol.cl  
• Bombas • Espesadores • Filtros Prensa

**JAIME ILLANES Y ASOCIADOS CONSULTORES**

RUT: 96.914.650-9  
Antonio Bellet 444, Piso 9  
Providencia - Santiago  
Fono: (56) 2 2550 8900  
contacto@jaimeillanes.cl  
www.jaimeillanes.cl  
• Asesorías en Medioambiente  
• Sistemas para Gestión

**JANSSEN S.A.**

RUT: 81.198.100-1  
Av. Panamericana Norte 5353  
Conchalí - Santiago  
Fono: (56) 2 2623 9044  
info@janssen.cl  
www.janssen.cl  
• Arriendo de Grúas Horquilla •  
Maquinaria para Movimiento de Tierra

**JAS PROJECTS OIL & GAS**

RUT: 78.080.110-7  
Av. Providencia 1760, Of. 1703  
Providencia - Santiago  
Fono: (56) 2 2580 1600  
cl-info@jas.com  
www.jas.com/countries/chile  
• Transporte de Cargas Especiales  
• Transporte de Explosivos

**JBX**

Av. La Dehesa 1201, Of. 633  
Lo Barnechea - Santiago  
Fono: (56) 2 2249 4492  
jorma.nuutinen@jbx.cl  
www.jbx.cl  
• Filtros Cerámicos Separación Sólido Líquido • Plantas de Filtración Móvil •  
Sistemas de Transporte de Equipos

**JC INGENIERIA**

Los Alamos 1198, Sector Teatro  
Lota  
Fono: (56) 9 8263 8152  
jean.cisternas@jcingenieria.cl  
www.jcingenieria.cl  
• Obras Civiles • Proyectos de Electrificación

**JC SERVICIOS SPA**

RUT: 76.132.677-5  
Av. Pdte. Eduardo Frei  
Montalva 6001, Of. 83  
Conchalí - Santiago  
Fono: (56) 2 2419 2700  
ventas@jcs.cl  
www.jcs.cl  
• Equipos para La Minería •  
Ferreterías Industriales

**JEJ INGENIERIA S.A.**

RUT: 78.318.570-9  
Av. Apoquindo 2930, Piso 11  
Las Condes - Santiago  
Fono: (56) 2 2722 5000  
jej@jej.cl  
www.jej.cl

• Administración de  
Proyectos • Ingeniería

**JENIKE & JOHANSON CHILE S.A.**

RUT: 96.840.270-6  
Av. Libertad 798, Of. 501  
Viña del Mar  
Fono: (56) 32 269 0596  
jenike-chile@jenike.com  
www.jenike.com  
• Diseño de Silos y Stockpiles

**JET**

RUT: 76.182.739-1  
Av. Claudio Arrau 9440  
Pudahuel - Santiago  
Fono: (56) 2 2290 8700  
informes@pinturasjet.cl  
www.pinturasjet.com  
• Pinturas Anticorrosivas • Pinturas  
Industriales • Revestimientos para Pisos

**JINKO SOLAR CHILE SPA**

Cerro El Plomo 5931, Of. 507  
Las Condes - Santiago  
Fono: (56) 2 2573 8537  
latam@jinkosolar.com  
www.jinkosolar.com  
• Energía Solar Fotovoltaica

**JM SOLUTIONS CHILE**

Barros Arana 1498  
Liquique  
Fono: (56) 57 236 6119  
jmorales@jmsolutionschile.com  
www.jmsolutionsmining.com  
• Aire Acondicionado • Calefacción



**JM TELECOM**

RUT: 77.662.248-6  
Av. Providencia 1208, Of. 1603  
Providencia - Santiago  
Fono: (56) 9 6895 6187

info@jmtelecom.cl  
www.jmtelecom.cl

**Gerente Comercial:**  
Jenireth Martínez

• Venta y Arriendo de Equipos para  
la Minería

**JOBIN CONSULTORES**

**RECURSOS HUMANOS**  
RUT: 76.757.562-9  
Arturo Prat 461, Of. 901  
Antofagasta  
Fono: (56) 55 255 4093  
contacto@jobin.cl  
www.jobin.cl  
• Selección y Reclutamiento de Ejecutivos y Personal

**JOFACO**

RUT: 76.383.625-8  
Pedro León Ugalde 1549  
Santiago  
Fono: (56) 2 2555 8433  
jfarías@jofaco.cl  
www.jofaco.cl  
• Anillos de Tungsteno •  
Sellos Mecánicos

**JOHN CRANE CHILE**

RUT: 99.517.650-5  
**Asociado:** Aprimin  
Av. Américo Vespucio 2542, El Cortijo  
Conchalí - Santiago  
Fono: (56) 9 7997 8944

luz.mendoza@johncrane.com  
www.johncrane.com

• Acoplamientos Mecánicos • Sellos  
Mecánicos • Sistemas Hidráulicos

**JOHNSON CONTROLS CHILE S.A.**

RUT: 96.624.630-8  
Los Militares 4611, Piso 8  
Las Condes - Santiago  
Fono: (56) 2 2834 7300  
ventaschile@jci.com  
www.johnsoncontrols.com/es\_latinamerica  
• Clima y Refrigeración • Sistemas  
para Detección de Incendios

**JOHNSON SCREENS S.A.**

RUT: 96.533.010-0  
El Roble 315  
Lampa - Santiago  
Fono: (56) 2 2928 0700  
info.johnsonscreens.cl@  
johnsonscreens.cl  
www.johnsonscreen.com  
• Filtros de Prensa • Filtros para  
Pozos y Aguas Subterráneas



**JOMAR LTDA.**

RUT: 78.546.270-K  
**Certificado:** Sicep – Achilles  
**Otros:** RedNegocios CCS - Repro  
El Totoral 801, Loteo Ind.  
Buenaventura  
Quilicura – Santiago  
**Sucursal:**  
Nicolás Tirado 150 B  
Antofagasta  
Fono: (56) 2 2733 5004  
marketing@jomar.cl  
repcion@jomar.cl  
www.jomar.cl

**Gerente General:**  
José de la Peña  
**Gerente Comercial:**  
Juan E. Aráuz  
**Gerente Comercial:**  
Lorenzo Catalán  
**Gerente de Adm. y Finanzas:**  
Karen Poblete  
**Gerente de Operaciones:**  
Miguel Poblete D.  
**Gerente de Ventas:**  
Angel González S.

**Proveedores de:** Codelco /  
Antofagasta Minerals / CMP,  
Compañía Minera del Pacífico /  
AngloAmerican / BHP / SCM Sierra  
Gorda / SQM / Altonorte / AES Andes  
/ Engie

• Aislaciones Térmicas Textiles y  
Cubreflanges • Empaquetaduras •  
Insulation Kit • Juntas de Expansión  
Metálicas, Telas y Cauchos • Plásticos  
de Ingeniería • Revestimientos  
Antiadherentes • Sellado de Fluidos  
• Sellos • Servicios de Montaje e  
Instalación de Juntas de Expansión y  
Revestimiento • Tuberías y Accesorios  
Revestidos de Teflón

**JOMIAL LTDA.**

RUT: 76.451.155-7  
Lord Cochrane 1060  
Santiago  
Fono: (56) 2 3273 1901  
jomial1@jomial.cl  
www.jomial1.cl

• Correas para Transmisión de Potencia  
• Mangueras Hidráulicas e Industriales

**JORPA INGENIERIA S.A.**

RUT: 96.866.400-K  
Dresden 4688  
San Miguel - Santiago  
Fono: (56) 2 2959 8900  
ventas@jorpa.cl  
www.jorpa.cl  
• Transformadores de Poder •  
Transformadores para Rectificadores

**JOY GLOBAL (CHILE) S.A.**

RUT: 95616000-6  
Av. El Golf 82, Pisos 6 y 7  
Las Condes - Santiago  
Fono: (56) 2 2473 6000  
Webmail  
www.mining.komatsu/es/home  
• Productos de Triturado y  
Transporte • Productos para Minería  
de Superficie y Subterránea

**JR COMPONENTES**

Los Guindos 5667  
Peñalolén - Santiago  
Fono: (56) 2 2276 3438  
contacto@jrcomponentes.cl  
www.jrcomponentes.cl  
• Aros y Llantas fuera de Carretera •  
Herramientas de Torque Neumáticas

**JRI INGENIERIA S.A.**

RUT: 96.611.930-6  
Luis Uribe 2343  
Ñuñoa - Santiago  
Fono: (56) 2 2361 8200  
fvera@jri.cl  
www.jri.cl  
• Contratos EPC-EPCM • Ingeniería

**JUNGHEINRICH**

Miraflores 9699  
Pudahuel - Santiago  
Fono: (56) 9 4251 1589  
claudio.ibarra@jungheinrich.cl  
www.jungheinrich.cl  
• Fabricación de Maquinarias  
• Maquinaria Industrial

**JURMAR**

RUT: 77.583.950-3  
Av. Tres Poniente 37-A, El Abrazo  
Maipú - Santiago  
Fono: (56) 9 3189 6121  
ventas@jurmar.cl  
https://www.jurmar.cl/www/  
• Estanques de Acero •  
Tolvas para Camiones

**K**

**K Y F SEGURIDAD INDUSTRIAL**

Carlos Ovedo Cavada 4282  
Antofagasta  
Fono: (56) 55 255 6290  
contacto@kyfseguridad.cl  
www.kyfseguridad.cl  
• Seguridad Industrial y Civil

**KABELCO S.A.**

RUT: 96.539.280-7  
Santa Adela 9460  
Maipú - Santiago  
Fono: (56) 2 2482 2600  
ventas@kabelco.cl  
www.kabelco.cl  
• Cables Eléctricos •  
Conductores Eléctricos

**KAESER COMPRESORES DE CHILE SPA**

RUT: 77.152.830-9  
Salar de Atacama 1381, Enea  
Pudahuel - Santiago  
Fono: (56) 2 2599 9200  
info.chile@kaeser.com



www.kaeser.cl  
 • Compresores • Secadores para Aire

**KAL TIRE S.A.**  
 RUT: 96.800.950-8  
 Héctor Gómez Cobo 1010,  
 Sector la Negra  
 Antofagasta  
 Fono: (56) 55 264 2100  
 contacto\_cl@kaltire.com  
 www.kaltire.cl  
 • Neumáticos

**KAME ERP**  
 Bosque Norte 177, Of. 1801  
 Las Condes - Santiago  
 Fono: (56) 9 8283 2922  
 vjimenez@kame.cl  
 www.kame.cl  
 • Servicios Informáticos •  
 Soluciones Tecnológicas

**KAPTEK**  
 RUT: 76.498.977-5  
 Limache 3421, Of. 1210, El Salto  
 Viña del Mar  
 Fono: (56) 9 8136 6527  
 support@kaptek.com  
 www.kaptek.com  
 • Automatización de Procesos •  
 Sistemas de Control Avanzado

**KARCHER**  
 RUT: 76.215.357-2  
 Av. Los Libertadores 16.500, Lote 1-A-1  
 Colina - Santiago  
 Fono: (56) 2 2380 6100  
 info@cl.karcher.com  
 www.karcherstore.cl  
 • Alquiler de Maquinarias • Aspiradoras  
 Polvo y Agua • Barredoras

## KAUFMANN

**KAUFMANN**  
 RUT: 96.572.360-9  
 Av. Gladys Marín Millie 5830  
 Estación Central - Santiago  
 Fono: (56) 2 2720 2000  
 contacto@kaufmann.cl  
 www.kaufmann.cl

**Gerente General:**  
 Carlos Anwandter  
**Gerente Comercial:**  
 Andrés Mann  
**Gerente de Adm. y Finanzas:**  
 Gonzalo Moreno  
**Gerente Divisional de Camiones:**  
 Roberto Beckdorf  
**Gerente Divisional Buses y Vans:**  
 Max Kaufmann  
**Gerente Divisional Postventa:**  
 Marcelo Sverdlöv

• Buses • Camiones • Camionetas •  
 Repuestos para Vehículos • Servicios  
 de Mantenimiento • Telemetría  
 • Tolvas para Camiones • Vans •  
 Vehículos para Transporte

**KAYTRENG**  
 Av. José Domingo Cañas  
 1640, Depto. 1502  
 Ñuñoa - Santiago  
 Fono: (56) 9 8256 3083  
 contacto@kaytrens.cl  
 www.kaytrens.cl  
 • Asesorías en Geociencias • Asesorías  
 en Patrimonio Paleontológico

**KBA - IC LTDA.**  
 RUT: 78.880.850-K  
 Crescente Errázuriz 1980  
 Ñuñoa - Santiago  
 Fono: (56) 2 2684 5630  
 camilo@kba.cl  
 www.kba-ic.cl  
 • Estudios Geotécnicos • Servicios  
 para Prospección Minera

**KDM INDUSTRIAL**  
 RUT: 76.117.512-2  
 Alcalde Guzmán 0180  
 Quilicura - Santiago  
 Fono: (56) 2 2389 3200  
 info@kdmindustrial.cl  
 www.kdmindustrial.cl  
 • Reciclaje de Residuos •  
 Tratamiento de Aguas Servidas

**KEEPEX**  
 Camino Las Lomas, Km. 4,5  
 Puerto Varas  
 Fono: (56) 9 8233 9172  
 mlarrain@keepex.cl  
 www.kpx.cl  
 • Plantas Industriales • Tratamiento  
 de Aguas Residuales

**KEFA EMPRESAS LTDA.**  
 Las Margaritas 1975, San Pedro de la Paz  
 Concepción  
 Fono: (56) 41 226 9000  
 contacto@kefa.cl  
 www.kefa.cl  
 • Software para Gestionar  
 Riesgos, Elevar Productividad y  
 Sostenibilidad en Procesos Mineros

**KENAMETAL CHILE LTDA.**  
 RUT: 78.535.520-2  
 Alférez Real 1150  
 Providencia - Santiago  
 Fono: (56) 2 2264 1177  
 kennametalchile@kennametalchile.cl  
 www.kennametal.com  
 • Repuestos para Maquinaria Minera

**KEPLER**  
 RUT: 76.160.332-9  
 Av. Apoquindo 3039, Piso 18  
 Las Condes - Santiago  
 Fono: (56) 2 2362 7500  
 backup@kepler.cl  
 www.keplernova.com  
 • Cloud Computing • Recuperación de  
 Datos • Respaldo de Computadores

**KEYPRO INGENIERIA**  
 RUT: 76.050.082-8  
 Alonso de Córdova 5900, Of. 701  
 Las Condes - Santiago  
 Fono: (56) 2 2663 4500  
 comercialchile@keyproingenieria.com  
 www.keyproingenieria.com  
 • Asesorías en Ingeniería •  
 Asesorías en Minería

**KEYPROCESS SPA**  
 RUT: 76.863.259-6  
 Coyancura 2270, Of. 801  
 Providencia - Santiago  
 Fono: (56) 9 9209 5237  
 contacto@keyflot.cl  
 www.keyflot.cl  
 • Celdas de Flotación • Equipos  
 para Tratamiento de Aguas

## KEZVER CHILE

**KEZVER CHILE**  
 RUT: 76.007.458-6  
 Rosas 2385  
 Santiago  
 Fono: (56) 9 5003 7914  
 Fono Ventas: (56) 9 5003 8555  
 ventas@kezverchile.cl  
 www.kezverchile.cl

**Gerente General:**  
 Alejandra Leyton  
**Jefe División Comercial y Marketing:**  
 Ignacio Quezada  
**Gerente de Producción:**  
 Matías Quezada  
**Jefe División Industrial:**  
 Víctor Salgado

• Aislación Térmica • Artículos de  
 Protección para Altas Temperaturas  
 • Carpas Térmicas • Equipos  
 para Soldar • Mantas Térmicas  
 para Máquinas y Tuberías •  
 Motosoldadoras • Protección Pasiva  
 Contra Incendios • Ropa para  
 Protección Contra Fuego • Soldaduras  
 Especiales • Vestuario Aluminizado

**KIBERNUM S.A.**  
 RUT: 96.616.770-K  
 San Antonio 580, Piso 9  
 Santiago  
 Fono: (56) 2 2816 3500  
 contacto@kibernum.com  
 www.kibernum.com  
 • Servicios Informáticos

**KIMBERLY CLARK PROFESSIONAL**  
 RUT: 96.888.460-3  
 Av. Del Valle 732, Piso 4,  
 Ciudad Empresarial  
 Huechuraba - Santiago  
 Fono: (56) 2 2394 4800  
 KCPChile.info@kcc.com  
 www.kcprofessional.cl  
 • Artículos para Aseo • Artículos  
 para Protección Personal

**KIRUNA DRILLING SPA**  
 RUT: 76.030.025-K  
 Gabriela Mistral 6091  
 Cerrillos - Santiago  
 Fono: (56) 2 2839 9461  
 andres@kiruna.cl  
 www.kiruna.cl  
 • Aceros para Perforación •  
 Excavación de Piques y Chimeneas

**KLINGSPOUR**  
 RUT: 77.892.600-8  
 El Quillay 1307  
 Pudahuel - Santiago  
 Fono: (56) 2 2411 3700  
 ventas@klingspor.cl  
 www.klingspor.cl  
 • Abrasivos • Discos para  
 Corte y Desbaste

**KLUBER LUBRICATION CHILE LTDA.**  
 RUT: 77.103.920-0  
 Av. Páete. Eduardo Frei Montalva  
 9950, Cañaveral, Mod. B1  
 Quilicura - Santiago  
 Fono: (56) 2 2747 1188  
 Webmail  
 www.klueber.com  
 • Grasas Especiales •  
 Lubricantes Sintéticos

**KMBANDA**  
 Los Limoneros 330

Antofagasta  
 Fono: (56) 9 3192 6569  
 mbanda@kmbanda.cl  
 www.kmbanda.cl  
 • Abrasivos • Revestimiento Industrial

**KNC INGENIERIA Y MANTENCION**  
 Cruchaga Montt 475 A  
 Quinta Normal - Santiago  
 Fono: (56) 41 313 4360  
 asistente@knc.cl  
 www.knc.cl  
 • Automatización Industrial •  
 Instrumentación Industrial

**KNIGHT MATERIAL  
 TECHNOLOGIES (CHILE) LLC**  
 RUT: 59.204.710-1  
 Av. Kennedy 5770, Of. 704  
 Vitacura - Santiago  
 Fono: (56) 2 2873 7200  
 chile@knightmaterials.com  
 www.knightmaterials.com  
 • Aplicación de Pinturas Industriales •  
 Aplicación de Revestimientos Epóxicos •  
 Estantes de Plástico Reforzado (FRP)

**KNIGHT PIESOLD CONSULTING**  
 RUT: 96.680.350-9  
 Av. Apoquindo 6550, Piso 6  
 Las Condes - Santiago  
 Fono: (56) 2 2594 6400  
 santiago@knightpiesold.com  
 www.knightpiesold.com  
 • Auditoría Medioambiental •  
 Diseño de Pilas de Lixiviación

**KOCHI S.A.**  
 RUT: 96.518.570-4  
 Av. Apoquindo 3472  
 Las Condes - Santiago  
 Fono: (56) 2 2651 6150  
 t-imai@kochi.cl  
 www.kowa.com  
 • Iluminación Led • Paneles Solares

**KOHLMET LTDA.**  
 RUT: 76.247.096-9  
 Villavicencio 361, Of. 115  
 Santiago  
 Fono: (56) 9 7957 7293  
 contacto@kohlmet.cl  
 www.kohlmet.cl  
 • Calificación de Soldadores •  
 Servicios de Inspección Técnica

**KOLFF S.A.**  
 RUT: 96.841.630-8  
 Av. Páete. Eduardo Frei Montalva  
 8551, Parque Aconcagua  
 Quilicura - Santiago  
 Fono: (56) 2 2570 6300  
 info@kolff.cl  
 www.kolff.cl  
 • Iluminación para Emergencias • UPS

**KOLROY**  
 Av. Providencia 1650, Of. 1009  
 Providencia - Santiago  
 Fono: (56) 2 2929 5490  
 sales.kcs@kolroy.com  
 www.kolroy.com  
 • Herramientas de Corte de Carburo

**KOMATSU ARRIENDA**  
 RUT: 99.532.160-2  
 Panamericana Norte Km 22 1/2  
 Lampa - Santiago  
 Fono: 600 3640 100  
 Webmail  
 www.komatsuarrienda.cl  
 • Maquinaria para la Minería •  
 Maquinaria para Movimiento de Tierra

**KOMATSU CHILE**  
 RUT: 96.843.130-7  
 Asociado: Aprimin  
 Av. Américo Vespucio 0631

**Quilicura - Santiago**  
**Fono:** 600 3640 100  
 www.komatsu.cl  
 • Clasificación y Chancado •  
 Financiamiento de Maquinaria  
 • Perforadoras

**KONECRANES**  
**RUT:** 76.126.252-1  
 Manuel Rodríguez 72, Parque  
 Ind. Libertadores  
 Colina - Santiago  
**Fono:** (56) 2 2952 8900  
 michel.pardojimenez@konecranes.com  
 www.konecranes.cl  
 • Grúas • Polipastos

**KONNX ELECTRICA LTDA.**  
 Valparaíso 1367, Of. 301  
 Valparaíso  
**Fono:** (56) 9 6675 1191  
 eduardo.poirier@konnx.net  
 www.konnx.net  
 • Geofísica para Exploración  
 Minera • Geología

**KOPPMANN MEDIO AMBIENTE LTDA.**  
**RUT:** 79.531.870-4  
 Pdte. Battle y Ordóñez 4601  
 Ñuñoa - Santiago  
**Fono:** (56) 2 2277 9977  
 koppmann@koppmann.cl  
 www.koppmann.cl  
 • Aseo Industrial • Gestión de Residuos

**KORCO S.A.C.I.**  
**RUT:** 96.755.370-0  
 Blanco Garcés 581  
 Quinta Normal - Santiago  
**Fono:** (56) 2 2779 1670  
 korcosaci@gmail.com  
 www.korcosaci.cl  
 • Reparación de Motores •  
 Repuestos para Motores Diésel

**KORLOY CHILE SPA**  
 Av. Providencia 1650, Of. 1009  
 Providencia - Santiago  
**Fono:** (56) 2 2929 5490  
 sales.kcs@korloy.com  
 www.korloy.com  
 • Herramientas de Corte de Carburo

**KORTHO CHILE S.A.**  
**RUT:** 96.723.770-1  
 Seminario 709  
 Ñuñoa - Santiago  
**Fono:** (56) 2 2330 8700  
 korthochile@kortho.cl  
 www.kortho.cl  
 • Máquinas para Codificar •  
 Máquinas para Sellar

**KOSLAN INDUSTRIAL / FLOWMAK**  
 Lord Cochrane 1691  
 Santiago  
**Fono:** (56) 9 7371 1532  
 vvivanco@koslan.cl  
 www.koslan.cl  
 • Accesorios Hidráulicos • Bombas

**KOSLAN LTDA.**  
**RUT:** 96.685.460-K  
 Lord Cochrane 1691  
 Santiago  
**Fono:** (56) 2 2422 5300  
 koslan@koslan.cl  
 www.koslan.cl  
 • Bombas para Agua • Motores Eléctricos

**KPMG**  
**RUT:** 89.907.300-2  
 Av. Presidente Riesco 5685, Piso 15  
 Las Condes - Santiago  
**Fono:** (56) 2 2997 1000  
 contacto@kpmg.com  
 www.kpmg.cl  
 • Auditoría • Consultoría

**KRAEMER Y MOHR S.A.**  
**RUT:** 83.234.600-4  
 Obispo Arturo Espinoza Campos 3074  
 Macul - Santiago  
**Fono:** (56) 2 2238 2751  
 ventas@kramoper.cl  
 www.kramoper.cl  
 • Anclajes • Pernos y Tuercas

**KRAH AMERICLATINA S.A.**  
**RUT:** 76.014.035-K  
 Camino Chorrillo 1 Km. 055, Lote A-6B  
 Lampa - Santiago  
**Fono:** (56) 2 2713 0400  
 recepcion@krah.cl  
 www.krah.cl  
 • Tubos de Polietileno de  
 Alta Densidad (HDPE)

**KREA MINING**  
 Badajoz 045, Of. 1701 B  
 Las Condes - Santiago  
**Fono:** (56) 9 7663 1959  
 contacto@kreamining.com  
 www.kreamining.com  
 • Equipos de Regeneración  
 de Energía No Invasivo para  
 Molinos, Chancadores y Correas  
 Transportadoras • Sistemas de Control  
 de Variables Críticas para Plantas de  
 Electroobtención y Electrorefinación

**KRONOX CHILE**  
**RUT:** 76.242.181-K  
 Av. General Holley 2381-B, Of. 1203  
 Providencia - Santiago  
**Fono:** (56) 2 2244 1608  
 francisco@kronoxchile.cl  
 www.kronoxchile.cl  
 • Aceros Especiales • Aceros Inoxidables

**KRONTEC SPA**  
**RUT:** 76.019.921-4  
 Av. Providencia 2331, Of. 601  
 Providencia - Santiago  
**Fono:** (56) 2 2234 1509  
 contacto@krontec.cl  
 www.krontec.cl  
 • Automatización • Sistemas  
 para Control

**KSB CHILE S.A.**  
**RUT:** 96.691.060-7  
**Asociado:** Aprimin  
 Av. Las Esteras Sur 2851  
 Quilicura - Santiago  
**Fono:** (56) 2 2677 8300  
 cl.ksb@ksb.com  
 www.ksb.com/ksb-cl-es/  
 • Bombas Centrífugas • Válvulas

**KUADRANTE INGENIERIA**  
**RUT:** 76.058.445-2  
 Del Mirador 2070-B, Of. 305  
 Vitacura - Santiago  
**Fono:** (56) 2 2979 7053  
 kuadrante@kuadrante.cl  
 www.kuadrante.cl  
 • Estudios de Mecánica de  
 Suelos • Estudios Geofísicos

**KUEHNE + NAGEL**  
**RUT:** 79.769.320-0  
 Av. Apoquindo 4501, Piso 14  
 Las Condes - Santiago  
**Fono:** (56) 2 2338 9300  
 info.chile@kuehne-nagel.com  
 www.kuehne-nagel.com  
 • Transporte Internacional

**KUMERA CHILE SPA**  
 Isidora Goyenechea 3000, Of. 2311  
 Las Condes - Santiago  
**Fono:** (56) 9 5226 7221  
 sales.ch@kumera.com  
 www.kumera.com  
 • Equipos para Procesamiento de  
 Minerales • Reductores y Engranajes

**KUNSTMANN CHILE**  
**RUT:** 76.151.407-5  
 Capricornio 9951  
 El Bosque - Santiago  
**Fono:** (56) 2 2735 4117  
 ventas@kunstmannchile.cl  
 www.kunstmannchile.cl  
 • Correas Transportadoras  
 • Equipos Industriales

**KUPFER**  
**RUT:** 90.844.000-5  
**Asociado:** Aprimin  
 Libertad 54-58  
 Estación Central - Santiago  
**Fono:** (56) 2 2351 5200  
 kupfer@kupfer.cl  
 www.kupfer.cl  
 • Aceros • Aceros Antiabrasivos

## L & H SERVICIOS INDUSTRIALES CHILE LTDA.

**RUT:** 76.009.937-6  
 Héctor Gómez Cobo 02405,  
 sector La Negra  
 Antofagasta  
**Fono:** (56) 55 256 0156  
 bserrano@lnh.net  
 www.lhchile.net  
 • Reparación de Equipos • Repuestos  
 para Maquinaria Minera

## L & M INDUSTRIAL RADIATOR INC.

**RUT:** 76.074.729-7  
 Av. Antonio Rendic 6930  
 Antofagasta  
**Fono:** (56) 55 289 3231  
 ventas@mesabi.com  
 www.mesabi.com  
 • Enfriadores para Aceite • Radiadores

## L&H INDUSTRIAL

Héctor Gómez Cobo 02405  
 Antofagasta  
**Fono:** (56) 55 256 0156  
 erojas@LNH.net  
 www.lnh.net  
 • Manufacturas de Equipos Mineros  
 • Maquinaria para la Minería

## LABOBLAST LTDA.

**RUT:** 76.930.585-8  
 Av. Grecia 3477  
 Calama  
**Fono:** (56) 2 2714 4200  
 info@laboblast.cl  
 www.laboblast.cl  
 • Ensayos no Destructivos • Laboratorios  
 para la Minería • Servicios Geotécnicos

## LABORATORIO KASEM

Av. La Dehesa 1201, Of. 533  
 Lo Barnechea - Santiago  
**Fono:** (56) 9 4267 7640  
 mgarafulic@anphoterol.com  
 www.anphoterol.com  
 • Equipamiento de Limpieza para Minería

## LABORCE INGENIERIA Y SERVICIOS SPA

Av. Bosques de Montemar 1195  
 Concón  
**Fono:** (56) 9 8324 1631  
 gerencia.comercial@laborce.cl  
 www.laborce.cl  
 • Armado de Camiones •  
 Gestión de Activos

## LABTECH HEBRO LTDA.

**RUT:** 77.352.250-2  
 Paula Jaraquemada 1553  
 Renca - Santiago  
**Fono:** (56) 2 2331 2000  
 info@hebrolab.cl  
 www.labtechhebro.cl

• Chancadores de Mandíbula •  
 Equipos para Laboratorios

## LADER ENERGY

La Capitanía 80, Of. 225  
 Las Condes - Santiago  
**Fono:** (56) 9 6209 3377  
 info@laderenergy.com  
 www.laderenergy.com  
 • Desarrollo de Proyectos de  
 Energías Renovables

## LAFFON EQUIPOS CONTRA INCENDIOS

**RUT:** 3.976.438-5  
 Av. Salvador 1946, Of. E  
 Ñuñoa - Santiago  
**Fono:** (56) 2 2223 2827  
 pfl@laffon.cl  
 www.laffon.net  
 • Artículos para Protección Personal  
 • Equipos contra Incendios

## LAKELAND INDUSTRIES CHILE LTDA.

**RUT:** 76.206.794-3  
 Camino del Cerro 290, Módulo G3  
 Quilicura - Santiago  
**Fono:** (56) 2 2998 0545  
 webmail  
 www.lakeland.com  
 • Ropa para Seguridad

## LAMAIGNERE CHILE S.A.

**RUT:** 76.679.760-1  
 Av. Américo Vespucio 0410, Bodega 5  
 Quilicura - Santiago  
**Fono:** (56) 9 9299 6206  
 chile@lamaignere.com  
 www.lamaignere.com  
 • Servicios Logísticos

## LAMS

Isabel La Católica 4195  
 Las Condes - Santiago  
**Fono:** (56) 9 7976 2435  
 fdiaz@lams.cl  
 www.lams.cl  
 • Automatización Industrial •  
 Equipos contra Incendios

## LANDEROS E HIJOS LTDA.

**RUT:** 85.799.700-K  
 Av. Padre Alberto Hurtado 351  
 Estación Central - Santiago  
**Fono:** (56) 2 2779 9189  
 ventas@landerosehijo.cl  
 www.landerosehijo.cl  
 • Repuestos para Maquinaria Minera  
 • Repuestos para Motores Diésel

## LANZTEC

La Montaña 57, Loteo Ind.  
 Los Libertadores  
 Colina - Santiago  
**Fono:** (56) 2 2435 5610  
 lanztec@lanztec.cl  
 www.lanztec.cl  
 • Arriendo de Generadores • Equipos  
 para La Minería • Geotextiles

## LARCE ELECTRIC

**RUT:** 76.265.580-2  
 Hannover 5461  
 Ñuñoa - Santiago  
**Fono:** (56) 2 2651 3331  
 contacto@larce.cl  
 www.larce.cl  
 • Equipos Eléctricos de  
 Baja y Media Tensión

## LARRAIN Y SALAS

**RUT:** 79.654.650-6  
 Av. Del Parque 5275, Of. 01,  
 Subsuelo, Ciudad Empresarial  
 Huechuraba - Santiago  
**Fono:** (56) 2 3262 6506  
 contacto@larrainysalas.cl  
 www.larrainysalas.cl

• Automatización • Proyectos de Telecomunicaciones

**LATAM AIRLINES**

RUT: 89.862.200-2  
Av. Presidente Riesco 5711  
Las Condes - Santiago  
Fono: 600 526 2000  
www.latam.com  
• Transporte Aéreo

**LATHROP**

RUT: 77.817.230-5  
Av. Nueva Providencia 2155, Torre C, Of. 601  
Providencia - Santiago  
Fono: (56) 2 2233 8133  
gerencia@lathrop.cl  
www.lathrop.cl  
• Bolas de Acero Forjado para Molienda • Floclantes

**LATIN AMERICA POWER S.A.**

RUT: 76.166.157-4  
Cerro El Plomo 5680, Of. 1202  
Las Condes - Santiago  
Fono: (56) 2 2820 3200  
contacto@latampower.com  
www.latampower.com  
• Energías Renovables

**LATIN SEAL CHILE**

Av. Apoquindo 5583, Of. 91  
Las Condes - Santiago  
Fono: (56) 2 2440 5100  
contacto@latinseal.cl  
www.latinseal.cl  
• Control de Polvo

**LATINCOM TELECOMUNICACIONES LTDA.**

RUT: 87.779.800-3  
Encomenderos 113, Piso 7  
Las Condes - Santiago  
Fono: (56) 9 6835 7688  
info@latincom.cl  
www.latincom.cl  
• Comunicaciones Satelitales  
• Telecomunicaciones

**LATTY CHILE SPA**

Arturo Prat 390, Of. 202  
Concepción  
Fono: (56) 2 2933 4957  
araneda@lattychile.com  
www.latty.com  
• Sellado Industrial

**LAVOR MINING TECHNOLOGY**

Guillermo Matta 2321, Tocopilla  
Antofagasta  
Fono: (56) 9 5736 2182  
ovillacorta@gmail.com  
• Hidrometalurgia • Ingeniería Metalúrgica

**LAYEX CHILE**

RUT: 76.060.680-4  
Mirador 1689  
San Ramón - Santiago  
Fono: (56) 2 2525 0800  
ventas@layex.cl  
www.layex.cl  
• Conductores Eléctricos • Materiales Eléctricos

**LAYFLAT SPA**

Alonso de Córdova 5870, Of. 1608  
Las Condes - Santiago  
Fono: (56) 9 8200 4864  
francisco@layflat.cl  
www.layflat.cl  
• Mangueras Planas de PVC

**LAYHER DEL PACIFICO**

RUT: 99.551.260-2  
Av. Volcán Lascar 791,  
Parque Ind. Lo Boza

**Pudahuel - Santiago**

Fono: (56) 2 2979 5700  
Webmail  
www.layher.cl  
• Andamios • Encofrados

**LE GRAND CHIC**

RUT: 92.177.000-6  
Orinoco 90  
Las Condes - Santiago  
Fono: (56) 2 2656 7575  
contactenos@legrandchic.cl  
www.legrandchic.cl  
• Lavandería Industrial

**LE PASCUI INDUSTRIAL**

Buenaventura 20-C  
Iquique  
Fono: (56) 9 8768 6402  
luis.checura@lepascui.cl  
www.lepascui.cl  
• Correas Transportadoras  
• Rodamientos

**LECAROS INTERNACIONAL SPA**

RUT: 76.724.774-5  
La Cordillera 1111, Módulo A  
Lampa - Santiago  
Fono: (56) 2 2745 3595  
comercial@lecarosindustrial.com  
www.lecarosindustrial.com  
• Plantas para Procesos • Sistemas para Agitación

**LEGACY**

RUT: 76.837.491-0  
San Pio X 2460, Of. 1505  
Providencia - Santiago  
Fono: (56) 2 3276 4165  
enquiry@legacystructures.cl  
www.legacybuildingsolutions.com  
• Construcciones de Tela con Estructura de Acero • Tiendas de Tela para Camiones Mineros

**LEGRAND CHILE**

RUT: 79.602.730-4  
Av. Andrés Bello 2457, Torre 2,  
Piso 15, Costanera Center  
Providencia - Santiago  
Fono: (56) 2 2550 5348  
gabriel.rocha@legrand.com  
www.legrand.cl  
• Artículos Eléctricos • Equipos Electrónicos

**LEIS MAQUINARIAS**

RUT: 78.101.780-9  
San Martín de Porres 11.001,  
Parque Ind. Puerta Sur  
San Bernardo - Santiago  
Fono: (56) 2 2490 8100  
ventas@leis.cl  
www.leis.cl  
• Maquinaria para Pavimentación  
• Motobombas

**LEMACO SPA**

RUT: 89.802.500-4  
Santa Ana 0425  
La Granja - Santiago  
Fono: (56) 2 2525 4112  
contacto@lemaco.cl  
www.lemaco.cl  
• Fabricación de Partes y Piezas • Maquinaria para la Construcción  
• Servicios de Fabricación por Corte Láser y Plegado

**LEN INGENIERIA**

Av. Vitacura 5093, Of. 602  
Vitacura - Santiago  
Fono: (56) 2 2471 1800  
len@len.cl  
www.len.cl  
• Obras Civiles • Servicios de Ingeniería

**LEUCA**

RUT: 77.395.420-8  
Panamericana Norte Km. 26  
Colina - Santiago  
Fono: (56) 9 5012 5968  
elarrain@leuca.cl  
www.leuca.cl  
• Fittings HDPE • Tuberías HDPE

**LEVTEC CHILE LTDA.**

RUT: 78.202.710-7  
Lord Cochrane 1445  
Santiago  
Fono: (56) 2 2551 3871  
Webmail  
www.levtec.cl  
• Equipos para Izaje • Eslingas

**LIBUS**

Francia 1314  
Independencia - Santiago  
Fono: (56) 9 4230 2069  
eduardo.munoz@libus.cl  
www.store.libus.cl  
• Equipos de Protección Personal

**LIEBHERR CHILE SPA**

RUT: 77.461.750-7  
Asociado: Aprimin  
Av. Nueva Tajamar 555, Of. 1801, Torre Costanera  
Las Condes - Santiago  
Fono: (56) 2 2580 1499  
info.lmc@liebherr.com  
www.liebherr.com  
• Equipos para La Minería • Excavadoras Hidráulicas

**LIMFOSEP S.A.**

Av. Agustín Samso Siviri 481  
Antofagasta  
Fono: (56) 55 256 0119  
prevencion@limfosep.cl  
www.limfosep.cl  
• Tratamiento de Aguas Residuales

**LINDE GAS CHILE S.A.**

RUT: 90.100.000-k  
Paseo Pdte. Errázuriz  
Echaurren 2631, Piso 4  
Providencia - Santiago  
Fono: 800 800 242  
ccc.cl@ccclinde.com  
www.linde.cl  
• Nitrógeno • Oxígeno

**LINDE HIGH LIFT CHILE S.A.**

RUT: 78.034.470-9  
Av. El Retiro 1251, Complejo  
Ind. El Montijo  
Renca - Santiago  
Fono: (56) 2 2439 8100  
repcion.santiago@linde-hl.cl  
www.linde-hl.cl  
• Grúas Eléctricas • Grúas Horquilla

**LINKES CHILE S.A.**

RUT: 96.811.990-7  
La Concepción 322, Piso 10  
Providencia - Santiago  
Fono: (56) 2 2580 9900  
Webmail  
www.linkes.cl  
• Gestión de Energía

**LIOI Y CIA. LTDA.**

RUT: 83.574.800-6  
Santa Marta 2100, Esq. Camino Lonquén  
Maipú - Santiago  
Fono: (56) 2 2599 2000  
contactoweb@lioi.cl  
www.lioi.cl  
• Productos para la Construcción  
• Ropa de Seguridad

**LIPLATA LTDA.**

RUT: 89.962.800-4  
El Juncal 110

**Quilicura - Santiago**

Fono: (56) 2 2449 1420  
eacuna@liplata.com  
www.liplata.com  
• Acido Bórico • Sulfato de Potasio

**LIQUI MOLY CHILE S.A.**

RUT: 86.868.900-5  
Av. Eliodoro Yáñez 1727  
Providencia - Santiago  
Fono: (56) 2 2332 2100  
ventas@liqui-moly.cl  
www.liqui-moly.cl  
• Lubricantes • Productos para la Minería

**LITHIUM POWER CHILE**

Av. El Golf 40, Piso 20  
Las Condes - Santiago  
Fono: (56) 2 2364 3700  
Webmail  
www.lithiumpowerinternational.com  
• Minera de Litio

**LLORENTE INDUSTRIAL S.A.**

RUT: 81.426.700-8  
Av. Luis Thayer Ojeda 0191, Of. 507  
Providencia - Santiago  
Fono: (56) 2 2334 4817  
Webmail  
www.llorente.cl  
• Estanques • Maestranzas

**LMING**

Av. Apoquindo 3650, Of. 1201  
Las Condes - Santiago  
Fono: (56) 2 2594 7597  
lming@lming.cl  
www.lming.cl  
• Asesorías en Puesta en Marcha de Plantas de Molienda Semiautógena  
• Evaluación y Optimización de Procesos • Simulación Operacional de Circuitos de Molienda - Clasificación

**LOCKERPLUS**

General Bustamante 24, Of. 3F  
Providencia - Santiago  
Fono: (56) 9 9445 7668  
plepinado@lockerplus.cl  
www.lockerplus.cl  
• Equipamiento Minero

**LOCKERS METALRADIC S.A.**

RUT: 96.853.010-0  
Gabriel Palma 823  
Recoleta - Santiago  
Fono: (56) 2 2621 0072  
metalradic@metalradic.cl  
www.metalradic.cl  
• Lockers

**LOE ELECTRICIDAD**

Napoleón 3565, Of. 1505  
Las Condes - Santiago  
Fono: (56) 9 5225 8980  
hlavin@loelectricidad.com  
www.loelectricidad.com  
• Electricidad

**LOGEM**

Dr. Manuel Barros Borgoño 110, Of. 703  
Providencia - Santiago  
Fono: (56) 9 7800 4009  
contact@logem.cl  
www.logem.cl  
• Equipos de Perforación • Fluidos de Perforación • Productos Diamantados

**LOGISTICA Y TRANSPORTES SCHNEIDER SPA**

RUT: 76.702.022-8  
Callejón González 50, La Cruz  
Quillota  
Fono: (56) 9 4011 2626  
contacto@logisticaschneider.cl  
www.logisticaschneider.cl



r.avila@mvespucio.cl  
www.mvespucio.cl  
• Construcciones de Acero •  
Manufactura de Equipos Mineros

**MAESTRANZA Y CONSTRUCTORA PACIFICO LTDA.**

RUT: 76.221.200-5  
Panamericana Sur Km. 21  
San Bernardo - Santiago  
Fono: (56) 2 2857 3019  
mcp@constructoras.tie.cl  
www.mcpchile.cl  
• Constructoras • Maestranzas

**MAESTRANZA Y GALVANIZADORA P Y P SPA**

RUT: 76.509.629-4  
Santa Margarita 0950  
San Bernardo - Santiago  
Fono: (56) 2 2854 2312  
ventas@maestranzapyp.cl  
www.maestranzapyp.cl  
• Galvanizados • Maestranzas

**MAGEVA LTDA.**

RUT: 77.602.970-K  
Los Gobelinos 2512, Of. 3-A,  
Complejo Logístico Megacentro  
Renca - Santiago  
Fono: (56) 2 2669 5544  
info@mageva.cl  
www.mageva.cl  
• Embalaje Industrial •  
Máquinas Enzunchadoras

**MAGIN INGENIERIA LTDA.**

RUT: 78.985.120-4  
Av. Jorge Hirmas 2905  
Renca - Santiago  
Fono: (56) 2 2646 8019  
magin@magin.cl  
www.magin.cl  
• Cilindros Hidráulicos •  
Sellos Hidráulicos

**MAGISTER EN GESTION DE ACTIVOS Y MANTENIMIENTO - UNIVERSIDAD SANTA MARIA**

RUT: 81.668.700-4  
Av. España 1680  
Valparaíso  
Fono: (56) 32 265 4272  
info.mga@usm.cl  
www.mga.usm.cl  
• Asesorías en Ingeniería •  
Educación Superior

**MAGISTER EN GESTION Y DIRECCION DE EMPRESAS PARA LA INDUSTRIA MINERA**

RUT: 60.910.000-1  
República 701  
Santiago  
Fono: (56) 2 2978 0554  
mbamin@dii.uchile.cl  
www.mbamin.cl  
• Magister en Gestión y Dirección de Empresas para la Industria Minera • MBA Minería • Programa Académico MBA Minería

**MAGNA INDUSTRIAL**

RUT: 76.071.329-5  
Av. Macul 4810  
Macul - Santiago  
Fono: (56) 2 2294 2203  
ventas@magnaindustrial.cl  
www.magnaindustrial.cl  
• Lubricantes Especiales • Químicos • Soldaduras para Mantenimiento

**MAGNUM LLAIMA SPA**

RUT: 76.461.764-9  
13 Norte 853, Of. 803  
Viña del Mar  
Fono: (56) 32 314 3631  
info@magnum-llaima.cl  
www.magnum-llaima.cl

• Cartuchos Industriales Deflagrantes  
No Contaminantes Terrestres  
y Submarinos • Servicios de  
Fragmentación de Rocas y Hormigón

**MAGOTTEAUX ANDINO**

RUT: 96.610.060-5  
Asociado: Aprimin  
Panamericana Norte Km. 37  
Til Til  
Fono: (56) 2 2837 6900  
ventas@magotteaux.com  
www.magotteaux.com  
• Bolas de Acero Forjado para Molienda

**MAIMARA GROUP**

Parque Sur 12.810, casa 93  
Lo Barnechea - Santiago  
Fono: (56) 9 7668 2011  
cortizogisele@gmail.com  
www.maimaragroup.cl  
• Comercialización de Pavimento Inteligente • Consultoría en Infraestructura de Caminos, Caminos Mineros, Carreteras y Pistas Aéreas • Representación y Distribución de Landlock Natural Paving en Chile

**MAINSK MINERALS SPA**

RUT: 77.682.654-5  
Baquedano 239  
Antofagasta  
Fono: (56) 9 9187 6072  
contacto@mainsk.com  
www.mainsk.com  
• Empalmes para Correas Transportadoras • Limpiadoras de Correas Transportadoras

**MAINSTREAM RENEWABLE POWER**

RUT: 76.037.037-1  
Av. Apoquindo 4800, Of. 1501-A, Torre II, Edificio Nueva Apoquindo  
Las Condes - Santiago  
Fono: (56) 2 2592 3100  
info-chile@mainstreamrp.com  
www.mainstreamrp.cl  
• Energías Renovables

**MAJO ENGINEERING & CONSULTING**

Román Díaz 228, Of. 405  
Providencia - Santiago  
Fono: (56) 2 2929 4901  
contacto@majoeyc.cl  
www.majoeyc.cl  
• Geología • Perforación y Sondajes

**MAKITA CHILE COMERCIAL**

RUT: 77.248.430-5  
Av. El Parque 1307, Parque 5,  
Módulo 12, Enea Poniente  
Pudahuel - Santiago  
Fono: (56) 2 2540 0400  
administrador@makita.cl  
www.makita.cl  
• Aspiradoras Inalámbricas • Herramientas Inalámbricas • Herramientas para Jardín y Agro Forestal

**MALETEK LTDA.**

RUT: 96.651.900-2  
Av. General Bustamante 24, Of. 4-H  
Providencia - Santiago  
Fono: (56) 2 2964 2430  
contacto@maletek.cl  
www.maletek.cl  
• Gabinetes Metálicos • Lockers

**MALFANTI S.A.**

RUT: 76.253.631-5  
El Juncal 061, Loteo El Portezuelo de Quilicura Km 15, Panamericana Norte  
Quilicura - Santiago  
Fono: (56) 2 2687 0900  
ventas@malfanti.cl  
www.malfanti.cl  
• Mallas • Mangas Plásticas



**MAMMOET CHILE**

RUT: 76.201.275-8  
Av. Apoquindo 5583, Of. 142  
Las Condes - Santiago  
Fono: (56) 9 3441 1238  
sales.chile@mammoet.com  
www.mammoet.com

**Gerente de Ventas:**

Vanessa Labana

**Gerente de Administración:**

Sara Galindo

- Ingeniería y Estudios de Factibilidad para el para Montaje y Traslado de Carga Sobredimensionada
- Transporte de Carga Especial, con Equipos Autopropulsados (SPMT/SPT)
- Grúas para el Montaje de Carga Sobredimensionada y Extrapesada
- Equipos Especiales de Izaje para Grandes Estructuras: Sistemas de Gateo y Deslizamiento, Megalifts o Gantry, Strandjacks y Sistemas de Torre y Grúas Estructurales de Anillo
- Traslado y Montaje de Cargas Completamente Armadas: Chancadores, Silos, Correas Transportadoras, Shiploader, y Molinos

**MAMMOTH EQUIPMENT & EXHAUSTS**

Av. Vitacura 5250, Of. 2  
Vitacura - Santiago  
Fono: (56) 9 4444 3874  
alex.cabezas@mammothequip.cl  
www.mammoth.global.cl  
• Equipamiento Contra Incendio

**MAN ENERGY SOLUTION CHILE LTDA.**

RUT: 76.059.324-9  
Parcela 291, Sector Placilla de Peñuelas, Ruta 68, Km. 98  
Valparaíso  
Fono: (56) 32 235 1500  
primeserv-cl@man-es.com  
www.chile.man-es.com  
• Mantenimiento de Motores Diésel • Reparación de Motores Eléctricos

**MANEX LTDA.**

RUT: 85.991.300-8  
Javiera Salas 4031  
Estación Central - Santiago  
Fono: (56) 2 2776 4098  
manex@manex.cl  
www.manex.cl  
• Ropa para Protección Contra Fuego • Ropa para Seguridad

**MANITOWOC CRANE GROUP CHILE**

RUT: 76.734.800-2  
Cerro El Plomo 5855, Of. 1107  
Las Condes - Santiago  
Fono: (56) 2 2923 8511  
Webmail  
www.manitowoc.com  
• Grúas Articuladas • Grúas Hidráulicas

**MANLIM SERVICIOS INTEGRALES SPA**

Carlos Condell 2026, Dpto. 303-A  
Antofagasta  
Fono: (56) 9 9910 1220  
dfigueroa@manlimspa.com  
www.manlimspa.com  
• Energía Solar

**MANTENCION PLANTAS MINERAS**

RUT: 76.009.541-9  
Av. Del Valle Norte 945, Of.  
4615, Ciudad Empresarial

Huechuraba - Santiago

Fono: (56) 2 2954 9700  
dvega@mpm.cl  
www.mpm.cl  
• Camiones con Grúas Pluma • Retroexcavadoras

**MANTEX S.A.**

RUT: 96.125.000-5  
La Piedad 32  
Las Condes - Santiago  
Fono: (56) 2 2212 9480  
info@mantex.cl  
www.mantex.cl  
• Equipos para La Minería • Grúas Punteo

**MANUFACTURA RAC LTDA.**

RUT: 77.676.860-K  
Santo Domingo 4100  
Santiago  
Fono: (56) 2 2862 0500  
rac@rac.cl  
www.rac.cl  
• Artículos para Seguridad • Calzado para Seguridad • Ropa para Trabajo

**MAPTEK COMPUTACION CHILE LTDA.**

RUT: 78.482.290-7  
2 Norte 465  
Viña del Mar  
Fono: (56) 32 269 0683  
info@maptek.cl  
www.maptek.cl  
• Consultoría en Minería • Software para la Minería

**MAQSUR LTDA.**

RUT: 76.142.787-3  
Regina Gálvez 90  
San Bernardo - Santiago  
Fono: (56) 2 2857 4384  
info@maqsur.cl  
www.maqsur.cl  
• Grúas • Grúas sobre Camión • Plataformas Elevadoras

**MAQUICENTER LTDA.**

RUT: 76.016.748-7  
EL Roble 670, Galpón 3  
Lampa - Santiago  
Fono: (56) 2 2623 3000  
alitvak@maquicenter.cl  
www.maquicenter.cl  
• Grúas Horquilla • Maquinaria de Chancado y Clasificación

**MAQUIMETAL LTDA.**

RUT: 80.585.900-8  
Obispo Manuel Umaña 791  
Estación Central - Santiago  
Fono: (56) 2 2782 0100  
gerenciaventas@maquimetal.cl  
www.maquimetal.cl  
• Alambre de Cobre • Bobinas de Acero Inoxidable

**MAQUINARIA Y CONSTRUCCIONES RIO LOA S.A.**

RUT: 78.229.090-8  
Av. Americo Vespucio Norte  
1561, Piso 11, Of. 1101  
Vitacura - Santiago  
Fono: (56) 2 2413 4050  
secretaria@rio-loa.cl  
www.rio-loa.cl  
• Arriendo de Maquinaria • Movimiento de Tierra

**MAQUINARIAS INDUSTRIALES SANTIAGO LTDA.**

RUT: 79.855.600-2  
Ciencias 8595  
La Cisterna - Santiago  
Fono: (56) 2 2558 2428  
ms@maquinariassantiago.cl  
www.maquinariassantiago.cl  
• Compresores • Grupos Eléctricos

**MAQUINARIAS INVERCAS LTDA.**

RUT: 78.807.900-1  
Panamericana Sur Km. 45, Parcela 2-A  
Paine  
Fono: (56) 2 2824 2117  
mauricio@invercas.cl  
www.invercas.cl  
• Chancadores • Diseño de Plantas para Molienda

**MAQUINARIAS THM**

Félix de Amesti 90, Piso 3  
Las Condes - Santiago  
Fono: contacto@maquinariasthm.cl  
www.maquinariasthm.cl  
• Arriendo de Maquinarias para Movimiento de Tierras

**MAQUINARIAS Y OBRAS MAQ SPA**

RUT: 76.309.897-4  
Av. Los Cerrillos 868  
Cerrillos - Santiago  
Fono: (56) 9 9727 4761  
ccolguin@mcmaq.cl  
arriendo@mcmaq.cl  
www.mcmaq.cl

**Gerente General:**  
Claudio Collao Olguin

- Arriendo de Maquinaria y Equipos para la Construcción, Minería e Industria • Montaje de Ductos o Cañerías en Centrales Hidroeléctricas
- Montaje y Soldaduras de Cañerías
- Servicio de Curvado en Frío de Cañerías

**MAQUINTEL SPA**

RUT: 76.196.131-4  
Montevideo 531, Of. 302  
Recoleta - Santiago  
Fono: (56) 2 2671 7032  
contacto@maquintel.com  
www.maquintel.com  
• Ductos Mineros • Inspección de Canaletas Mineras • Robots para Inspección de Ductos

**MARCO INDUSTRIAL CHILE**

RUT: 77.860.930-4  
Los Gobelinos 2584  
Renca - Santiago  
Fono: (56) 2 2782 4400  
ventas@marco.cl  
www.marco.cl  
• Oleohidráulica • Sellado Industrial  
• Transmisión de Potencia

**MARIENBERG LTDA.**

RUT: 93.320.000-0  
San Marta 1600  
Maipú - Santiago  
Fono: (56) 2 2947 4000  
ventas@marienberg.cl  
www.marienberg.cl  
• Máquinas Enzunchadoras • Zunchos

**MARPRO CHILE**

RUT: 77.697.900-7  
Camino Internacional PC3 A L  
16, Parque Industrial Gulmué  
Concón  
Fono: (56) 32 218 7360  
administracion@marpro.cl  
www.marpro.cl  
• Control de Corrosión • Productos Químicos para Tratamiento de Agua

**MARSA**

Zaragoza 8882  
Las Condes - Santiago  
Fono: (56) 2 4367 0117  
contacto@marsa.cl  
www.marsa.cl  
• Contratos EPC • Gestión de Proyectos

**MARSOL S.A.**

RUT: 91.443.000-3  
Av. Ejército 733  
Santiago  
Fono: (56) 2 2729 2000  
ventas@marsol.cl  
www.marsol.cl  
• Soluciones para Entrega de Alimentos • Soluciones para Pesaje

**MARTI SPA**

RUT: 76.211.542-5  
Carlos Antúnez 2025, Of. 1103  
Providencia - Santiago  
Fono: (56) 2 2957 4253  
info-latam@marti.com  
www.marti-latam.com  
• Chimeneas Verticales • Construcción de Túneles • Obras de Ingeniería

**MARTIN-G**

RUT: 79.889.910-4  
Av. Einstein 738  
Recoleta - Santiago  
Fono: (56) 2 2925 0100  
contacto@martin-g.cl  
www.martin-g.cl  
• Calzado para Seguridad • Ropa para Seguridad

**MARVAL, MARITIMA VALPARAISO CHILE S.A.**

RUT: 96.591.730-6  
Asociado: Aprimin  
Almirante Gómez Carreño 49  
Valparaíso  
Fono: (56) 32 260 7000  
Web Mail  
www.marval.cl  
• Logística • Transporte Marítimo

**MARVELKLEEN**

RUT: 76.109.556-0  
Av. Don Luis 536, Parque Ind. Valle Grande  
Lampa - Santiago  
Fono: (56) 2 2730 1200  
ventas@marvelkleen.cl  
www.marvelkleen.cl  
• Desengrasantes • Detergentes • Limpiadores Industriales

**MAS ERRAZURIZ**

RUT: 87.996.400-8  
Calle Uno 3011  
Quilicura - Santiago  
Fono: (56) 2 2473 1000  
contacto@maserrazuriz.cl  
www.maserrazuriz.cl  
• Construcción de Obras de Infraestructura • Montajes Industriales

**MAS LOOP SPA**

RUT: 76.128.373-1  
Av. Américo Vespucio 1940, Box-501-5  
Conchalí - Santiago  
Fono: (56) 2 2887 0132  
contacto@masloop.cl  
www.masloop.cl  
• Automatización • Control Industrial

**MASBLUE SPA**

RUT: 76.792.867-K  
Av. La Tirana 5470  
Iquique  
Fono: (56) 9 7212 2944  
Webmail  
www.masblue.cl

• Innovación en Salud Ocupacional  
Minería • Nutraceúticos para la Salud de los Trabajadores

**MASC INGENIEROS CONSULTORES**

Calle 30 Oriente 1420, Of. 806,  
Edificio Plaza Oriente  
Talca  
Fono: (56) 71 242 1469  
eroa@masc.cl  
www.mascingenieria.com  
• Ingeniería • Inspección Técnica de Obras

**MASERVI S.A.**

RUT: 99.544.190-K  
Colón 352, Of. 515  
La Serena  
Fono: (56) 51 222 1875  
gerencia@maservi.cl  
www.maservi.cl  
• Abrasivos • Granalla Abrasiva de Escoria de Cobre • Sulfato de Cobre

**MASPROT**

RUT: 83.210.600-3  
Carlos Walker Martínez 5574  
San Miguel - Santiago  
Fono: (56) 2 2498 9000  
masprot@masprot.cl  
www.masprot.cl  
• Artículos para Seguridad • Calzado para Seguridad

**MASSATIERRA LTDA.**

RUT: 76.307.291-6  
Av. Nueva Providencia 1860, Of. 103  
Providencia - Santiago  
Fono: (56) 2 2335 1172  
ventas@massatierra.cl  
www.massatierra.cl  
• Electrodo • Sistemas para Puesta a Tierra

**MASTER BUILDERS SOLUTIONS CHILE**

RUT: 96.899.010-1  
Río Palena 9665, Núcleo Empresarial ENEA  
Pudahuel - Santiago  
Fono: (56) 2 2799 4300  
MBS\_Chile@mail.mbcc-group.com  
www.master-builders-solutions.com  
• Impermeabilización de Hormigón • Reparación Estructural del Hormigón

**MASTER DRILLING CHILE**

RUT: 96.764.560-5  
Av. Aeropuerto 9970  
Cerrillos - Santiago  
Fono: (56) 9 4023 1184  
mdchile@masterdrilling.com  
www.masterdrilling.com  
• Perforación de Chimeneas y Piques • Perforación de Pozos • Perforaciones de Exploración

**MASTERLOCK LTDA.**

RUT: 78.595.430-0  
Padre Mariano 10, Of. 906  
Providencia - Santiago  
Fono: (56) 2 2236 2518  
masterlock@masterlock.cl  
www.masterlock.cl  
• Candados para Alta Seguridad • Control de Accesos

**MATCOM**

Baquadano 239, Of. 203  
Antofagasta  
Fono: (56) 9 9251 7171  
valentina@matcom.cl  
• Seguridad Minera e Industrial  
• Soluciones Tecnológicas

**MASTERFIBRA**

RUT: 76.526.927-K  
José de San Martín 92, Parque Ind. Los Libertadores  
Colina - Santiago  
Fono: (56) 2 2745 0000  
Fono Ventas: (56) 9 9020 9388  
contacto@masterfibra.cl  
ventas@masterfibra.cl  
www.masterfibra.cl

**Gerente General:**

José Luis Jara Zavala  
**Subgerente de Ventas:**  
Guillermo Pérez Núñez  
**Subgerente de Producción:**  
Rodrigo Pérez Ramos  
**Jefe de Adm. y Finanzas:**  
Alejandro Pinto Rodríguez  
**Jefe de Operaciones y Logística:**  
Lorenzo Carreño Menares

**Proveedores de:** Codelco / Enel Distribución Chile / SQM / Acciona Patache / Compañía Minera del Pacífico, CMP / Empresa Nacional de Minería, Enami

- Diseño, Ingeniería y Fabricación de Soluciones en Plásticos Reforzados en Fibra de Vidrio (FRP) • Fabricación de Crucetas Poliméricas • Fabricación de Laminación Industrial (Cubiertas y Revestimientos) en Plásticos Reforzados en Fibra de Vidrio (FRP) • Fabricación de Perfiles Estructurales para el Armado de Productos y Soluciones Constructivas en FRP • Parrillas Intectadas FRP

**MATEC**

RUT: 77.695.380-6  
Santa Florencia 851, Parque Ind. Estrella del Sur  
San Bernardo - Santiago  
Fono: (56) 2 2240 9311  
documentacion@maestranzatecnica.cl  
www.maestranzatecnica.cl  
• Maestranzas

**MATEC**

RUT: 77.695.380-6  
Santa Florencia 851, Parque Ind. Estrella del Sur  
San Bernardo - Santiago  
Fono: (56) 2 2240 9311  
documentacion@maestranzatecnica.cl  
www.maestranzatecnica.cl  
• Ductos y Spools • Estanques • Maestranzas

**MATECO CHILE**

San Ignacio 601  
Quilicura - Santiago  
Fono: (56) 2 3328 2331  
info@mateco-chile.cl  
www.mateco-chile.cl  
• Arriendo de Alzahombres para Trabajo en Altura • Brazos Articulados Telescópicos

**MATHIESEN S.A.C.**

RUT: 92.207.000-8  
Asociado: Aprimin  
Av. Del Parque 4265, Piso 3,  
Ciudad Empresarial  
Huechuraba - Santiago  
Fono: (56) 2 2640 5600  
atapiac@grupomathiesen.com  
www.grupomathiesen.com  
• Materias Primas • Productos Químicos

**MAURICIO HOCHSCHILD  
INGENIERIA Y SERVICIOS**

RUT: 96.885.630-8  
Av. Pde. Eduardo Frei Montalva 9261  
Quilicura - Santiago  
Fono: (56) 2 2578 2600  
gerencia@mhis.cl  
www.mhis.cl  
• Bombas • Compresores • Soldaduras

**MAX SERVICE S.A.**

RUT: 76.756.768-5  
San Ignacio 080-A  
Quilicura - Santiago  
Fono: (56) 2 2616 8800  
recepcion@maxservice.cl  
www.maxservice.cl  
• Calzado para Seguridad • Guantes de Seguridad • Ropa para Seguridad

**MAXAM CHILE S.A.**

RUT: 77.870.140-5  
Asociado: Aprimin  
Cerro El Plomo 6000, Of. 404  
Las Condes - Santiago  
Fono: (56) 2 2520 2400  
cpozo@maxamcorp.com  
www.maxamcorp.com  
• Explosivos • Tronaduras

**MAXTEC**

Panamericana Norte 19.501  
Colina - Santiago  
Fono: (56) 9 6669 0132  
contacto@maxtec.cl  
www.maxtec.cl  
• Arriendo de Excavadoras • Arriendo de Maquinaria

**MBA UNIVERSIDAD  
CATOLICA DEL NORTE**

Av. Angamos 0610, Of. X9-102  
Antofagasta  
Fono: (56) 9 7784 9043  
mba@ucn.cl  
www.ucn.cl  
• Control de Calidad • Estudios de Ingeniería

**MC ENERGY CHILE**

Edmundo Perez Zujovic 5554  
Antofagasta  
Fono: (56) 9 5901 2688  
miguel.candia@mcenergy.cl  
www.mcenergy.cl  
• Aire Acondicionado • Electrónica Industrial

**MC HIDRAULICA**

RUT: 76.757.366-9  
Santa Filomena Parcela 7,  
Loteo 7 D, Pan de Azúcar  
Coquimbo  
Fono: (56) 9 8314 0860  
contacto@hidraulicamc.cl  
www.hidraulicamc.cl  
• Equipos de Vacío • Neumática • Oleohidráulica

**MC SYSTEM SPA**

RUT: 76.143.265-6  
Av. Ventisquero 1225, Of. 22-A  
Renca - Santiago  
Fono: (56) 2 2333 2857  
cboinelle@mcsystem.cl  
www.mcsystem.cl  
• Instrumentos para Medición y Control

**MCI TERMOFUSION**

RUT: 76.839.767-8  
Av. El Trébol, Parcela 22  
Calera de Tango - Santiago  
Fono: (56) 9 6898 1090  
servicioalcliente@mci-termofusion.cl  
www.mci-termofusion.cl  
• Servicio de Termofusión • Tuberías



**MC SUITE**

RUT: 15.505.869-2  
Lidia Moreno 177  
Antofagasta  
Fono: (56) 9 4424 4987  
Fono Ventas: (56) 9 8213 1891  
contacto@mcsuite.cl  
www.mcsuite.cl

**Director Ejecutivo CEO:**  
Marco Carvajal Riquelme  
**Ejecutiva de Finanzas:**  
María Carvajal Riquelme  
**Jefe de Operaciones:**  
Sandra Pizarro Guerrero

**Proveedores de:** Atlas Copco / Phuffer / Torque / Tarpulin / Tecnogruas / Komatsu / Pat Traffic / Heavy Duty / Avant Technologies / FLSmidth

- Arriendo de Departamentos Amoblados • Hotel

**MCLANAHAN LATIN AMERICA SPA**

Av. El Bosque Norte 0123, Of. 502  
Las Condes - Santiago  
Fono: (56) 2 3223 9729  
ventas@mclanahan.cl  
www.mclanahan.com  
• Equipos de Procesamiento de Minerales • Espesadores

**MCM LTDA.**

RUT: 77.984.300-9  
Rahue 1592  
Copiapó  
Fono: (56) 52 236 1035  
mcm@mcmltda.cl  
www.mcmltda.cl  
• Productos para la Minería

**MCR SAFETY**

Bergen 290  
Santiago  
Fono: (56) 9 9400 1385  
susan.delcanto@safetec.cl  
www.mcrcsafety.com  
• Elementos de Protección Personal • Guantes de Seguridad

**ME ELECMETAL**

RUT: 90.320.000-6  
Asociado: Aprimin  
Av. Andrés Bello 2233, Piso 11  
Providencia - Santiago  
Fono: (56) 2 2361 4010  
jsanmartin@elecmetal.cl  
www.me-elecmetal.com  
• Bolas de Acero Forjado para Molienda • Chancadores • Revestimientos para Molinos

**MECANICAD**

Av. Del Parque 5275, Of. 404,  
Ciudad Empresarial  
Huechuraba - Santiago  
Fono: (56) 9 82332686  
bperez@mecanicad.ca  
www.mecanicad.ca  
• Ductos de PVC, para Ventilación de Túneles y Labores Subterráneas

**MECAPRES**

Pasaje Caliche 2313, Sitio El Boro  
Iquique  
Fono: (56) 9 5863 5728  
francisco.barrera@mecapres.cl  
www.mecapres.cl  
• Repuestos para Camiones



**MEDITERRANEA**

RUT: 59.179.270-9  
Av. Pedro de Valdivia 0193, Of. 82  
Providencia - Santiago  
Fono: (56) 2 2204 6893  
Fono Ventas: (56) 9 5689 5261  
recepcion@mediterranea-group.cl  
jaleano@mediterranea-group.cl  
www.mediterranea-group.cl

**Gerente General:**  
Adrián Echegoyen  
**Gerente Comercial:**  
José Antonio Leaño  
**Gerente de Adm. y Finanzas:**  
Daniel Castilla  
**Gerente de Facilities y Sitios Remotos:**  
Rodrigo Suter

**Proveedores de:** Atacama Minerals / Sierra Atacama / Promet Hoteles

- Aseo y Hotelería • Gestión de Campamentos • Mantenimiento Menor • Servicios de Alimentación

**MEGAMETAL - SWAGEFAST**

Pedro Antonio González 3755  
Estación Central - Santiago  
Fono: (56) 9 7699 1825  
sjacusi@megametal.cl  
www.megametal.cl  
• Aplicaciones Industriales • Metalmecánica

**MEGAMIN S.A.**

RUT: 76.011.809-5  
Av. Pde. Eduardo Frei Montalva 6001, Of. 45, El Cortijo  
Conchalí - Santiago  
Fono: (56) 2 2437 2803  
comunicaciones@megamin.cl  
www.megamin.cl  
• Aceros para Perforación • Revestimientos de Poliuretano

**MEINTEK**

14 de febrero 2534, Of. 303  
Antofagasta  
Fono: (56) 9 4064 2758  
rcaussin@meintek.com  
www.meintek.com  
• Comunicaciones • Logística



**MELON HORMIGONES**

RUT: 93.248.000-K  
Asociado: Aprimin  
Isidora Goyenechea 2800, Piso 13  
Las Condes - Santiago  
Fono: (56) 2 2280 0456  
Fono Ventas: (56) 9 4287 4598  
paulina.pradenas@melonhormigones.cl  
www.melon.cl

- Suministro de Aridos • Suministro de Cemento • Suministro de Hormigón

**MEMBRANTEC S.A.**

RUT: 96.880.020-5  
Renca 2210

Renca - Santiago  
Fono: (56) 2 2589 3450  
comunicaciones@membrantec.cl  
www.membrantec.cl  
• Geomembranas de HDPE • Impermeabilización

**MEMCORT SPA**

RUT: 76.391.095-4  
Gilberto Gómez Contardo  
Manzana A-1, Sitio 10  
Calama  
Fono: (56) 55 255 3241  
miguel.meneses@memcort.cl  
www.memcort.cl  
• Hidrolavadoras • Productos para Higiene

**MENNEKES**

Av. Ricardo Cumming 182  
Santiago  
Fono: (56) 2 2697 1660  
fernando@guerrel.cl  
www.guerrel.cl  
• Enchufes Eléctricos Industriales



**MENTORIS**

RUT: 76.768.933-0  
Av. Apoquindo 7935, Of. 801B  
Las Condes - Santiago  
Fono: (56) 9 3390 7626  
Fono Ventas: (56) 2 2929 9754  
mcortes@mentor.cl  
www.mentor.cl

**Gerente General:**

Carlos Cruz  
**Coordinadora de Congresos:**  
Massiel Cortés

- Organización de Seminarios, Congresos y Conferencias

**MERCADO LOGISTICO**

Osvaldo Silva Castellón 56  
Antofagasta  
Fono: (56) 9 7977 5410  
francisco@mercadologistico.cl  
www.mercadologistico.cl  
• Tecnologías de Información (TI)

**MERCURIO CONVEYOR BELT CHILE SPA**

RUT: 76.415.037-6  
La Concepción 191, Piso 6  
Providencia - Santiago  
Fono: (56) 2 2573 8524  
luis.toledo@mercurioconveyorbelt.com  
www.correasmercurio.com.br  
• Correas Transportadoras

**MERIDIAN SERVICIOS GEOMATICOS**

RUT: 76.885.578-1  
Av. Nueva Providencia 1208, Of. 207  
Providencia - Santiago  
Fono: (56) 2 2869 5374  
meridian@serviciosgeomaticos.cl  
www.serviciosgeomaticos.com  
• Aerofotogrametría • Geomática • Topografía

**MERSUD SPA**

RUT: 83.491.800-5  
Claudio Gay 2535  
Santiago  
Fono: (56) 2 2689 4269  
mersud@mersud.cl  
www.mersud.cl  
• Máquinas Soldadoras • Soldaduras en Acero Inoxidable

**MESABI**

Av. Antonia Rendic 6930  
Antofagasta  
**Fono:** (56) 55 289 3231  
mbausch@mesabi.com  
www.mesabi.com  
• Intercambiadores de Calor • Radiadores

**MESSER GASES LTDA.**

**RUT:** 76.911.637-0  
Panamericana Norte 18.500  
Colina - Santiago  
**Fono:** (56) 2 2680 2731  
info@messer-cl.com  
www.messer-cl.com  
• Gases Industriales • Oxígeno

**METACONTROL INGENIEROS LTDA.**

**RUT:** 89.233400-5  
Andrés de Fuenzalida 147  
Providencia - Santiago  
**Fono:** (56) 2 2355 3800  
contacto@metacontrol.cl  
www.metacontrol.cl  
• Ingeniería Civil • Ingeniería de Proyectos

**METAL COATING**

Bayona 500  
Colina - Santiago  
**Fono:** (56) 2 2830 6117  
contacto@metalcoating.cl  
www.metalcoating.cl  
• Anticorrosivos • Revestimientos

**METALBOX LTDA.**

**RUT:** 76.172.273-5  
Antillanca Sur 340  
Pudahuel - Santiago  
**Fono:** (56) 2 2949 3400  
ventas@metalbox.cl  
www.metalbox.cl  
• Armarios, Gabinetes y Cajas en Acero Inoxidable

**METALDOOR**

**RUT:** 76.136.516-9  
Av. La Palma 1746  
Conchalí - Santiago  
**Fono:** (56) 2 2736 0563  
ysoto@metaldoor.cl  
www.metaldoor.cl  
• Cortinas de Seguridad • Cortinas Metálicas Cortafuego • Cortinas Metálicas Industriales

**METALEX**

**RUT:** 77.266.070-7  
Hernando de Aguirre 162, Of. 806  
Providencia - Santiago  
**Fono:** (56) 2 2335 2217  
alillo@metalex.cl  
www.metalex.cl  
• Sinergias en Electroobtención y Electrorrefinación

**METALGAM**

Av. Chena 12.809  
San Bernardo - Santiago  
**Fono:** (56) 2 2557 8517  
metalgam@metalgam.cl  
www.metalgam.cl  
• Componentes de Perforación en Diamantina • Coronas y Escariadores • Estructuras Mecánicas

**METALMECANICA ACIERS LTDA.**

Las Acacias 2361  
La Pintana - Santiago  
**Fono:** (56) 2 2905 0028  
cotizaciones@aciers.cl  
www.aciers.cl  
• Calderería • Metalmecánica

**METALUSA CHILE SPA**

**RUT:** 76.505.687-K  
Ruta 160, Concepción a Coronel  
6900, sector Villa Verde Escuadrón

**Fono:** (56) 41 215 2475  
metalusa@metalusa-chile.cl  
www.metalusa-chile.cl  
• Andamios • Encofrados

**METAPROJECT**

**RUT:** 96.648.700-3  
**Asociado:** Aprimin  
Dr. Carlos Charlín 1521  
Providencia - Santiago  
**Fono:** (56) 2 2264 2927  
metaproject@metaproject.cl  
www.metaproject.cl  
• Asesorías en Medioambiente • Asesorías en Procesos Mineros

**METASERVICE**

José Toribio Medina 094, Piso 6  
Antofagasta  
**Fono:** (56) 9 9271 4006  
aramos@metaservice.cl  
www.metaservice.cl  
• Automatización Industrial • Soluciones Tecnológicas

**METATRON**

**RUT:** 76.138.137-7  
Av. Kennedy 5146, Piso 7  
Vitacura - Santiago  
**Fono:** (56) 2 2212 2055  
contacto@metatron.cl  
www.metatron.cl  
• Piping • Reparación de Tuberías

**METCOM CHILE**

Calle San Pío X 2460, Of. 1401  
Providencia - Santiago  
**Fono:** (56) 9 8789 2258  
matiasquintana@metcomchile.cl  
www.metcomchile.cl  
• Aplicaciones Industriales • Medioambiente

**METECNO S.A.**

**RUT:** 99.500.750-9  
Av. Nueva Las Industrias 200  
Quilicura - Santiago  
**Fono:** (56) 2 2438 7500  
info@metecno.cl  
www.metecno.cl  
• Fabricación de Cubiertas y Revestimientos para el Sector Minero • Fabricación de Paneles Habitacionales • Fabricación de Paneles Metálicos con Resistencia al Fuego

**METPLAS LTDA.**

**RUT:** 76.968.402-6  
Longitudinal Sur km 91, Los Lirios  
Rancagua  
**Fono:** (56) 72 223 6800  
contacto@estanques.cl  
www.metplas.cl  
• Fibra de Vidrio

**METRICA**

Av. Antonio Varas 2460  
Ñuñoa - Santiago  
**Fono:** (56) 2 2715 3100  
ventasweb@metrica.cl  
www.metrica.cl  
• Rectificadores • UPS

**METRIKA LTDA.**

**RUT:** 77.203.650-7  
Av. Diego de Almagro 951  
Rancagua  
**Fono:** (56) 72 225 7010  
metrika@metrika.cl  
www.metrika.cl  
• Sistemas Automáticos contra Incendios • Sistemas para Protección contra Incendios

**METROPLEX SPA**

Av. Manuel Montt 2339-A, Of. 1204  
Ñuñoa - Santiago  
**Fono:** (56) 2 2458 1381

contacto@metroplex.cl  
www.metroplex.cl  
• Repuestos para Equipos Mineros • Rodados para Palas Hidráulicas y Eléctricas

**MICHELIN CHILE**

**RUT:** 86.020.700-1  
Luis Carrera 1131  
Vitacura - Santiago  
**Fono:** 800 221 200  
sam.chile@michelin.com  
www.michelin.cl  
• Neumáticos OTR

**MICROCONTROL CHILE S.A.**

**RUT:** 99.591.380-1  
Av. Rancagua 549  
Providencia - Santiago  
**Fono:** (56) 2 2435 8770  
info@microcontrol.cl  
www.microcontrol.cl  
• Control de Asistencia de Personal • Relojes para Control de Asistencia de Personal

**MICROGEO**

**RUT:** 88.579.800-4  
Camino del Cerro 5154  
Huechuraba - Santiago  
**Fono:** (56) 2 2658 0801  
fabiola.fuentealba@microgeo.cl  
www.microgeo.cl  
• Cartografía • Datos Geoespaciales

**MIGTRA SPA**

**RUT:** 76.277.789-4  
Los Militares 5620, Of. 1511-1512  
Las Condes - Santiago  
**Fono:** (56) 2 3339 9767  
anita@migtra.com  
www.migtra.com  
• Software para Control de Riesgos en la Conducción de Camiones • Software para Control de Riesgos por Exceso de Velocidad

**MILE S.A.**

**RUT:** 99.511.660-K  
Av. Américo Vespucio  
Norte 1691, Galpón 9  
Quilicura - Santiago  
**Fono:** (56) 2 2603 9780  
info@mile.cl  
www.mile.cl  
• Equipos para Lubricación

**MILL MONTAJES INDUSTRIALES**

**LLANQUITRUF**  
**RUT:** 76.429.834-9  
Diego Portales 311, Of. 24  
Coquimbo  
**Fono:** (56) 9 9969 0945  
c.llanquitruf@millmontajes.cl  
www.millmontajes.cl  
• Mantenimiento de Plantas Mineras • Montajes Industriales Estructurales

**MILWAUKEE TOOL**

Mariano Sánchez Fontecilla 310, Of. 201  
Las Condes - Santiago  
**Fono:** (56) 9 3263 3975  
alex.caceres@milwaukeeetool.com  
www.milwaukeeetool.com  
• Herramientas Eléctricas • Herramientas Industriales

**MIMASOFT**

Av. Italia 850  
Providencia - Santiago  
**Fono:** (56) 9 9506 4892  
natalia@mimasoft.cl  
**www.https://mimasoft.cl/**  
• Servicios de Consultoría • Servicios Informáticos

**MINABAS SERVICIOS MINEROS SPA**

**RUT:** 76.281.195-2

Algarve Norte 851  
Puente Alto - Santiago  
**Fono:** (56) 2 2853 2200  
iguerra@minabas.cl  
www.minabas.cl  
• Servicios Hidrometalúrgicos • Servicios para la Minería

**MINCO MAQUINARIAS S.A.**

**RUT:** 96.959.180-4  
El Totoral 851, Parque Ind. Buenaventura  
**Fono:** (56) 2 2733 5248  
minco@minco.cl  
www.minco.cl  
• Excavadoras • Manipuladores Telescópicos • Retroexcavadoras

**MINCON CHILE S.A.**

**RUT:** 76.421.150-2  
Av. Américo Vespucio Norte  
1385, Módulo 31, Spacio Flex  
Quilicura - Santiago  
**Fono:** (56) 2 3223 9351  
salechile@mincon.com  
www.mincon.com  
• Equipos de Perforación

**MINCORE**

San Pío X 2460, Of. 1606  
Providencia - Santiago  
**Fono:** (56) 9 4578 1584  
cpueblac@mincore.cl  
www.mincore.cl  
• Asesorías en Gestión Empresarial • Gestión de Riesgos de Procesos

**MINDUGAR**

**RUT:** 96.588.890-K  
Domingo Arteaga 291  
Macul - Santiago  
**Fono:** (56) 2 2870 7400  
ventas@mindugar.cl  
www.mindugar.cl  
• Automatización de Bodegas • Racks para Almacenaje

**MINE TRUST**

Av. José Alcalde Délano 10581, Of. 501  
Lo Barnechea - Santiago  
**Fono:** (56) 2 3203 9516  
contacto@minetrust.com  
www.minetrust.com  
• Productos para Correas Transportadoras • Sistemas de Medición para Correas Transportadoras

**MINEARC SYSTEMS S.A.**

**RUT:** 76.130.838-6  
Santa Elena de Huechuraba 1701,  
Of. 5A, Parque Medianas  
Huechuraba - Santiago  
**Fono:** (56) 2 2964 4290  
roberto.breyer@minearcusa.com  
www.minearcusa.com  
• Cámaras de Refugio • Sistemas de Gestión de Residuos

**MINCOMCAL CHILE LTDA.**

**RUT:** 76.232.405-9  
Los Cardenales 729  
Calama  
**Fono:** (56) 9 6617 0935  
mgutierrez@mincomcalchile.cl  
www.mincomcalchile.cl  
• Alineadores para Correas Transportadoras • Equipos para Correas Transportadoras • Polines

**MINEPARTNER S.A.**

**RUT:** 76.083.165-4  
Los Topacios 573, Parque Ind. La Chimba  
Antofagasta  
**Fono:** (56) 55 289 5040  
dvarela@minepartner.cl  
www.minepartner.cl  
• Repuestos para Palas • Repuestos para Palas y Perforadoras





**MINEGROUP**

Santiago  
**Fono:** (56) 9 9924 7838  
 contacto@minegroup.cl  
 www.minegroup.cl

**Gerente Comercial:**  
 Fabiola Morales H.  
**Gerente de Operaciones:**  
 Anel Quezada

- Organización de Congresos



**MINETECH CHILE**

**RUT:** 76.815.994-7  
**Certificado:** Achilles  
**Otro:** Senegocia  
 Dr. Manuel Barros Borgoño 110, Of. 703  
 Providencia - Santiago  
**Fono:** (56) 9 7800 4009  
 info@minetechgroup.cl  
 julio.allendes@minetechgroup.cl  
 www.minetechgroup.cl

**Gerente General:**  
 Julio Allendes Gamero  
**Gerente Comercial:**  
 Federico Arratia  
**Gerente de Proyectos:**  
 Matías Baglietto  
**Gerente Técnico:**  
 Iván Retamar

**Proveedores de:** Minera Carola /  
 Minera Florida / Pampa Camarones  
 / Codelco, El Teniente / Cerro  
 Vanguardia / Strabag / Nokia  
 Solutions and Networks Chile

- Control de Acceso y Sistemas de Tracking (Minas Subterránea y de Superficie) • Refugios para Minas Subterráneas (Refugios Mineros) • Sistemas de Alerta de Proximidad y Anticolisión (Minas Subterráneas y de Superfi) • Sistemas de Comunicación para Minas Subterráneas VHF/UHF vía Cable Radiante Leak • Sistemas de Comunicaciones (Radios, Repetidores, Sistemas Troncalizados, Ingeniería de Diseño) • Sistemas de Evacuación de emergencia (Minas Subterráneas) • Sistemas de Videovigilancia con aplicación de Inteligencia Artificial • Unidades de Medición de Gases (Minas Subterráneas)

**MINING MAQ**

Av. Las Delicias 80  
 Vicuña  
**Fono:** (56) 9 5686 3369  
 miningservice@gmail.com  
 www.miningmaq.cl  
 • Montajes Subestaciones y Líneas Eléctricas • Perforaciones

**MINING RUBBERS**

Ruta 43, Cuesta El Manzano, El Peñón Coquimbo  
**Fono:** (56) 51 260 5034  
 contacto@miningrubbers.cl  
 www.miningrubbers.cl  
 • Revestimientos Antidesgaste  
 • Revestimientos en Caucho

**MINING TAG**

**RUT:** 76.119.409-7  
 Matilde Salamanca 736, Of. 501 y 502  
 Providencia - Santiago  
**Fono:** (56) 2 2495 7780  
 contacto@miningtag.cl  
 www.miningtag.cl  
 • Sistema de Control de Producción en Minería Subterránea

**MINNOVEX AG**

Hendaya 60, Of. 1102  
 Las Condes - Santiago  
**Fono:**  
 minnovex@minnovex.cl  
 www.minnovex.cl

- Asociación Gremial de Empresas para la Innovación de Productos para el sector Minero e Industrial



**MINOVA**

**RUT:** 76.091.943-8  
 Tranquilo 200, Of. 21  
 Pudahuel - Santiago  
**Fono:** (56) 9 8542 9799  
**Fono Ventas:** (56) 9 6207 5276  
 patricia.lazo@minovaglobal.com  
 felipe.fernandez@minovaglobal.com  
 www.minovaglobal.com

**Gerente General:**  
 Felipe Fernández Gómez  
**Administración y Finanzas:**  
 Patricia Lazo Arenas  
**Customer Services:**  
 Katherine Fernández Torres  
**Control de Calidad y Especialista en Terreno:**  
 Fernando Molina  
**Técnico Especialista Equipos e Inyecciones:**  
 Eduardo Sapiain Olivares  
**Especialista de Campo:**  
 Sebastián Núñez Riquelme

**Proveedores de:** Codelco,  
 Chuquicamata Subterránea,  
 Chuquicamata Rajo, Ministro Hales,  
 El Teniente / BHP, Minera Escondida / Antofagasta Minerals, Minera Centinela / Strabag, Alto Maipo / Grupo Cenizas / Minera Guanaco / HMC Gold

- Cartuchos de Resina • Centrales Hidroeléctricas - Canales y Puertos • Construcción - Fundaciones • Membranas Pulverizables • Minería Rajo • Minería Subterránea • Morteros Especiales • Productos Químicos de Inyección en Macizos y Sellos Hídricos • Revestimientos de Túneles • Sistemas de Fortificación • Soluciones Geotécnicas para Proyectos de Minería, Construcción de Túneles y de Ingeniería de Terrenos de Superficie • Sostentamiento de Terrenos

**MINPROCAD LTDA.**

**RUT:** 77.526.640-6  
 Av. Vergara 876, Concón  
 Viña del Mar  
**Fono:** (56) 32 248 1564  
 malcazar@minprocad.cl  
 www.minprocad.cl  
 • Diseño de Piping • Proyectos Industriales

**MIRS ROBOTICS SOLUTION S.A.**

Av. Kennedy 6660  
 Vitacura - Santiago  
**Fono:** (56) 2 2663 5700  
 Webmail  
 www.mirsrobotics.com  
 • Automatización de Cambio de Palmetas Trommel en Molinos SAG



**MINTRAL LIMITADA**

**RUT:** 77.554.545-3  
**Certificado:** Sicep - Achilles  
 Av. Pdte. Jorge Alessandri Rodríguez 10.700  
 San Bernardo - Santiago  
**Fono:** (56) 2 2540 2100  
 contacto@mintral.cl  
 www.mintral.cl

**Gerente General:**  
 Phillip Schaal  
**Gerente de Adm. y Finanzas:**  
 Matías Castagnola  
**Gerente de Negocios Minería:**  
 Christopher Collins  
**Subgerente Comercial y Desarrollo Minería:**  
 Hugo Pinto  
**Jefa Comercial Minería y Cargas Especiales:**  
 Valentina González  
**Product Manager Minería:**  
 Javier Rebolledo

**Proveedores de:** BHP / Doña Inés de Collahuasi / Glencore / Capstone Copper / Engie

- Logística Minera • Soluciones Integrales en Minería • Transporte de Carga • Transporte de Cargas Especiales • Transporte de Cargas para Proyectos • Transporte de Contenedores • Transporte de Maquinaria Pesada • Transporte de Tolvas Mineras • Transporte en Camas Bajas • Transporte para la Minería

**MITSUBISHI MOTORS - MMC CHILE S.A.**

**RUT:** 96.364.000-5  
 Av. Américo Vespucio Norte 1561, Piso 7  
 Vitacura - Santiago  
**Fono:** (56) 2 2837 1400  
 Webmail  
 www.mitsubishi-motors.cl  
 • Camionetas

**MITT SPA**

Porras 589, Of. 31  
 Antofagasta  
**Fono:** (56) 9 7706 1990  
 mitt@mitt.cl  
 • Aseo Industrial • Lavado en Terreno • Losa de Lavado

**MITTA**

**RUT:** 83.547.100-4  
**Asociado:** Aprimin  
 Av. Américo Vespucio 1601  
 Quilicura - Santiago  
**Fono:** (56) 2 2360 8600  
 reservasnac@mitta.cl  
 www.mitta.cl  
 • Leasing Operativo • Rent a Car • Renting

**MLT GROUP**

Román Díaz 117, Of. 404  
 Providencia - Santiago  
**Fono:** (56) 9 8876 7141  
 info@mlt-lacing.com  
 www.mlt-lacing.com/es  
 • Correas Transportadoras • Uniones Flexibles para Correas Transportadoras

**MMD MINERAL SIZING CHILE**

**RUT:** 76.563.240-4  
 Ebro 2740, Of. 1103  
 Las Condes - Santiago



**MINETEC**

**RUT:** 76.009.926-0  
**Certificado:** Sicep  
**Otros:** RedNegocios - Quadrem  
 Av. Américo Vespucio 1020  
 Pudahuel - Santiago  
**Fono:** (56) 2 2589 2777  
 gerencia@minetec.cl  
 contacto@minetec.cl

**Gerente General:**  
 Claudio Zamorano Jones  
**Gerente Comercial:**  
 Antonio Flores Morales

**Proveedores de:** BHP / Codelco / AngloAmerican / Antofagasta Minerals / Glencore / Teck

- Armado y Montaje de Tolvas y Baldes • Cargadores Frontales • Elementos Protectores al Desgaste • Equipos de Perforación • Equipos Mineros • Estanques Aljibes y Equipos Auxiliares • Maestranzas • Mantenimiento de GETS • Movimiento de Tierra • Palas de Cable • Palas Hidráulicas • Servicios de Izaje • Tolvas de Camiones Mineros • Transporte de Cargas Especiales • Transporte de Minerales

**MINESENSE TECHNOLOGIES**

**RUT:** 76.600.613-2  
 Av. Boulevard Aeropuerto Norte 9641  
 Pudahuel - Santiago  
**Fono:** (56) 9 9219 7313  
 claudio.toro@minesense.com  
 www.minesense.com  
 • Minería Digital • Sensores para Escanear y Estimar la Ley del Material en Palas y Cucharones

**MINESERV**

**RUT:** 76731487-6  
 Av. Manquehue Sur 520, Of. 205  
 Las Condes - Santiago  
**Fono:** (56) 9 9794 9544  
 contacto@mineserv.cl  
 www.mineserv.cl  
 • Cargadores Subterráneos LHD • Martillos Picarroca

**Fono:** (56) 2 2449 0280  
 rodrigo@mmdchile.com  
 www.mmdsizers.com  
 • Estaciones Fijas • Estaciones Móviles y Semi Móviles

#### MO GROUP

**RUT:** 93.077.000-0  
**Asociado:** Aprimin  
 Cerro El Plomo 5680, Piso 17  
 Las Condes - Santiago  
**Fono:** (56) 2 2370 2000  
 contacto.cl@metso.com  
 www.metso.com  
 • Chancadores • Molinos de Bolas • Trituradoras de Mandíbula

#### MODULAR MINING SYSTEMS INC. Y CIA.

**RUT:** 78.454.860-0  
 Av. Andrés Bello 2777, Of. 1301-1302  
 Las Condes - Santiago  
**Fono:** (56) 2 2591 3000  
 infochile@mmsi.com  
 www.modularmining.com  
 • Sistemas de Información Minera  
 • Sistemas para Administración de Equipos Mineros

#### MODULOS S.A.

El Roble 360  
 Lampa - Santiago  
**Fono:** (56) 2 2549 7800  
 info@modulos.cl  
 www.modulos.cl  
 • Baños Químicos • Construcciones Modulares Fijas y Móviles

#### MOLYB

**RUT:** 76.148.338-2  
 Av. Longitudinal 5700, Barrio Industrial Mejillones  
**Fono:** (56) 55 232 9963  
 comunicaciones@molyb.cl  
 www.molyb.cl  
 • Planta Procesadora de Molibdeno

#### MONITOREASS

**RUT:** 76.361.168-K  
 Hernando de Aguirre 268, Of. 301  
 Providencia - Santiago  
**Fono:** (56) 2 2335 2325  
 wolf.vonigel@monitoreass.cl  
 www.monitoreass.cl  
 • Hidrometría • Instrumentación y Monitoreo de Recursos Hídricos en Línea

#### MONITORING SPA

**RUT:** 76.244.849-1  
 Av. Antonio Varas 303, Of. 410  
 Providencia - Santiago  
**Fono:** (56) 2 2235 3090  
 soporte@monitoring.cl  
 www.monitoring.cl  
 • Consultoría en Gestión de Activos • Mejoras en Procesos de Mantenimiento

#### MONTAJES QUINTANA LTDA.

**RUT:** 76.021.029-3  
 Carretera 5 Sur, Lote B-26,  
 Las Mercedes Requinoa  
 Rancagua  
**Fono:** (56) 72 297 7680  
 contacto@montajesquintana.cl  
 www.montajesquintana.cl  
 • Mantenición e Instalación de Equipos Mineros • Montajes Industriales

#### MONTANARES Y CRUZ ARRIENDOS LTDA.

Fluorita 361  
 Antofagasta  
**Fono:** (56) 9 8198 1791  
 mcarriendo@gmail.com  
 www.montanaresycruz.cl  
 • Equipos Livianos • Maquinaria Industrial



#### MOLY COP

**RUT:** 92.244.000-K  
**Certificaciones:** ISO 9001, ISO14001, ISO50001 y OHSAS 18001  
 Av. Pedro de Valdivia 0168  
 Providencia - Santiago  
**Fono:** (56) 2 2337 0400  
 marcelo.lorca@molycop.cl  
 www.molycop.com

#### Gerente General:

Gustavo Alcázar M.  
**Director de Adm. y Finanzas:**  
 Cristián Bargsted Valdés  
**Director Flota y Excelencia Operacional:**

Ignacio Araya Farías

**Director Comercial:**  
 Reinaldo Bareyns Reyes

**Gerente de Finanzas:**  
 Patricio Lagos

**Gerente Comercial:**  
 Marcelo Lorca Reitter

**Gerente de Recursos Humanos y Administración:**  
 Félix Contreras

**Subgerente Comercial Zona Norte:**  
 Claudio Olguín A.

**Subgerente Comercial Zona Sur:**  
 Jaime Solar R.

**Proveedores de:** Anglo American / Lunding Mining / CMP, Compañía Minera del Pacífico / Codelco / Doña Inés de Collahuasi / BHP / Antofagasta Minerals / Teck Resources / Yamana Gold / Kinross

- Apoyo Técnico y Asesorías en Procesos de Molienda • Bolas de Aceros Forjado para Molienda de Minerales • Bolas Fundidas HiCr para Molienda de Minerales • Productos Químicos para Operaciones Mineras • Reactivos Químicos para Flotación • Servicios de Laboratorio Minero Metalúrgico

#### MONTT GROUP

**RUT:** 77.290.408-8  
 Av. Los Conquistadores  
 1700, Pisos 6, 11 y 26  
 Providencia - Santiago  
**Fono:** (56) 2 2544 6800  
 monttgroup@monttgroup.com  
 www.monttgroup.com  
 • Asesorías Jurídicas en Minería  
 • Consultores en Minería y Medio Ambiente

#### MORGAN EMPRESAS

**RUT:** 76.009.323-8  
 Los Helechos 3525  
 Renca - Santiago  
**Fono:** (56) 9 4067 2581  
 contacto@morganst.cl  
 www.morganst.cl  
 • Reciclaje de Neumáticos

#### MORPET

**RUT:** 96.562.320-5  
 Av. Circunvalación 1156-A,  
 Barrio Industrial Calama  
**Fono:** (56) 55 236 7406  
 ventas@morpel.cl  
 www.morpel.cl  
 • Fabricación, Instalación y Provisión de Piezas Termoplásticas  
 • Instalación de Geomembranas • Instalación de Piezas de HDPE

#### MORVAL CHILE

**RUT:** 77.744.580-4  
 Av. Apoquindo 6410, Of. 212  
 Las Condes - Santiago  
**Fono:** (56) 9 9334 5498  
 info@morval.cl  
 www.morval.cl  
 • Ayuda Filtrantes • Perlita Filtrante • Tierras de Diatomeas

#### MOTION METRICS

**RUT:** 76.365.287-4  
 Av. Los Conquistadores 1730, Of. 2805  
 Providencia - Santiago  
**Fono:** (56) 2 2969 3279  
 ventas@motionmetrics.com  
 www.motionmetrics.com  
 • Sistemas de Detección de Caída de Elementos de Desgaste para Palas y Cargadores • Sistemas para Análisis de Fragmentación de Minerales

#### MOUNTAIN DRILLING LTDA.

**RUT:** 76.322.002-8  
 Calle Nueva Cinco 1261, Barrio Industrial Coquimbo  
**Fono:** (56) 51 266 9033  
 contacto@mountaindrilling.cl  
 www.mountaindrilling.cl  
 • Proyectos Helitransportables  
 • Servicios de Perforación

#### MOVILOCKERS

**RUT:** 76.255.110-1  
 San Fernando 870  
 San Bernardo - Santiago  
**Fono:** (56) 2 2361 2200  
 info@movilockers.cl  
 www.movilockers.cl  
 • Estructuras para Almacenaje • Lockers

#### MOVISTAR EMPRESAS

Providencia 111  
 Providencia - Santiago  
**Fono:** (56) 9 9231 0875  
 mauricioakio.munoz@telefonica.com  
 www.movistar.cl/empresas  
 • Comunicación Satelital Móvil  
 • Telecomunicaciones

#### MOVITEC

Av. Las Condes 11.400, Of. 72  
 Vitacura - Santiago  
**Fono:** (56) 2 2371 8052  
 infomovitec@movitec.cl  
 www.movitec.cl  
 • Contratistas para la Minería  
 • Movimiento de Tierra

#### MP CONVEYOR

**RUT:** 76.567.665-7  
 Av. Salvador Allende 551  
 San Joaquín - Santiago  
**Fono:** (56) 2 2549 9400  
 ventas@mpconveyor.cl  
 www.mpconveyor.cl  
 • Poleas • Polines

#### MPM LTDA.

**RUT:** 76.009.541-9  
 Av. Valle Norte 945, Of. 4615  
 Huechuraba - Santiago  
**Fono:** (56) 2 2954 9700  
 contacto@mpm.cl  
 www.mpm.cl  
 • Instalación de Recubrimientos Antiácidos • Montajes Industriales

#### MSA GEO CONSULTORES

Av. Apoquindo 6314, Of. 301  
 Las Condes - Santiago  
**Fono:** (56) 2 3251 7380  
 contacto@msageoconsultores.com  
 www.msageoconsultores.com  
 • Hidrología • Ingeniería Estructural  
 • Ingeniería Geotécnica

#### MSMIN

Av. Las Condes 9460, Of. 1403  
 Las Condes - Santiago  
**Fono:** (56) 2 2946 5823  
 contacto@msmin.cl  
 www.msmin.cl  
 • Control de Polvo • Ingeniería, Mantenimiento y Montaje

#### MSP GROUP

Av. Pte. Eduardo Frei Montalva 1720  
 Renca - Santiago  
**Fono:** (56) 9 6445 8322  
 info@mspgroup.cl  
 www.mspgroup.cl  
 • Carrocerías para Camiones

#### MST GLOBAL

Av. Vitacura 2771, Of. 503  
 Las Condes - Santiago  
**Fono:** (56) 2 2656 7673  
 enquires@mstglobal.com  
 www.mstglobal.com  
 • Gestión de Redes para Tunelería  
 • Soluciones Tecnológicas para Minería Subterránea

#### MTEC

Av. Punta Arenas 856  
 Concón  
**Fono:** (56) 9 3916 5633  
 contacto@mtec.cl  
 www.mtec.cl  
 • Aditivos para Perforación • Equipos de Torque • Servicios Industriales



No limits innovation

#### MTG CHILE

**RUT:** 76.307.745-4  
 Miraflores 222, Piso 28  
 Santiago  
**Fono:** (56) 9 4267 4881  
 claudio.machiavello@mtg.es  
 www.mtgcorp.com

#### Gerente General:

Javier Triginer  
**Gerente Comercial:**  
 Lluís Morales  
**Gerente de Adm. y Finanzas:**  
 Teodoro Rodríguez  
**Gerente de Venta para Chile, Perú, Colombia y Argentina:**  
 Claudio Machiavello  
**Director de Unidad de Negocios de Latinoamérica:**  
 José Luis García Avilés

- Dientes o Puntas para Cargadores Frontales • Dientes o Puntas para Excavadoras Hidráulicas • Dientes o Puntas para Palas de Cables • GETs para Equipos de Carguío • Protectores de Cuchilla para LHD • Soluciones de Desgaste para Equipos Mineros - GETs • Soluciones de Protección de Balde para Maquinaria de Movimiento de Tierra - GETs

#### MULTIACEROS S.A

**RUT:** 96.798.550-3  
 Camino a La Alameda 241  
 Lampa - Santiago  
**Fono:** (56) 2 2498 3300  
 ventas@multiaceros.cl  
 www.multiaceros.cl  
 • Revestimientos Epóxicos

#### MULTICAL INGENIERIA Y CONSTRUCCION LTDA.

**RUT:** 77.315.690-5  
 Almirante Riveros 0160

Providencia - Santiago  
**Fono:** (56) 2 2665 7455  
 contacto@multical.cl  
 www.multical.cl  
 • Ingeniería Básica, Conceptual y de Detalles • Ingeniería Eléctrica



**MULTISERVICE GRUAS**

**RUT:** 79.938.160-5  
 Av. Jorge Alessandri Rodríguez 13.059  
 San Bernardo - Santiago  
**Fono:** (56) 2 2591 5200  
**Fono Ventas:** (56) 2 2591 5215  
 ventas@multiservice.cl  
 www.multiservicegruas.com

**Gerente General:**  
 Hernán Le-Roux  
**Gerente Comercial:**  
 Felipe Fossatti

**Proveedores de:** Anglo American / OHL / Sacyr / Acciona / Metro / Sierra Gorda, KGHM / Arauco / Novatec / Besalco / Endesa / Codelco / Melon / Enel / Echeverría Izquierdo / Escondida, BHP / Sigdo Koppers

- Arriendo de Grúas • Arriendo de Grúas para Alto Tonelaje • Arriendo de Grúas Pluma • Arriendo de Grúas Telescópicas • Grúas Autopropulsadas • Grúas Hidráulicas • Grúas para Alto Tonelaje • Servicios para la Construcción • Servicios para la Minería



**MULTITUDINE SECURITY**

**RUT:** 76.740.662-2  
**Certificado:** Sicep  
**Otro:** Mercado Público  
 Av. Luis Thayer Ojeda 0180, Of. 301  
 Providencia - Santiago  
**Fono:** (56) 9 8902 1986  
 f.murcia@multitudinesecurity.cl  
 a.parra@multitudinesecurity.cl  
 www.multitudinesecurity.cl

**Gerente General:**  
 Felipe Murcia  
**Gerente Comercial:**  
 Anny Parra  
**Gerente de Adm. y Finanzas:**  
 Carlos Muñoz

**Proveedores de:** Enel / Engie / Comisión Nacional de Energía / Subsecretaría de Energía

- Comercialización de Licencias de Software IBM • Servicios de Barrido Mecanizado de Grandes Superficies • Servicios de Limpieza Mecanizada de Paneles Solares • Servicios de Recursos Humanos a Empresas • Servicios de Seguridad Privada a Empresas • Servicios de Venta de Equipos de Tecnología

**MULTIFIBRAS S.A.**  
 Gran Avenida 5620, Of. 1506 A  
 San Miguel - Santiago  
**Fono:** (56) 2 2682 2915

info@multifibrassa.com  
 www.multifibrassa.cl  
 • Polines

**MULTOTEC CHILE S.A.**  
**RUT:** 96.841.500-K  
 María Josefina Lote 2-05,  
 Parque Ind. Santiago Norte  
 Lampa - Santiago  
**Fono:** (56) 2 2745 3317  
 chile@multotec.com  
 www.multotec.com  
 • Equipos para Procesamiento de Minerales • Plantas de Procesamiento de Minerales

**MUNDOPLAST SPA**  
 Dr. Amador Neghme 03639, Módulo 64  
 La Pintana - Santiago  
**Fono:** (56) 2 2942 4134  
 contacto@mundoplast.cl  
 www.mundoplast.cl  
 • Cuñas Plásticas • Fabricación de Partes y Piezas

**MUTUAL DE SEGURIDAD C.CH.C.**  
**RUT:** 70.285.100-9  
**Asociado:** Aprimin  
 Hernán Alessandri 620  
 Providencia - Santiago  
**Fono:** (56) 2 2876 5720  
 info@mutual.cl  
 www.mutual.cl  
 • Asesorías en Salud Ocupacional • Asesorías en Seguridad

**MV MONTAJES**  
**RUT:** 77.182.593-1  
**Asociado:** Aprimin  
 Av. Ossa 235, Of. 1265  
 La Reina - Santiago  
**Fono:** (56) 9 7476 4824  
 fernando.vera@mvmontajes.cl  
 www.mvmontajes.cl  
 • Arriendo de Andamios • Montaje y Desmontaje de Andamios

**MYMA LTDA.**  
 Monseñor Sótero Sanz 100, Of. 505  
 Providencia - Santiago  
**Fono:** (56) 2 2244 2186  
 contacto@myma.cl  
 www.myma.cl  
 • Servicios de Gestión Ambiental

**NABUSA**  
 Los Tamarugos 256, Sector El Trocadero  
 Antofagasta  
**Fono:** (56) 2 2419 8392  
 contacto@nabusa.cl  
 www.nabusa.cl  
 • Automatización de Procesos • Montajes Eléctricos

**NAIPU MINING**  
 Los Militares 5620, Of. 601  
 Las Condes - Santiago  
**Fono:** (56) 2 2993 9760  
 karry@naipumining.com  
 www.naipumining.com  
 • Bombas de Pulpa • Hidrociclones

**NANO BALCONY SPA**  
 14 de Febrero 1965, Local 2  
 Antofagasta  
**Fono:** (56) 9 8804 3765  
 gerencia@noxtakchile.cl  
 www.electrosmogchile.cl  
 • Soluciones Tecnológicas

**NANO2 CHILE**  
 Conchi Viejo 2076  
 Calama - Antofagasta  
**Fono:** (56) 9 6354 5794  
 ncastillo@nano2chile.cl

www.nano2chile.cl  
 • Abrasivos • Adhesivos

**NATURAL ENERGY**  
 Antillanca Sur 596  
 Pudahuel - Santiago  
**Fono:** (56) 2 2478 1100  
 cto@naturalenergy.cl  
 www.naturalenergy.cl  
 • Energías Renovables • Seguridad Industrial y Minera

**NCL INGENIERIA Y CONSTRUCCION SPA**  
**RUT:** 79.822.760-2  
 General del Canto 230, Piso 4  
 Providencia - Santiago  
**Fono:** (56) 2 2651 0800  
 ncl@ncl.cl  
 www.ncl.cl  
 • Ingeniería en Minas • Planificación de Minas

**NDU INGENIERIA LTDA.**  
**RUT:** 78.731.270-5  
 Av. Vicuña Mackenna 1495  
 Santiago  
**Fono:** (56) 2 2963 9840  
 info@ndu.cl  
 www.ndu.cl  
 • Equipos Eléctricos • Instrumentos Eléctricos

**NEED SOLUTIONS LTDA.**  
**RUT:** 77.350.528-4  
 Mariano Sánchez Fontecilla 374  
 Las Condes - Santiago  
**Fono:** (56) 9 7264 4092  
 contacto@needsolutions.cl  
 www.needsolutions.cl  
 • Asesorías Financieras

**NELES CHILE**  
**RUT:** 77.107.585-1  
 Rosario Norte 555, Of. 1902  
 Las Condes - Santiago  
**Fono:** (56) 2 2760 3804  
 gonzalo.silva@valmet.com  
 www.valmet.com  
 • Sistemas de Automatización • Sistemas de Control de Flujo

**NEOELECTRA**  
 Cerro El Plomo 5931, Of. 407  
 Las Condes - Santiago  
**Fono:** (56) 9 9016 3016  
 Webmail  
 www.neoelectra.cl  
 • Soluciones Energéticas para la Industria

**NEOTOP**  
**RUT:** 76.496.588-4  
 Av. Nueva Providencia  
 2155, Torre A, Of. 604  
 Providencia - Santiago  
**Fono:** (56) 2 2946 2424  
 edmile@neotop.cl  
 www.neotop.cl  
 • Drones • Equipos Topográficos

**NEOZET**  
 Guardia Vieja 202, Of. 1104  
 Providencia - Santiago  
**Fono:** (56) 2 2664 4112  
 chile@neozet.com  
 www.neozet.com  
 • Gestión de Energía

**NEPTUNO PUMPS**  
**RUT:** 95.440.000-K  
 Av. Circunvalación 64-B  
 Iquique  
**Fono:** (56) 57 242 4685  
 info@neptunopumps.com  
 www.neptunopumps.com  
 • Bombas

**NETAFIM RIEGOSISTEMAS**

**RUT:** 76.438.490-3  
 El Juncal 500-A, Loteo Buenaventura  
 Quilicura - Santiago  
**Fono:** (56) 2 2598 0123  
 paulina.munoz@netafim.cl  
 www.riegosistemas.cl  
 • Ingeniería en Hidrometalurgia • Mangueras Hidráulicas

**NETMIN RED SOCIAL DE LA MINERIA**

Antonio Bellet 193, Of. 109  
 Providencia - Santiago  
**Fono:** (56) 9 9548 9591  
 mrozas@netmin.cl  
 www.netmin.cl  
 • Marketing Digital • Medios de Comunicación

**NEUMADIESEL SPA**

Nestor del Fierro 461, Sector La Negra  
 Antofagasta  
**Fono:** (56) 9 7935 9580  
 coyarzun@neumadiesel.cl  
 www.neumadiesel.cl  
 • Equipos para La Minería • Neumáticos

**NEURONET**

**RUT:** 77.077.350-4  
 Av. Antonio Varas 303, Of. 1003  
 Providencia - Santiago  
**Fono:** (56) 2 2392 7000  
 info@neuronet.cl  
 www.neuronet.cl  
 • Servicios Informáticos • Software

**NEW PROCESS**

Santiago Gajardo Peillard 11.563  
 Antofagasta  
**Fono:** (56) 9 9135 3540  
 contacto@newprocess.click  
 www.newprocess.click  
 • Software

**NEW TECH COPPER**

**RUT:** 99.580.830-7  
 Av. Santa María 2120  
 Providencia - Santiago  
**Fono:** (56) 2 2783 2610  
 acardoenc@gec.cl  
 www.ntc.cl  
 • Diseño de Plantas SX-EW • Equipos para Plantas de EW

**NEWENCHE**

Huérfanos 1044, Piso 10  
 Santiago  
**Fono:** (56) 2 2436 7664  
 contacto@newenche.cl  
 www.newenche.cl  
 • Proyectos de Ingeniería Líneas y Subestaciones Eléctricas

**NEWTEC LTDA.**

**RUT:** 88.293.200-1  
 Paseo Bulnes 216, Of. 902  
 Santiago  
**Fono:** (56) 9 8409 2038  
 Webmail  
 www.newtec.cl  
 • Computación • Sistemas Digitales

**NEXANS CHILE S.A.**

**RUT:** 76.032.263-6  
 Ureta Cox 930  
 San Miguel - Santiago  
**Fono:** (56) 2 2352 0100  
 contacto.chile@nexans.com  
 www.nexans.com  
 • Cables Eléctricos • Conductores Eléctricos

**N**

**NEXCLIMA**

Las Tranqueras 1353  
Viticura - Santiago  
**Fono:** (56) 9 8428 5265  
sergio.bunster@nexclima.com  
www.nexclima.com  
• Aire Acondicionado • Equipos para Purificación de Aire

**NEXTWAY**

**RUT:** 77.669.410-k  
Palacio Riesco 4201-C,  
Ciudad Empresarial  
Huechuraba - Santiago  
**Fono:** (56) 2 2949 2222  
ventas@nextway.cl  
www.nextway.cl  
• Automatización • Instrumentación Industrial • Válvulas

**NEXUS LOGISTICS**

Av. Kennedy 5757, Torre Oriente, Of. 201  
Las Condes - Santiago  
**Fono:** (56) 2 2795 0100  
contacto@nlnexus.com  
www.nexuslogistics.com  
• Transporte y Logística

**NEXXO S.A.**

**RUT:** 86.968.900-9  
**Asociado:** Aprimim  
Parque Ind. Gulmué, Lote 3 A,  
Camino Internacional Concón s/n  
Concón  
**Fono:** (56) 32 213 3200  
Webmail  
www.nexxo.cl  
• Limpieza Química • Mantenimiento Industrial

**NICOLAIDES FILTRACION S.A.**

**RUT:** 76.857.882-6  
**Certificado:** Sicep - Achilles  
**Otras Acreditaciones:** Red Negocios CCS - Ariba - Regic  
Av. El Cortijo 2410  
Conchalí - Santiago  
**Fono:** (56) 2 2352 0000  
**Fono Ventas:** (56) 9 9468 2831  
ventas@nicolaides.cl  
mgeldes@nicolaides.cl  
www.nicolaides.cl

**Gerente Comercial:**

Mauricio Geldes D.

**Ingeniero de Ventas:**

Carolina Godoy C.

**Ingeniero de Ventas:**

Andrea Urzúa J.

**Asistente Comercial:**

Sebastián Valdés H.

**Proveedores de:** Codelco, Radomiro Tomic, Salvador y Chuquicamata / Enami / Minera El Abra / Mantos Copper / Minera Michilla / Compañía Explotadora de Minas SpA / Minera Cerro Colorado / Minera Escondida / Minera Franke

• Arcillas Activas, Tratamiento de Orgánico en Plantas SX • Carbón Activado para Aplicaciones en Oro, Declaración, Tratamiento de Olores y G • Tierras Desmoldantes, Usadas en Fundición • Tierras Diatomeas para Filtración

**NICOLAIDES INDUSTRIAL S.A.**

**RUT:** 76.163.257-4  
**Certificado:** Sicep - Achilles  
Av. El Cortijo 2410  
Conchalí - Santiago  
**Fono:** (56) 2 2352 0000  
ventas@nicolaides.cl  
www.nicolaides.cl

**Gerente General:**

Eduardo Morel

**Gerente Comercial:**

Felipe Sandoval

**Gerente de Negocios:**

Jorge Balazs

**Subgerente de Negocios:**

Eduardo Vergara

**Subgerente de Negocios Monitoreo:**

Nicolás Perez

**Proveedores de:** Antofagasta Minerals, Los Pelambres y Zaldívar / Codelco, Gabriela Mistral, Salvador y El Teniente / Engie / Mantos Blancos / AES Gener / CMP

• Aislación Acústica • Aislación Térmica • Equipos para Control de Emisiones • Equipos para Transferencia de Calor • Equipos para Transferencia de Masa • Integración de Soluciones • Protección Antiácida • Sistemas de Monitoreo de Procesos • Sistemas para Control de Emisiones

**NIBSA S.A.**

**RUT:** 83.017.600-4  
Av. Carlos Valdovinos 200, Local K10  
San Joaquín - Santiago  
**Fono:** (56) 2 2489 8000  
ventas@nibsa.com  
www.nibsa.com  
• Fittings de Bronce • Griferías • Válvulas de Bronce

**NICAN E.I.R.L.**

Lautaro Espíndola 7174  
Antofagasta  
**Fono:** (56) 9 4509 0217  
cgarcia@nican.cl  
www.nican.cl  
• Electricidad • Tecnología Industrial

**NILOS LATIN AMERICA LTDA.**

**RUT:** 76.083.318-5  
Calle Nueve 425, Galpón 24,  
Parque Ind. Agpia 2  
Antofagasta  
**Fono:** (56) 55 259 2593  
info@niloslatam.com  
www.niloslatam.com  
• Accesorios para Correos Transportadoras • Adhesivos

**NISSAN CHILE SPA**

**RUT:** 76.390.989-1  
Isidora Goyenechea 2800,  
Piso 38, Titanium Tower  
Las Condes - Santiago  
**Fono:** 800 379 379  
nissan.chile@nissan.cl  
www.nissan.cl  
• Camionetas

**NICOLAIDES TRATAMIENTO DE AGUAS S.A.**

**RUT:** 77.469.040-9  
**Certificado:** Sicep - Achilles  
Calle Nueve 425, Galpón 22-A, Parque Industrial AGPIA II  
Antofagasta  
**Fono:** (56) 55 278 0803  
ventas@nicolaides.cl  
www.nicolaides.cl

**Gerente Técnico Comercial:**

César Aranha

**Ingeniero de Ventas:**

Jairo Muñoz C.

**Ingeniero de Ventas:**

Yuneska Romero F.

**Proveedores de:** Molibdenos y Metales S.A. / Codelco / Ecometales / Antofagasta Minerals, Minera Centinela y Zaldívar / Doña Inés de Collahuasi / Moly-Corp Chile S.A. / Enel Generación

• Equipos para Tratamiento de Agua • Equipos para Tratamiento de Aguas Residuales • Mantenimiento de Plantas para Tratamiento de Agua • Plantas para Osmosis Inversa • Plantas para Tratamiento de Aguas Servidas • Plantas para Tratamiento de Efluentes • Plantas para Tratamiento de Riles • Productos Químicos para Osmosis Inversa • Productos Químicos para Torres de Enfriamiento y Calderas • Sistemas para Tratamiento de Aguas Industriales y Residuales • Tratamiento de Aguas Industriales

**NLT CHILE**

**RUT:** 78.952.610-9  
Espronceda 539  
Ñuñoa - Santiago  
**Fono:** (56) 2 2343 0506  
ventas@nltchile.cl  
www.nltinc.cl  
• **Detección de Gases: Instrumentos y Servicios • Higiene Industrial:** Instrumentos y Servicios

**NOATUM LOGISTICS**

La Pastora 192  
Las Condes - Santiago  
**Fono:** (56) 2 2652 9600  
benjamin.celis@noatumlogistics.com  
www.noatumlogistics.com  
• Logística • Transporte de Cargas de Grandes Dimensiones

**NOFERMAQ LTDA.**

**RUT:** 76.114.950-4  
Santa Rosa 1581  
Santiago  
**Fono:** (56) 2 2554 5716  
administracion@nofermaq.cl  
www.nofermaq.cl  
• Cilindros Hidráulicos • Maquinaria Usada

**NOKIA**

Los Militares 4611, Piso 11  
Las Condes - Santiago  
**Fono:** (56) 9 9519 6097  
gonzalo.oyarzun@nokia.com  
**www.https://www.nokia.com/es**  
• Tecnología Minera • Telecomunicaciones

**NILFISK****NILFISK**

**RUT:** 76.036.110-0  
**Certificado:** RedNegocios CCS - Plataforma Codelco  
Salar de Llamara 822, Parque Ind. Enea Pudahuel - Santiago  
**Fono:** (56) 2 2684 5000  
contacto.cl@nilfisk.com  
www.nilfisk.com

**Gerente General Nilfisk Latam:**

Rogério Marinho

**Gerente de Ventas Segmento Industrial:**

Rodrigo Moya Gangas

**Gerente de Ventas Segmento Contratistas de Limpieza:**

Gonzalo Vidal Peñaloza

**Jefe de Adm. y Finanzas Nilfisk Latam:**

Camilo Marinho

**Marketing y Comunicaciones:**

Kuemblor Salinas

**Proveedores de:** AngloAmerican / Cummins Chile / Komatsu / Codelco / Minera Doña Inés de Collahuasi

• Aspiración Industrial • Barredoras Profesionales con Operador a Bordo y a Pie • Fregadoras de Piso Automatizadas • Fregadoras de Pisos Profesionales con Operador a Bordo y a Pie • Hidrolavadoras a Combustión • Hidrolavadoras Eléctricas Agua Caliente • Hidrolavadoras Eléctricas Agua Fría • Limpieza Robótica • Limpieza Robótica • Maquinaria para Limpieza Combinada • Maquinaria para Limpieza Profesional • Sistema de Aspiración Centralizada

**NOMADE CHILE**

**RUT:** 76.101.122-7  
Av. Del Parque 4980, Of. 337  
Huechuraba - Santiago  
**Fono:** (56) 2 2933 0500  
contacto@nomadechile.cl  
www.nomadechile.cl  
• Campamentos Mineros • Campamentos para Exploración

**NORACID**

Av. El Bosque Norte 500, Piso 23  
Las Condes - Santiago  
**Fono:** (56) 2 2360 1000  
Webmail  
www.noracid.cl  
• Ácido Sulfúrico

**NORCAT**

Av. Beaucheff 850  
Santiago  
**Fono:** (56) 9 8207 0033  
cmolina@norcat.org  
www.norcat.org  
• Centro de Entrenamiento de Habilidades • Servicios de Innovación Tecnológica para la Minería

**NORD-LOCK GROUP**

Camino Coquimbo 15.500  
Colina - Santiago  
**Fono:** (56) 9 5438 2616  
alvaro.oryan@nord-lock.com  
www.nord-lock.com  
• Seguridad Minera e Industrial

**NORDEX CHILE SPA**

Cerro El Plomo 5420, Of. 604  
Las Condes - Santiago  
**Fono:** (56) 9 4289 6736

mfuenzalida@nordex-online.com  
www.nordex-online.com  
• Aerogeneradores

**NORDIC HANDS SPA - DYNASET CHILE**

RUT: 76.413.301-3  
Av. Del Parque 5339, Of. 511,  
Ciudad Empresarial  
Huechuraba - Santiago  
Fono: (56) 9 6737 7002  
dynaset@nordich.cl  
www.nordich.cl  
• Compresores • Electroimanes  
• Generadores Hidráulicos

**NORMET CHILE LTDA.**

RUT: 76.000.937-7  
Av. Chena 11.000  
San Bernardo - Santiago  
Fono: (56) 2 2963 8600  
gilbemar.vallenilla@normet.com  
www.normet.com  
• Aditivos para Hormigón • Camiones

**NORSEG**

Av. Las Condes 11.281, Torre C  
Las Condes - Santiago  
Fono: (56) 9 8228 7362  
jorgeflores.p@gmail.com  
www.norseg.cl  
• Calzado para Seguridad • Equipos  
de Protección Personal

**NORTE SUSTENTABLE**

Antihue 01837, C6  
Antofagasta  
Fono: (56) 9 7865 1853  
pbolados@nortesustentable.com  
www.nortesustentable.com  
• Medioambiente • Tratamiento  
de Residuos Industriales

**NORTE TECNICA CHILE LTDA.**

RUT: 76.100.301-1  
Calle 3A, Manzana D 415, La Chimba  
Antofagasta  
Fono: (56) 55 237 6293  
jperez@nortetecnica.cl  
www.nortetecnica.cl  
• Arriendo de Maquinaria •  
Partes y Piezas Especiales

**NORTECNICA**

RUT: 77.759.960-7  
Diego Portales 990, Piso 1  
Iquique  
Fono: (56) 9 9125 3349  
contactos@nortecnica.cl  
www.nortecnica.cl  
• Servicios de Ingeniería

**NORTH CLOTHES CHILE**

RUT: 76.114.164-3  
Barros Arana 3084, Barrio Industrial  
Arica  
Fono: (56) 58 229 0197  
ventas@northclothes.cl  
www.northclothes.cl  
• Ropa para Seguridad

**NORTH MINING CHILE LTDA.**

RUT: 77.161.252-0  
Av. Santa María 1433  
Los Andes  
Fono: (56) 34 244 7921  
gbarros@nminingchile.com  
www.nminingchile.com  
• Mantenimiento Industrial •  
Montajes • Obras Civiles

**NORTH TOOLS LTDA.**

RUT: 77.053.420-8  
Juan Glasinovic 455  
Antofagasta  
Fono: (56) 55 259 1861  
jnunezm@ntl.cl  
www.ntl.cl

• Herramientas • Herramientas  
Hidráulicas

**NORTHTEK INGENIERIA**

RUT: 76.696.269-6  
General Pedro Lagos 0334  
Antofagasta  
Fono: (56) 9 9753 0621  
fernando.pasten@northtek.cl  
www.northtek.cl  
• Ingeniería de Sistemas de Networking,  
Telecomunicaciones y Comunicaciones  
Industriales • Soluciones de Facilites  
para Centros de Datos y Salas Eléctricas

**NORVAL LTDA.**

RUT: 77.965.710-8  
Av. Carrascal 4874  
Quinta Normal - Santiago  
Fono: (56) 2 2773 2663  
ventas@norval.cl  
www.norval.cl  
• Fittings • Válvulas

**NOURYON CHEMICALS CHILE**

Av. Rocoito 2911, zona Industrias  
Talcahuano  
Fono: (56) 41 212 9200  
isaac.morend@nouryon.com  
www.nouryon.com  
• Anticorrosivos

**NOVA SEGURIDAD LTDA.**

RUT: 78.610.360-6  
Santiago 1161  
Santiago  
Fono: (56) 2 2472 8400  
repcion@novaseguridad.cl  
www.novaseguridad.cl  
• Artículos para Protección Personal  
• Calzado para Seguridad

**NOVAMINE**

RUT: 76.196.424-0  
Abraham Vallejos 323, Sector  
Industrial La Negra  
Antofagasta  
Fono: (56) 9 6249 2111  
contacto@novamine.cl  
www.novamine.com  
• Revestimientos Cerámicos •  
Seguridad Minera e Industrial

**NOVAOTEC CAPACITACION EMPRESARIAL**

RUT: 76.950.470-2  
San Martín 571, Of. 06  
Rancagua  
Fono: (56) 72 276 7749  
novaotec@novaotec.cl  
www.novaotec.cl  
• Capacitación en Operaciones Mineras  
• Capacitación en Sistemas de Gestión

**NOVATECH SPA**

San Pío X 2460  
Providencia - Santiago  
Fono: (56) 9 4406 9270  
contacto@novatech.cl  
www.novatech.cl  
• Geosintéticos • Rellenos Sanitarios

**NOVOPLAST / TUBERIAS DE PVC - HDPE**

El Otoño 398  
Lampa - Santiago  
Fono: (56) 9 9999 6160  
jpsoffia@novoplast.cl  
www.novoplast.cl  
• Fittings PVC • Tuberías

**NSK BRASIL LTDA.**

Cerro El Plomo 5630, Of. 940  
Las Condes - Santiago  
Fono: (56) 2 2666 4373  
marketing@nsk.com  
www.nsk.com.br/chile  
• Rodamientos • Rodamientos de Acero  
Inoxidable • Rodamientos Especiales

**NUEVA ANDIMAR VIP**

RUT: 78.511.870-7  
Compañía 4368-A  
Quinta Normal - Santiago  
Fono: (56) 9 4915 6683  
ayuda@pasajebus.com  
www.andimar.cl  
• Transporte de Personal

**NUEVO CAPITAL**

RUT: 76.261.789-7  
Reyes Lavalle 3194  
Las Condes - Santiago  
Fono: (56) 2 2687 0500  
contacto@nuevocapital.cl  
www.nuevocapital.cl  
• Factoring • Servicios Financieros

**O-TEK INTERNATIONAL**

RUT: 96.999.100-4  
Marchant Pereira 367, Of. 607  
Providencia - Santiago  
Fono: (56) 9 4451 0948  
andrea.molina@o-tek.com  
www.o-tek.com  
• Tubos de Fibra de Vidrio (PRFV)

**OBRAS CIVILES LGP S.A.**

RUT: 96.701.940-2  
Panamericana Sur km 804, Casilla 116  
Copiapó  
Fono: (56) 9 6839 0030  
contacto@lgpsa.com  
www.lgpsa.com  
• Construcción de Caminos  
• Servicios de Carguío

**OCEANUS ENERGIA &**

**AGUA SUDAMERICA**  
Av. Andrés Bello 2711, Piso 8  
Las Condes - Santiago  
Fono: info@oceanus.pw  
www.oceanus.pw  
• Almacenamiento de Energía  
Hidroeléctrica por Bombeo • Desalación  
por Osmosis Inversa de Agua Salada

**OCTOPUS MINING**

RUT: 77.104.709-2  
Av. Santa María 2880, Of. 301  
Providencia - Santiago  
Fono: (56) 9 9845 8975  
contacto@octodots.ai  
www.octopusmining.com  
• Software de Inteligencia Artificial (IA)  
para Procesos de Carguío y Transporte

**OCTOPUSS**

RUT: 76.043.205-9  
World Trade Center, Torre Norte, Of. 201  
Las Condes - Santiago  
Fono: (56) 2 2946 2763  
info@octopuss.cl  
www.octopuss.cl  
• Software para la Minería • Software  
para Reconocimiento Facial

**ODIS SPA**

RUT: 76.414.822-3  
Av. Los Vientos 19.930  
Pudahuel - Santiago  
Fono: (56) 2 2816 6000  
contacto@odis.cl  
www.odis.cl  
• Candados para Alta Seguridad •  
Cerraduras • Cerrajería para Seguridad

**OFFERMANN'S FLOOD S.A.**

RUT: 76.726.550-6  
Lord Cochrane 617  
Santiago  
Fono: (56) 2 2699 1609  
ventas@flood.cl  
www.flood.cl

• Candados para Alta  
Seguridad • Cerraduras

**OFICCE TIME**

RUT: 76.102.335-7  
O'Higgins 1498 A  
Iquique  
Fono: (56) 57 241 5034  
officetime@gmail.com  
www.officetime.cl  
• Capacitación de Personal • Selección y  
Reclutamiento de Ejecutivos y Personal

**OGM MECANICA INTEGRAL S.A.**

RUT: 78.150.200-6  
Av. Francisco Bilbao 2746  
Providencia - Santiago  
Fono: (56) 2 2346 3200  
ggomez@ogm.cl  
www.ogm.cl  
• Mantenimiento de Plantas  
Mineras • Montajes Mecánicos

**OHLA**

RUT: 59.059.340-0  
Cerro El Plomo 5855, Piso 15  
Las Condes - Santiago  
Fono: (56) 2 2731 9400  
ohlchile@ohl.cl  
www.ohla-group.com  
• Constructoras

**OICOMP**

Díaz Gana 1131  
Antofagasta  
Fono: (56) 55 256 0380  
ventas@oicomp.cl  
www.oicomp.cl  
• Instrumentación de Procesos • Válvulas

**OITEC**

RUT: 76.277.789-4  
Av. Prat 199, Of. 402 - Torre B,  
Edificio Centro Costanera  
Concepción  
Fono: (56) 41 222 5381  
amatinez@oitec.cl  
www.oitec.cl  
• Geotecnia • Hidráulica  
y Medio Ambiente

**OMAMET**

RUT: 77.079.000-K  
Av. Lo Sierra 03246  
San Bernardo - Santiago  
Fono: (56) 2 2871 6440  
portales@omamet.cl  
www.omamet.cl  
• Fundiciones de Acero • Partes  
y Piezas de Hierro Fundido

**OMEGA SERVICIOS**

Bucarest 150, Of. 401  
Providencia - Santiago  
Fono: (56) 2 2597 5100  
contacto@omserv.com  
www.omserv.com  
• Desgaste de Chancadores •  
Plantas Concentradoras

**ONIX INGENIERIA**

RUT: 77.573.790-5  
Gómez Carreño 3763  
Talcahuano  
Fono: (56) 41 295 9165  
onix@onix.cl  
www.onix.cl  
• Control de Corrosión • Corrosión

**OPEN WORLD LATAM**

Av. del Valle Norte 932, Of. 602  
Huechuraba - Santiago  
Fono: (56) 9 9812 2172  
jhernandez@openworldlatam.com  
www.openworldlatam.com  
• Automóviles Mineros •  
Seguridad Minera e Industrial



### OLIVOS RIEGO

RUT: 89.489.700-7  
**Certificado:** Cesmec  
 Ladrón de Guevara 1225  
 Rengo  
**Fono:** (56) 72 241 0100  
 ventas@olivos.cl  
 www.olivos.cl

**Gerente General:**  
 Diego José Olivos Del Río  
**Subgerente de Adm., Control de Gestión y Finanzas:**  
 Aurora Iris Vesidi Mendoza  
**Gerente de Innovación, Tecnologías de Riego y Desarrollo Digital:**  
 Andrés Olivos Del Río  
**Gerente de Operaciones:**  
 Nicolás Maino  
**Gerente de Cadena de Suministros:**  
 Rodrigo Parra

- Arriendo de Servicios de Riego Tecnificado • Asesorías y Capacitaciones de Mantenimiento de Equipos de Riego • Eficiencia Hídrica • Exportación de Productos, Servicios y Proyectos de Riego en Latinoamérica • Filtros • Fittings de PVC • Líneas de Riego • Materiales y Productos de Riego • Productos especiales para Lixiviación en Minería • Proveedor de Insumos Agrícolas • Proyectos de Eficiencia Hídrica • Proyectos de Riego • Riego Tecnificado • Tuberías de Polietileno

### OPENCHANNELS

RUT: 76.035.015-K  
 El Conquistador del Monte 4644  
 Huechuraba - Santiago  
**Fono:** (56) 2 2580 1110  
 rprieto@openchannels.cl  
 www.openchannels.cl  
 • Comunicaciones Inalámbricas  
 • Equipos Audiovisuales • Salas de Control y Monitoreo

### OPTICA AMARU

Abaroa 1756  
 Antofagasta  
**Fono:** (56) 9 9876 1823  
 contacto@amaruoptica.cl  
 www.amaruoptica.cl  
 • Optica

### OPTIMIZA INGENIERIA Y DESARROLLO

RUT: 96.921.000-2  
 Av. Holanda 100, Of. 701  
 Providencia - Santiago  
**Fono:** (56) 2 2946 4040  
 Webmail  
 www.optimizaid.com  
 • Consultoría en Ingeniería • Ingeniería Básica, Conceptual y de Detalles

### OPTYTEK

Enrique Foster Norte 242  
 Providencia - Santiago  
**Fono:** (56) 9 8768 2848  
 slobodan.mitrovic@optytek.com  
 www.optytek.com  
 • Servicios Informáticos • Telecomunicaciones

### ORACLE DE CHILE S.A.

RUT: 96.557.720-3  
 Av. Vitacura 2939, Piso 6  
 Las Condes - Santiago  
**Fono:** (56) 2 2830 7879  
 Webmail

www.oracle.com  
 • Software • Software para la Minería

### ORBINOX CHILE

RUT: 76.442.397-6  
 Av. Del Parque 4928, Of. 222,  
 Ciudad Empresarial  
 Huechuraba - Santiago  
**Fono:** (56) 2 2303 5950  
 chile@orbinox.com  
 www.orbinox.com  
 • Válvulas de Guillotina

### ORBIT GARANT CHILE S.A.

RUT: 81.503.700-6  
 Av. Los Cerrillos 998  
 Cerrillos - Santiago  
**Fono:** (56) 2 2411 5900  
 info@orbitgarant.cl  
 www.orbitgarant.cl  
 • Perforaciones y Exploración en Superficie y Subterránea

### ORBITEK PROJECTS S.A.

RUT: 76.307.339-7  
 Llewellyn Jones 1083, Of. 501  
 Providencia - Santiago  
**Fono:** (56) 2 2205 2098  
 proyectos@orbitek.cl  
 www.orbitek.cl  
 • Maquinaria para la Minería

### ORCO INGENIERIA LTDA.

RUT: 88.335.300-5  
 Arica 3990  
 Estación Central - Santiago  
**Fono:** (56) 2 2799 3420  
 bombas@orco.cl  
 www.orco.cl  
 • Arriendo de Bombas para Agua

### ORE MAX

Santiago Humberstone 280, Casa 9  
 Antofagasta  
**Fono:** (56) 55 278 4688  
 ocorrea@ore-max.com  
 www.ore-max.com  
 • Sistemas para Lixiviación de Minerales

### ORICA

RUT: 95.467.000-7  
**Asociado:** Aprimin  
 Av. Costanera Sur 2730, Piso 3  
 Las Condes - Santiago  
**Fono:** (56) 2 2715 3800  
 sandra.pardo@orica.com  
 www.orica.com  
 • Explosivos • Fabricación de Explosivos • Soluciones Digitales para Voladuras

### ORION 2000 S.A.

RUT: 96.899.890-0  
 Alonso de Córdova 5900, Piso 8  
 Las Condes - Santiago  
**Fono:** (56) 2 2640 3900  
 info@solucionesorion.com  
 www.solucionesorion.com  
 • Servicios Computacionales • Software

### ORITEC

Balmaceda 1414, Of. 1502  
 Antofagasta  
**Fono:** (56) 9 6733 0231  
 tvilches@oritec.cl  
 www.oritec.cl  
 • Automatización y Control • Servicios de Ingeniería

### ORPAK LATINA SPA

RUT: 76.309.298-4  
 Av. Del Valle 750, Of. 101,  
 Ciudad Empresarial  
 Huechuraba - Santiago  
**Fono:** (56) 2 2306 1800  
 Webmail  
 www.orpak.com  
 • Control de Combustibles

### ORYXEIO LTDA.

RUT: 76.131.791-1  
 José Miguel Carrera PC 48, El Noviciado  
 Pudahuel - Santiago  
**Fono:** (56) 9 9231 2389  
 contacto@oryxeio.com  
 www.oryxeio.com  
 • Servicios de Ingeniería en Hidrometalurgia

### OSESA SPA

RUT: 76.017.001-1  
 Gonzalo Bulnes 2451  
 Quinta Normal - Santiago  
**Fono:** (56) 2 2840 7565  
 contacto@osesa.cl  
 www.osesa.cl  
 • Seguridad Electrónica y Protección de Alta Seguridad

### OSSA OBRAS SUBTERRANEAS

RUT: 76.140.162-9  
 Cerro El Plomo 5420, Of. 607  
 Las Condes - Santiago  
**Fono:** (56) 2 3203 3840  
 info@ossaint.com  
 www.ossaint.com  
 • Construcción de Túneles • Equipos para la Construcción de Túneles

### OTERO Y DOMINGUEZ LTDA.

RUT: 88.855.300-2  
 Panamericana Norte 6080  
 Quilicura - Santiago  
**Fono:** (56) 2 2889 6000  
 servicioalcliente@empresasotero.cl  
 www.oteroindustrial.cl  
 • Aceros Antiabrasivos • Aceros Especiales

### OTIC ASIMET

RUT: 70.533.700-4  
 Av. Andrés Bello 2777, Of. 401  
 Las Condes - Santiago  
**Fono:** (56) 2 2421 6550  
 oticasimet@asimet.cl  
 www.oticasimet.cl  
 • Servicios para el Area de Personas

### OTIS CHILE LTDA.

RUT: 96.797.340-8  
 Pérez Valenzuela 1635, Piso 9  
 Providencia - Santiago  
**Fono:** (56) 2 2355 2132  
 Webmail  
 www.otis.com  
 • Ascensores • Escaleras Mecánicas

### OTRECYCLING

Av. Del Cóndor 590  
 Huechuraba - Santiago  
**Fono:** (56) 9 88278853  
 raraya@otrecycling.cl  
 www.otrecycling.cl  
 • Reciclado de Neumáticos Mineros

### OUTRUST INTEGRITY SPA

RUT: 76.451.232-4  
 Gastón Hamel Nieto 250, Dpto. 32  
 Viña del Mar  
**Fono:** (56) 9 7374 1111  
 gleinenweber@oustrustintegrity.cl  
 www.oustrustintegrity.cl  
 • Corrosión • Ductos Mineros

### OVERSEAS LOGISTICS CHILE S.A.

RUT: 76.566.000-9  
 Av. Apoquindo 6410, Of. 602  
 Las Condes - Santiago  
**Fono:** (56) 2 2211 1020  
 etomicic@olc.cl  
 www.olc.cl  
 • Logística • Transporte de Carga

### OX SPA

RUT: 76.755.682-9  
 Pasaje Camarones 222  
 Antofagasta

**Fono:** (56) 55 247 5757  
 marriaza@oxcontroldeplagas.com  
 www.oxcontroldeplagas.com  
 • Control de Plagas • Sanitización

### OXYCHILE

RUT: 93.797.000-5  
 Bucarest 150, Of. 1601  
 Providencia - Santiago  
**Fono:** (56) 2 2718 5000  
 ventaschile@oxy.com  
 www.oxychile.cl  
 • Ácido Clorhídrico • Soda Cáustica



### OXIQUIM S.A.

RUT: 80.326.500-3  
**Certificado:** Sicep - Achilles  
**Asociado:** Aprimin  
 Av. Santa María 2050  
 Providencia - Santiago  
**Fono:** (56) 2 2478 8240  
 mineria@oxiquim.com  
 www.oxiquim.com

**Gerente General:**  
 Cecilia Pardo Pizarro  
**Gerente de Minería:**  
 Gilles Galté

**Proveedores de:** Codelco / Antofagasta Minerals / BHP Billiton / Teck / Doña Inés de Collahuasi / Mantos Copper / Anglo American / KGHM / SCM Lumina Copper

- Cianuro de Sodio • Coagulantes
- Colectores • Depresores • Espumantes • Floculantes • Productos Químicos • Soda Cáustica
- Solventes para SX/EW • Xantatos • Zinc en Polvo

## P

### P & C TECNOLOGIA

RUT: 77.720.300-2  
 Granada 93, Vilumanque  
 Concepción  
**Fono:** (56) 41 285 1354  
 ndt@pyctecnologia.cl  
 www.pyctecnologia.cl  
 • Analizadores de Fallas por Ultrasonido  
 • Ensayos no Destructivos

### P & E SOLUCIONES INDUSTRIALES LTDA.

RUT: 76.035.740-5  
 Alcalde Guzmán 1441  
 Quilicura - Santiago  
**Fono:** (56) 2 2371 0701  
 ventas@grupopype.com  
 www.grupopype.com  
 • Ablandadores para Agua • Equipos para Cocinas Industriales

### PACIFIC HYDRO CHILE

Isidora Goyenechea 2915, Piso 8  
 Las Condes - Santiago  
**Fono:** (56) 2 2519 4271  
 contacto@pacifichydro.cl  
 www.pacifichydro.co  
 • Proyectos de Energías Renovables

### PACIFIC RESOURCES SPA

RUT: 78.062.050-1  
 Av. Apoquindo 6314, Of. 601  
 Las Condes - Santiago  
**Fono:** (56) 9 9230 3234  
 infopacific@pacificresources.cl  
 www.pacificresources.cl

- Equipos y Repuestos para Fundiciones • Productos Químicos para el Procesamiento de Metales

**PACIFICO GEOMENSURA SPA**  
 Av. José Miguel Carrera 1821  
 Antofagasta  
**Fono:** (56) 9 9745 6972  
 gerencia@pacificogeomensura.cl  
 www.pacificogeomensura.cl  
 • Equipos Topográficos • Geomensura

**PACIFICTEK**  
 Parcela 2 Vegas Sur  
 La Serena  
**Fono:** (56) 51 221 4100  
 contacto@pacifictek.cl  
 www.pacifictek.cl  
 • Refuerzo de Taludes • Revestimiento de Canales

**PACKEM CHILE SPA**  
**RUT:** 77.334.678-5  
 Alonso de Córdova 5870, Of. 1405  
 Las Condes - Santiago  
**Fono:** (56) 9 9872 6006  
 eduardo.carroza@packem.com.br  
 www.packem.com.br  
 • Empaquetaduras • Envases Industriales

**PAH SPA**  
**RUT:** 76.460.444-K  
 El Litre 1685, Santa Inés  
 Viña del Mar  
**Fono:** (56) 9 9438 2584  
 epalacios@pah.cl  
 www.pah.cl  
 • Insumos para la Minería • Refinadores de Grano para Cátodos de Cobre

**PALLETLAND**  
 Bolívar 202, Edificio Finanzas,  
 Piso 6, Of. 606  
 Iquique  
**Fono:** (56) 9 9817 9885  
 gerencia@palletland.cl  
 www.palletland.cl  
 • Sustentabilidad • Tratamiento de Residuos Industriales

**PANALYTICAL INC.**  
**RUT:** 78.634.770-K  
 Tocornal 1334  
 Santiago  
**Fono:** (56) 2 2556 2665  
 hector.araya@arayaingenieria.cl  
 www.panalytical.com  
 • Equipos para La Minería

**PAR SERVICIOS INTEGRALES S.A.**  
 Av. Luis Thayer Ojeda 0191, Of. 601.  
 Providencia - Santiago  
**Fono:** (56) 9 5450 2080  
 diana.holgoin@parservicios.com  
 www.parservicios.com  
 • Servicios de Negociación entre Empresas

**PARES&ALVAREZ INGENIEROS ASOCIADOS**  
**RUT:** 78.548.230-1  
**Asociado:** Aprimint  
 Cerro El Plomo 5630, Piso 15  
 Las Condes - Santiago  
**Fono:** (56) 2 2714 4000  
 maria.ibanez@pya.cl  
 www.pya.cl  
 • Estudios de Impacto Ambiental • Ingeniería de Proyectos

**PARKER HANNIFIN CORPORATION CHILE**  
**RUT:** 77.343.790-4  
 Panamericana Norte 6199,  
 Of. 1102, El Cortijo  
 Conchalí - Santiago  
**Fono:** (56) 2 2303 9640  
 chile@parker.com  
 www.parker.com

- Equipos para La Minería • Maquinaria para la Minería

**PARTICULAS**  
 La Concepción 191, Of. 601  
 Providencia - Santiago  
**Fono:** (56) 9 7977 5810  
 contacto@particulas.cl  
 www.particulas.cl  
 • Ingeniería y Gestión Ambiental

**PARTS SUPPLY LTDA.**  
**RUT:** 76.270.940-6  
 Av. Antonio Rendic 5558  
 Antofagasta  
**Fono:** (56) 55 255 6016  
 jmandiola@partssupply.cl  
 www.partssupply.cl  
 • Componentes para Equipos Mineros • Revestimientos para Chancadores

**PATEL LTDA.**  
**RUT:** 76.013.880-0  
 Puerto Vespucio 9692  
 Pudahuel - Santiago  
**Fono:** (56) 2 2856 5500  
 info@patel.cl  
 www.patel.cl  
 • Adhesivos Químicos



**PATERSON COOKE CHILE**  
**RUT:** 76.328.960-5  
**Certificado:** Sicep – Achilles  
**Otro:** RedNegocios CCS  
 Asturias 280, Of. 1001 y 1002  
 Las Condes - Santiago  
**Fono:** (56) 2 3293 8300  
 santiago@patersoncooke.com  
 www.patersoncooke.com/south-america/

**Gerente General:**  
 Carlos Salinas  
**Gerente Técnico:**  
 Ray Martinson  
**Gerente de Procesos:**  
 David Romo  
**Gerente de Ingeniería:**  
 Paulo Eriz

**Proveedores de:** Codelco / BHP / CMP / Minsur / Marcobre / Sierra Gorda / Minera Los Pelambres

- Desaguado de Relaves (clasificación, espesamiento, filtrado) • Ensayos de Laboratorio Aplicados a Relaves • Laboratorio de Procesos • Relaves No Convencionales (espesados, en pasta, filtrados) • Relleno de Minas (Backfill) • Transporte de Pulpas • Transporte de Relaves en Tuberías y Canales

**PATIÑO Y COMPAÑIA SPA**  
**RUT:** 76.030.945-1  
 Av. Vicuña Mackenna  
 Poniente 7255, Of. 606  
 La Florida - Santiago  
**Fono:** (56) 2 2283 6975  
 ventas@patinoycia.cl  
 www.patinoycia.cl  
 • Recubrimientos de Poliuretano • Revestimientos Anticorrosivos

**PCELECTRIC S.A.**  
**RUT:** 77.712.750-0  
 San Fernando 1089, Jardín de Sur  
 San Bernardo - Santiago  
**Fono:** (56) 2 2957 4343  
 ventas2@pcelectric.cl  
 www.pcelectric.cl

- Conductores para Líneas de Transmisión • Seguridad Eléctrica

**PEIDE INTERNATIONAL**  
**RUT:** 79.794.890-K  
 Santa Elena de Huechuraba 1125  
 Huechuraba - Santiago  
**Fono:** (56) 2 2585 0100  
 recepcion@peide.cl  
 www.peideinternational.com  
 • Componentes Eléctricos • Ingeniería Eléctrica

**PELEON**  
 2 Oriente 240  
 Viña del Mar  
**Fono:** (56) 9 9694 5174  
 gmoherrera@hotmail.com  
 www.uniforms-peleon.com  
 • Ropa para Seguridad • Uniformes Institucionales

**PELICANO SOLAR**  
 Av. Vitacura 2939, Of. 2702  
 Vitacura - Santiago  
**Fono:** (56) 9 9420 0000  
 info@pelicanosolar.cl  
 www.pelicanosolar.cl  
 • Energías Renovables

**PELIKAN GROUP**  
**RUT:** 76.507.579-3  
 Magner 1540, Of. 502  
 Providencia - Santiago  
**Fono:** (56) 2 3245 9531  
 contacto@pelikan-group.cl  
 www.pelikan-group.cl  
 • Repuestos para la Minería • Transporte y Logística

**PENSPEN INTEGRITY**  
**RUT:** 76.209.726-5  
 El Director 6000, Of. 202,  
 Edif. Urbano Office  
 Las Condes - Santiago  
**Fono:** (56) 2 2792 6350  
 i.rivera@penspen.com  
 www.penspen.com  
 • Ingenieros Consultores • Integridad y Riesgo en Transporte de Fluidos

**PEOPLE LINKS**  
**RUT:** 76.090.736-7  
 Alonso de Córdova 5320, Of. 201  
 Las Condes - Santiago  
**Fono:** (56) 2 2964 2830  
 suriarte@plinks.cl  
 www.peoplelinks.cl  
 • Asesorías en Recursos Humanos • Selección y Reclutamiento de Ejecutivos y Personal

**PERESIC**  
 Los Militares 5620, Of. 905  
 Las Condes - Santiago  
**Fono:** (56) 9 2121 1653  
 contacto@peresic.cl  
 www.peresic.cl  
 • Flexibles Hidráulicos • Mangueras Industriales

**PERFECT TECNOLOGIE CHILE S.A.**  
**RUT:** 76.897.750-K  
 Av. El Trabajo 2600  
 Conchalí - Santiago  
**Fono:** (56) 2 2307 6200  
 contacto@snapon.cl  
 www.snapon.cl  
 • Herramientas

**PERFIMET S.A.**  
**RUT:** 96.854.790-9  
 Camino a Lonquén 9.031  
 Maipú - Santiago  
**Fono:** (56) 2 2757 8600  
 recepcion@perfimet.cl  
 www.perfimet.cl  
 • Perfiles de Acero • Tubos de Acero

**PERFOEXPRESS**  
 Teniente Yavar 1761  
 Conchalí - Santiago  
**Fono:** (56) 2 2736 6565  
 ventas@perfoexpress.cl  
 www.perfoexpress.cl  
 • Bits de Perforación • Perforadoras

**PERFOFER, FERRETERIA DEL PERFORADOR**  
**RUT:** 77.213.285-7  
 Queltehue Norte s/n  
 Lampa - Santiago  
**Fono:** (56) 9 7610 3134  
 contacto@perfofer.cl  
 www.perfofer.cl  
 • Bits para Perforaciones • Martillos para Perforaciones • Repuestos para Equipos de Perforación

**PERFOMAQ**  
 Trébol Sur s/n  
 Osorno  
**Fono:** (56) 64 223 8602  
 perfomaq@perfomaq.cl  
 www.perfomaq.cl  
 • Construcción de Pozos Profundos • Instalaciones de Bombas

**PERFOMEX CHILE SPA**  
**RUT:** 76.413.425-7  
 Av. Pdte. Eduardo Frei Montalva 6001-61  
 Conchalí - Santiago  
**Fono:** (56) 2 3202 6528  
 contacto@perfomexchile.com  
 www.perfomexchile.com  
 • Perforadoras

**PERFOROCK**  
**RUT:** 79.511.120-4  
 Camino Santa Graciela Lote 9, Bodega 2  
 Lampa - Santiago  
**Fono:** (56) 2 2617 2380  
 gerencia@perforock.com  
 www.perforock.cl  
 • Aceros para Perforación • Arriendo de Equipos para la Minería • Equipos para Perforación



**PERI CHILE LTDA.**  
**RUT:** 78.874.090-5  
 General José de San Martín 104,  
 Parque Ind. Los Libertadores  
 Colina - Santiago  
**Fono:** (56) 2 2444 6000  
 peri.chile@peri.cl  
 www.peri.cl

**Gerente General:**  
 Jorge Valdés Lyon  
**Gerente de Finanzas:**  
 Renato Oliveira  
**Gerente Comercial:**  
 Felipe Guerrero  
**Gerente de Logística:**  
 Joaquín Fernández  
**Gerente de RR.HH.:**  
 Sandra Acevedo

- Andamios • Arriendo de Plataformas para Trabajo en Altura • Encofrados • Moldajes • Plataformas para Trabajo en Altura

**PERNOGOM LTDA.**  
**RUT:** 78.014.160-3  
 Av. General Rondizzoni 2006  
 Santiago  
**Fono:** (56) 2 2683 2005  
 pernogom@pernogom.cl

www.pernogom.cl  
• Espárragos • Pernos y Tuercas

**PERNSTOCK LTDA.**

RUT: 78.012.550-0  
Av. Los Libertadores 16  
Colina - Santiago  
Fono: (56) 2 2636 6100  
ventas@pernostock.cl  
www.pernostock.cl  
• Aceros Especiales • Artículos para Fijación y Sujeción

**PESAMATIC S.A.**

RUT: 80.975.200-3  
Ernesto Pinto Lagarrigue 148  
Recoleta - Santiago  
Fono: (56) 2 2790 4000  
ventas@pesamatic.cl  
www.pesamatic.cl  
• Automatización Industrial • Básculas

**PESCO S.A.**

RUT: 96.877.150-7  
Asociado: Aprimin  
Av. Pde. Eduardo Frei Montalva 16.644  
Lampa - Santiago  
Fono: (56) 2 3241 8900  
psalazar@pesco.cl  
www.pesco.cl  
• Vehículos Motorizados

**PETRICIO INDUSTRIAL S.A.**

RUT: 96.048.000-7  
Asociado: Aprimin  
Panamericana Norte 5935  
Conchalí - Santiago  
Fono: (56) 2 2623 0117  
petricio@petricio.cl  
www.petricio.cl  
• Calderería • Estructuras de Acero

**PETRINOVIC CENTRO DE EVALUACIONES**

RUT: 79.534.260-5  
Av. Los Leones 1707  
Providencia - Santiago  
Fono: (56) 2 2204 6157  
evaluaciones@petrinovic.cl  
www.petrinovic.cl  
• Control de Conducción de Vehículos • Equipos para Certificación de Conducción

**PETROFLEX**

RUT: 96.832.300-8  
Av. Santa Rosa 01726  
Puente Alto - Santiago  
Fono: (56) 2 2482 6400  
ventas@petroflex.cl  
www.petroflex.cl  
• Tuberías en HDPE

**PETROLINE S.A.**

RUT: 76.150.004-K  
Caletera Poniente Santiago San Antonio  
Lote 2D, Km 28,5 Autopista del Sol Malloco  
Peñaflor  
Fono: (56) 2 2819 0103  
petroline@petroline.cl  
www.petroline.cl  
• Accesorios para Combustibles • Estanques para Combustibles

**PETROMIN**

RUT: 77.236.510-1  
Av. Los Jardines 931  
Huechuraba - Santiago  
Fono: (56) 2 2634 7400  
petromin@petromin.cl  
www.petromin.cl  
• Equipos para Carguío de Combustibles • Equipos para Lubricación

**PFENNIGER**

RUT: 91.632.000-0  
El Totoral 601-D  
Quilicura - Santiago  
Fono: (56) 2 2963 3500

mailbox@pfenniger.cl  
www.pfenniger.cl  
• Intercambiadores de Calor • Torres para Enfriamiento

**PGIC S.A.**

RUT: 78.110.590-2  
Tranquilo 272, Ciudad de Los Valles  
Pudahuel - Santiago  
Fono: (56) 2 2496 9700  
industrial@pgic.cl  
www.pgicindustrial.cl  
• Bombas para Agua • Estanques de Acero

**PH INGENIERIA LTDA.**

RUT: 76.001.824-4  
General Holley 2381, Of. 1502  
Providencia - Santiago  
Fono: (56) 2 2234 5623  
hvalenzuela@phingenieria.cl  
www.phingenieria.cl  
• Equipos Vibratorios • Sistemas para Transporte de Materiales

**PHOENIX CONTACT CHILE S.A.**

RUT: 76.445.140-6  
Calle Nueva 1661-F  
Huechuraba - Santiago  
Fono: (56) 2 2652 2000  
info@phoenixcontact.cl  
www.phoenixcontact.cl  
• Automatización • Conectores Eléctricos

**PIDDO, JORGE PIDDO Y CIA. LTDA.**

RUT: 87.786.100-7  
Av. Providencia 2653, Piso 3  
Providencia - Santiago  
Fono: (56) 2 2233 6000  
Webmail  
www.piddo.com  
• Administración de Proyectos • Estudios de Factibilidad

**PIEDRAS JUNTAS**

Av. J. M. Carrera 1875, Of. 102  
Antofagasta  
Fono: (56) 9 9544 9798  
oscar.ubillo@pedrasjuntas.com  
www.piedrasjuntas.com  
• Estabilización de Suelos • Tecnología de Seguridad

**PIGNUS**

Baquedano 239, Of. 203  
Antofagasta  
Fono: (56) 9 4593 0661  
contacto@pignusvr.cl  
www.pignus.cl  
• Seguridad Industrial y Minera • Tecnología de Seguridad

**PILOTES TERRATEST S.A.**

RUT: 96.588.560-9  
Alonso de Córdova 5151, Of. 1401  
Las Condes - Santiago  
Fono: (56) 2 2437 2900  
comercial@terratest.cl  
www.terratest.cl  
• Anclajes • Pilotes

**PIMASA S.A.**

RUT: 93.305.000-9  
Calle Nueva 1725  
Huechuraba - Santiago  
Fono: (56) 2 2499 1000  
info@pimasa.com  
www.pimasa.com  
• Metalúrgicas • Sistemas para Control de Polvo

**PINGON**

RUT: 77.953.640-8  
Santa Adela 0710  
Recoleta - Santiago  
Fono: (56) 2 2622 2828  
secretaria@pingon.cl

www.pingon.cl  
• Arriendo de Grúas Torre • Arriendo de Plataformas para Trabajo en Altura

**PINTURACENTRO YAPUR**

Magallanes 765  
Antofagasta  
Fono: (56) 9 8839 7456  
ztapia@yapur.cl  
www.yapur.cl  
• Revestimiento Industrial • Revestimientos Antiabrasivos

**PIPELINE INTELLIGENCE SPA**

RUT: 76.734.288-8  
Av. Vitacura 2808, Of. 401  
Las Condes - Santiago  
Fono: (56) 2 3329 6785  
contacto@pipelint.com  
www.pipelint.com  
• Recubrimiento para Tuberías • Recubrimientos para Protección de Infraestructuras • Transporte de Fluidos

**PISTON HYDRAULICS OF CANADA LTDA.**

RUT: 96.684.040-4  
Las Encinas 1095, Parque Ind. Valle Grande, Panam. Norte Km. 16,5  
Lampa - Santiago  
Fono: (56) 2 2591 9500  
ventas@phc.cl  
www.phc.cl  
• Motores Hidráulicos • Reacondicionamiento de Bombas

**PITEAU ASSOCIATES CHILE SPA**

RUT: 76.126.453-2  
Av. Vitacura 2736, Of. 1801  
Las Condes - Santiago  
Fono: (56) 2 2862 1800  
chile@piteau.com  
www.piteau.com  
• Hidrogeología • Ingeniería Geotécnica

**PIZARREÑO S.A.**

RUT: 90.707.000-K  
Camino a Melipilla 10.803  
Maipú - Santiago  
Fono: (56) 2 2391 2200  
contacto.cl@etexgroup.com  
www.pizarreno.cl  
• Estanques • Productos para la Construcción

**PLAINHILL**

RUT: 77.048.281-K  
Av. Apoquindo 6550, Of. 205  
Las Condes - Santiago  
Fono: (56) 9 7568 3936  
contact@plainhill.com  
www.plainhill.com

**General Manager:**  
Isabel Morales Rocco  
**Project Manager:**  
Patricio Concha Alvarez

• BIM • FRP, Suministro - Representante de GCER • Ingeniería, Consultoría y Gestión de Proyectos

**PLASTICENTRO**

RUT: 76.163.793-2  
Camino La Montaña 355  
Lampa - Santiago  
Fono: (56) 2 2622 3030  
rafael@plasticentro.cl  
www.plasticentro.cl  
• Plásticos • Poliuretanos

**PLASTICO ALEMAN SOC. LTDA.**

RUT: 77.062.880-6  
Av. Italia 913  
Providencia - Santiago  
Fono: (56) 2 2205 5322  
ventas@plasticoaleman.cl  
www.plasticoaleman.cl  
• Bolsas de Polietileno • Plásticos

**PLASTICOS FILMAMERICA LTDA.**

RUT: 77.019.350-8  
Av. Las Esteras Sur 2831,  
Panamericana Norte Alt. 9000  
Quilicura - Santiago  
Fono: (56) 2 2623 0099  
ventas@filmamerica.cl  
www.filmamerica.cl  
• Geomembranas • Plásticos

**PLASTICOS HADDAD S.A.**

RUT: 86.778.100-5  
José Ananías Lama 444  
Macul - Santiago  
Fono: (56) 2 2462 7200  
ventas@haddad.cl  
www.haddad.cl  
• Señalética Vial • Tambores de Plástico

**PLASTIGEN**

RUT: 96.501.500-0  
Camino a Melipilla 7003F  
Cerrillos - Santiago  
Fono: (56) 2 2222 2666  
contacto@plastigen.cl  
www.plastigen.cl  
• Lamas de PVC • Plásticos

**PLASTIQUIMICA LTDA.**

RUT: 83.007.600-K  
Nube 324  
Santiago  
Fono: (56) 2 2495 2400  
Webmail  
www.plastiquimica.cl  
• Celdas Electrolíticas • Tuberías

**PLASTYVERG S.A.**

RUT: 79.835.560-0  
Av. Lo Espejo 03450  
San Bernardo - Santiago  
Fono: (56) 2 2827 9000  
contacto@plastyverg.cl  
www.plastyverg.cl  
• Bolsas de Polietileno • Films Plásticos Termocontraíbles

**PLC TECNICA LTDA.**

RUT: 76.091.711-7  
Av. María Rosa Velásquez 558  
Lo Prado - Santiago  
Fono: (56) 2 2716 4933  
ventas@plctecnica.cl  
www.plctecnica.cl  
• Equipos para Automatización y Control • Lubricantes

**PLUSMINING**

Isidora Goyenechea 3000, Of. 2321  
Las Condes - Santiago  
Fono: (56) 2 2364 4491  
plusmining@plusmining.com  
www.plusmining.com  
• Estudios de la Industria Minera • Mining Intelligence

**PM CHILE SPA**

RUT: 76.009.465-K  
Alcalde Guzmán 0121  
Quilicura - Santiago  
Fono: (56) 2 2763 0300  
pmchile@pm-group.eu  
www.pm-latinamerica.com  
• Grúas Articuladas • Hidroelevadores

**PME, PROJECT & MAINTENANCE ENGINEERING**

Av. Pedro Aguirre Cerda 7293  
Antofagasta



**Fono:** (56) 55 221 0550  
frank.lourenco@pme.cl  
www.pme.cl  
• Plantas para Chancado • Plantas para Clasificación de Minerales

**PMIES**  
**RUT:** 76.072.875-6  
Cerro Colorado 5030, Of. 902  
Las Condes - Santiago  
**Fono:** (56) 2 2224 5210  
contacto@pmies.cl  
www.pmes.cl  
• Contratos Llave en Mano • Ingeniería Básica, Conceptual y de Detalles

**POCHTECA CHILE S.A.**  
**RUT:** 96.959.480-3  
Calle Dos 9463  
Quilicura - Santiago  
**Fono:** (56) 2 2384 8100  
contacto.chile@pochteca.net  
https://chile.pochteca.net/  
• Anticongelantes • Antiespumantes • Coagulantes

**POCUNO INDUSTRI TEKNISKA**  
Aranda 510, Of. 302  
Valparaíso  
**Fono:** (56) 9 5520 8830  
info@pocuno.cl  
www.pocuno.cl  
• Microfiltración del Overflow de Sólidos Finos y Ultrafinos

**POIROT S.A.**  
**RUT:** 96.632.900-9  
Paseo Bulnes 205  
Santiago  
**Fono:** (56) 2 2688 4466  
contacto@poirot.cl  
www.poirot.cl  
• Equipos y Herramientas para Electricidad, Electrónica y Automatización • Herramientas Soldadoras

**POLIFUSION S.A.**  
**RUT:** 96.560.030-2  
Cacique Colín 2525  
Lampa - Santiago  
**Fono:** (56) 2 2387 5000  
jpthiry@polifusion.cl  
www.polifusion.cl  
• Fittings de Polipropileno

**POLIGOM LTDA.**  
**RUT:** 77.396.760-1  
Los Copihues 416, Local D  
La Florida - Santiago  
**Fono:** (56) 2 2288 3274  
contacto@poligom.cl  
www.poligom.cl  
• Cauchos Industriales • Correas Transportadoras

**POLIMET**  
**RUT:** 76.449.871-2  
Carampangue 1680  
Quilicura - Santiago  
**Fono:** (56) 2 2597 1580  
ventas@polimet.cl  
www.polimet.cl  
• Correas Transportadoras • Equipos para Transporte de Minerales • Polines

**POLIMIN LTDA.**  
**RUT:** 79.760.310-4  
Los Pamperos 424  
Recoleta - Santiago  
**Fono:** (56) 2 2770 9000  
polimin@polimin.com  
www.polimin.com  
• Chancadores de Rodillos • Harneros

**POLITEC S.A.**  
**RUT:** 96.567.010-6  
Camino Coquimbo 16.064

Colina - Santiago  
**Fono:** (56) 2 2394 7100  
info@femoglas.com  
www.femoglas.com  
• Bandejas y Escalerillas Portaconductores • Perfiles Estructurales de FRP

**POLITRANS GEOLINER**  
**RUT:** 76.246.512-4  
Fuente Ovejuna 1208  
Las Condes - Santiago  
**Fono:** (56) 9 6334 8801  
info@geoliner.cl  
www.geoliner.cl  
• Geosintéticos

**POLPAICO SOLUCIONES**  
**RUT:** 91.337.000-7  
Av. El Bosque Norte 0177, Piso 4  
Las Condes - Santiago  
**Fono:** (56) 2 2595 5700  
clientes@polpaico.cl  
www.polpaico.cl  
• Cementos • Hormigones Premezclados • Plantas Dosificadoras para Hormigón

**POLYBANDAS LTDA.**  
**RUT:** 77.595.150-6  
Antonio Ebner 1548  
Quinta Normal - Santiago  
**Fono:** (56) 2 2775 1925  
cherrera@polybandas.cl  
www.polybandas.cl  
• Correas Transportadoras • Polines Centrales para Correas Transportadoras

**POLYCOMPANY INTERNATIONAL GROUP S.A.**  
**RUT:** 76.125.662-9  
Paseo Bulnes 79, Of. 64  
Santiago  
**Fono:** (56) 2 2221 7760  
analitica@polycompany.com  
www.polycompany.com  
• Cromatografía • Insumos para Laboratorios

**POLYDECK CHILE LTDA.**  
**Asociado:** Aprimin  
Camino La Vara 03400  
San Bernardo - Santiago  
**Fono:** (56) 4 4246 0250  
Webmail  
www.polydeck.com  
• Paneles de Clasificación • Sistemas de Bastidores de Harnero

**POLYMERSHAPES**  
**RUT:** 96.823.070-0  
Román Spech 3213  
Quinta Normal - Santiago  
**Fono:** (56) 2 2797 1400  
serviciocliente@polymerland.cl  
www.polymerland.cl  
• Planchas de Policarbonato

**POLYTEX S.A.**  
**RUT:** 96.777.810-9  
Panamericana Norte 21.000, km. 21  
Colina - Santiago  
**Fono:** (56) 2 2677 1000  
Webmail  
www.polytex.cl  
• Fittings de HDPE • Tubos de Polietileno de Alta Densidad (HDPE)

**POLYTRADE S.A.**  
**RUT:** 76.199.181-7  
Av. Apoquindo 4700, Of. 1102  
Las Condes - Santiago  
**Fono:** (56) 9 9884 4863  
contacto@polytrade.cl  
www.polytrade.cl  
• Geosintéticos • Mantas de Hormigón

**PORSCHE CHILE /MAN TRUCK & BUS**  
**RUT:** 76.245.828-4  
Panamericana Norte 20.700  
Colina - Santiago  
**Fono:** 600 712 7000  
Webmail  
www.porsche-chile.cl  
• Buses • Camiones

**PORTLAND S.A.**  
**RUT:** 87.690.900-6  
Av. Vitacura 2969, Piso 15  
Las Condes - Santiago  
**Fono:** (56) 2 2730 1100  
svaldebenito@ppjportland.cl  
www.portland.cl  
• Productos Químicos

**POSITION INVERSIONES TECNOLOGICAS S.A.**  
**RUT:** 76.005.024-5  
Av. Nueva Tajamar 481,  
Torre Norte, Of. 2101  
Las Condes - Santiago  
**Fono:** (56) 2 2231 8283  
negocios@position.cl  
www.position.cl  
• GPS

**POWER TRAIN TECHNOLOGIES**  
**RUT:** 96.849.300-0  
**Asociado:** Aprimin  
Baron de Juras Reales 5050  
Conchalí - Santiago  
**Fono:** (56) 2 2899 4000  
motores@powertraingroup.com  
www.powertraingroup.com  
• Mantenimiento de Motores Diésel • Reparación de Motores Diésel

**POWERREP, CARRASCO Y CIA. S.A.**  
**RUT:** 76.355.854-1  
Liparita 140, Barrio Industrial  
Antofagasta  
**Fono:** (56) 55 221 7119  
info@powerrep.cl  
www.powerrep.cl  
• Arriendo de Grupos Eléctricos • Mantenimiento de Equipos Mineros

**POWERTEC BY UPSELEC**  
**RUT:** 52.003.344-0  
Manuel Castillo 0585  
Peñaflor  
**Fono:** (56) 2 2814 3800  
rrebollo@powertec.cl  
www.powertec.cl  
• Servicios de Data Center • UPS

**POZOS PROFUNDOS**  
Los Arrayanes 650  
Colina - Santiago  
**Fono:** (56) 2 2733 5520  
info@pozos.cl  
www.pozos.cl  
• Captación de Aguas Subterráneas • Perforación de Pozos

**PPE LTDA.**  
**RUT:** 77.358.940-2  
Panamericana Norte 3525  
Conchalí - Santiago  
**Fono:** (56) 2 2421 5100  
info@ppe.cl  
www.ppe.cl  
• Productos para Eficiencia Energética • Sistemas para Protección Catódica

**PPG CHILE**  
**Asociado:** Aprimin  
Puerto Madero 9710  
Pudahuel - Santiago  
**Fono:** (56) 2 2571 0754  
olazarte@ppg.com  
www.ppg.com  
• Revestimientos

**PPI, PRECISION PULLEY & IDLER CHILE**  
**RUT:** 96.632.440-6  
**Asociado:** Aprimin  
Av. Chena 11.850, Parque Estrella del Sur  
San Bernardo - Santiago  
**Fono:** (56) 2 2366 8100  
Webmail  
www.ppipella.com  
• Polines Centrales para Correas Transportadoras • Rodillos

**PR POLYMERS S.A.**  
**RUT:** 76.369.880-7  
Hernando de Aguirre 128, Of. 1002  
Providencia - Santiago  
**Fono:** (56) 2 2233 6823  
sergiogonzalez@sergon.cl  
www.prpolymer.com  
• Insumos para la Minería • Maquinaria para la Minería

**PRATTO LTDA.**  
**RUT:** 78.932.840-4  
El Guanaco 2651  
Recoleta - Santiago  
**Fono:** (56) 2 2622 0554  
rprat@pratto.cl  
www.pratto.cl  
• Apiladores • Montacargas

**PRD RIGS**  
Plot No. M8, M9, SIPCOT SEZ  
for Engineering Products  
Perundurai - 638 052, Tamil Nadu - India  
**Fono:** (56) 9 9224 0341  
gusmaack@gmail.com  
www.prdribs.com  
• Equipos de Perforación • Perforadoras • Plataformas de Perforación

**PRECISION S.A.**  
**RUT:** 96.980.910-9  
Av. El Salto 4291  
Huechuraba - Santiago  
**Fono:** (56) 2 2422 6000  
contactactanos@precision.cl  
www.precision.cl  
• Automatización Industrial • Diseño, Construcción y Puesta en Marcha de Salas Eléctricas • Equipos de Pesaje

**PREFABRICADOS BUDNIK S.A.**  
**RUT:** 96.936.910-9  
Dr. Amador Neghme Rodríguez 03811  
La Pintana - Santiago  
**Fono:** (56) 2 2759 5717  
prefabricados@budnik.cl  
www.prefabricadosbudnik.cl  
• Prefabricados de Concreto y Hormigón • Tubos de Concreto y Hormigón

**PREFABRICADOS DE HORMIGON GRAU S.A.**  
**RUT:** 96.927.190-7  
Las Acacias 02359  
San Bernardo - Santiago  
**Fono:** (56) 2 2377 4900  
ventas@grau.cl  
www.grau.cl  
• Prefabricados de Concreto y Hormigón • Tubos de Concreto y Hormigón

**PREFAST**  
**RUT:** 76.622.019-3  
Camino Interior 254, Parque Industrial Santa Isabel  
Lampa - Santiago  
**Fono:** (56) 9 6674 3788  
webmail  
www.prefast.cl  
• Prefabricados de Hormigón

**PREIN CHILE**  
**RUT:** 77.764.140-9  
Av. Chena 11.601  
San Bernardo - Santiago  
**Fono:** (56) 2 2495 7755  
contactos@preinchile.cl

www.preinchile.cl

• Lubricadores y Sistemas Centralizados de Lubricación • Lubricantes de Asentamientos y Reparación para Conjuntos Piñón Coronas • Lubricantes de Última Generación para Transmisión de Molinos y Hornos

#### PREMIUM INGENIEROS SPA

RUT: 78.808.510-9  
Ruta 41, 8901, Bellavista La Serena  
Fono: (56) 9 9879 6096  
contacto@premiumingenieros.cl  
www.premiumingenieros.cl  
• Asesorías, Peritajes, Ingeniería de Túneles e ITO. • Ingeniería, Construcción y Servicios de Mantenimiento

#### PREOMED

Las Bandurrias 9078 Antofagasta  
Fono: (56) 9 9442 6771  
mrojas@preomedsalud.cl  
www.preomed.cl  
• Pruebas de Laboratorio

#### PRETAM

RUT: 76.954.728-2  
Ruta 43, cruce D421 s/n, Tambillos Coquimbo  
Fono: (56) 9 4440 5716  
proyectos@pretam.org  
www.pretam.org  
• Prefabricados de Hormigón

#### PRETENSADOS S.A.

RUT: 86.126.700-8  
Av. Ricardo Lyon 1531 Providencia - Santiago  
Fono: (56) 2 2339 1901  
pretensados@pretensados.cl  
www.pretensados.cl  
• Prefabricados de Concreto y Hormigón  
• Prefabricados para la Construcción

#### PREVISI

RUT: 76.484.962-0  
12 Norte 785, Of. 1401 Viña del Mar  
Fono: (56) 32 317 4011  
mesadeayuda@previsi.com  
www.previsi.com  
• Seguimiento de Trinorma • Sistemas para Seguridad Ocupacional

#### PRIETO ABOGADOS SPA

RUT: 76.448.731-1  
Av. El Golf 40, Piso 13 Las Condes - Santiago  
Fono: (56) 2 2280 5000  
prieto@prieto.cl  
www.prieto.cl  
• Asesorías Jurídicas en Minería  
• Servicios Legales

#### PRIOLOGIC

RUT: 76.460.560-8  
Las Américas 777 Cerrillos - Santiago  
Fono: (56) 2 2820 6300  
prilogic@prilogic.cl  
www.prilogic.cl  
• Artículos para Oficinas • Artículos para Protección Personal • Logística

#### PRIME PUMPS SPA

Algarrobos 3 LT16 Colina - Santiago  
Fono: (56) 9 5037 4244  
mperez@prpumps.com  
www.prpumps.cl  
• Aplicaciones Industriales

#### PRINORTE S.A.

RUT: 76.213.681-3  
La Coipa 681, Barrio Industrial, La Chimba

Antofagasta

Fono: (56) 55 246 6300  
prinorte@prinorte.cl  
www.prinorte.cl  
• Artículos para Aseo • Artículos para Oficinas • Artículos para Seguridad

#### PRINTEC S.A.

RUT: 96.819.390-2  
Av. Volcán Lascar 750, Parque Ind. Lo Boza Pudahuel - Santiago  
Fono: (56) 2 2498 1400  
printec@printec.cl  
www.printec.cl  
• Adhesivos • Lubricantes

#### PRISA DEPOT

RUT: 96.556.940-5  
Las Rosas 5757 Cerrillos - Santiago  
Fono: (56) 2 2820 6000  
prisa@prisa.cl  
www.prisa.cl  
• Artículos para Aseo • Artículos para Oficinas • Ropa para Seguridad

#### PRO AMBIENT S.A.

RUT: 96.792.100-9  
Av. Golfo de Arauco 3638, Parque Ind. Coronel Coronel - Concepción  
Fono: (56) 9 7732 4609  
carlos.koch@pro-ambient.com  
www.pro-ambient.com  
• Domos de Aluminio para Estanques, Piscinas y Tratamientos de Agua • Estanques de Vidrio Fusionado al Acero • Preparación y Dosificación de Productos Químicos Secos a Granel para Tratamiento de Aguas y Minerales

#### PRO JR SPA

Manuel Antonio Matta 1839, Local 3 y 4, El Obelisco Antofagasta  
Fono: (56) 9 3715 2329  
gerencia@clinicaheridas.cl  
www.clinicaheridas.cl  
• Arriendo de Vehículos • Salud e Higiene

#### PRO-TG LTDA.

RUT: 77.794.110-0  
Av. Padre Hurtado Central 1165 Las Condes - Santiago  
Fono: (56) 2 2211 8000  
info@pro-tg.com  
www.pro-tg.com  
• Cercos Eléctricos • Sistemas para Seguridad

#### PROACTIVEOFFICE Y CIA. LTDA.

RUT: 76.005.173-K  
El Aguilucho 3164 Providencia - Santiago  
Fono: (56) 2 2205 1629  
info@proactiveoffice.com  
www.proactiveoffice.com  
• Software para Control de Proyectos  
• Software para Proyectos EPCM

#### PROAGRIND

Av. El Retiro 1227, Bodega 43 Renca - Santiago  
Fono: (56) 9 9827 2581  
rgonzalez@proagrind.cl  
www.proagrind.cl  
• Válvulas

#### PROASIN SPA

RUT: 77.807.870-8  
Salomón Sumar 3420, Bodega E8 San Joaquín - Santiago  
Fono: (56) 2 2223 2202  
proasin@proasin.cl  
www.proasin.cl  
• Artículos para Aseo • Aseo Industrial

PROCARROS

Baquetano 561 San Bernardo - Santiago  
Fono: (56) 2 2556 9715  
ventas@procarros.cl  
www.procarros.cl  
• Ruedas para Carros

#### PROCAUCHO LTDA.

RUT: 84.490.800-8  
Sierra Bella 1211 Santiago  
Fono: (56) 2 2556 1080  
ventas@procaucho.cl  
www.procaucho.cl  
• Componentes Hidráulicos • Mangueras Hidráulicas

#### PROCEMAX

RUT: 77.975.370-0  
Av. Del Parque 5339, Of. 309 Huechuraba - Santiago  
Fono: (56) 2 2243 0107  
info@procemax.com  
www.procemax.com  
• Bombas para Pulpas Minerales • Equipos Vibratorios • Hidrociclones

#### PROCESA S.A.

RUT: 85.506.400-6  
Barón de Juras Reales 5366 Conchalí - Santiago  
Fono: (56) 2 2623 4788  
ventas@procesa.cl  
www.procesa.cl  
• Estanterías Metálicas • Gabinetes Metálicos

#### PROCESS & FLUIDS TECHNOLOGY

RUT: 76.153.048-8  
Aníbal Pinto 372, Of. 63 Concepción  
Fono: (56) 2 2316 7462  
contacto@pftech.cl  
www.pftech.cl  
• Bombas • Intercambiadores de Calor de Placas

#### PRODALAM

RUT: 93.772.000-9  
Alberto Pepper 1610 Renca - Santiago  
Fono: (56) 2 2685 1000  
ventas@prodalam.cl  
www.prodalam.cl  
• Refuerzo de Túneles • Sistemas para Contención de Rocas y Avalanchas

#### PRODALUM S.A.

RUT: 84.260.700-0  
Av. Marathon 3559 Macul - Santiago  
Fono: (56) 2 2293 4930  
rarueste@prodalum.cl  
www.prodalum.cl  
• Escaleras de Aluminio • Estructuras de Aluminio

#### PRODINSA S.A.

RUT: 76.412.909-1  
Asociado: Aprimin  
El Milagro 455 Maipú - Santiago  
Fono: (56) 2 2565 8195  
ventas@bridon-bekaert.com  
www.bridon-bekaert.com  
• Accesorios para Cables y Cadenas • Cables de Acero

#### PROEXITO

Las Barrancas 4184 Copiapó  
Fono: (56) 52 232 4788  
contacto@proexito.cl  
www.proexito.cl  
• Servicios de Ingeniería

PROFAN

Av. Arturo Prat 390, Of. 604 Concepción  
Fono: (56) 41 223 0266  
info@profan.cl  
www.profan.cl  
• Equipos para Ensayos no Destructivos



**PROGRESO S.A.**  
Crecer Juntos

#### PROGRESO S.A.

RUT: 90.146.000-0  
Miraflores 222, Piso 25 Santiago  
Fono: (56) 2 2440 2300  
contactenos@progreso.cl  
www.progreso.cl

#### Vicepresidente Ejecutivo:

Salomón Díaz Jadad

#### Gerente General:

Cristián Álvarez Inostroza

#### Gerente de Adm. y Finanzas:

Ricardo Steffens Araneda

#### Gerente de Operaciones:

Patricio Barahona Espinoza

#### Gerente Comercial:

Christian Baeza González

#### Subgerente Comercial Leasing

Vendedor:

Claudio Martínez H.

#### Cargo: Subgerente Comercial

Factoring:

Cristián Ubeira

#### Subgerente Comercial Leasing:

Mauricio Rubilar

• Capital de Trabajo • Factoring  
• Facturación Electrónica •  
Financiamiento • Leasing Financiero  
• Leasing Operativo • Leasing Vendor  
• Maquinaria Industrial • Maquinaria para la Construcción • Maquinaria para la Minería • Maquinaria para Movimiento de Tierra • Maquinaria Pesada • Transporte

#### PROINDAR S.A.

RUT: 76.839.170-K  
Av. Américo Vespucio 1881 Quilicura - Santiago  
Fono: (56) 2 2829 9000  
Webmail  
www.proindar.cl  
• Pisos Industriales • Sumideros

#### PROING INGENIERIA S.A.

RUT: 79.786.990-2  
Monjitas 527, Of. 701 - 705 Santiago  
Fono: (56) 2 2360 9673  
proing@proingingenieria.cl  
www.proingingenieria.cl  
• Asfaltos • Construcción de Obras Viales

#### PROINGAS S.A.

RUT: 96.869.810-9  
Los Olivos 1253, Parque Ind. Enea Pudahuel - Santiago  
Fono: (56) 2 2437 5280  
info@proingas.cl  
www.proingas.cl  
• Equipos para Oxicorte • Gases Industriales

#### PROINGESA

RUT: 77.026.960-1  
Av. El Parque 450, Barrio Industrial Concón  
Fono: (56) 32 251 6744  
proingesa@proingesa.cl  
www.proingesa.cl

• Ingeniería • Proyectos de Ingeniería Multidisciplinaria de Alta Tensión

**PROMAT CHILE S.A.**  
RUT: 96.692.610-4  
Camino a Melipilla 10.803  
Maipú - Santiago  
Fono: (56) 2 2391 2401  
promat@pizarreno.cl  
www.pizarreno.cl  
• Paneles Resistentes al Fuego  
• Pinturas Intumescentes

• Intercomunicadores • Seguridad Industrial

**PROPIPE S.A.**  
RUT: 77.881.200-2  
Coyancura 2283, Of. 701  
Providencia - Santiago  
Fono: (56) 2 2571 9500  
contacto@propipe.cl  
www.propipe.cl  
• Administración de Proyectos  
• Servicios de Ingeniería

**PROSOL S.A.**  
RUT: 79.546.960-5  
Av. Fernández Albano 1618  
San Ramón - Santiago  
Fono: (56) 9 7498 5210  
cvasquez@prosolsa.cl  
www.prosolsa.cl  
• Aceros para Revestimiento de Tolvas  
• Arriendo de Equipos para Soldar

• Máquinas Herramientas • Máquinas Herramientas Portátiles

**PROVALTEC**  
RUT: 76.317.144-2  
Caupolicán 9951  
Quilicura - Santiago  
Fono: (56) 2 3223 7290  
daniel.meira@provaltec.cl  
www.provaltec.cl  
• Filtros Industriales • Fittings • Válvulas

**PROVEMIN**  
RUT: 76.286.171-2  
Manuel Rodríguez 2777  
Antofagasta  
Fono: (56) 9 8249 0991  
ventas@provemintda.cl  
www.provemintda.cl  
• Suministros Industriales

**PROVIN LTDA.**  
RUT: 79.880.570-3  
Euclides 1446  
San Miguel - Santiago  
Fono: (56) 2 2595 2050  
Webmail  
www.provin.cl  
• Cilindros Oleohidráulicos  
• Tubos Hidráulicos

**PROVINCO S.A.**  
RUT: 99.548.410-2  
Hernando de Magallanes 826, Of. 2 y 3  
Las Condes - Santiago  
Fono: (56) 2 2201 5700  
provinco@provinco.cl  
www.provinco.cl  
• Equipos para Análisis Químico  
• Instrumentos Científicos

**PROWINCH SPA**  
RUT: 78.624.290-8  
Parque Riesco 3407  
Recoleta - Santiago  
Fono: (56) 2 2621 8989  
ventas@prowinch.cl  
www.prowinch.cl  
• Tecles • Winches

**PROYECTOS Y TECNOLOGIAS LTDA.**  
Radomiro Tomic 7871  
Antofagasta  
Fono: (56) 9 9884 7701  
gerencia@pytltda.cl  
www.pytltda.cl  
• Estudios de Ingeniería • Instalaciones Eléctricas

**PRS GEO-TECHNOLOGIES CHILE**  
Av. Nueva Tobalaba 183  
La Reina - Santiago  
Fono: (56) 9 4995 2324  
raul@prs-med.com  
www.prs-med.com  
• Geosintéticos y Geoceldas  
• Refuerzo de Suelos

**PSC INGENIERIA**  
RUT: 76.585.040-1  
Cerro El Plomo 5630, Of. 303  
Las Condes - Santiago  
Fono: (56) 2 2201 4313  
secretaria@pscingenieria.com  
www.pscingenieria.com  
• Estudios de Factibilidad • Estudios de Prefactibilidad

**PSEI LTDA.**  
RUT: 52.000.965-5  
Los Duraznos 0264  
La Pintana - Santiago  
Fono: (56) 2 2242 0685  
ventas@psei.cl  
www.psei.cl  
• Bujes • Sellos



**PROMET HOTELERIA**

RUT: 96.853.940-K  
Certificado: Sicep  
Otros: Red Codelco - Sello PRO  
Av. del Valle Sur 650, Of. 31, Ciudad Empresarial  
Huechuraba - Santiago  
Sucursales:  
Hotel Calama: Camino a Chiu Chiu 280, Calama  
Hotel Coya: Ruta H-35, km 20, Sector Río Claro s/n, Coya  
Hotel Huechún: Carretera San Martín km 42,5, Colina  
Hotel Mejillones: Av. Los Fertilizantes s/n, Camino a La Rinconada, Mejillones  
Fono: (56) 2 2899 9151  
contacto@promet.cl  
ventashotelaria@prometservicios.cl  
www.promet.cl/hotelaria

Gerente General:  
Cristóbal Schneider  
Gerente de Negocios:  
Alfredo Freyre  
Subgerente Comercial Hotelaria:  
Jessica Guzmán

Proveedores de: Salfa / Emin / Echeverría Izquierdo / Zublin / Techint / Sigdo Koppers

- Administración de Campamentos
- Alimentación en Faena
- Alojamiento • Arriendo y Venta de Módulos • Construcción Modular
- Construcciones Modulares
- Hospedaje • Hostelería • Hotelaria

**PROMET MONTAJES**

RUT: 76.543.046-1  
Asociado: Aprimin  
Av. Del Parque 4160, Torre A, Of. 403  
Huechuraba - Santiago  
Fono: (56) 2 2471 1000  
ventas@promet.cl  
www.promet.cl  
• Campamentos Mineros • Hotelaria en Campamentos • Montajes Industriales

**PROMINENT CHILE S.A.**

RUT: 76.940.900-9  
Diagonal Oriente 1755  
Ñuñoa - Santiago  
Fono: (56) 2 2335 4799  
prominent-cl@prominent.com  
www.prominent.cl  
• Bombas Dosificadoras • Mantenimiento de Bombas Dosificadoras

**PROMECT SPA**

Av. Kennedy Lateral 6800, Of. 603-B  
Vitacura - Santiago  
Fono: (56) 9 9437 5734  
contacto@promect.cl  
www.promect.cl



**PROQUIEL QUIMICOS SPA**

RUT: 79.559.670-4  
Certificado: Sicep - Achilles  
Henry Ford 1230  
Maipú - Santiago  
Sucursal:  
Ruta del Cobre 535, La Negra  
Antofagasta  
Fono: (56) 2 2928 9300  
ventas@proquiel.cl  
www.proquiel.cl

Gerente General:  
Eduardo Latorre S.  
Gerente Comercial:  
Francisca Sepúlveda F.  
Gerente de Desarrollo e Ingeniería:  
Luis Araya M.  
Gerente Técnico:  
Jorge Heredia H.

Proveedores de: SQM / Albemarle / Minera Centinela / Minera Sierra Gorda / Minera Lomas Bayas / Minera Meridian / MOLYB / AES / Aguas Antofagasta / Aguas del Altiplano

- Agua Oxigenada • Cloruro de Calcio
- Cloruro Férrico • Coagulantes • Colectores • Depresores • Floculantes y Polímeros • Hipoclorito de Sodio
- Metabisulfito de Sodio Líquido y Sólido • Productos Químicos • Productos Químicos para la Minería • Productos Químicos para Tratamiento de Aguas y Riles • Reactivos Químicos para Flotación • Soda Cáustica

**PROQUIMICA S.A.**

RUT: 78.541.690-2  
Av. Lo Espejo 0240  
El Bosque - Santiago  
Fono: (56) 2 2559 1677  
proquimica@proquimica.com  
www.proquimica.com  
• Productos Químicos • Tratamiento de Aguas Industriales

**PROSEAL**

RUT: 77.932.330-7  
Av. Marga Marga 3731,  
Sector Alto el Yugo  
Quilpué  
Fono: (56) 32 279 0300  
contacto@proseal.cl  
www.proseal.cl  
• Bombas • Bombas Anticorrosivas  
• Bombas Autocebantes

**PROSOL AMERICA**

Av. Portugal 1351  
Santiago  
Fono: (56) 2 2276 7642  
contacto@prosolchile.cl  
www.prosolchile.cl  
• Equipos Alza Hombres • Manipuladores Telescopicos

**PROTECFIRE GMBH**

Montri 7394  
Huechuraba - Santiago  
Fono: (56) 9 6832 8023  
nelson@demacltda.cl  
www.demacchile.cl  
• Equipamiento Contra Incendio  
• Supresores de Polvo

**PROTECO CHILE LTDA.**

RUT: 86.497.900-9  
Av. Raúl Labbé 12.613, Of. 503  
Lo Barnechea - Santiago  
Fono: (56) 2 2869 6222  
soporte@proteco.cl  
www.proteco.cl  
• Analizadores de Vibraciones • Equipos para Análisis Químico

**PROTEKNIA SPA**

RUT: 77.300.500-1  
Los Hilanderos 8666  
La Reina - Santiago  
Fono: (56) 2 2480 9550  
daniel.atu@proteknia.cl  
www.proteknia.cl  
• Sistemas para Alimentación Ininterrumpida de Energía (UPS)

**PROTEMAX LTDA.**

RUT: 76.605.633-4  
Céspedes de González 1080  
Iquique  
Fono: (56) 57 242 1228  
gerencia.protemax@gmail.com  
• Equipos para La Minería

**PROTER SPA**

RUT: 77.290.690-0  
Alonso de Córdova 5320, Of. 1701-A,  
Edificio Parque Oriente  
Las Condes - Santiago  
Fono: (56) 2 2964 4060  
proter@proter.cl  
www.proter.cl  
• Ingeniería Eléctrica • Ingeniería en Instrumentación, Control y Comunicaciones

**PROTO INDUSTRIAL**

RUT: 93.912.000-9  
Av. Andrés Bello 2457, Piso 16,  
Torre Costanera Center  
Providencia - Santiago  
Fono: (56) 2 2687 1700  
carolina.diaz@sbdinc.com  
www.protoindustrial.com  
• Herramientas Manuales • Herramientas Neumáticas

**PROTORQ**

RUT: 76.220.150-K  
José Joaquín Prieto 130  
Buin  
Fono: (56) 2 2706 3420  
rdiaz@protorq.cl  
www.protorq.cl

**PSINET**

Av. del Valle 928, Of. 101  
Huechuraba - Santiago  
**Fono:** (56) 2 2588 9000  
contacto@psinet.cl  
www.psinet.cl

• Integración y Soluciones Avanzadas en Tecnología y Telecomunicaciones

**PUCARA S.A.**

**RUT:** 96.625.270-7  
Av. Francisco Bilbao 523  
Providencia - Santiago  
**Fono:** (56) 2 2223 6167  
secretaria@pucara-sa.cl  
www.pucara-sa.cl

• Servicio de Apoyo a la Gestión Invernal  
• Suministro y Montaje de Sistemas de Control de Caída de Rocas • Suministro, Montaje y Puesta en Marcha de Sistemas de Control de Avalanchas

**PUERTO ANGAMOS**

**RUT:** 96.789.280-7  
Av. Longitudinal 5500  
Mejillones  
**Fono:** (56) 55 235 7000  
grupocomercial@puertoangamos.cl  
www.puertoangamos.cl  
• Estiba y Desestiba de Naves • Puertos

**PUERTO ANTOFAGASTA**

**RUT:** 73.968.300-9  
**Asociado:** Aprimin  
Avenida Grecia s/n  
Antofagasta  
**Fono:** (56) 55 256 3736  
comunicaciones@puertoantofagasta.cl  
www.anfport.cl  
• Puertos • Servicios Portuarios

**PUERTO DE MEJILLONES**

**RUT:** 96.676.520-8  
Av. Costanera Norte 2800  
Mejillones  
**Fono:** (56) 55 288 3601  
contacto@puertomejillones.cl  
www.puertomejillones.cl  
• Puertos • Servicios Portuarios

**PUERTO VENTANAS S.A.**

**RUT:** 96.602.640-5  
El Trovador 4253, Piso 2  
Las Condes - Santiago  
**Fono:** (56) 2 2837 2900  
pventanas@pvsa.cl  
www.puertoventanas.cl  
• Puertos • Servicios Portuarios

**PULLMAN INDUSTRIAL**

**RUT:** 99.593.350-0  
San Borja 235  
Estación Central - Santiago  
**Fono:** 600 600 0018  
lpfarias@pullman.cl  
www.pullman.cl  
• Transporte de Personal

**PULTRUSION TECHNIQUE INC.**

1830 Marie-Victorin, St. Bruno (QC)  
Canadá  
**Fono:** 450 653 1731  
info@pultrusiontech.com  
www.pultrusiontech.com  
• Aisladores Hidrometalúrgicos • Celdas en Hormigón de Polímero  
• Tirantes para Anclajes

**PUMA S.A.**

**RUT:** 89.003.900-6  
Badajoz 45, Of. 501, Edificio  
Los Fundadores 2  
Las Condes - Santiago  
**Fono:** (56) 2 2838 3100  
fpuga@pugamujica.cl  
www.pugamujica.cl

• Construcción de Obras Civiles • Ingeniería Básica, Conceptual y de Detalles

**PUNTOSUR**

Hernando de Aguirre 11-G  
Providencia - Santiago  
**Fono:** (56) 2 2231 3448  
info@puntosur.cl  
www.puntosur.cl  
• Desarrollo de Aplicaciones Tecnológicas para Empresas de Energía

**PUTZMEISTER UNDERGROUND**

**RUT:** 76.108.278-7  
Av. Pde. Eduardo Frei Montalva 6001, Local 44, El Cortijo  
Conchalí - Santiago  
**Fono:** (56) 2 2840 6950  
beka@beka-sa.com  
www.beka.cl  
• Fibra para Refuerzo de Hormigón y Shotcrete • Plantas Dosificadoras para Hormigón

**PWC CHILE**

**RUT:** 81.513.400-1  
Av. Andrés Bello 2711, Piso 1  
Las Condes - Santiago  
**Fono:** (56) 9 3861 7940  
cl\_pwcchile@pwc.com  
www.pwc.com/cl/es  
• Consultoría en Gestión Empresarial  
• Gestión de Proyectos en Minería, Energía e Infraestructura

**Q****QUALITY AND SERVICES LTDA.**

**RUT:** 79.818.940-9  
Bernardo O'Higgins 143, Barrio Ind. Los Libertadores  
Colina - Santiago  
**Fono:** (56) 2 2360 9710  
gerencia@qys.cl  
www.qys.cl  
• Estanques de Acero • Obras de Infraestructura

**QUANT SERVICE**

**RUT:** 76.412.381-6  
Av. Apoquindo 3669, Of. 402  
Las Condes - Santiago  
**Fono:** (56) 2 2797 0020  
info@quantservice.com  
www.quantservice.com  
• Mantenimiento Industrial

**QUANTEC GEOSCIENCE CHILE**

**RUT:** 76.078.240-8  
Av. Apoquindo 3650, Of. 1201  
Las Condes - Santiago  
**Fono:** (56) 2 2368 4564  
nunger@quantecgeoscience.com  
www.quantecgeoscience.com  
• Topografía Geofísica

**QUEMPIN SPA**

Carlos Fernando 983  
Viña del Mar  
**Fono:** (56) 9 9396 7635  
nicolas.becker@quempin.cl  
www.quempin.cl  
• Intercambiadores de Calor

**QUILIN**

**Asociado:** Aprimin  
Av. Departamental 8250  
Peñalolén - Santiago  
**Fono:** (56) 2 2 810 8650  
ventas@quilin.cl  
www.quilin.cl  
• Construcción de Caminos

**QUIMECO**

Fidel Alcayaga 65  
Coquimbo - La Serena

**Fono:** (56) 9 9979 9967  
contacto@quimeco.cl  
www.quimeco.cl  
• Estabilización de Suelos  
• Seguridad Vial

**QUIMETAL**

**RUT:** 87.001.500-3  
Los Yacimientos 1301  
Maipú - Santiago  
**Fono:** (56) 2 2381 7000  
comercial@quimetal.cl  
www.quimetal.cl  
• Azufre • Productos Químicos para la Minería • Productos Químicos para Tratamiento de Agua

**QUIMICA ANDINA CHILE S.A.**

**RUT:** 76.238.165-6  
María Josefina 1060, Galpón B,  
Parque Ind. Santiago Norte  
Lampa - Santiago  
**Fono:** (56) 2 2745 3491  
info@epothan.cl  
www.epothan.cl  
• Pinturas Industriales • Productos Químicos

**QUIMICA DEL SUR Y CIA. LTDA.**

**RUT:** 78.572.860-2  
**Certificado:** Sicep - Achilles  
El Taqueral 493  
Lampa - Santiago  
**Fono:** (56) 2 2412 4000  
rsanchez@quimicadelsur.cl  
www.quimicadelsur.cl

**Ejecutivo:**

Gerardo Soto

**Ejecutiva:**

Cecilia Montecinos

**Gerente de Ventas:**

Marcelo Sironvalle

**Proveedores de:** Albemarle / Antofagasta Minerals / Codelco / Glencore / SQM

• Ácido Clorhídrico • Ácido Sulfúrico  
• Agua Oxigenada • Ceniza de Soda Pesada • Cloruro Férrico • Hipoclorito de Sodio • Metabisulfato de Sodio • Productos Químicos para la Minería • Soda Cáustica • Sulfato de Zinc • Sulfato Ferroso

**QUIMICA INDUSTRIAL SPES S.A.**

**RUT:** 93.654.000-7  
Panamericana Norte 5299  
Conchalí - Santiago  
**Fono:** (56) 2 2428 9500  
contacto@spes.com  
www.spes.com  
• Productos Industriales • Productos Químicos

**QUINTA INGENIERIA**

Av. Presidente Eduardo Frei Montalva 7030  
Quilicura - Santiago  
**Fono:** (56) 2 2624 1351  
comercial@quintaempresas.com  
www.quintaempresas.com  
• Gestión de Recursos Hídricos • Perforación de Pozos

**QUINTIL VALLEY**

Alemania 4829, Cerro Alegre  
Valparaíso  
**Fono:** (56) 9 7759 7348  
rodrigo@quintilvalley.cl

www.quintilvalley.cl  
• Consultoría

**R****R & C REPRESENTACIONES**

Calle El Oro 7956, Barrio Industrial  
Antofagasta  
**Fono:** (56) 55 256 3290  
ventas@rycrep.cl  
www.rycrep.cl  
• Generadores • Plataformas Hidráulicas • Torres de Iluminación

**R & R E HIJOS Y CIA. LTDA.**

**RUT:** 52.005.235-6  
Av. Irarrázaval 2401, Of. 1203  
Ñuñoa - Santiago  
**Fono:** (56) 2 2699 5909  
santiago@belzona.cl  
www.belzona.cl  
• Antiabrasivos • Sistemas Poliméricos para Reparaciones Industriales

**R&Q INGENIERIA**

**RUT:** 84.865.000-5  
**Certificación:** Sicep - Achilles  
**Otros:** Ariba - Aconex - Unilink  
Miguel Claro 578  
Providencia - Santiago  
**Fono:** (56) 2 2339 1700  
**Fono Ventas:** (56) 9 9746 6314  
consultora@ryq.cl  
david.contreras@ryq.cl  
www.ryq.cl

**Gerente General:**

Agustín Cabañas

**Gerente Comercial:**

Javier Wolf

**Gerente de Finanzas:**

Francisco Navarrete

**Gerente de Minería:**

Christian Ruiz-Tagle

**Gerente de Infraestructura:**

José Tomás Castro

**Proveedores de:** Codelco / AngloAmerican / Minera Doña Inés de Collahuasi / Antofagasta Minerals / Glencore / SQM / Teck / BHP / Capstone Copper / AES Gener / Statkraft / Sonnedix / Repsol / Transelec / CMPC

• Administración y Gerenciamiento de Proyectos • Control de Calidad y Geomensura • Desarrollo de Ingeniería • Ingeniería de Terreno y Contraparte • Inspección y Supervisión de Obras

**R-P VALVULAS Y EQUIPOS INDUSTRIALES LTDA.**

**RUT:** 76.046.073-7  
Río Elqui 9612, Parque Ind. Enea  
Pudahuel - Santiago  
**Fono:** (56) 2 3203 5170  
contacto@rotaryvalves.cl  
www.rotaryvalves.cl  
• Cañerías en Acero Carbono y Aceros Exóticos • Válvulas

**RACE LIGHT**

Av. Las Condes 7393  
Las Condes - Santiago  
**Fono:** (56) 2 3245 2706

ealvayayo@racelight.cl  
www.racelight.cl  
• Focos LED para Maquinaria Minera

**RADIADORES GALLARDO LTDA.**  
RUT: 76.136.335-2  
Copiapó 338  
Santiago  
Fono: (56) 2 2222 5060  
ventas@radiadoresgallardo.cl  
www.radiadoresgallardo.cl  
• Enfriadores • Enfriadores para Aceite

**RADIADORES GOMEZ**  
Radomiro Tomic 8379  
Antofagasta  
Fono: (56) 9 9541 4270  
aibacache@rgomez.cl  
www.rgomez.cl  
• Intercambiadores de Calor • Radiadores

**RADIADORES SANTO DOMINGO LTDA.**  
RUT: 79.707.010-6  
Camino Pedro Jorquera 115  
Pudahuel - Santiago  
Fono: (56) 2 2760 3107  
santodomingo@sandora.cl  
www.sandora.cl  
• Intercambiadores de Calor • Radiadores

**RAFER LTDA.**  
Santo Tomas 899, Barrio Industrial Jardin del Sur San Bernardo - Santiago  
Fono: (56) 9 5688 5165  
rberrios@rafer.cl  
www.rafer.cl  
• Automatización y Control • Energía

## RAICO

**RAICO**  
RUT: 76.323.080-5  
Av. Panamericana Norte 18.900  
Lampa - Santiago  
Fono: (56) 2 2592 3500  
Fono Ventas: (56) 9 7608 9617  
info@raico.cl  
www.raico.cl

**Gerente General:**  
Miguel Rogers  
**Director Comercial:**  
Michael Alexandroff  
**Gerente Comercial:**  
Cristóbal Alexandroff

• Arriendo de Maquinaria Pesada • Equipos para Pesar • Lubricadores Automáticos • Maquinaria Industrial • Maquinaria para el Manejo de Residuos • Maquinaria para la Minería • Maquinaria para la Minería Subterránea • Maquinaria Usada • Repuestos para Maquinaria Pesada • Sistemas Automáticos para Lubricación

**RAIEN INGENIERIA Y SISTEMAS LTDA.**  
RUT: 79.773.800-K  
Av. Bosques de Montemar 30, Of. 1315  
Viña del Mar  
Fono: (56) 32 211 4159  
ventas@raien.cl  
www.raien.cl  
• Equipos para Automatización y Control • Software para Ingeniería Eléctrica

**RAINBOW CUBITS**  
Av. La Dehesa 1201, Of. 213  
Lo Barnechea - Santiago  
Fono: (56) 9 9887 0565

rpf@formaexpo.cl  
www.formaexpo.cl  
• Soluciones Tecnológicas

**RAM RENTAL SPA**  
Av. Antonio Rendic 4513  
Antofagasta  
Fono: (56) 9 5227 0542  
rzapata@ramrental.cl  
www.ramrental.cl  
• Gestión de Calidad de Geomembranas • Gestión de Calidad de Tuberías

**RAMEK S.A.**  
RUT: 96.971.470-1  
Limache 3847, El Salto  
Viña del Mar  
Fono: (56) 32 263 0141  
frivera@ramek.cl  
www.ramek.cl  
• Gabinetes Metálicos • Muebles Metálicos

**RANDSTAD**  
Av. Apoquindo 4501, Of. 501-502  
Las Condes - Santiago  
Fono: (56) 2 3329 9370  
Webmail  
www.randstad.cl  
• Selección de Personal

**RAYLEX DIGINET S.A.**  
RUT: 96.635.030-K  
Av. Francisco Bilbao 2469  
Providencia - Santiago  
Fono: (56) 2 2927 9000  
raylex@raylex.cl  
www.raylex.cl  
• Fibra Óptica • Ingeniería en Redes de Comunicaciones

**RAYO INGENIERIA LTDA.**  
RUT: 76.045.975-5  
Av. Antonio Varas 303, Of. 307  
Providencia - Santiago  
Fono: (56) 2 2405 4333  
contacto@rayoingenieria.cl  
www.rayoingenieria.cl  
• Servicios de Ingeniería

**RAYTAN**  
RUT: 76.086.361-0  
Santa Fe 1856  
Quinta Normal - Santiago  
Fono: (56) 2 2774 3602  
Webmail  
www.raytan.cl  
• Protectores Solares • Ropa con Filtro UV

**RCM MODULAR CHILE S.A.**  
Presidente Errázuriz 2999  
Las Condes - Santiago  
Fono: (56) 2 2982 2029  
modular@rcmmodular.cl  
www.rcmmodular.cl  
• Campamentos Mineros

**RDI S.A.**  
RUT: 96.572.200-9  
Av. Américo Vespucio Sur 315  
Ñuñoa - Santiago  
Fono: (56) 2 2277 0018  
info@rdi.cl  
www.rdi.cl  
• Ingeniería • Ingeniería Eléctrica

**RDTOOLS**  
Longitudinal Sur km 93, Parcela 10, Olivar  
Rancagua  
Fono: (56) 72 222 2094  
recepcion@rockdrill.cl  
www.rdtools.cl  
• Herramientas de Perforación

**REBORN ELECTRIC MOTORS**  
Av. Cachapoal 946  
Rancagua

Fono: (56) 9 8808 0622  
info@rebornelectric.cl  
www.rebornelectric.cl  
• Buses Eléctricos • Reacondicionamiento de Buses Diésel a Eléctricos

**RECAUCHAJES RENOVA CHILE**  
Av. Codel 304, Barrio Industrial La Negra  
Antofagasta  
Fono: (56) 9 6316 1658  
earanda@renovachile.com  
www.recauchajerenovachile.com  
• Neumáticos • Servicios para Camiones Mineros

**RECIMAT LTDA.**  
Av. Las Industrias 341, Barrio Industrial, Puerto Seco  
Calama  
Fono: (56) 55 253 8 117  
comunicaciones@recimat.cl  
www.recimat.cl  
• Reciclaje de Baterías y Residuos de Plomo

**RECMAQ LTDA.**  
RUT: 77.995.510-9  
Panamericana Norte 9590  
Quilicura - Santiago  
Fono: (56) 2 2477 0004  
omunoz@recmaq.cl  
www.recmaq.cl  
• Excavadoras • Retroexcavadoras

**RECSOL S.A.**  
RUT: 96.279.000-3  
Ruta 5 Sur Km 64 Lote 2 s/n,  
San Francisco de Mostazal  
Rancagua  
Fono: (56) 72 249 1555  
ventas@recsol.cl  
www.recsol.cl  
• Revestimientos Bimetálicos y Fundidos • Revestimientos de Caucho y Cerámicos

**REDCO LTDA.**  
RUT: 76.063.790-4  
Av. Kennedy 5454, Of. 1304  
Vitacura - Santiago  
Fono: (56) 2 2376 9840  
info@redcoglobal.com  
www.redcoglobal.com  
• Ingeniería en Minas

**REDEN SOLAR**  
Santa Beatriz 111, Of. 601  
Providencia - Santiago  
Fono: (56) 9 6297 4262  
international@reden.solar  
www.reden.solar  
• Mantenimiento de Instalaciones Solares Fotovoltaicas • Módulos Solares Fotovoltaicos

**REDLOG SPA**  
RUT: 77.035.799-3  
Av. Teniente Luis Uribe 636, Of. 910  
Antofagasta  
Fono: (56) 9 6965 9133  
arojas@redlog.cl  
www.redlog.cl  
• Logística

**REDPATH CHILENA**  
Rosario Norte 532, Of. 1003  
Las Condes - Santiago  
Fono: (56) 2 2938 3800  
monica.salvo@redpathmining.cl  
www.redpathmining.cl  
• Desarrollo de Minas y Tunelería • Minería Subterránea

**REDUZE INGENIERIA SPA**  
Manquehue Sur 520, Of. 205  
Las Condes - Santiago  
Fono: (56) 9 5099 1082  
luisberrios@reduze.cl  
www.reduze.cl

• Equipos de Generación de Energía • Hidrocarburos

**REFLEX INSTRUMENTS SOUTH AMERICA**  
RUT: 77.926.920-5  
Carretera General San Martín 8400, Condominio Ind. Megaflex, Bod.s E1, E2 y E3  
Quilicura - Santiago  
Fono: (56) 2 2589 9300  
Webmail  
www.reflexinstruments.com  
• Control de Perforaciones • Instrumentos para la Medición de Desviaciones de Pozos

**REFORGLASS**  
Baquedano 239  
Antofagasta  
Fono: (56) 9 4964 3162  
grivano@reforglass.cl  
www.reforglass.cl  
• Fibra de Vidrio • Geosintéticos

**REFRACTARIOS IUNGE LTDA.**  
Camino Santa Teresa s/n,  
Panamericana Norte km 19 1/2  
Lampa - Santiago  
Fono: (56) 2 2745 3613  
ventas@iunge.cl  
www.iunge.cl  
• Refractarios

**REFRACTARIOS REFAL LTDA.**  
RUT: 76.179.476-0  
Panamericana Norte Km. 17,5, Loteo Ind. Santa Isabel, Lote 2, Sitio H  
Lampa - Santiago  
Fono: (56) 2 2228 0908  
info@refal.cl  
www.refal.cl  
• Copelas de Ceniza de Hueso • Copelas de Magnesita

**REFRICENTRO S.A.**  
RUT: 79.863.070-9  
Claudio Arrau 9458  
Pudahuel - Santiago  
Fono: (56) 2 2411 2900  
refricentro@refricentro.cl  
www.refricentro.cl  
• Paneles Aislantes • Puertas y Portones

**REFTEC, REFINING TECHNOLOGIES S.A.**  
RUT: 96.872.140-2  
Los Nogales 721, Lote 21-22,  
Condominio Ind. Segunda Orbital, Km 16 ½ Panamerica  
Lampa - Santiago  
Fono: (56) 9 9799 5609  
ventas@reftec.cl  
www.reftec.cl  
• Aisladores para Anodos y Cátodos • Bordes Plásticos para Cátodos

**REGEMAC S.A.**  
RUT: 96.944.280-9  
Av. Luis Thayer Ojeda 166, Of. 703  
Providencia - Santiago  
Fono: (56) 2 2333 2168  
info@regemac.cl  
www.regemac.cl  
• Arriendo de Contenedores • Tratamiento de Residuos Industriales

**REICAL LTDA.**  
Capitán Avalos 162  
El Bosque - Santiago  
Fono: (56) 9 7855 7168  
lacuna@reical.cl  
www.reical.cl  
• Intercambiadores de Calor • Radiadores

**REICH JRI INGENIERIA SPA.**  
RUT: 79.929.840-6  
Fidel Oteiza 1953, Of. 102  
Providencia - Santiago  
Fono: (56) 2 2223 5322

ingenieria@reichingenieria.cl  
www.reichingenieria.cl  
• Estudios de Sistemas Eléctricos  
• Proyectos de Ingeniería

**REICH LTDA.**

RUT: 85.218.000-5  
El Rosal 4565  
Huechuraba - Santiago  
Fono: (56) 2 2714 7700  
mreyes@reich.cl  
www.reich.cl  
• Análisis de Laboratorio •  
Equipos para Mineralografía

**REGAL REXNORD**

RUT: 76.583.150-4  
**Certificado:** Sicep - Achilles  
**Otros:** Unilink - Ariba  
El Totoral 900-A, Barrio Ind.  
Buenaventura  
Quilicura - Santiago  
Fono: (56) 2 2366 6000  
rexnord.chile@regalrexnord.com  
francisco.fernandez@rexnord.com  
www.regalrexnord.com

**Representante Legal:**

Juan Pablo Baona Ruffatt  
**Gerente de Ventas:**  
Francisco Fernández Aguilera  
**Gerente de Operaciones:**  
Nicolás Farfán  
**Gerente de Adm. y Finanzas:**  
Carlos Rojas  
**Project Manager:**  
Leonel Rodríguez  
**Account Executive:**  
Kevin Bedwell  
**Account Executive:**  
Alessandro Bocca  
**Account Executive:**  
Williams Vásquez

**Proveedores de:** Minera Doña Inés  
de Collahuasi / Codelco, Andina,  
El Teniente y Chuquicamata /  
Antofagasta Minerals, Los Pelambres  
/ SQM / Atacama Kozan / Sociedad  
Punta del Cobre (Pucobre) / Teck /  
Minera El Abra / Minera Candelaria /  
Minera Escondida

• Acoplamientos • Backstops •  
Comercialización de Maquinarias,  
Repuestos y Equipos Industriales,  
Comerciales y • Reductores de  
Velocidad • Transmisión de Potencia

**REICOTEX TECNOLOGIA**

RUT: 82.413.600-9  
San Isidro 1782  
Santiago  
Fono: (56) 2 2551 1780  
reicotex@reicotex.cl  
www.reicotex.cl  
• Filtros • Telas y Paños para Filtros

**REIFOX**

RUT: 83.484.700-0  
Av. Américo Vespucio 2101  
Renca - Santiago  
Fono: (56) 2 2589 2700  
gerencia@reifax.cl  
www.reifax.cl  
• Bombas • Válvulas

**REIMAQ Y CIA. LTDA.**

RUT: 79.795.650-3  
Las Encinas 145  
Cerrillos - Santiago

Fono: (56) 2 2538 5192  
info@reimaq.cl  
www.reimaq.cl  
• Sistemas para Control de Polvo  
• Ventilación Industrial y Minera •  
Ventiladores Centrifugos y Axiales

**REINIKE S.A.**

RUT: 79.897.380-0  
Av. Los Libertadores 23, Complejo  
Ind. Los Libertadores  
Colina - Santiago  
Fono: (56) 2 2490 1800  
ventas@reinike.cl  
www.reinike.cl  
• Maestranzas • Pernos para Anclaje

**RELAF REPRESENTACIONES**

RUT: 79.501.560-4  
Dr. Joel Rodríguez 992  
Providencia - Santiago  
Fono: (56) 2 2235 5194  
info@relaf.cl  
www.relaf.cl  
• Mantenimiento de Equipos •  
Plantas para Electroobtención

**RELIABLE NUEVA ENERGIA (RNE)**

Av. Vitacura 2771, Of 302  
Las Condes - Santiago  
Fono: (56) 2 2745 0900  
contacto@reliable.cl  
www.reliable.cl  
• Servicios de Integración de  
Proyectos Energéticos

**RELIPER**

RUT: 96.924.780-1  
**Asociado:** Aprimin  
Camino Lo Boza 386  
Pudahuel - Santiago  
Fono: (56) 55 253 0480  
reliper@reliper.cl  
www.reliper.cl  
• Artículos para Fijación y Sujeción  
• Ferreterías Industriales

**RELIX WATER**

RUT: 76.240.120-7  
Galvarino 9440  
Quilicura - Santiago  
Fono: (56) 2 2706 5500  
info@relixwater.com  
www.relixwater.com  
• Consultoría en Ingeniería Hidráulica •  
Diseño de Pilas de Lixiviación • Diseño  
de Plantas para Tratamiento de Agua

**REMA TIP TOP LATIN AMERICA SPA**

RUT: 76.070.142-4  
**Asociado:** Aprimin  
Av. San Eugenio 12.262, Parque  
Ind. Estrella del Sur  
San Bernardo - Santiago  
Fono: (56) 2 2707 8000  
info@rema-tiptop.cl  
www.rema-tiptop.cl  
• Mantenimiento de  
Correas Transportadoras •  
Revestimientos de Goma

**REMATES MACAL LTDA.**

RUT: 79.546.430-1  
El Totoral 951  
Quilicura - Santiago  
Fono: (56) 2 2760 3535  
clientes@macal.cl  
www.macal.cl  
• Remates de Maquinaria  
Industrial y Minera

**REMATES RIVAS**

Volcán Licancabur 434-A,  
Parque Ind. Lo Boza  
Quilicura - Santiago  
Fono: (56) 9 7139 2130  
contacto@rematesrivas.cl

www.rematesrivas.cl  
• Remates de Activos Industriales

**REMATES SAN ISIDRO**

RUT: 78.549.230-7  
Cruz del Sur 133, Of. 803  
Las Condes - Santiago  
Fono: (56) 2 2624 7900  
info@rematesanisidro.cl  
www.rematesanisidro.cl  
• Remates de Activos Industriales  
• Remates de Maquinaria  
Industrial y Minera

**REMBRE SPA**

RUT: 76.261.705-6  
Av. Cañaveral 071-B  
Quilicura - Santiago  
Fono: (56) 9 4256 6200  
atencion@rembrecompany.com  
www.rembre.cl  
• Reciclaje de Neumáticos

**REME SERVICIOS MINEROS**

Calle Limache 3405, Of. 56, El Salto  
Viña del Mar  
Fono: (56) 9 7568 1281  
contacto@remespa.cl  
www.remespa.cl  
• Baldes, Tolvas y Palas para  
Maquinaria Pesada

**REMIEX**

RUT: 77.044.785-2  
Av. Príncipe de Gales 5921, Of. 1206  
La Reina - Santiago  
Fono: (56) 2 3297 1243  
cristobal@remiex.com  
www.remiex.com  
• Repuestos Mineros e Industria

**RENNER COATINGS CHILE SPA**

RUT: 76.255.044-K  
Camino a Rinconada 1301,  
Loteo Izarra de Lo Aguirre  
Pudahuel - Santiago  
Fono: (56) 2 2270 9000  
info@rennercoatings.com  
www.rennercoatings.cl  
• Pinturas • Pinturas Anticorrosivas

**RENOVALIA ENERGY CHILE**

Cerro El Plomo 5931, Of. 1112  
Las Condes - Santiago  
Fono: (56) 2 2501 2176  
renovalia@renovalia.com  
www.renovalia.com  
• Energías Renovables

**RENTACLIMA**

RUT: 77.416.300-K  
Av. Gladys Marín Millie 6290  
Estación Central - Santiago  
Fono: (56) 2 2430 6780  
ventas@rentaclima.cl  
www.rentaclima.cl  
• Aire Acondicionado • Ventilación

**RENTOKIL INITIAL CHILE SPA**

RUT: 76.360.903-0  
Av. El Salto 4001, Piso 9  
Huechuraba - Santiago  
Fono: 800 387 100  
info@rentokil-initial.cl  
www.rentokil-initial.cl  
• Tratamiento de Aguas Servidas •  
Tratamiento de Residuos Industriales

**REPCAR LTDA.**

RUT: 76.468.040-5  
Pedro Mira 610  
San Miguel - Santiago  
Fono: (56) 2 2552 7025  
reparcar@reparcar.cl  
www.reparcar.cl  
• Apiladores • Plataformas Elevadoras

**REPAIRCO LTDA.**

RUT: 76.218.509-1  
Av. Codelco 206, Sector La Negra  
Antofagasta  
Fono: (56) 2 2797 6912  
amorales@repairco.cl  
www.repairco.cl  
• Mantenimiento de Bombas

**REPERPLAST LTDA.**

Av. Berlín Parcela 30 L-1, Colonia Alemana  
Peñaflores  
Fono: (56) 2 2812 0975  
ventas@reperplast.cl  
www.reperplast.cl  
• Traba Tuercas de Seguridad  
para Camionetas y Camiones

**REPES LTDA.**

RUT: 96.671.230-9  
Av. Del Parque 5275, Of. 03,  
Ciudad Empresarial  
Huechuraba - Santiago  
Fono: (56) 2 2652 3300  
repes@repes.cl  
www.repes.cl  
• Rehabilitación de Estructuras

**REPMIN SPA**

Agustinas 2113  
Santiago  
Fono: (56) 2 2671 5818  
simon@repmin.net  
www.repmin.net  
• Correas Transportadoras •  
Materiales de Desgaste

**RESITER S.A.**

RUT: 89.696.400-3  
Av. Los Conquistadores 2752  
Providencia - Santiago  
Fono: (56) 2 2656 7575  
comunicaciones@resiter.cl  
www.resiter.cl  
• Manejo de Residuos Sólidos

# REVESOL

**REVESOL**

RUT: 93.402.000-6  
Camino Miraflores 9553  
Pudahuel - Santiago  
Fono: (56) 2 2979 2800  
contacto@revesol.cl  
www.revesol.cl

**Gerente General:**

Claudia Marchini P.  
**Gerente Comercial:**  
Juan Pablo Giménez C.  
**Gerente de Adm. y Finanzas:**  
Paola Koock L.

**Proveedores de:** Codelco /  
Antofagasta Minerals / BHP /  
Capstone / Compañía Minera del  
Pacífico (CMP) / Arauco / CMPC / SQM /  
Huachipato / AngloAmerican

• Correas Transportadoras •  
Diseño y Fabricación de Equipos  
Oleo-hidráulicos • Metalmecánica  
• Poleas • Polines Centradores  
para Correas Transportadoras •  
Reparación de Poleas para Correas  
Transportadoras • Rodillos • Sistemas  
para Transporte de Minerales

**REYESMAQ LTDA.**

RUT: 76.587.530-7  
Panamericana Norte 17.200, Km. 17,5  
Lampa - Santiago  
Fono: (56) 2 2738 7570

raulreyes@reyesmaq.cl  
www.reyesmaq.cl  
• Maquinaria para la Minería

**REYHER LTDA.**  
RUT: 78.488.300-0  
Av. Cristóbal Colón 4074  
Talcahuano  
Fono: (56) 41 259 0055  
reyher@reyher.cl  
www.reyher.cl  
• Correas para Transmisión de Potencia • Poleas

**REYSAN S.A.**  
RUT: 76.295.930-5  
Av. Vizcaya 16.701-4  
Pudahuel - Santiago  
Fono: (56) 2 2518 6700  
comercial@reysan-chile.cl  
www.reysan-chile.cl  
• Mallas de Acero • Polines Centrales para Correas Transportadoras

**RFA INGENIEROS CONSULTORES LTDA.**  
RUT: 96.552.080-5  
Av. Del Parque 5275, Of. 03,  
Ciudad Empresarial  
Huechuraba - Santiago  
Fono: (56) 2 2652 3300  
rfa-ingenieros@rfa.cl  
www.rfa.cl  
• Consultoría en Informática  
• Servicios de Ingeniería

**RFID CHILE LTDA.**  
RUT: 76.085.650-9  
Av. Del Valle Norte 961, Of. 2701  
Huechuraba - Santiago  
Fono: (56) 2 2371 8031  
info@rfid.cl  
www.rfid.cl  
• Control por Radiofrecuencia • Identificación por Radiofrecuencia

**RGM MALLAS DE ALAMBRE LTDA.**  
RUT: 78.893.770-9  
Av. Matta 302  
Santiago  
Fono: (56) 9 4005 6683  
contacto@rgm.cl  
www.rgm.cl  
• Alambres y Clavos • Mallas de Acero

**RHEEM**  
RUT: 76.388.223-3  
Logroño 3871  
Estación Central - Santiago  
Fono: (56) 2 2870 5000  
contacto@rheemchile.cl  
www.rheemchile.cl  
• Artículos Eléctricos • Calentadores Eléctricos para Agua

**RHEINTEK CHILE LTDA.**  
RUT: 76.228.450-2  
Pérez Valenzuela 1098, Of. 76  
Providencia - Santiago  
Fono: (56) 2 2264 0754  
serviciocliente@rheintek-la.com  
www.rheintek-la.com  
• Aceros Inoxidables • Productos Químicos

**RHI CHILE S.A.**  
RUT: 99.561.450-2  
Av. Pde. Eduardo Frei Montalva 3076  
Renca - Santiago  
Fono: (56) 2 2385 4200  
Webmail  
www.rhimagnesita.com  
• Aislantes Térmicos • Refractarios

**RHONA S.A.**  
RUT: 92.307.000-1  
Variante Agua Santa 4211  
Viña del Mar  
Fono: (56) 33 232 0600

info@rhona.cl  
www.rhona.cl  
• Accionamientos Eléctricos  
• Aislantes Eléctricos

**RIGHTCOM**  
Av. del Valle Norte 857, Of. 102  
Huechuraba - Santiago  
Fono: (56) 2 2441 0420  
info@rightcom.cl  
www.rightcom.cl  
• Monitoreo de Procesos Industriales

**RIMUT LTDA.**  
Fray Camilo Henríquez 826  
Santiago  
Fono: (56) 9 6830 2621  
rbenavente@rimut.com  
www.rimut.cl  
• Ingeniería y Montaje de Proyectos en Acero • Maestranzas

**RINOL HORMIPUL CHILE S.A.**  
RUT: 76.013.986-6  
Av. Colorado 581, Parque Ind. Aeropuerto  
Quilicura - Santiago  
Fono: (56) 2 2393 6100  
comercial@rinolhormipul.cl  
www.rinolhormipul.cl  
• Pavimentos • Pisos Industriales

**RIOGLASS SOLAR CHILE**  
Av. Ruta del Cobre 741, Sector  
La Negra, Extensión Norte  
Antofagasta  
Fono: (56) 9 6451 3578  
Webmail  
www.rioglass.com  
• Componentes Ópticos para Energía Solar y Energías Renovables

**RITTAL ELECTROMECHANICOS LTDA.**  
RUT: 76.162.740-6  
Av. Manquehue Norte 160, Of. 41  
Las Condes - Santiago  
Fono: (56) 2 2947 7400  
info@rittal.cl  
www.rittal.cl  
• Armarios, Gabinetes y Cajas en Acero Inoxidable • Equipos para Automatización y Control

**RIVEROS Y PAVEZ LTDA.**  
RUT: 78.486.920-2  
Central Oriente 486  
La Florida - Santiago  
Fono: (56) 2 2281 1943  
gerencia@rivpa.cl  
www.rivpa.cl  
• Equipos para Sondaje

**RIVET LTDA.**  
RUT: 95.151.000-9  
La Esteras 418, Parque Ind. Valle Grande  
Lampa - Santiago  
Fono: (56) 2 2489 1030  
info@rivet.cl  
www.rivet.cl  
• Mallas para Harneros • Polines

**RIZZOLI STEFANO Y CIA. LTDA.**  
RUT: 77.094.290-K  
Talca 120, Barrio Ind. Alto Peñuelas  
Coquimbo  
Fono: (56) 51 224 4271  
rizzoli@rizzoli.cl  
www.rizzoli.cl  
• Calzado para Seguridad • Ropa para Seguridad

**RJR SALAR**  
Alonso de Córdova 5079, Dpto. 176  
Las Condes - Santiago  
Fono: (56) 9 9338 6981  
contacto@rjrlithium.cl  
www.rjrlithium.cl  
• Desarrollo de Prospectos Mineros de Litio, Boro y Cobalto

**RMC CORPORATE SPA**  
RUT: 77.289.504-6  
Bellavista 05, Of. 307, Edificio Olimpo  
Viña del Mar  
Fono: (56) 32 260 0305  
contacto@rmc.cl  
www.rmccorporate.com  
• Ingeniería de Operaciones Combustibles • Servicios y Estudios de Ingeniería • Sistemas de Protección Contra Incendios



**RIVULIS PLASTRO CHILE**

RUT: 96.913.660-0  
Certificado: Sicep - Achilles  
Cerro Santa Lucía 9990  
Quilicura - Santiago  
Fono: (56) 2 2787 0500  
jose.lopez2@rivulis.com  
ivan.landaeta@rivulis.com  
www.rivulis.com

**Gerente General Sudamérica y Centroamérica:**  
Germán González  
**Gerente Desarrollo de Negocios Minería:**  
José López Tiraboschi  
**Director de Finanzas Sudamérica y Centroamérica:**  
María Josefina Elmelay  
**Gerente de Operaciones:**  
Patricio Salas  
**Gerente de Finanzas:**  
Emiliano Claus  
**Comercial Minería:**  
Carlos Valdés Arias

**Proveedores de:** Codelco, Gabriela Mistral y Radomio Tomic / Antofagasta Minerals, Zaldívar y Centinela / Minera Escondida / Minera Spence / Minera Lomas Bayas / Minera El Abra / Mantos Copper

• Filtros para Agua • Filtros para Sistemas Hidráulicos • Ingeniería en Procesos de Lixiviación • Productos para Lixiviación • Soluciones para Lixiviación

**RMC OLEOHIDRAULICA S.A.**  
RUT: 96.700.980-6  
El Ventisquero 1111, Bodega 19  
Renca - Santiago  
Fono: (56) 2 2209 9948  
ventas@rmcoleohidraulica.cl  
www.rmcoleohidraulica.cl  
• Acoplamientos • Motores Hidráulicos

**RMD KWIKFORM CHILE S.A.**  
RUT: 96.825.530-4  
La Estera 811, Valle Grande  
Lampa - Santiago  
Fono: (56) 2 2714 9800  
rmd.chile@rmd.cl  
www.rmdkwikform.com  
• Andamios • Encofrados

**RMES ANALYTICS**  
Cerro El Plomo 5420, Of. 1108  
Las Condes - Santiago  
Fono: (56) 2 2974 0231  
contact@rmesanalytics.com  
www.rmesanalytics.com  
• Software para Aumentar la Productividad de Activos Industriales

**RMH SPA**  
RUT: 76.348.242-1  
Av. Las Condes 7700, Of. 308-A

Las Condes - Santiago  
Fono: (56) 2 2233 0970  
contacto@rmh.cl  
www.rmh.cl  
• Accesorios para Seguridad  
• Artículos para Rescate

**ROBERT BOSCH S.A.**  
RUT: 96.853.390-8  
El Cacicque 0258  
Providencia - Santiago  
Fono: (56) 2 2405 5500  
info@cl.bosch.com  
www.bosch.com  
• Accionamientos Eléctricos • Herramientas Eléctricas

**ROBERT HALF**  
RUT: 76.108.845-9  
Isidora Goyenechea 2800,  
Piso 15, Torre Titanium  
Las Condes - Santiago  
Fono: (56) 2 2938 1864  
webmail  
www.roberthalf.cl  
• Selección y Reclutamiento de Ejecutivos y Personal

**ROBERT WALTERS**  
RUT: 76.963.127-5  
Av. Presidente Riesco 5435, Of. 1303  
Las Condes - Santiago  
Fono: (56) 9 6254 4890  
alvaro.chepillo@robertwalters.com  
www.robertwalters.cl  
• Selección y Reclutamiento de Ejecutivos y Personal

**ROBOMOTIC CHILE**  
RUT: 76.667.783-5  
Av. Diagonal Oriente 1620, Of. 107  
Providencia - Santiago  
Fono: (56) 2 3315 8494  
contacto@robomotic.cl  
www.robomotic.cl  
• Fabricación de Drones y Rovers  
• Sensores para la Minería

**ROBOTIKA MINING INNOVATIONS**  
RUT: 76.071.133-0  
Vicente Salgado 81, Sector El Huáscar  
Antofagasta  
Fono: (56) 55 324 5609  
finanzas@robotika.cl  
www.robotika.cl  
• Equipos para Manejo de Materiales  
• Plataforma Robótica de Limpieza de Bermas en Minas de Rajo Abierto

**ROCKBLAST**  
RUT: 76.096.364-K  
Lo Fontecilla 201, Of. 434  
Las Condes - Santiago  
Fono: (56) 2 2951 9696  
rodrigo.diaz@rockblast.cl  
www.rockblast.cl  
• Drones • Monitoreo de Tronaduras

**ROCKTOOL LTDA.**  
RUT: 76.361.563-4  
Rodrigo de Araya 3532  
Ñuñoa - Santiago  
Fono: (56) 2 2885 2870  
ventas@rocktool.cl  
www.rocktool.cl  
• Herramientas para Perforación

**ROCKWELL AUTOMATION CHILE S.A.**  
RUT: 96.822.800-5  
Asociado: Aprimin  
Av. Presidente Riesco 5435, Piso 15  
Las Condes - Santiago  
Fono: (56) 2 2290 0700  
Webmail  
www.rockwellautomation.cl  
• Automatización • Ingeniería Electrónica

**RODAC S.A.**

RUT: 96.522.800-4  
Luis Cruz Martínez 1049  
Iquique  
Fono: (56) 57 242 0343  
contacto@rodac.cl  
www.rodac.cl  
• Repuestos para la Minería  
• Rodamientos

**RODAMENDEZ LTDA.**

RUT: 89.515.900-K  
El Rosal 4776  
Huechuraba - Santiago  
Fono: (56) 2 2444 1500  
contacto@rodamendez.cl  
www.rodamendez.cl  
• Cadenas para Transmisión de Potencia  
• Correas para Transmisión de Potencia

**RODAMIENTOS BRINCK LTDA.**

RUT: 86.028.400-6  
Av. Matta 1298  
Santiago  
Fono: (56) 2 2554 6396  
ventas@rodamientosbrinck.cl  
www.rodamientosbrinck.cl  
• Rodamientos

**RODAMIENTOS INDUSTRIALES LTDA.**

RUT: 78.462.640-7  
Toesca 2698  
Santiago  
Fono: (56) 2 2689 6634  
ventas@rodamientosindustriales.cl  
www.rodamientosindustriales.cl  
• Correas para Transmisión de Potencia • Rodamientos

**RODAMIENTOS PIERA LTDA.**

RUT: 89.994.600-6  
Dr. J. Moore 1910  
Santiago  
Fono: (56) 2 2763 4000  
contacto@prtp.cl  
www.prtp.cl  
• Rodamientos • Transmisión de Potencia

**RODASTOCK**

RUT: 6.374.781-5  
Vergara 38  
Santiago  
Fono: (56) 2 2699 6907  
contacto@rodastock.cl  
www.rodastock.cl  
• Acoplamiento Flexibles • Acoplamiento Mecánicos

**ROLLER GROUP LTDA.**

Av. Providencia 2134, Of. 303  
Providencia - Santiago  
Fono: (56) 2 2233 5930  
rguerra@rollergroup.cl  
www.rollergroup.cl  
• Tuercas de Seguridad Autoblocantes

**ROPA FYL**

RUT: 76.019.776-9  
Copao 2082, Villa Codelco  
Copiapó  
Fono: (56) 52 236 6838  
administracion@ropafyl.cl  
www.ropafyl.cl  
• Lavandería Industrial • Ropa Corporativa

**ROSSEL LIGETI**

RUT: 76.070.559-4  
Av. Nueva Providencia 1881, Of. 1515  
Providencia - Santiago  
Fono: (56) 9 5409 9697  
accounting@rossel-ligeti.com  
www.rossel-ligeti.com  
• Anticorrosivos • Antioxidantes  
• Reparación de Guantes  
de Malla de Metal

**ROTHO BLAAS CHILE SPA**

RUT: 76.244.206-K  
Av. Las Condes 9507  
Las Condes - Santiago  
Fono: (56) 2 6465 5039  
chile@rothoblaas.com  
www.rothoblaas.es  
• Anclajes de Fijación • Sistemas Anticaídas

**ROTORK CHILE SPA**

Canal La Punta 8770, Bodega 32  
Renca - Santiago  
Fono: (56) 2 2260 4184  
sales.chile@rotork.com  
www.rotork.com  
• Actuadores

**ROTOTERC HELICOPTERS**

Av. El Salto 5190 - Helipuerto Santiago  
Huechuraba - Santiago  
Fono: (56) 9 8229 4374  
info@rototerc.cl  
www.rototerc.cl  
• Helicópteros • Transporte de Pasajeros y Carga Externa por Medio Aéreo

**ROYAL TEC CHILE**

RUT: 76.574.799-6  
Cerro Los Cóndores 9701, Sitio 5  
Quilicura - Santiago  
Fono: (56) 9 9975 3674  
gcatala@royaltec.com.pe  
www.royaltec.com.pe  
• Grúas sobre Camión • Plataformas Hidráulicas de Carga

**RPI S.A.**

RUT: 76.351.559-1  
Caupolicán 8000 (caletera General San Martín), Lote A-2, Bodegas B21 y B22  
Quilicura - Santiago  
Fono: (56) 2 2618 9900  
ventas@rpichile.cl  
www.rpichile.cl  
• Fittings de HDPE • Termofusión

**RPM GLOBAL**

Av. Presidente Riesco 5711, Of. 602  
Las Condes - Santiago  
Fono: (56) 2 2763 9400  
info@rpmglobal.com  
www.rpmglobal.com  
• Software para la Minería

**RST CHILE**

RUT: 77.234.290-3  
Av. La Fragua 1330, Barrio Industrial  
Coquimbo  
Fono: (56) 51 254 5445  
chile@rstolutions.com.au  
www.rstchile.cl  
• Estabilización de Suelos • Sistemas para Control de Polvo

**RTHO ELEKTRISCHE**

RUT: 78.404.720-2  
Almirante Pastene 333, Of. 501  
Providencia - Santiago  
Fono: (56) 2 2264 7700  
ventas@rtho.com  
www.rtho.com  
• Conductor de Alta Temperatura / Re-Potenciamiento • Equipamiento para SS/EE y LL/TT Alta Tensión

**RTI SPA**

Blanco 1623, Of. 303  
Valparaíso  
Fono: (56) 9 9534 2880  
mcuevas@rti-la.com  
www.rti-la.com  
• Automatización Industrial • Soldaduras

**RUD LIFTING & ENGINEERING CHILE SPA**

RUT: 76.485.851-4  
Progreso 8208  
La Cisterna - Santiago

Fono: (56) 2 2558 9202  
carlos.acevedo-fiebig@rud.com  
www.rud.com  
• Cadenas para la Nieve • Equipos para Izaje • Eslingas

**RUDANAC BIOTEC SPA**

Baquedano 239, Of. 316  
Antofagasta  
Fono: (56) 9 6595 6559  
nadacreales@rudanacbiotec.com  
www.rudanacbiotec.com  
• Hidrometalurgia • Procesos de Optimización

**RUGGEDTECH**

RUT: 76.049.985-4  
Egaña 875  
Peñalolén - Santiago  
Fono: (56) 2 2706 4645  
fernando.alcalde@ruggedtechla.com  
www.ruggedtechla.com  
• Computadores Industriales

**RUHRPUMPEN**

RUT: 76.201.980-9  
Calle Nueva 1661-E  
Huechuraba - Santiago  
Fono: (56) 2 2232 8475  
ventaschile@ruhrpumpen.com  
www.ruhrpumpen.com  
• Bombas Centrífugas • Bombas Verticales

**RUSSELL MINERAL EQUIPMENT**

RUT: 99.572.320-4  
Las Garzas 950, Módulo A, Galpón G-H  
Quilicura - Santiago  
Fono: (56) 2 2963 7860  
rme@rmeglobal.com  
www.rmeglobal.com  
• Máquinas para Revestir Molinos

**S****S & A CONSULTORES  
ASOCIADOS CHILE S.A.**

RUT: 96.565.670-7  
Av. Pedro de Valdivia 555, Piso 6  
Providencia - Santiago  
Fono: (56) 2 2940 1500  
marketing@syachile.cl  
www.syachile.cl  
• Software para la Minería • Soluciones Integrales de TI

**S&P CHILE SPA**

RUT: 76.186.451-3  
Río Palena 9677, Enea  
Pudahuel - Santiago  
Fono: (56) 2 2306 3000  
asistentecomercial.scl@solerpalau.com  
www.solerpalau.com  
• Ventilación • Ventiladores Axiales

**S-3, SAFETY & SECURITY SERVICES**

RUT: 76.491.960-2  
Obispo Arturo Espinoza Campos 2878  
Macul - Santiago  
Fono: (56) 2 2813 1100  
contacto@s-3.cl  
www.s-3.cl  
• Detectores de Incendios

**S-ENERGY CHILE**

Cerro El Plomo 5420, Of. 702  
Las Condes - Santiago  
Fono: (56) 2 2604 8111  
www.s-energy.com  
• Módulos Solares Fotovoltaicos

**SAAM EXTRAPORTUARIOS**

RUT: 96.798.520-1  
Tercera Avenida 520, Placilla Oriente  
Valparaíso  
Fono: (56) 32 232 4200  
aepcomercial@aep.cl

www.aep.cl  
• Almacenamiento de Carga • Almacenamiento de Contenedores

**SAAM S.A.**

RUT: 92.048.000-4  
Blanco 895  
Valparaíso  
Fono: 600 600 7226  
servicioalcliente@saamsa.com  
www.saam.cl  
• Terminales Portuarios • Transferencia de Carga Marítima

**SAAVEDRA Y ABALO M&S LTDA.**

RUT: 79.804.140-1  
Antonio Maceo 2960  
Renca - Santiago  
Fono: (56) 2 2646 7480  
ventas@mysspa.com  
www.ms Ltda.cl  
• Martillos Romperocas • Reparación de Maquinaria para la Minería

**SACEEM LTDA.**

RUT: 78.961.740-6  
El Taqueral, Parcela 20, Sitio 1-A  
Lampa - Santiago  
Fono: (56) 9 4288 1707  
saceem@saceem.cl  
www.saceem.cl  
• Servicios de Arenado • Servicios de Granallado

**SACK**

RUT: 90.970.000-0  
Camino Los Pinos 3396  
San Bernardo - Santiago  
Fono: (56) 2 2876 6900  
ventas@sack.cl  
www.sack.cl  
• Aceros Antiabrasivos • Aceros Especiales

**SACYR CHILE**

RUT: 76.580.621-6  
Isidora Goyanechea 2800, Of. 2401  
Las Condes - Santiago  
Fono: (56) 2 2355 6800  
Webmail  
www.sacyr.com  
• Diseño y Construcción de Plantas de Energía • Tratamiento de Residuos Sólidos Urbanos (RSU)

**SAFEDRILL**

RUT: 76.835.055-8  
Carampangue 1680  
Quilicura - Santiago  
Fono: (56) 2 2378 1580  
mfontaine@technosteel.cl  
www.safedrill.com  
• Equipos de Automatización para Sondaje Minero • Equipos de Control de Sólidos

**SAFEMAP LATINOAMERICA LTDA.**

RUT: 76.007.735-6  
Av. Miguel Claro 585, Of. 1304  
Providencia - Santiago  
Fono: (56) 2 2415 3963  
alex.steinhaus@safemap.com  
www.safemap.com  
• Asesorías en Salud Ocupacional • Seguridad Industrial y Minera

**SAFETY MIND**

Callao 3037  
Las Condes - Santiago  
Fono: (56) 9 7806 8873  
contacto@safetymind.ai  
www.safetymind.ai  
• Seguridad Minera e Industrial • Seguridad Vial

**SAFI AMERICA SPA**

RUT: 76.020.536-2  
Las Garzas 950, Galpón A



**Quilicura - Santiago**  
**Fono:** (56) 2 2510 3500  
 info@safi-america.com  
 www.safi-america.com  
 • Bombas Anticorrosivas • Válvulas Termoplásticas (PVC, CPVC, PP, PDCF, PVCPCD)

**SAFIRA ENERGÍA**  
 Guardia Vieja 202, Of. 1203  
 Providencia - Santiago  
**Fono:** (56) 9 3386 5270  
 mauricio.maturana@safiraenergia.cl  
 www.safiraenergia.cl  
 • Mercado Libre de Energía

**SAFRIDU CHILE S.A.**  
**RUT:** 76.078.185-1  
 Cerro Colorado 6130, Of. 253  
 Las Condes - Santiago  
**Fono:** (56) 9 8803 8388  
 respinoza@safridu.cl  
 www.safridu.cl  
 • Filtros Prensa • Harneros Vibratorios de Alta Frecuencia

**SAGEMAR**  
**RUT:** 77.841.550-K  
 Antonio Bellet 444, Of. 1304  
 Providencia - Santiago  
**Fono:** (56) 2 2752 7920  
 sagemar@sagemar.cl  
 www.sagemar.cl  
 • Campamentos Mineros • Construcciones Modulares

**SAGITA**  
**RUT:** 76.185.799-1  
 Villarrica 540  
 Providencia - Santiago  
**Fono:** (56) 2 2244 1191  
 hablemos@sagita.cl  
 www.sagita.cl  
 • Consultoría en Riesgos Químicos • Productos para Urgencias en Quemaduras

**SAIME SG CHILE**  
**RUT:** 92.052.000-6  
 Camino a Melipilla 7565  
 Cerrillos - Santiago  
**Fono:** (56) 2 2413 3800  
 info@indsaime.cl  
 www.saimse-sg.cl  
 • Metalúrgicas • Productos Eléctricos

**SAIMIC LTDA.**  
**RUT:** 78.418.140-5  
 Cerámica 440, Jardín del Mar  
 Viña del Mar  
**Fono:** (56) 32 283 0466  
 proyectos@saimic.cl  
 www.saimic.cl  
 • Geomensura • Ingeniería Marítima

**SAINT-GOBAIN CANALIZACION CHILE S.A.**  
**RUT:** 96.925.510-3  
 Antillanca Norte 600, Parque Ind. Vespucio, Lo Echevers Pudahuel - Santiago  
**Fono:** (56) 2 2444 1300  
 andrea.alcaino@saint-gobain.com  
 www.sgpam.com.ar  
 • Canalización

**SAJONIA LTDA.**  
**RUT:** 76.106.010-4  
 Canal La Punta Sur 8770, Módulo 80, Work Center Costanera Renca - Santiago  
**Fono:** (56) 2 2944 2600  
 gerencia@socomsa.cl  
 www.socomsa.cl  
 • Conductores Eléctricos • Productos Eléctricos

**SAL ALPINA**  
 Santa María 201, Of. 204  
 Buin  
**Fono:** (56) 2 3288 7514  
 contacto@salalpinachile.cl  
 www.salalpina.cl  
 • Sal para Deshielo de Caminos • Sal para Estabilización de Suelos

**SALAS HNOS.**  
**RUT:** 89.070.300-3  
 Las Araucarias 9061  
 Quilicura - Santiago  
**Fono:** (56) 2 2624 0939  
 salas@salasing.cl  
 www.salasing.cl  
 • Diseño y Fabricación Plantas Piloto • Equipos para Laboratorios Minero Metalúrgico • Fabricación de Harneros Vibratorios

**SALFA**  
**RUT:** 91.502.000-3  
 Av. Américo Vespucio 3270  
 Maipú - Santiago  
**Fono:** (56) 2 2963 4440  
 Webmail  
 www.salfa.cl  
 • Camiones • Maquinaria Pesada

**SALFA CORP S.A.**  
**RUT:** 96.885.880-7  
 Av. Presidente Riesco 5335, Piso 11  
 Las Condes - Santiago  
**Fono:** (56) 2 2902 0000  
 salfacorp@salfacorp.com  
 www.salfacorp.com  
 • Montajes Industriales • Obras Civiles

**SALFA MANTENCIONES**  
**RUT:** 76.929.210-1  
 Av. Presidente Riesco 5335, Piso 11  
 Las Condes - Santiago  
**Fono:** (56) 2 2902 0000  
 contacto@salfamantenciones.cl  
 www.salfamantenciones.cl  
 • Mantenimiento de Activos Mineros

**SALFA MONTAJES S.A.**  
**RUT:** 96.684.600-3  
**Asociado:** Aprimin  
 Av. Presidente Riesco 5335, Piso 11  
 Las Condes - Santiago  
**Fono:** (56) 2 2902 0000  
 salfacorp@salfacorp.com  
 www.salfamontajes.com  
 • Construcciones Industriales • Montajes Industriales

**SALFA RENT**  
**RUT:** 77.225.200-5  
 General Rondizzoni 2130  
 Santiago  
**Fono:** 600 360 3200  
 contacto@salfarent.cl  
 www.salfa.cl  
 • Arriendo de Maquinarias • Arriendo de Vehículos • Leasing Operativo

**SALFAVEL COMERCIAL S.A.**  
**RUT:** 96.805.600-K  
 Av. Luis Thayer Ojeda 166, Of. 402  
 Providencia - Santiago  
**Fono:** (56) 2 2948 4264  
 ventas@salfavel.cl  
 www.salfavel.cl  
 • Acoplamientos • Transmisión de Potencia

**SALMAG**  
**RUT:** 77.557.430-5  
**Asociado:** Aprimin  
 Isidora Goyenechea 3162, Piso 10  
 Las Condes - Santiago  
**Fono:** (56) 55 235 1203  
 ventas@salmag.com  
 www.salmag.com

• Materiales para Estabilizar Caminos  
 • Productos para Control de Polvo • Sistemas para Supresión de Polvo

**SALTEC ENGINEERING SPA**  
**RUT:** 76.491.502-K  
 Alonso de Córdova 5870, Of. 1222  
 Las Condes - Santiago  
**Fono:** (56) 2 2952 0611  
 info@saltec.de  
 www.saltec.de  
 • Sistemas de Energía Redundantes

**SAM SPA**  
 Los Militares 5620, Of. 1011  
 Las Condes - Santiago  
**Fono:** (56) 2 2936 7418  
 sam@samspa.cl  
 www.samspa.cl  
 • Herramientas para Revestimiento de Molinos • Maquinaria para la Minería



**SAMEX**  
**RUT:** 76.629.600-9  
**Certificaciones:** ISO 9001:215 - Transporte de Carga Peligrosa - Sello Giro Limpio 2024  
 Av. Cinco de Abril 4372  
 Estación Central - Santiago  
 contacto@samex.cl  
 www.samex.cl

**Gerente General:**  
 Mauricio Parot Serafini  
**Gerente de Ventas:**  
 Marcia Pérez Fredes  
**Gerente de Operaciones:**  
 Alvaro Salgado Uribe  
**Gerente de Adm. y Finanzas:**  
 Máximo Paniagua González  
**Subgerente de Planificación y Desarrollo:**  
 Tania Méndez Paul  
**Subgerente de Tecnología e Información:**  
 Oscar Manríquez Ovalle

**Proveedores de:** Atacama Kozan / Minera San Gerónimo / Minera Teresita / Sigdo Koppers / Excavaciones y Proyectos de Chile S.A. / Cerro Alto Emin / Ameco Chile / Komatsu Cummins Chile / Rocmin Servicios Mineros / Minería y Montajes Conpax

• Servicios de Camiones Exclusivos  
 • Servicios de Logística de Reversa  
 • Servicios de Retiro y Entrega en Última Milla • Sistemas de Trazabilidad • Transporte de Carga Peligrosa • Transporte y Distribución Aérea • Transporte y Distribución Terrestre

**SAMSON CONTROLS S.A.**  
**RUT:** 99.529.960-7  
 Camino Lo Boza 107, Módulo B-8, Flex Center Pudahuel - Santiago  
**Fono:** (56) 2 2240 5100  
 info-cl@samsongroup.com  
 www.samson.cl  
 • Válvulas • Válvulas de Acero Inoxidable

**SAMTECH S.A.**  
**RUT:** 76.962.510-0  
 Av. Del Valle del Sur 577, Of. 301  
 Huechuraba - Santiago  
**Fono:** (56) 2 2898 8900  
 contacto@samtech.cl

www.samtech.cl  
 • Servicios de Telemetría • Sistemas Automáticos para Medición de Volumen de Material a Granel en Camiones

**SAN IGNACIO LTDA.**  
**RUT:** 76.038.564-6  
 Calle 8 Lote G-104, Barrio Industrial - Paipote Copiapó  
**Fono:** (56) 52 254 4800  
 angelica.vitali@sanignacioltlda.cl  
 www.sanignacioltlda.cl  
 • Mantenimiento Hidráulico • Reparación de Equipos Hidráulicos

**SANBI EQUIPOS S.A.**  
**RUT:** 78.077.940-3  
 Camino Alto Jahuel 0381  
 Buin  
**Fono:** (56) 2 2821 2308  
 info@sanbi.cl  
 www.sanbi.cl  
 • Arriendo de Maquinaria para la Construcción • Arriendo de Maquinaria para la Minería

**SANDE S.A.**  
**RUT:** 92.217.000-2  
 Av. Bernardo O'Higgins 1771  
 Santiago  
**Fono:** (56) 2 2810 5600  
 santiago@sande.cl  
 www.sande.cl  
 • Bombas • Tecles

**SANDIMAN S.A.**  
**RUT:** 78.923.230-k  
 Manuel Rivas Vicuña 160  
 Estación Central - Santiago  
**Fono:** (56) 2 2476 2200  
 contacto@sandiman.cl  
 www.sandiman.cl  
 • Modernización de Máquinas • Productos para Automatización y Control

**SANDORA LTDA.**  
 Camino Pedro Jorquera 115  
 Pudahuel - Santiago  
**Fono:** (56) 2 2558 8089  
 aflores@sandora.cl  
 www.sandora.cl  
 • Aire Acondicionado • Radiadores



**SANDRA DE LA CRUZ M.**  
**RUT:** 10.345.187-6  
 Santiago y V Región  
**Fono:** (56) 9 9895 7953  
 sandradelacruz@gmail.com  
 sandra@delacruz.cl

**Diseñadora:**  
 Sandra de la Cruz Martínez  
 • Diseño Gráfico • Diseño Web y Redes Sociales

**SANDVIK CHILE S.A.**  
**RUT:** 94.879.000-9  
**Asociado:** Aprimin  
 Av. Club Hípico 4676, Of. 730  
 Pedro Aguirre Cerda - Santiago  
**Fono:** (56) 2 2676 0200  
 Webmail  
 www.home.sandvik/es-la/  
 • Mantenimiento de Equipos Mineros • Servicios de Operación de Equipos Mineros

**SANITY SERVICIOS**

Av. Argentina 941  
Antofagasta  
**Fono:** (56) 9 3120 0255  
contacto@sanityservicios.cl  
www.sanityservicios.cl  
• Servicios de Control de Plagas •  
Servicios de Limpieza Industrial

**SANTA ELVIRA S.A.**

**RUT:** 86.146.400-8  
Av. Del Valle Norte 750, Of.  
602, Ciudad Empresarial  
Huechuraba - Santiago  
**Fono:** (56) 2 2738 4933  
contacto@tse.cl  
www.tse.cl  
• Camiones fuera de Carretera  
• Transporte Terrestre

**SANTERNO CHILE SPA**

Juana de Arco 2012, Of. 21  
Providencia - Santiago  
**Fono:** (56) 9 7109 3823  
info@santerno.com  
www.enertronicasanterno.it  
• Automatización Industrial •  
Variadores de Frecuencia

**SAP ARIBA CHILE**

**RUT:** 77.546.140-3  
Rosario Norte 100, Of. 311  
Las Condes - Santiago  
**Fono:** (56) 2 2550 8400  
ventaschile@sap.com  
www.ariba.com  
• Plataformas para Comercio Electrónico

**SAP CHILE LTDA.**

**RUT:** 76.255.466-6  
Los Militares 4777, Of. 1802, Torre I  
Las Condes - Santiago  
**Fono:** (56) 2 2440 3500  
paulina.araya@sap.com  
www.sap.com  
• Gestión de Cadena de  
Suministro de Commodities •  
Gestión del Riesgo Operativo

**SARGENT S.A.**

**RUT:** 92.357.000-4  
Av. General Velásquez 5720  
San Bernardo - Santiago  
**Fono:** (56) 2 2510 3000  
mfuentes@sargentchile.cl  
www.sargentchile.cl  
• Automatización Industrial • Motores  
Eléctricos • Variadores de Frecuencia

**SAROEN GLOBAL CHILE**

Cerro El Plomo 5630, Piso  
9, Edificio Las Artes  
Las Condes - Santiago  
**Fono:** (56) 2 2666 4234  
info@saroenglobal.com  
www.saroenglobal.com  
• Desarrollo de Proyectos de Energía  
Eólica y Solar • Turbinas Eólicas

**SAS INSTITUTE CHILE**

**RUT:** 76.078.721-3  
Magdalena 140, Piso 18, Of. 1802  
Las Condes - Santiago  
**Fono:** (56) 2 2435 4400  
infochile@sas.com  
www.sas.com/chile  
• Software para Gestión de Activos  
• Software para la Minería

**SATTEL CHILE LTDA.**

**RUT:** 76.095.501-9  
Nueva Uno 164, Santa Elvira  
Copiapó  
**Fono:** (56) 52 235 2800  
contacto@sattelchile.cl  
www.sattelchile.cl  
• Servicios de Ingeniería •  
Torres de Iluminación Solar

**SAX SOLUCIONES ANALITICAS SPA**

**RUT:** 77.995.840-K  
Los Alerces 2714  
Ñuñoa - Santiago  
**Fono:** (56) 2 2784 2470  
info@sax.cl  
www.sax.cl  
• Instrumentación Analítica para  
la Industria y la Minería

**SCADATECH LTDA.**

Av. Quilín 4745  
Macul - Santiago  
**Fono:** (56) 9 8449 9412  
comercial@scadatech.cl  
www.scadatech.cl  
• Desarrollo e Ingeniería de Sistemas  
SCADA • Ingeniería Eléctrica

**SCAFOM-RUX CHILE SPA**

**RUT:** 76.133.111-6  
Guardia Vieja 255, Of. 1401  
Providencia - Santiago  
**Fono:** (56) 9 7135 8585  
chile@scafom-rux.cl  
www.scafom-rux.cl  
• Alzaprimas • Andamios

**SCAN GLOBAL LOGISTICS CHILE S.A.**

**RUT:** 76.041.117-5  
Nueva Tajamar 555, Of 802  
Las Condes - Santiago  
**Fono:** (56) 2 2938 3550  
santiago@scangl.com  
www.scangl.com  
• Logística • Transporte Internacional

**SCANAVINI S.A.**

**RUT:** 79.831.880-2  
Almirante Blanco Encalada 2545  
Santiago  
**Fono:** (56) 2 2829 0100  
info@scanavini.cl  
www.scanavini.cl  
• Candados para Alta Seguridad

**SCANCONTROLS**

**RUT:** 77.572.850-7  
Radomiro Tomic 8153  
Antofagasta  
**Fono:** (56) 55 247 7634  
infonorte@scancontrols.cl  
www.scancontrols.cl  
• Ingeniería en Automatización y Control  
• Reparación de Válvulas • Válvulas

**SCANIA CHILE**

**RUT:** 96.538.460-K  
El Juncal 31  
Quilicura - Santiago  
**Fono:** (56) 2 2636 1600  
scania.chile@scania.com  
www.scania.com/cl  
• Arriendo de Camiones •  
Camiones • Camiones Usados

**SCEM LTDA.**

**RUT:** 77.147.890-5  
Santa Adela 9620  
Maipú - Santiago  
**Fono:** (56) 2 2369 1800  
info@scem-chile.cl  
www.scemlatam.com  
• Acoplamiento • Importación  
y Exportación de Maquinarias  
Industriales • Ingeniería Mecánica

**SCHAEFFLER CHILE RODAMIENTOS LTDA.**

**RUT:** 76.281.830-2  
Huérfanos 670, Of. 801  
Santiago  
**Fono:** (56) 2 2477 5000  
info-chile@schaeffler.com  
www.schaeffler.com  
• Rodamientos • Servicios de  
Análisis de Vibraciones

**SCHAFFNER S.A.**

**RUT:** 89.091.900-6  
Padre Vicente Irrarrázaval 899  
Estación Central - Santiago  
**Fono:** (56) 2 2560 2600  
comercial@schaffner.cl  
www.schaffner.cl  
• Portaconductores Eléctricos •  
Transformadores Eléctricos

**SCHARFSTEIN S.A.**

**RUT:** 92.734.000-3  
Av. Santa María 0510  
Providencia - Santiago  
**Fono:** (56) 2 2550 0000  
ventas@scharfstein.cl  
www.scharfstein.cl  
• Comunicaciones • Equipos  
para Seguridad • Sistemas  
de Control y Seguridad

**SCHNEIDER ELECTRIC CHILE S.A.**

**RUT:** 96.592.740-9  
Av. Presidente Eduardo Frei  
Montalva 6001-31  
Conchalí - Santiago  
**Fono:** (56) 2 2465 7000  
contactcenter.chile@  
schneider-electric.com  
www.se.com/cl/es/  
• Almacenamiento de Energía Solar  
• Software para Automatización  
y Análisis de Procesos

**SCHREDER CHILE**

**RUT:** 96.786.240-1  
Las Industrias 2611  
Conchalí - Santiago  
**Fono:** (56) 2 2490 9700  
Webmail  
www.schreder.cl  
• Iluminación

**SCHULTZ AUTOMATIZACION  
E INGENIERIA**

**RUT:** 77.101.500-K  
Av. El Retiro, Parque Los Maitenes 1247  
Pudahuel - Santiago  
**Fono:** (56) 2 2495 1400  
secretaria@schultzautomatizacion.cl  
www.schultzsa.cl  
• Automatización • Válvulas

**SCHUSSLER S.A.**

Juan Glasinovic 480, Galpón 21  
Antofagasta  
**Fono:** (56) 41 292 8888  
antofagasta@schussler.cl  
www.schussler.cl  
• Repuestos en Plásticos de  
Ingeniería • Sellado de Fluidos

**SCHWAGER MINING & ENERGY**

Av. Del Parque 4680-A, Of. 301  
Huechuraba - Santiago  
**Fono:** (56) 2 2964 2840  
www.schwager.cl  
• Desarrollo de Proyectos de Energía •  
Mantenimiento de Plantas Mineras

**SCL ENERGIA ACTIVA**

Cerro El Plomo 5630, Of. 1304  
Las Condes - Santiago  
**Fono:** (56) 2 2370 1688  
info@sclea.com  
www.sclea.com  
• Financiamiento de Energías Renovables

**SCONTROL**

**RUT:** 76.324.172-6  
La Cordillera 21  
Lampa - Santiago  
**Fono:** (56) 2 2952 7966  
alorca@scontrol.cl  
www.scontrol.cl  
• Sistemas de Control Remoto  
Inalámbrico • Sistemas de Pesaje en  
Equipos Móviles y Puentes Grúa

**SCS LTDA.**

**RUT:** 77.834.590-0  
Keller 1175  
Providencia - Santiago  
**Fono:** (56) 2 2223 8627  
ddomancic@scsltda.cl  
www.scsltda.cl  
• Geomensura • Topografía

# SCHWAGER

**SCHWAGER**

**RUT:** 76.145.047-6  
**Certificado:** Sicep - Achilles - Red  
Negocios CCS  
**Asociado:** Aprimim  
Abanderado José Ignacio Ibieta 080  
Rancagua  
**Fono:** (56) 72 297 5750  
**Fono Ventas:** (56) 72 297 5760  
comunicaciones@schwager.cl  
www.schwager-service.cl

**Ejecutivos:**

**Presidente Ejecutivo:**  
Alex Acosta Maluenda  
**Gerente General:**  
Dagoberto Godoy Zepeda  
**Subgerente General:**  
Juan Manuel Jaña  
**Gerente Comercial:**  
Carlos Salazar Rosas  
**Gerente de Adm. y Finanzas:**  
Vladimir Pombet

**Proveedores de:** Codelco:  
Chuquicamata, Radomiro Tomic,  
Ministro Hales, Gabriela Mistral,  
Andina, El Teniente / Antofagasta  
Minerals: Minera Los Pelambres /  
Lundin Mining: Minera Candelaria

• Mantenimiento de Plantas •  
Mantenimiento Industrial • Mantenimiento  
y Reparación de Maquinaria •  
Montajes Mecánicos • Operación y  
Mantenimiento de Instalaciones de  
Aguas y Relaves • Salas de Control  
y Monitoreo • Salas Eléctricas  
• Servicios de Mantenimiento  
• Servicios de Operación y  
Mantenimiento de Plantas • Servicios  
de Montaje • Servicios de Operación  
de Equipos Mineros

**SCV EMPRESAS**

**RUT:** 76.274.224-1  
Av. Pdtte. Eduardo Frei Montalva 6115-  
A, Centro Empresarial El Cortijo  
Conchalí - Santiago  
**Fono:** (56) 2 2949 1690  
ventas@empresas-scv.com  
www.empresas-scv.com  
• Ferreterías Industriales • Herramientas

**SDI INGENIERIA**

**RUT:** 76.210.378-8  
La Concepción 141, Of. 701  
Providencia - Santiago  
**Fono:** (56) 2 2499 8400  
sdi@sd-ingenieria.cl  
www.sd-ingenieria.cl  
• Ingeniería de Líneas de Transmisión  
• Ingeniería de Subestaciones  
Eléctricas • Ingeniería Eléctrica

**SEACOM LTDA.**

**RUT:** 78.133.350-6  
La Concepción 338  
Providencia - Santiago  
**Fono:** (56) 2 2235 7927  
seacom@seacom.cl  
www.seacom.cl  
• Capturadores de Información •  
Lectores para Código de Barras

**SEDGMAN**

RUT: 76.300.170-9  
Av. Apoquindo 4501, Piso 17  
Las Condes - Santiago  
Fono: (56) 2 2365 6100  
info.americas@sedgman.com  
www.sedgman.com  
• Obras de Ingeniería

**SEEQUENT CHILE SPA**

RUT: 76.410.022-0  
Cerro El Plomo, 5855, Of. 1007/1008  
Las Condes - Santiago  
Fono: (56) 2 3202 6533  
support@seequent.com  
www.seequent.com/es  
• Capacitación en Modelos Geológicos • Software

**SEGACY SPA**

RUT: 76.023.369-2  
Badajoz 100, Of. 1205  
Las Condes - Santiago  
Fono: (56) 2 2993 2718  
info@segacy.com  
www.segacy.com  
• IOT y Mejora de Procesos • Transformación Digital

**SEGURCYCEL**

RUT: 99.510.910-7  
Av. Ejército 740  
Santiago  
Fono: (56) 2 2707 5701  
grupojps@jps.cl  
www.segurycel.cl  
• Artículos para Protección Personal  
• Instrumentos de Medición para Gases • Insumos para Seguridad

**SEIN LTDA.**

RUT: 78.393.560-0  
Calle Limache 3363, Local 1, El Salto  
Viña del Mar  
Fono: (56) 32 319 5983  
seinltda@vtr.net  
www.seinltda.cl  
• Iluminación • Señalética Vial

**SEING INGENIERIA SPA**

RUT: 76.022.806-0  
Av. Apoquindo 6974  
Las Condes - Santiago  
Fono: (56) 2 2229 5302  
info@seing.cl  
www.seing.cl  
• Ingeniería Eléctrica • Sistemas para Seguridad Eléctrica

**SEIS S.A.**

Coronel Pereira 72, Of. 101  
Providencia - Santiago  
Fono: (56) 2 2231 2781  
info@seissa.cl  
www.seissa.cl  
• Sistemas Eléctricos de Potencia

**SEMPERIT GROUP**

RUT: 93.248.000-K  
Av. Vitacura 2670, Of. 1535  
Vitacura - Santiago  
Fono: (56) 9 5326 8665  
sempertrans.southamerica@semperitgroup.com  
www.semperitgroup.com  
• Cintas Transportadoras • Mangueras

**SENAVIN SPA**

RUT: 78.269.080-9  
Av. Tres Poniente 1147  
Maipú - Santiago  
Fono: (56) 2 2535 2355  
senavin@senavin.cl  
www.senavin.cl  
• Limpieza de Estructuras • Tratamiento de Residuos Industriales

**SENEGOCIA**

RUT: 96.868.900-2  
Av. Apoquindo 4499, Of. 601  
Las Condes - Santiago  
Fono: (56) 2 2923 8700  
contactos@senegocia.com

www.senegocia.com  
• Gestión de Abastecimiento • Software de Abastecimiento

**SENER**

Los Militares 5001 Of. 601  
Las Condes - Santiago  
Fono: (56) 2 2592 0800  
Webmail  
www.sener.es  
• Proyectos de Energías Renovables

**SENSORICA INDUSTRIAL SPA**

RUT: 76.164.842-K  
Av. Américo Vespucio 513-B  
Pudahuel - Santiago  
Fono: (56) 2 2748 2023  
ventas@sensorica.cl  
www.sensorica.cl  
• Instrumentos Industriales • Sensores

**SENSUS CHILE S.A.**

RUT: 96.841.460-7  
Las Araucarias 9041  
Quilicura - Santiago  
Fono: (56) 2 2482 6600  
pablo.pizarro@xylem.com  
www.sensus.com  
• Medidores para Agua, Gas y Electricidad

**SERBO LTDA.**

RUT: 77.253.800-6  
Santa Josefina 12.101, Parque  
Ind. Estrella del Sur  
San Bernardo - Santiago  
Fono: (56) 2 2854 5366  
contacto@serbo.cl  
www.serbo.cl  
• Componentes Hidráulicos • Reparación de Equipos Hidráulicos

**SERCOL**

Asociado: Aprimin  
Uribe 636, Of. 1014  
Antofagasta  
Fono: (56) 9 9826 1274  
gerencianegocios@sercol.cl  
www.sercol.cl  
• Gestión y Control Laboral

**SERGENIN FILTROS Y COMPRESORES**

Cordillera de Los Andes 5461  
Conchalí - Santiago  
Fono: (56) 9 6494 6493  
fco.labra@sergenin.cl  
www.sergenin.cl  
• Compresores • Filtros

**SERMINSA S.A.**

RUT: 76.148.248-3  
La Cordillera 1111, Módulo E,  
Parque Ind. Santiago Norte  
Lampa - Santiago  
Fono: (56) 2 2745 3960  
info@serminsa.cl  
www.serminsa.cl  
• Repuestos para Equipos de Perforación  
• Repuestos para Equipos Frontales

**SERMYJOR LTDA.**

RUT: 76.782.430-0  
Concepción 2564  
Calama  
Fono: (56) 55 234 3066  
administracion@sermyjor.cl  
www.sermyjor.cl  
• Contratistas para la Minería • Obras Civiles

**SERPRAM S.A.**

RUT: 96.799.790-0  
Los Alerces 2742  
Ñuñoa - Santiago  
Fono: (56) 9 4469 6615  
contacto.serpram.chile@suez.com  
www.serpram.cl  
• Equipos para Mediciones Ambientales • Monitoreo Ambiental

**SERPROGRUAS**

RUT: 9.728.399-0  
Av. Buzeta 3954

Cerrillos - Santiago  
Fono: (56) 2 2683 6035  
info@serprogruas.com  
www.serprogruas.com  
• Grúas Horquilla



**SERVIALL**  
RUT: 76.035.324-8  
Certificado: Sicep - Achilles  
Caletera Poniente General San Martín 8400  
Colina - Santiago  
Fono: (56) 9 4046 6607  
ventas@serviiall.cl  
www.serviiall.cl

**Director General:**  
Gonzalo Araya  
**Director Comercial:**  
Ignacio Bascuñán  
**Gerente de Adm. y Finanzas:**  
Carolina Morales  
**Gerente de Abastecimiento:**  
Andrés Marroquín  
**Gerente de Operaciones:**  
Patricio Cáceres  
**Gerente de Inteligencia de Negocios:**  
Laurette Tagle

**Proveedores de:** BHP, Escondida y Spence / Sierra Gorda / Antofagasta Minerals, Centinela / Codelco / Alto Norte / Minera Lomas Bayas / Engie / Finning

- Administración de Bodegas •
- Administración de Contratos •
- Administración de Pañoles • Artículos para la Minería • Automatización de Bodegas • Automatización de Procesos • Automatización y Control • Carros de Ferretería Móvil • Control de Flotas por GPS y Radiofrecuencia • Control de Recepción y Despacho de Productos • Ferreterías Industriales • Máquinas Dispensadoras y Pañol Auto Atendido

**SERVICIO AEROFOTOGRAMETRICO SAF**

RUT: 61.103.018-5  
Av. Bernardo O'Higgins 1316, Of. 63  
Santiago  
Fono: (56) 2 2976 9343  
saf@saf.cl  
www.saf.cl  
• Cartografía • Fotografía Aérea

**SERVICIO TECNICO DEL NORTE LTDA.**

RUT: 76.851.190-K  
Finlandia 2550  
Calama  
Fono: (56) 55 234 0900  
arriendo@sertenor.cl  
• Arriendo de Maquinaria para la Minería • Productos para la Minería

**SERVICIOS AUSTRAL SANTIAGO S.A.**

RUT: 76.116.970-K  
Av. La Montaña 635, Sitio 8, Valle Grande  
Lampa - Santiago  
Fono: (56) 2 2738 9333  
contacto@serviciosaustral.cl  
www.serviciosaustral.cl  
• Bombeo de Hormigón • Robots para Shotcrete

**SERVICIOS TIRREAU Y CIA. LTDA.**

RUT: 76.039.285-5  
Américo Vespucio 1151  
Quilicura - Santiago  
Fono: (56) 2 2303 9930

ventas.santiago@tirreau.cl  
www.tirreau.cl  
• Compresores • Generadores Eléctricos

**SERVICOMP SPA**

RUT: 79.603.770-9  
Av. Departamental 01595  
La Florida - Santiago  
Fono: (56) 2 2889 4700  
ventas@servicomp.cl  
www.servicomp.cl  
• Compresores para Aire

**SERVIGE SPA**

RUT: 76.537.536-3  
Av. Apoquindo 7935, Of. 501-B  
Las Condes - Santiago  
Fono: (56) 9 9519 5971  
ventas@servige.cl  
www.servige.cl  
• Análisis de Vibraciones • Equipos para Ultrasonido • Mantenimientos Industriales

**SERVINDUSTRIA LTDA.**

RUT: 79.571.390-5  
El Salitre 8030  
Antofagasta  
Fono: (56) 55 223 1584  
servindustria@tie.cl  
• Estanques • Maestranzas

**SERVIPER LTDA.**

RUT: 80.706.200-K  
10 de Julio 214  
Santiago  
Fono: (56) 2 2889 6300  
serviper@serviper.cl  
www.serviper.cl  
• Herramientas Manuales • Pernos y Tuercas

**SERVIREP**

RUT: 77.920.000-0  
Lautaro Espíndola 7074, Barrio Industrial  
Antofagasta  
Fono: (56) 55 237 3913  
contacto@servirep.cl  
www.comercialservirep.com  
• Equipamiento Minero • Ferreterías Industriales

**SERVISOLD MAQUINARIAS LTDA.**

RUT: 76.819.926-4  
Germán Riesco 11.396  
La Florida - Santiago  
Fono: (56) 2 2295 4613  
ventas@servisold.cl  
www.servisold.cl  
• Arriendo de Grupos Electrónicos • Máquinas Soldadoras

**SERVITECH SPA**

RUT: 77.009.967-6  
Av. Manquehue Norte 151, Of. 603  
Las Condes - Santiago  
Fono: (56) 9 4730 3195  
acedeno@servitechspa.cl  
www.servitechspa.cl  
• Cableado Estructurado • Servicios de Seguridad Electrónica • Sistemas de Control de Acceso y Gestión de Pasajeros

**SEVEN SEAS WATER CHILE SPA**

RUT: 76.219.095-8  
Av. Apoquindo 3500, Piso 6  
Las Condes - Santiago  
Fono: (56) 2 2495 8497  
jcastillo@7seaswater.com

www.sevenseswater.com/es/  
• Plantas Desalinizadoras de Agua

**SEW EURODRIVE CHILE LTDA.**

RUT: 78.075.630-6  
Las Encinas 1295, Parque Ind. Valle Grande Lampa - Santiago  
Fono: (56) 2 2757 7000  
ventas@sew-eurodrive.cl  
www.sew-eurodrive.cl  
• Motorreductores • Reductores

**SFM GROUP**

Av. Las Condes 7700, Of. 406 B  
Las Condes - Santiago  
Fono: (56) 2 2249 2617  
info@sfmgroup.cl  
www.sfmgroup.cl  
• Gerenciamiento de Infraestructura y Servicios

**SGO.CL**

Fidel Oteiza 1921, Of. 203  
Providencia - Santiago  
Fono: (56) 2 2684 8887  
contacto@sgo.cl  
www.sgo.cl  
• Sistemas de Gestión de Obras y Contratos

**SGS MINERALS S.A.**

RUT: 96.671.880-3  
Asociado: Aprimin  
Puerto Madero 130  
Pudahuel - Santiago  
Fono: (56) 2 2898 9582  
juan.parra@sgs.com  
www.sgs.com  
• Servicios de Certificación y Capacitación • Servicios de Inspección, Ensayos y Consultoría

**SHAW ALMEX CHILE SPA**

RUT: 99.578.050-K  
María Josefina 1258-C  
Lampa - Santiago  
Fono: (56) 2 2745 3969  
claudio.berrios@almex.com  
www.almex.com  
• Equipos para Diagnóstico y Monitoreo de Cortes de Correas Transportadoras  
• Equipos Vulcanizadores

**SHECK**

RUT: 76.106.693-5  
La Batalla, Parcela 4, Lote 1  
Calera de Tango  
Fono: (56) 2 2896 3570  
ventas@sheck.cl  
www.sheck.cl  
• Artículos para Seguridad • Equipos para Seguridad

**SHEN-RE**

San Pío x 2383, Of. 204  
Providencia - Santiago  
Fono: (56) 9 4484 3178  
sergio.pinto@shen-re.cl  
www.shen-re.cl  
• Proyectos Mineros • Servicios de Ingeniería

**SHERWIN WILLIAMS S.A.**

RUT: 96.803.460-K  
Av. La Divisa 0689  
San Bernardo - Santiago  
Fono: 600 200 1222  
servicioalcliente@sherwin.cl  
www.sherwin.cl  
• Pinturas Industriales • Revestimientos

**SHIMIN INGENIERIA SPA**

RUT: 76.257.428-4  
Carmencita 25, Of. 81  
Las Condes - Santiago  
Fono: (56) 2 2449 0360  
shimin@shimin.cl

www.shimin.cl  
• Proyectos de Ingeniería • Transporte de Fluidos

**SICAN SERVICIOS DE NEUMATICOS**

Alberto Terrazas s/n, Sitio 1,  
Manzana E1, Puerto Seco  
Antofagasta  
Fono: (56) 9 7875 6274  
gerencia@sicanspa.com  
www.sican.cl  
• Neumáticos • Servicios de Consultoría

**SICEP**

RUT: 70.372.500-7  
General Borgoño 934, Of. 1101, Piso 13  
Antofagasta  
Fono: (56) 55 245 4347  
sicep@sicep.cl  
www.sicep.cl  
• Evaluación y Calificación de Proveedores

**SICK**

RUT: 85.572.900-8  
Av. Antonio Varas 1871  
Providencia - Santiago  
Fono: (56) 2 2274 7430  
chile@sick.com  
www.sick.com/cl  
• Electricidad y Electrónica Industrial • Equipos para Automatización y Control • Sistemas para Automatización

**SICOMAQ LTDA.**

RUT: 79.730.570-7  
Av. Del Parque 4680-A, Of. 505  
Huechuraba - Santiago  
Fono: (56) 2 2578 2800  
info@sicomaq.cl  
www.sicomaq.cl  
• Construcción de Obras Viales • Pavimentación Vial

**SID SERVICIOS INTEGRALES DIESEL**

RUT: 77.019.640-K  
Av. Jorge Hirmas Halabi 2707  
Renca - Santiago  
Fono: (56) 2 2641 6555  
ventas@sidchile.cl  
www.sidchile.cl  
• Reparación de Motores Diésel

**SIDEI INGENIEROS LTDA.**

RUT: 86.494.600-3  
Artemio Gutiérrez 1362  
Santiago  
Fono: (56) 2 2555 2973  
jvalenzuela@sidei.cl  
www.sidei.cl  
• Cargadores para Baterías • Estabilizadores de Voltaje

**SIDEPLA S.A.**

RUT: 80.919.500-7  
Camino El Otoño 11  
Lampa - Santiago  
Fono: (56) 2 2745 3673  
comercial@bapri.cl  
www.sidepla.cl  
• Planchas de Plástico • Plásticos

**SIDERURGICA HUACHIPATO**

RUT: 94.637.000-2  
Av. Gran Bretaña 2910  
Talcahuano  
Fono: (56) 41 250 2825  
contacto@csh.cl  
www.huachipato.cl  
• Acero • Aceros Especiales • Barras de Molienda

**SIDerval S.A.**

RUT: 96.935.140-4  
Décima Parcela 474, Placilla  
Valparaíso  
Fono: (56) 32 381 7000  
info@siderval.cl

www.siderval.cl  
• Fundiciones de Acero • Maquinaria para la Minería

**SIEMENS GAMESA**

Av. Presidente Riesco 5335  
Las Condes - Santiago  
Fono: (56) 2 2836 5929  
info@siemensgamesa.com  
www.siemensgamesa.com  
• Energía Eólica

**SIEMENS S.A.**

RUT: 94.995.000-K  
Alonso de Córdova 5870, Of. 413  
Las Condes - Santiago  
Fono: (56) 2 2477 1000  
contacto.cl@siemens.com  
www.siemens.com/cl/es.html  
• Sistemas para Accionamientos • Sistemas para Automatización

**SIERRA Y MONTES**

RUT: 78.264.900-0  
Lord Cochrane 667, Of. 301  
Valparaíso  
Fono: (56) 32 215 1200  
info@sierraymontes.cl  
www.sierraymontes.cl  
• Almacenamiento de Contenedores • Transporte Terrestre

**SIERRALTA PCI**

RUT: 76.609.699-9  
Cuevas 1475  
Santiago  
Fono: (56) 2 2368 9380  
ventas@sierraltapci.cl  
www.comercialsierralta.cl  
• Equipos contra Incendios • Redes Contra Incendios • Sistemas para Detección de Incendios

**SIGDO KOPPERS INGENIERIA Y CONSTRUCCION**

RUT: 91.915.000-9  
Certificado: Sicep - Achilles  
Málaga 120  
Las Condes - Santiago  
Fono: (56) 2 2837 4333  
contacto@skic.com  
www.skic.com

**Gerente General:**  
Caroline Vender Herrera  
**Gerente Corporativo Comercial y Presupuestos:**

Ignacio Dünner  
**Gerente Corporativo de Adm. y Finanzas:**  
Erik Saphores

**Proveedores de:** Codelco / Minera Escondida / Teck / Bechtel / Minera Gold Fields / Fluor / Colbún

• Construcción • Ingeniería • Líneas de Alta Tensión • Montajes Industriales • Obras Marítimas • Proyectos Eólicos

**SIGMA TELECOM LTDA.**

RUT: 76.101.394-7  
Los Quillayes 444  
Concón - Valparaíso  
Fono: (56) 32 268 0225  
info@sigma-telecom.com  
www.sigma-telecom.com  
• Comunicaciones Inalámbricas en Ambientes Confinados • Sistemas de Telecomunicaciones para Minería

Subterránea • Telecomunicaciones en Ambientes Confinados

**SIHI CHILE S.A.**

RUT: 79.790.600-K  
Av. Colorado 841  
Quilicura - Santiago  
Fono: (56) 2 2756 5900  
info@sihichile.cl  
www.sihichile.cl  
• Bombas • Válvulas

**SIJAR LTDA.**

RUT: 78.951.390-2  
Salar Ascotán 1296, Parque Ind. Enea  
Pudahuel - Santiago  
Fono: (56) 2 2499 9950  
sijar@sijar.cl  
www.sijar.cl  
• Correas Transportadoras • Polines Centreadores para Correas Transportadoras

**SIKA CHILE**

RUT: 91.947.000-3  
Av. Salvador Allende 85  
San Joaquín - Santiago  
Fono: (56) 2 2510 6500  
atencion.clientes@cl.sika.com  
www.sika.cl  
• Aditivos para Hormigón • Químicos para la Construcción

**SILENTIUM**

RUT: 77.605.400-3  
José Ananías 207-A  
Macul - Santiago  
Fono: (56) 2 2448 9820  
info@silentium.cl  
www.silentium.cl  
• Mediciones Acústicas • Servicios de Control de Ruidos

**SILLAS FUENTES SPA**

Juan Glasinovic 480, Galpón 4  
Antofagasta  
Fono: (56) 9 4029 0326  
contacto@sillasfuentes.cl  
www.sillasfuentes.cl  
• Mobiliario para Empresas • Ventas de Sillas

**SIMANTEC S.A.**

RUT: 96.884.180-7  
Hermann Niemeyer 510,  
Parque Industrial  
Quillota  
Fono: (56) 33 234 7200  
molguin@simantec.cl  
www.simantec.cl  
• Mantenimiento de Líneas de Transmisión Eléctrica • Subestaciones Eléctricas

**SIMAQ LTDA.**

RUT: 77.434.790-9  
El Molino 1280, Barrio Industrial  
Coquimbo  
Fono: (56) 51 224 6070  
ricardo@gruasimac.cl  
www.gruasimac.cl  
• Arriando de Grúas para Alto Tonelaje • Montaje de Chancadores

**SIMELCO INGENIERIA LTDA.**

RUT: 77.235.870-9  
Serrano 848  
Santiago  
Fono: (56) 2 2633 9185  
repcion@simelco.cl  
www.simelco.cl  
• UPS

**SIMET**

RUT: 78.172.420-3  
El Belloto 3735  
Estación Central - Santiago  
Fono: (56) 2 2323 4780

simet@usach.cl  
www.simet.cl  
• Análisis de Corrosión •  
Análisis de Minerales

j.tardon@simtex.cl  
www.simtex.cl  
• Metalmecánica •  
Revestimiento Industrial



**SIMMA RENT**

RUT: 76.028.217-0  
Certificado: Sicep  
Av. Américo Vespucio Norte 1551  
Quilicura - Santiago  
Fono: 600 6000 180  
contacto@gruposimma.cl  
www.simment.cl

Gerente General Grupo Simma:  
Alejandro Onetto T.  
Gerente Comercial Arriendo en  
Simment:  
Marcos Mejías

- Arriendo de Equipos para la Minería



**SIMMA – GRUPO EMPRESAS**

RUT: 83.568.200-5  
Certificado: Sicep - Achilles  
Asociado: Aprimin  
Av. Américo Vespucio Norte 1551  
Quilicura - Santiago  
Fono: (56) 2 2346 2700  
Fono Ventas: 600 6000 180  
contacto@gruposimma.cl  
www.simma.cl

Gerente General Grupo Simma:  
Alejandro Onetto T.  
Gerente de PosVenta Grupo Simma:  
Francisco Insunza

Subgerente de Marketing y Gestión  
Ventas Grupo Simma:

Oscar Aedo  
Gerente Comercial Equipos:  
Patricio Fassoli

Gerente Comercial Consumibles:  
Cristián González

Gerente Comercial Arriendo y  
Usados:  
Marcos Mejías

Gerente Comercial SimmaTrans:  
Andrés Gutiérrez

Proveedores de: Codelco / Anglo  
American / Doña Inés de Collahuasi  
/ BHP Billiton / Minera Zaldívar,  
Minera Antucoya, Minera Centinela,  
Antofagasta Minerals / Minera  
Mantos Blancos / Minera Mantoverde  
/ Minera Sierra Gorda / Minera San  
Cristóbal / Minera Carola / Minera  
Lomas Bayas / Minera Meridian  
/ Minera Candelaria / Cosayach /  
Minera San Gerónimo / Minera El Abra

- Bombas de Diafragma • Cables de Acero • Cadenas e Izaje • Compresores • Fittings • Grúas de Alto Tonelaje • Grúas sobre Camión • Grupos Electrónicos • Mangueras • Manipuladores • Minicargadores sobre Orugas • Minicargadores sobre Ruedas • Miniexcavadoras • Perforadoras • Retroexcavadoras • Torres para Iluminación

**SINOTRUK CHILE**

Av. Américo Vespucio 839  
Renca - Santiago  
Fono: 600 372 0200  
Webmail  
www.sinotrukchile.cl  
• Camiones



**SIMMATRANS S.A.**

RUT: 76.044.638-6  
Certificado: Sicep - Achilles  
Av. Américo Vespucio Norte 1551  
Quilicura - Santiago  
Fono: (56) 2 2346 2700  
contacto@gruposimma.cl  
www.simmatrans.cl

Gerente General Grupo Simma:  
Alejandro Onetto T.  
Gerente Comercial SimmaTrans:  
Andrés Gutiérrez

- Correos Transportadoras
- Raspadores para Correos Transportadoras

**SINAPSIS CAPACITACION**

Av. Pedro Aguirre Cerda 15600, Of. 01  
Fono: (56) 9 6613 5245  
contacto@sinapsiscapacitacion.cl  
www.sinapsiscapacitacion.cl  
• Centro de Capacitación Minera



**SIMPLEX INGENIERIA**

RUT: 76.528.807-K  
Ignacio Carrera Pinto 978  
Rancagua  
Fono: (56) 72 274 0705  
contacto@simplexingeneria.cl  
www.simplexingeneria.cl

Gerente General:  
Juan Valenzuela Zúñiga  
Gerente de Ingeniería:  
José Astudillo Contreras  
Gerente Técnico:  
Manuel Vera Quintana

- Análisis de Resultados y Envío de Informes de Calidad de Medición • Mantenimiento de la Calibración del Equipo de Análisis • Mantención de la Instrumentación Analítica • Mantención Integral de Sistemas Eléctricos • Servicios de Ingeniería • Sistema de Distribución de Pulpa hacia el Sector de Análisis • Sistemas de Muestreo Metalúrgico Automático • Sistemas de Transporte y Reducción de Pulpa al Sistema de Medición • Sistemas Mecánicos de Retorno de Pulpa a Planta

**SINTEG LTDA.**

RUT: 76.239.019-1  
Paula Jaraquemada 369  
Quilicura - Santiago  
Fono: (56) 2 2966 8227  
info@sinteg.cl  
www.sinteg.cl  
• Artículos Eléctricos • Sellos Modulares

**SIPLAS LTDA.**

RUT: 96.926.840-K  
Padre Tadeo 4368  
Quinta Normal - Santiago  
Fono: (56) 2 2455 0148  
siplas@siplas.cl  
www.siplas.cl  
• Plásticos • Tubos de Polietileno de Alta Densidad (HDPE)

**SIRAGO Y CIA LTDA.**  
Av. Antonio Rendic 5146  
Antofagasta  
Fono: (56) 9 7621 4735  
administracion@sirago.cl  
www.sirago.cl  
• Mangueras • Válvulas

**SISDEF LTDA.**

RUT: 89.844.800-2  
Camino Concón - Quintero Km 2, Parque Ind. Aconcagua Quintero  
Fono: (56) 32 281 0777  
info@sisdef.cl  
www.sisdef.cl  
• Telecomunicaciones

**SISTEMAS DE INSTRUMENTACION LTDA.**

RUT: 79.742.370-K  
Enrique Concha y Toro 65 Santiago  
Fono: (56) 2 2696 0031  
info@instrumentacion.cl  
www.instrumentacion.cl  
• Equipos para Termofusión

**SISTEMAS DE VENTILACION SUBTERRANEA DSI**

RUT: 76.083.093-3  
Villarrica 391, Parque Ind. Vespucio Oriente Quilicura - Santiago  
Fono: (56) 2 2583 1170  
information.latam@dsiventilation.com  
• Ventilación Subterránea

**SISTRAT**

Hernando de Aguirre 128, Of. 904  
Providencia - Santiago  
Fono: (56) 9 5124 8826  
alvaro.espejo@sistrat.cl  
www.http://sistrat.cl  
• Aplicaciones Industriales • Automatización Industrial

**SITRANS LTDA.**

RUT: 96.500.950-7  
Asociado: Aprimin  
Av. Pdte. Jorge Alessandri Rodríguez 10.700  
San Bernardo - Santiago  
Fono: (56) 2 2540 2100  
contacto@mintral.cl  
www.mintral.cl  
• Logística • Soluciones Integrales en Minería • Transporte de Carga

**SITROL**

Av. Galvarino 7641  
Quilicura - Santiago  
Fono: (56) 2 2599 0956  
info@sitrol.cl  
www.sitrol.cl  
• Agitadores • Bombas • Tableros de Control

**SIVETEC LTDA.**

RUT: 78.862.580-4  
Gerónimo de Alderete 417  
Las Condes - Santiago  
Fono: (56) 2 2220 0493  
sivetec@sivetec.cl  
www.sivetec.cl  
• Instrumentos Eléctricos • Sistemas para Lubricación

**SIXBELL**

RUT: 78.935.950-4  
Av. Los Leones 1200  
Providencia - Santiago  
Fono: (56) 2 2200 1200  
info.chile@sixbell.com  
www.sixbell.com  
• Telecomunicaciones • Telefonía IP

**SK GODELIUS**

El Trovador 4253, Of. 101

**SIMTECH COATINGS LTDA.**

RUT: 78.934.690-9  
Av. Francisco Bilbao 732  
Providencia - Santiago  
Fono: (56) 2 2341 9199  
info@simtech-coatings.cl  
www.simtech-coatings.cl  
• Antiabrasivos • Anticorrosivos • Diluyentes

**SIMTECH LTDA.**

RUT: 78.934.690-9  
Av. Francisco Bilbao 732  
Providencia - Santiago  
Fono: (56) 2 2341 9199  
simtech@simtech.cl  
www.simtech.cl  
• Abatimiento de As • Filtros Cartucho • Osmosis Inversa

**SIMTEXX SPA**

Mario Silva Iriarte 584  
Antofagasta  
Fono: (56) 9 9886 1814

Las Condes - Santiago  
**Fono:** (56) 2 2837 6700  
 contacto@godelius.com  
 www.godelius.com  
 • Proyectos de Teleoperación •  
 Robótica y Automatización

**SK INDUSTRIAL S.A.**  
**RUT:** 76.662.490-1  
 Asturias 149  
 Las Condes - Santiago  
**Fono:** (56) 2 2837 4700  
 patricia.olivares@skchile.cl  
 www.skindustrial.cl  
 • Ingeniería y Construcción •  
 Mantenimiento de Operaciones



**SK COMERCIAL**  
**RUT:** 76.692.840-4  
**Certificado:** Sicep  
**Asociado:** Aprimin  
 Av. Pde. Eduardo Frei Montalva  
 15.800  
 Lampa - Santiago  
**Fono:** 600 410 5000  
**Fono Ventas:** (56) 2 2837 3000  
 serviciocliente@skc.cl  
 skc.cl

**Gerente General:**  
 Francisco Javier Errázuriz D.  
**Gerente de Operaciones:**  
 Miguel Pastor F.  
**Gerente de Finanzas:**  
 Michel Passicot G.  
**Gerente de Ventas:**  
 Jorge Ríos A.  
**Gerente Comercial:**  
 Patric Du Belloy D.  
**Gerente de Retail:**  
 Francisco Margozzini M.

**Proveedores de:** Anglo American /  
 Antofagasta Minerals / BHP / Doña  
 Inés de Collahuasi / Codelco / SPL,  
 Sociedad Punta de Lobos / Minera  
 Sierra Gorda SCM / Minera Lomas  
 Bayas / Enami / Minera El Abra

• Camiones Articulados • Camiones  
 Rígidos • Cargadores Frontales  
 • Chancadores • Excavadoras •  
 Manipuladores Telescópicos •  
 Minicargadores • Motoniveladoras  
 • Retroexcavadoras • Rodillos  
 Compactadores

**SKAVA EQUIPOS Y SUMINISTROS S.A.**  
**RUT:** 76.107.101-7  
 Matilde Salamanca 736, Piso 6  
 Providencia - Santiago  
**Fono:** (56) 2 2892 0077  
 contacto@skava.cl  
 www.skavaequipos.cl  
 • Equipos para Minería Subterránea  
 • Herramientas de Perforación

**SKF CHILENA**  
**RUT:** 93.779.000-7  
**Asociado:** Aprimin  
 Av. El Parque 1307, Block 3, Depto. 13  
 Pudahuel - Santiago  
**Fono:** (56) 9 9822 8908  
 skf.chilena@skf.com  
 www.skf.cl  
 • Herramientas y Accesorios de  
 Mantenimiento • Rodamientos  
 • Soluciones de Sellado

**SKYNAV**  
**RUT:** 76.242.812-1

Del Inca 4446, Of. 1006  
 Las Condes - Santiago  
**Fono:** (56) 2 3340 6991  
 administracion@skynav.cl  
 www.skynav.cl  
 • Control de Acceso de Personal •  
 Gestión de Flota de Transportes •  
 Monitoreo y Control de Vehículos



**SK RENTAL**  
**RUT:** 76.777.170-8  
**Certificado:** Sicep - Achilles  
**Asociado:** Aprimin  
**Otras Acreditaciones:** Ariba;  
 RedNegocios CCS; Unilink  
 Av. Pde. Eduardo Frei Montalva  
 15.800  
 Lampa - Santiago  
**Fono:** (56) 2 2837 3500  
 be-rental@skrental.com  
 www.skrental.com

**Gerente General:**  
 Pablo Lam Esquenazi  
**Gerente Comercial:**  
 Francisco Díaz Zuleta  
**Gerente de Negocios Digitales:**  
 Rodrigo Barrientos Peirano  
**Gerente de Operaciones:**  
 Claudio Llantén Corvalán

**Proveedores de:** AngloAmerican /  
 Antofagasta Minerals / BHP / Minera  
 Doña Ines de Collahuasi / Codelco  
 / Sierra Gorda SCM / Minera Lomas  
 Bayas / Enap / Enel

• Alzahombres • Arriendo y  
 Renting de Equipos, Maquinaria  
 y Vehículos • Camiones Aljibe •  
 Camiones Articulados • Camiones  
 Eléctricos • Camiones Planos •  
 Camiones Pluma • Camiones Tolva  
 • Cargadores y Camiones de Bajo  
 Perfil • Compresores • Equipos y  
 Maquinaria para Movimiento de  
 Tierras • Generadores • Grúas  
 Horquilla • Manipuladores • Martillos  
 Hidráulicos • Rodillos Compactadores  
 • Torres para Iluminación



**SKC MAQUINARIAS S.A.**  
**RUT:** 76.410.610-5  
**Certificado:** Sicep  
**Asociado:** Aprimin  
 Av. Pde. Eduardo Frei Montalva  
 15.800  
 Lampa - Santiago  
**Fono:** (56) 2 2837 3301  
 contacto@skcmaquinarias.cl  
 www.skcmaquinarias.cl

• Camiones Articulados • Maquinaria  
 para la Minería

**SLAVEN**  
**RUT:** 76.208.801-0  
 El Azufre 169  
 Antofagasta  
**Fono:** (56) 55 221 8787  
 ventas@slaven.cl  
 www.slaven.cl

• Arriendo de Grupos Electrónicos •  
 Maquinaria para Movimiento de Tierra



**SKM INDUSTRIAL LTDA.**  
**RUT:** 76.065.017-K  
**Certificado:** Sicep (Categoría A) -  
 Achilles  
**Otros:** ISO 9001 - Miembros EASA  
 Las Azucenas, Lote 5, Sitio B, Km 13,  
 Salar Grande  
 Antofagasta  
**Fono:** (56) 55 276 0000  
 ventas@skmindustrial.cl  
 www.skmindustrial.cl

**Gerente General:**  
 Enrique Araya Jeraldo  
**Gerente Comercial Area Eléctrica:**  
 Jenny Araya Acosta  
**Gerente Comercial Area Mecánica:**  
 Luis Ossandon Bolados  
**Gerente de Adm. y Finanzas:**  
 Paulina Castillo Castillo

**Proveedores de:** Codelco Norte  
 (Gabriela Mistral, Radomiro Tomic  
 y Chuquicamata) / Glencore (Lomas  
 Bayas y Complejo Metalúrgico  
 Altonorte) / BHP (Escondida y Spence)  
 / Antofagasta Minerals / Enaex / SQM

• Construcción y Montaje  
 de Estructuras Metálicas,  
 Pasarelas, Barandas y Gratings •  
 Electromecánica • Maestranza •  
 Taller de Reparación y Fabricación de  
 Poleas, Reductores y Componentes  
 Mecánicos • Taller de Reparaciones  
 de Motores Eléctricos Baja, Media y  
 Alta Tensión



**SKY AIRLINE**  
**RUT:** 88.417.000-1  
**Certificado:** IOSA - Huella Chile  
 Av. del Valle 765, Piso 5  
 Huechuraba - Santiago  
**Fono:** (56) 2 2384 2991  
 contacto.empresas@skyairline.com  
 www.skyairline.com

**CEO:**  
 José Ignacio Dougnac  
**Directora Comercial:**  
 Carmen Gloria Serrat  
**Director de Finanzas:**  
 Juan Pablo Latorre  
**Subgerente de Ventas Corporativas:**  
 Benjamín Cox

• Transporte Aéreo de Carga •  
 Transporte Aéreo de Pasajeros

**SMART PIPES AND FITTINGS**  
 Camino El Otoño 196  
 Lampa - Santiago  
**Fono:** (56) 9 7989 4918  
 juribe@smartpipes.cl  
 www.smartpipes.cl  
 • Tuberías • Tuberías Polietileno  
 • Alta Intensidad

**SMART STEEL INTERNATIONAL SPA**  
 Av. Apoquindo 5583, Of. 31

Las Condes - Santiago  
**Fono:** (56) 9 7588 0079  
 lino.rojas@astralloy.com  
 www.astralloy.com/es  
 • Aceros Especiales • Planchas de Acero

**SMARTER**  
 José Miguel Infante 8765, Boulevard  
 Empresarial, Bodega 6 y 7  
 Renca - Santiago  
**Fono:** (56) 2 3262 8728  
 contacto@smarter.cl  
 www.smarter.cl  
 • Filtros • Lubricantes

**SMC CORPORATION (CHILE) S.A.**  
**RUT:** 89.906.900-5  
 Av. La Montaña 1115, Parque  
 Ind. Valle Grande  
 Lampa - Santiago  
**Fono:** (56) 2 2270 8600  
 ventas@smcchile.cl  
 www.smcchile.cl  
 • Actuadores Eléctricos • Automatización

**SMEC CHILE**  
**RUT:** 76.058.684-6  
 Alonso de Córdova 5710, Of. 404  
 Las Condes - Santiago  
**Fono:** (56) 2 3221 7770  
 Webmail  
 www.smeccom  
 • Proyectos para Energía

**SMETAL BY SITT SPA**  
**RUT:** 76.719.919-8  
 Av. Nueva Providencia 1881, Of. 1912  
 Providencia - Santiago  
**Fono:** (56) 9 4245 6122  
 ingenieria@smetalchile.cl  
 www.smetalchile.cl  
 • Accesorios para Estanques •  
 Estanques para Agua • Estanques  
 para Combustibles

**SMI SPA**  
 José Miguel Carrera 555  
 Santiago  
**Fono:** (56) 2 2556 3599  
 smi@smilab.cl  
 www.smilab.cl  
 • Calibración de Instrumentos •  
 Certificación de Instrumentos

**SMI-ICE CHILE SPA**  
**RUT:** 76.239.203-8  
 Av. Apoquindo 2929, Of. 300  
 Las Condes - Santiago  
**Fono:** (56) 2 2307 9710  
 contacto@smiicechile.cl  
 www.smiicechile.cl  
 • Centro de Excelencia Internacional,  
 Sustainable Minerals Institute,  
 The University of Queensland

**SMS PARTS**  
 Calle Alto Norte 300, Sitio 2,  
 Manzana G, Loteo La Negra  
 Antofagasta  
**Fono:** (56) 9 6142 5520  
 info@sms-servicios.com  
 www.sms-servicios.com/parts/  
 • Repuestos para Maquinaria Pesada

**SMT SCHARF SUDAMERICA SPA**  
**RUT:** 76.736.466-0  
 Isidora Goyenechea 3000, Piso 23  
 Las Condes - Santiago  
**Fono:** (56) 2 2364 4266  
 jaime.estay@smtscharf.com  
 www.smtscharf.com  
 • Sistemas de Transporte por  
 Monorriel para Minería Subterránea  
 • Vehículos Eléctricos Subterráneos

**SNC-LAVALIN CHILE S.A.**  
**RUT:** 79.563.120-8  
 Av. Presidente Riesco 5335, Piso 8

Las Condes - Santiago  
**Fono:** (56) 2 2431 2800  
 Webmail  
 www.snclavalin.com  
 • Contratos EPC-EPCM •  
 Proyectos Mineros

**SNF CHILE**  
**RUT:** 76.380.300-7  
 Calle Nueva 1661-A  
 Huechuraba - Santiago  
**Fono:** (56) 2 2726 9801  
 info@snf-chile.com  
 www.snfchile.com  
 • Flouclantes • Productos Químicos

**SOBITEC SPA**  
**RUT:** 78.976.710-6  
 Las Mercedes, Camino Uno,  
 Parcela 26, Batauco  
 Lampa - Santiago  
**Fono:** (56) 9 3269 8859  
 contacto@sobitec.com  
 www.sobitec.com  
 • Bombas • Compresores

**SOCADIN**  
**RUT:** 85.385.800-5  
 Salvador Gutiérrez 4539  
 Quinta Normal - Santiago  
**Fono:** (56) 2 2773 3726  
 ventas@socadin.cl  
 www.socadin.cl  
 • Barras Antivuelco • Cadenas  
 para la Nieve • Cadenas  
 Protectoras para Maquinaria

**SOCIAL CAPITAL GROUP**  
 Av. Eliodoro Yañez 1649, Of. 409  
 Providencia - Santiago  
**Fono:** (56) 9 7930 8975  
 mauricio.inostroza@s-c-g.net  
 www.s-c-g.net  
 • Consultora en Temas Sociales •  
 Evaluación de Gestión Social

**SOCIEDAD DIESEL O.M.T. LTDA.**  
**RUT:** 76.608.790-6  
 Juan Gutemberg 452, Galpón 12  
 Antofagasta  
**Fono:** (56) 55 223 8952  
 jolivares@dieselomt.cl  
 www.dieselomt.cl  
 • Reparación de Bombas de  
 Inyección • Soldaduras Especiales

**SOCODREN SPA**  
 Dr. Manuel Barros Borgoño 349  
 Providencia - Santiago  
**Fono:** (56) 2 2585 8771  
 sjaramillo@socodren.com  
 www.socodren.com  
 • Canaletas de Hormigón  
 Polímero • Sumideros

**SOCOMAQ**  
**RUT:** 76.319.536-8  
 Av. Américo Vespucio  
 1385, Bodegas 47-48  
 Quilicura - Santiago  
**Fono:** (56) 2 2396 6800  
 ventas@socomaq.com  
 www.socomaq.com  
 • Maquinaria para Minería  
 y Construcción

**SODECA**  
 Av. Puerta Sur 03380  
 San Bernardo - Santiago  
**Fono:** (56) 2 2840 5522  
 ventas.chile@sodeca.com  
 www.sodeca.com  
 • Ventiladores Axiales



**SOCIEDAD PUNTA DE LOBOS, SPL**

**RUT:** 76.541.630-2  
**Certificado:** Sicep - Achilles  
 Av. Costanera Sur Río Mapocho 2730,  
 Of. 601  
 Las Condes - Santiago  
**Fono:** (56) 2 2469 6200  
**Fono Ventas:** 600 369 6000  
 contacto@spl-latam.com  
 ventas@spl.cl  
 www.spl-latam.com

**Gerente General:**  
 Walther Meyer Venegas  
**Gerente Comercial:**  
 Nicolás Valdés Peñafiel  
**Gerente de Adm. y Finanzas:**  
 Álvaro Palma Gutiérrez  
**Gerente Legal:**  
 Javier Concha Irrazával

**Proveedores de:** Minera Spence /  
 Minera Cerro Colorado / Pampa  
 Camarones / Codelco / Anglo  
 American

- Productos para la Industria Química
- Productos para Lixiviación de Cobre
- Sal para Estabilización de Suelos
- Cloruro de Sodio para Estabilización de Suelos
- Cloruro de Sodio para la Industria Vial
- Cloruro de Sodio para Deshielo de Caminos

**SODEL CHILE S.A.**  
**RUT:** 76.513.630-K  
 Lautaro 18.455, Ciudad Satelite  
 Maipú - Santiago  
**Fono:** (56) 2 2811 9602  
 ventas@sodel.cl  
 www.sodel.com  
 • Soldaduras • Soldaduras Especiales

**SODERIN SOLUTIONS**  
 Av. El Trabajo 2800  
 Conchalí - Santiago  
**Fono:** (56) 9 7707 4940  
 contacto@soderin.cl  
 www.soderin.cl  
 • Fabricación de Partes y  
 Piezas • Herramientas

**SODIMAC**  
**RUT:** 96.792.430-K  
 Av. Pdte. Eduardo Frei Montalva 3092  
 Renca - Santiago  
**Fono:** 600 600 4020  
 Webmail  
 www.sodimac.cl  
 • Materiales para la Construcción

**SOINDUS**  
 Germán Ebbinghaus 2969  
 Puente Alto - Santiago  
**Fono:** (56) 2 2567 9613  
 ventas@soindus.cl  
 www.soindus.cl  
 • Plásticos Industriales •  
 Sellado y Control de Fluidos  
 • Vestuario Aluminizado

**SOINSA S.A.**  
**RUT:** 79.831.380-0  
 San Ignacio 950  
 Quilicura - Santiago  
**Fono:** (56) 2 2345 5300  
 encofrados@soinsa.cl  
 www.soinsa.cl  
 • Andamios • Encofrados



**SODEXO CHILE**

**RUT:** 76.556.490-K  
**Certificado:** Sicep  
**Otros:**  
 - **Trinormas ISO:** ISO 45001, Sistema de Gestión (SG) de Seguridad y Salud en el Trabajo, ISO 9001, SG de Calidad, ISO 18001, SG de Medio Ambiente  
 - HACCP, Sistema de Análisis de Peligros y Puntos Críticos de Control a través de la Norma Chilena NCh2861  
**Asociado:** Aprimin  
 Pérez Valenzuela 1635  
 Providencia - Santiago  
**Fono:** (56) 2 2810 0100  
 comunicación.interna.onsite.cl@sodexo.com  
 comercial@sodexo.com  
 cl.sodexo.com

**CEO Sodexo Chile:**  
 Didier Santonja  
**Director de Adm. y Finanzas:**  
 Mario Gutiérrez  
**Director Segmento Energía y Minería:**  
 Rodrigo Henríquez  
**Director Segmento Energía y Minería:**  
 Marcos Rozas  
**Director Segmento Servicios Corporativos:**  
 Mickael Volluet  
**Director Segmento Salud y Justicia:**  
 Álvaro Martínez  
**Director Segmento Salud:**  
 Agueda Fica  
**Director de Marketing:**  
 Ignacio Poggio  
**Director Comercial y Retención:**  
 Felipe Díaz  
**Directora de Comunicaciones y RSC:**  
 María Teresa Baena  
**Director de Proyectos Estratégicos:**  
 Alfredo Do Nascimento  
**Director de Operaciones:**  
 Francisco González  
**Gerente HSEQ Chile y Latam:**  
 Arturo Cares  
**Gerente Legal y Cumplimiento Chile y Latam:**  
 Jorge Gavilán  
**Gerente Corporativa de Recursos Humanos:**  
 Claudia Sáez  
**Gerente Corporativa de Total Rewards Chile y Latam:**  
 María Paz Rivadeneira

**Proveedores de:** Minera Doña Inés de Collahuasi / BHP, Minera Escondida y Cerro Colorado / Lumina Copper, Minera Caserones / SQM / Minera Los Pelambres / Enap / Minera Guanaco / Minera Meridian, El Peñón / Mancos Copper, Mantos Blancos y Mantoverde / Enaex / Compañía Minera del Pacífico (CMP) / Glencore, Minera Lomas Bayas y Complejo Metalúrgico Altonorte

**FOOD**  
 Restaurante para Usuarios / Catering  
 Oferta Retail / Tiendas de Conveniencia / Vending Machine  
 Atención de Eventos Especiales  
 Animaciones, Campañas y Rompe Rutinas  
 Programas de Salud y Bienestar  
 Actividades Gastronómicas

**SOFT FACILITIES MANAGEMENT**  
**Servicios Generales:**  
 Mensajería y Mesa de Ayuda

**Seguridad**  
 Guardarropía/Custodia  
 Administración de Ropería y Gestión de Lavandería  
 Administración de Campamentos  
**Servicios Cleaning:**  
 Limpieza Institucional o de Oficina  
 Limpiezas Industriales  
 Limpieza en Altura  
 Servicios de Logística  
 Carga y Descarga  
 Preparación de Pedidos (Picking)  
 Empaque y Embalaje  
 Compra y Gestión de Insumos  
 Operación de Equipos de Apoyo a Producción  
 Movimiento Interno de Suministros  
 Transporte de Personal

**HARD FACILITIES MANAGEMENT**  
**Servicios de Mantenimiento:**  
 Sistemas Termográficos para Sistemas Eléctricos  
 Mantenimiento Eléctrico  
 Mantenimiento HVAC  
 Mantenimiento Electromecánico  
 Mantenimiento de Equipos Gastronómicos  
 Mantenimiento Infraestructura  
 Mantenimiento Remoto  
**Servicios de Ingeniería:**  
 Administración Presupuestal  
 Gerenciamiento de Proyectos Obras Civiles  
 Desarrollo de Proyectos Civiles  
 Desarrollo de Proyectos de Arquitectura

- Administración de Campamentos
- Atención de Eventos Especiales
- Gerenciamiento de Proyectos
- Programas de Salud y Bienestar
- Servicios de Alimentación
- Servicios de Gastronomía
- Servicios de Ingeniería
- Servicios de Limpieza Industrial
- Servicios de Logística
- Servicios de Mantenimiento
- Servicios de Seguridad

**SOLARPACK CHILE LTDA.**  
**RUT:** 76.041.002-0  
 Av. Vitacura 2939, Of. 2702  
 Las Condes - Santiago  
**Fono:** (56) 2 2335 8452  
 info@solarpack.es  
 www.solarpack.es  
 • Energía Solar

**SOLARRESERVE CHILE LTDA.**  
**RUT:** 76.296.592-5  
 Rosario Norte 532, Of. 504  
 Las Condes - Santiago  
**Fono:** (56) 2 2955 8450  
 infochile@solarreserve.com  
 www.solarreserve.com  
 • Energía Solar • Energías Renovables

**SOLDESP**  
 Camilo Henríquez 11-99  
 La Calera  
**Fono:** (56) 9 9745 9844  
 contacto@soldesp.com  
 www.soldesp.cl  
 • Fabricación de Ductos • Fabricación y Montaje de Spools y Piping

**SOLDYMAT**  
**RUT:** 76.135.692-5  
 Berlioz 5850  
 San Joaquín - Santiago  
**Fono:** (56) 2 2511 7695  
 ventas@soldymat.cl  
 www.soldymat.cl  
 • Resortes Espirales • Válvulas para Frenado Ferroviario

**SOLEK CHILE HOLDING SPA**

Badajoz 45, Piso 15, Of. 15-B  
Las Condes - Santiago  
**Fono:** (56) 9 4591 8845  
solek@solek.com  
www.solek.com/es  
• Desarrollo de Centrales Fotovoltaicas

**SOLENOR S.A.**

**RUT:** 96.956.530-7  
Mar del Plata 2111  
Providencia - Santiago  
**Fono:** (56) 52 220 7614  
contacto@solenor.cl  
www.solenor.cl  
• Gestión de Residuos • Tratamiento de Residuos Peligrosos

**SOLETANCHE BACHY CHILE S.A.**

**RUT:** 96.505.160-0  
Monseñor Sótero Sanz 161, Piso 5  
Providencia - Santiago  
**Fono:** (56) 2 2584 9000  
sbc@soletanche-bachy.cl  
www.soletanche-bachy.cl  
• Geología • Proyectos para Infraestructura

**SOLGELEC LTDA.**

**RUT:** 76.176.234-6  
José Asenjo 7038  
La Cisterna - Santiago  
**Fono:** (56) 2 2312 8477  
c.diaz@solgelec.cl  
www.solgelec.cl  
• Ingeniería Eléctrica

**SOLMETALFA**

El Parronal 121  
Padre Hurtado  
**Fono:** (56) 2 2811 3963  
rmoreno@solmetalfa.cl  
www.solmetalfa.cl  
• Insumos y Repuestos de Maquinaria • Mantenimiento y Reparación de Maquinaria

**SOLMEX**

**RUT:** 77.003.950-9  
Av. Los Libertadores 126  
Colina - Santiago  
**Fono:** (56) 2 2290 4500  
ventas@solmex.cl  
www.solmex.cl  
• Contenedores • Contenedores Habitables

**SOLTEC CHILE**

**RUT:** 76.488.020-K  
Henry Ford 771  
Maipú - Santiago  
**Fono:** (56) 2 3284 3766  
ventas@soltec.cl  
www.soltecchile.cl  
• Máquinas Soldadoras • Soldaduras

**SOLTEX**

**RUT:** 96.507.490-2  
**Asociado:** Aprimin  
Víctor Uribe 2260  
Quilicura - Santiago  
**Fono:** (56) 2 2730 4700  
central@soltec.cl  
www.soltec.cl  
• Medidores de Flujo • Válvulas

**SOLUCIONES CORPORATIVAS R&R**

Playa Brava 2080  
Iquique  
**Fono:** (56) 9 1234 5678  
director@nortemice.cl  
www.nortemice.cl  
• Hotelería • Transportes

**SOLURAF SPA - LICITAMAS**

**RUT:** 76.464.728-9  
Huérfanos 1055, Of. 503  
Santiago  
**Fono:** (56) 9 4243 9438

acasas@licitamas.cl  
www.licitamas.cl

• Asesorías Registros de Proveedores y Plataformas de Licitaciones • Capacitación Registros de Proveedores y Plataformas de Licitaciones

**SOLVAY CHILE**

**RUT:** 96.686.630-6  
Las Dalias 2718  
Macul - Santiago  
**Fono:** (56) 2 2560 7900  
info.chile@solvay.com  
www.solvay.com  
• Productos Químicos para la Minería

**SOLYSERV**

Coronel Souper 4060, Of. 2118-A  
Estación Central - Santiago  
**Fono:** (56) 9 9816 5341  
contacto@solyserv.cl  
www.solyserv.cl  
• Ingeniería Eléctrica • Mantenimiento de Equipos Eléctricos

**SOMACOR S.A.**

**RUT:** 84.182.700-7  
General González Balcase 206  
Santiago  
**Fono:** (56) 2 3203 6100  
contacto@somacorchile.cl  
www.somacorchile.cl  
• Guardias para Seguridad • Mantenimiento Industrial

**SOMMERGROUP**

**RUT:** 76.580.320-9  
Hernando de Aguirre 268, Of. 601  
Providencia - Santiago  
**Fono:** (56) 2 2899 3900  
conversemos@sommergroup.com  
www.sommergroup.com  
• Asesorías en Recursos Humanos • Selección y Reclutamiento de Ejecutivos y Personal

**SOMYL S.A.**

Luis Barros Borgoño 323  
El Bosque - Santiago  
**Fono:** (56) 9 6812 9672  
humbertodelnagal@somyl.com  
www.somyl.com  
• Mantención de Redes de Telecomunicaciones • Zanjados para Gasoductos

**SONAMET LTDA.**

**RUT:** 80.411.800-4  
Rivas 537  
San Joaquín - Santiago  
**Fono:** (56) 2 2551 1170  
sonamet@sonamet.cl  
www.sonamet.cl  
• Fundiciones de Bronce

**SONDA S.A.**

**RUT:** 83.628.100-4  
Teatinos 500  
Santiago  
**Fono:** (56) 2 2657 5000  
corporativo@sonda.com  
www.sonda.com  
• Software • Soluciones Informáticas para Gestión de Empresas

**SONDAJES SPA**

**RUT:** 96.690.360-0  
Emilio Vaisse 526  
Providencia - Santiago  
**Fono:** (56) 2 2596 6800  
agua@sondagua.cl  
www.sondagua.cl  
• Captación de Aguas Subterráneas • Montajes e Instalaciones Especiales

**SONNEDIX CHILE HOLDING SPA**

**RUT:** 76.336.436-4  
Magdalena 140, Of. 601

Las Condes - Santiago

**Fono:** (56) 2 2496 1004  
comms@sonnedix.com  
www.sonnedix.com  
• Plantas Solares Fotovoltaicas

**SOPORTA LTDA.**

**RUT:** 77.125.060-2  
Fañor Velasco 85, Of. 804  
Santiago  
**Fono:** (56) 2 2963 8170  
soporta@soporta.cl  
www.soporta.cl  
• Sistemas para Manejo de Materiales • Software para la Minería

**SOPROCAL CALERIAS E INDUSTRIAS S.A.**

**RUT:** 92.108.000-K  
Av. Jose Masout 230  
Melipilla  
**Fono:** (56) 2 2231 8874  
contacto@soprocal.cl  
www.soprocal.cl  
• Cal Hidratada • Cal Viva

**SOPROIN LTDA.**

**RUT:** 77.188.840-2  
Maule 815  
Santiago  
**Fono:** (56) 2 2551 2384  
ventas@soproin.cl  
www.soproin.cl  
• Acoplamientos • Mangueras Hidráulicas

**SORENA**

**RUT:** 92.261.000-2  
Las Violetas 5955  
Cerrillos - Santiago  
**Fono:** (56) 2 2751 1000  
ventas@sorena.cl  
www.sorena.cl  
• Aceros para Perforación • Control Dimensional • Ensayo y Análisis Químico de Materiales

**SOTRAFA - GEOSYNTHETICS DIVISION**

Paraje Cartabona 12, 04710  
Santa María del Aguila  
Almería - España  
**Fono:** (56) 9 6208 1566  
casilva@sotrafa.com  
www.sotrafageo.com  
• Geomembranas de HDPE, LLDPE, VLDPE • Geosintéticos • Geotextiles

**SOTRASER S.A.**

**RUT:** 78.057.000-8  
Av. Américo Vespucio 1401  
Quilicura - Santiago  
**Fono:** (56) 2 2513 9200  
Webmail  
www.sotraser.cl  
• Transporte Terrestre

**SOURCING SPA**

Presidente Errázuriz 2999, Of. 201  
Las Condes - Santiago  
**Fono:** (56) 9 3245 7762  
contacto@sourcing.cl  
www.sourcing.cl  
• Administración de Contratos

**SOUTH MINING SUPPLY S.A.**

**RUT:** 76.043.422-1  
Santa Teresa de Tango 2269  
San Bernardo - Santiago  
**Fono:** (56) 2 2584 8313  
ventas@southminingsupply.cl  
www.southminingsupply.cl  
• Martillos para Perforación

**SOUTHLINK LTDA.**

**RUT:** 76.171.903-3  
Av. Los Leones 2255, Of. 503  
Providencia - Santiago  
**Fono:** (56) 2 2225 6390  
info@southlink.cl

www.southlink.cl

• Correas Transportadoras • Equipos para Transporte de Minerales • Sistemas para Correas Transportadoras

**SOVIQUIM LTDA.**

**RUT:** 78.116.970-6  
Miguel de Atero 2546  
Quinta Normal - Santiago  
**Fono:** (56) 2 2773 8684  
ventas@soviquim.cl  
www.soviquim.cl  
• Artículos para Laboratorios • Equipos para Laboratorios

**SOWITEC ENERGIAS**

**RENOVABLES DE CHILE**  
Prat 815, Of. 503  
Valparaíso  
**Fono:** (56) 32 269 8568  
Webmail  
www.sowitec.com  
• Proyectos de Energía Solar y Eólicos

**SPACEWISE**

**RUT:** 76.306.874-9  
**Certificación:** Sicep  
**Otros:** Red Negocios, Alog, Giro Limpio, Ariba, Wherex  
Av. La Divisa 0700  
San Bernardo - Santiago  
**Fono:** 800 380 000  
**WhatsApp:** +569 9216 2467  
ventas@spacewise.cl  
www.spacewise.cl

**Gerente General:**

Paulo Pérez

**Gerente de Adm. y Finanzas:**

José Luis Barturen

**Gerente de RRHH:**

Rodolfo Maturana

**Gerente de Marketing:**

Hugo Galaz

**KAM Spacewise:**

Iván Oyanedel

**Jefe de Operaciones:**

Boris Toro

- Venta y Arriendo de Contenedores •
- Venta de Oficinas Modulares • Venta y Arriendo de Instalaciones Pioneras
- Venta de Polvorines • Venta de Contenedores Respel

**SPARBER CHILE S.A.**

**RUT:** 96.974.340-K  
Evaristo Lillo 78, Piso 6  
Las Condes - Santiago  
**Fono:** (56) 2 2570 0900  
sparber@sparber.cl  
www.sparbergroup.com  
• Transporte Aéreo • Transporte Marítimo

**SPHERA ENERGY**

Badajoz 130, Of. 1501  
Las Condes - Santiago  
**Fono:** (56) 2 2942 7552  
info@sphaenergy.com  
www.sphaenergy.com  
• Desarrollo de Proyectos del Sector Eléctrico • Proyectos en Tecnologías de Almacenamiento BESS

**SPINTEK LTDA.**

**RUT:** 96.637.460-3  
Eduardo Marquina 3937, Of. 409  
Vitacura - Santiago  
**Fono:** (56) 2 2248 7396  
contacto@spintecnologies.cl



www.spintecnologies.cl  
 • Bombas para Hormigón y Shotcrete • Ingeniería en Minas

**SPLIT ENGINEERING CHILE**

RUT: 77.493.130-9  
 Av. Providencia 1208, Of. 2104  
 Providencia - Santiago  
**Fono:** (56) 2 2597 8200  
 ventas@spliteng.com  
 www.spliteng.com  
 • Sistemas para Medición de Fragmentación de Minerales

**SPM INGENIEROS S.A.**

RUT: 76.017.530-7  
 Los Militares 4777, Torre I, Of. 1902  
 Las Condes - Santiago  
**Fono:** (56) 2 2321 2110  
 spm@spm-ing.com  
 www.spm-ing.com  
 • Ingeniería en Mantenimiento

**SPRAYING SYSTEMS**

RUT: 78.737.740-8  
 Bustos 1974  
 Providencia - Santiago  
**Fono:** (56) 2 2274 7313  
 arodriguez@ssco.cl  
 www.spray.com.mx  
 • Lixiviación • Supresión de Polvo

**SPT, STOCKHOLM PRECISION**

**TOOLS CHILE SPA**  
 RUT: 76.574.906-9  
 Rosario Norte 615, Of. 1101  
 Las Condes - Santiago  
**Fono:** (56) 2 2582 1158  
 sales@sptab.com  
 www.stockholmprecisiontools.com  
 • Equipos para Minería Subterránea  
 • Equipos para Perforación y Sondaje de Minas

**SPX CHILE LTDA.**

RUT: 76.027.323-6  
 Av. Ricardo Lyon 222, Of. 1701  
 Providencia - Santiago  
**Fono:** (56) 2 2896 9320  
 Webmail  
 www.spxflow.com  
 • Agitadores • Intercambiadores de Calor

**SQ EMPRESAS**

RUT: 77.331.730-5  
 Julio Prado 1738  
 Ñuñoa - Santiago  
**Fono:** (56) 2 2204 9948  
 comercial@sqempresas.com  
 www.sqempresas.com  
 • Gestión Ambiental • Prevención de Riesgos

**SRK CONSULTING**

RUT: 96.706.040-2  
 Av. Vitacura 2939, Piso 10  
 Las Condes - Santiago  
**Fono:** (56) 2 2489 0800  
 santiago@srk.cl  
 www.srk.com  
 • Auditoría Técnica de Proyectos  
 • Consultoría en Cierre de Minas  
 • Estudios Geotécnicos

**ST COMPUTACION S.A.**

RUT: 85.630.300-4  
 Enrique Mac Iver 125, Piso 5  
 Santiago  
**Fono:** (56) 2 2372 3200  
 catalina.lara@st-computacion.com  
 www.st.cl  
 • Servicios Computacionales • Sistemas Computacionales

**STALAB**

Román Díaz 462  
 Providencia - Santiago  
**Fono:** (56) 9 3246 1669

ignacio.sanchez@stalab.cl  
 www.stalab.cl  
 • Equipos de Laboratorios • Pruebas de Laboratorio

**STALUS GROUP**

Av. Independencia 4254  
 Conchalí - Santiago  
**Fono:** (56) 9 5698 7379  
 ventas@stalus.cl  
 www.stalus.cl  
 • Bombas sobre Camión • Maquinaria Robot Shotcrete



**SSAB CHILE**

RUT: 76.552.350-8  
**Certificado:** Sicep  
 Guacolda 2152, Lote A  
 Quilicura - Santiago  
**Fono:** (56) 2 2963 3580  
 contactchile@ssab.com  
 www.ssab.lat

**Gerente General:**  
 Fernando Reyes  
**Gerente de Adm. y Finanzas:**  
 Luis Aguilera  
**Gerente Desarrollo P&S:**  
 Marcelo Paredes  
**Gerente de Operaciones:**  
 Juan Avalos  
**Gerente de Logística:**  
 Víctor Fuentes  
**Inside Sales & Marketing Representative:**  
 Melissa Salazar

**Proveedores de:** Metso Outotec / DT High Load / BHP; Minera Escondida y Minera Spence / Codelco / Austin Ingenieros / Tega Agotec / Siom / Hidromec / Minera San Cristóbal

- Aceros de Alta Resistencia • Aceros Especializados • Aceros Estructurales • Aceros Resistentes al Desgaste y la Abrasión • Fabricación de Productos Metálicos para uso Estructural • Industrias Básicas de Hierro y Acero • Recubrimientos para Aceros • Reparación de Maquinaria Metalúrgica para la Minería, Extracción de Petróleo y la Construcción • Reparación de Productos Elaborados de Metal • Tratamiento y Revestimiento de Metales, Maquinado

**STAREGISTER**

Marchant Pereira  
 Providencia - Santiago  
**Fono:** (56) 9 5378 4304  
 david.gonzalez@staregister.com  
 www.staregister.org  
 • Certificaciones

**STATKRAFT**

RUT: 76.328.210-4  
 Av. Vitacura 2969, Piso 7  
 Las Condes - Santiago  
**Fono:** (56) 2 2592 9200  
 contacto@statkraft.com  
 www.statkraft.cl  
 • Contratos de Energía • Energías Renovables • PPA Energía

**STEEL MAX**

Esmeralda 3636  
 Alto Hospicio  
**Fono:** (56) 9 3389 9503  
 info@BauerX.com

www.steelm.cl  
 • Estructuras Metálicas



**STANTEC CHILE**

RUT: 78.742.100-8  
**Certificado:** Sicep - Achilles  
 Av. Apoquindo 4775, Of. 203  
 Las Condes - Santiago  
**Fono:** (56) 2 2428 3000  
 comercial.chile@stantec.com  
 rodrigo.quezada@stantec.com  
 (56) 9 3429 2876  
 www.stantec.com/es

**Country Manager:**  
 Rosario Urrutia  
**Legal Representative:**  
 Pablo Díaz  
**Mining Manager:**  
 Luis Arcos  
**Environmental Manager:**  
 Alvaro Avendaño  
**Permits Manager:**  
 Juan Olivares  
**Business Development Manager:**  
 Rodrigo Quezada

**Proveedores de:** BHP / Kinross / Codelco / Teck / Anglo American / Antofagasta Minerals

- Diseño de Tranques para Relaves
- Estudios Medioambientales
- Gestión y Tramitación de Permisos
- Hidrogeología • Ingeniería Geotécnica • Suministro, Manejo y Tratamiento de Agua

**STEELPRO SAFETY**

RUT: 76.242.324-3  
 Av. Panamericana Norte 5151  
 Conchalí - Santiago  
**Fono:** (56) 2 2726 6010  
 contacto@steelprosafety.com  
 www.steelprosafety.com  
 • Artículos de Seguridad

**STEMOL LTDA.**

RUT: 78.853.930-4  
 Baquedano 02  
 Coquimbo  
**Fono:** (56) 51 231 5787  
 stemol2003@yahoo.es  
 www.stemol.cl  
 • Mecánica Industrial • Soldaduras

**STERICYCLE MINERIA SPA**

RUT: 76.395.756-K  
 Cerro el Roble 9661  
 Quilicura - Santiago  
**Fono:** 600 5945 600  
 eduardo.morel@stericycle.com  
 www.stericyclelatam.com  
 • Transporte de Residuos Peligrosos • Tratamiento de Residuos Industriales

**STG CHILE LTDA.**

RUT: 96.979.680-1  
 Av. Américo Vespucio Sur 991  
 Las Condes - Santiago  
**Fono:** (56) 2 2392 5000  
 Webmail  
 www.stgchile.cl  
 • Capturadores de Información • Soluciones Informáticas para Gestión de Empresas

**STM CORP.**

RUT: 99.555.480-1  
 Alfredo Barros Errázuriz 1953, Of. 306  
 Providencia - Santiago

**Fono:** (56) 2 2887 1000  
 stm@stmcorp.cl  
 www.stmcorp.cl  
 • Correas Transportadoras • Sistemas de Transporte de Materiales



**STN - SISTEMA DE TRANSMISION DEL NORTE**

RUT: 76.410.374-2  
 Teniente Manuel Orella 610, Of. 1603  
 Antofagasta  
**Fono:** 600 401 5009  
 serviciosmineria@saesa.cl  
 www.stnmineria.cl

**Gerente Zonal STN Antofagasta:**  
 Patricio Saglie  
**Gerente Zonal STN Antofagasta:**  
 Patricio Saglie  
**Gerente Corporativo de Operaciones:**  
 Raúl González

**Proveedores de:** Lumina Copper, Caserones / Capstone Copper, Mantos Copper / Antofagasta Minerals, Zaldívar y Los Pelambres / Glencore, Minera Lomas Bayas / BHP, Minera Escondida / Anglo American, Los Bronces y Las Tórtolas / Codelco, El Teniente y Chuquicamata

- Ingeniería y Construcción de SS/EE de Poder, Líneas de Transmisión, Líneas de Media Tensión • Integración de Soluciones de Eficiencia Energética, Modelamiento y Análisis de Confiabilidad, Plantas Solares y Generación • Lavados de Aislación en Transmisión • Mantenimiento de Plantas • Mantenimiento Especializado en Sistemas Eléctricos • Monitoreo Remoto de Transformadores de Poder • Proyectos para Centrales Eólicas y Solares • Servicio de Inspección con Drones

**STOREX LTDA.**

RUT: 77.977.040-0  
 Camino Interior 2161, Bodega 9  
 Quilicura - Santiago  
**Fono:** (56) 2 2365 0527  
 racks@storex.cl  
 www.storex.cl  
 • Estanterías Metálicas

**STRABAG / ZUBLIN CHILE**

Alonso de Córdova 4355, Of. 1001  
 Vitacura - Santiago  
**Fono:** (56) 2 3203 6610  
 chile@strabag.com  
 www.strabag.cl  
 • Minería Subterránea (Servicios, Procesos, Explotación) • Obras de Ingeniería Civil Subterráneas

**STROBBE**

Jirón Manuel Angosto 750, Urbanización Conde de las Torres, Distrito Cercado de Lima - Perú  
**Fono:** (511) 319 2260  
 ventas@strobbe.com.pe  
 www.strobbe.com.pe  
 • Equipos Hidráulicos • Mantenimiento de Mangueras Hidráulicas • Máquinas para Ensamble

**STRONGCHILE S.A.**

RUT: 99.560.790-5  
 Av. Pdte. Eduardo Frei Montalva 9550-A  
 Quilicura - Santiago

**Fono:** (56) 2 2624 1443  
strongchile@strongchile.cl  
www.strongchile.cl  
• Conductores Eléctricos

**SUATRANS CHILE S.A.**  
**RUT:** 76.047.102-K  
Av. Pedro de Valdivia 291, Piso 8  
Providencia - Santiago  
**Fono:** (56) 2 2410 4700  
contacto@suatrans.com  
www.suatrans.cl  
• Escolta de Cargas Peligrosas  
• Servicios de Apoyo para Emergencias de Transporte

**SUBSEA ENGINEERING LTDA.**  
**RUT:** 76.174.710-K  
El Molino 1259, Barrio Industrial  
Coquimbo  
**Fono:** (56) 51 224 5567  
contacto@subsea.cl  
www.subsea.cl  
• Construcción de Obras Marítimas  
• Ingeniería Marítima

**SUBSOLE SERVICIOS LTDA.**  
**RUT:** 78.324.580-9  
Ramón Puelma 2464  
Ñuñoa - Santiago  
**Fono:** (56) 2 2653 7640  
info@subsoleservicios.cl  
www.subsoleservicios.cl  
• Ventilación Industrial

**SUBTERRA INGENIERIA LTDA.**  
**RUT:** 76.151.785-6  
Alfredo Barros Errázuriz 1960, Piso 9  
Providencia - Santiago  
**Fono:** (56) 2 2797 6822  
chile@subterra-ing.com  
www.subterra-ing.com  
• Estudios de Proyectos Mineros  
• Ingeniería de Túneles

**SUBTERRA MAQUINARIA MINERA S.A.**  
**RUT:** 76.019.901-K  
Las Esteras Norte 2400-A  
Quilicura - Santiago  
**Fono:** (56) 2 2623 5432  
info@subterraineria.cl  
www.subterraineria.cl  
• Equipos para Minería Subterránea  
• Herramientas para Perforación

**SUBTERRANEA**  
Av. Larrain 6642, Of. 307,  
Edificio Amado Nervo  
La Reina - Santiago  
**Fono:** (56) 9 6229 6507  
contacto@subterranea.cl  
www.subterranea.cl  
• Hidrogeología • Servicios de Geofísica

**SUEZ MEDIOAMBIENTE CHILE**  
**RUT:** 77.441.870-9  
Av. Apoquindo 4800, Torre 2, Piso 19  
Las Condes - Santiago  
**Fono:** (56) 2 2739 6400  
Webmail  
www.suez-america-latina.com  
• Diseño de Plantas para Tratamiento de Agua • Mantenimiento de Plantas para Tratamiento de Agua • Plantas Desalinizadoras de Agua

**SULZER BOMBAS CHILE**  
**RUT:** 77.249.890-K  
Av. Apoquindo 4615, Of. 1701  
Las Condes - Santiago  
**Fono:** (56) 2 3215 1050  
rodrigo.sosa@sulzer.com  
www.sulzer.com  
• Agitadores • Bombas

**SUMINOR**  
Copiapó 833, Dpto. 205  
Antofagasta

**Fono:** (56) 9 8232 7384  
roberto.chia@suminorspa.cl  
www.suminorspa.cl  
• Equipamiento Minero • Seguridad Vial

**SUMINOX LTDA.**  
**RUT:** 76.115.947-K  
Mapocho 6467  
Cerro Navia - Santiago  
**Fono:** (56) 2 2774 1058  
mparra@suminox.cl  
www.suminox.cl  
• Fittings • Válvulas de Acero Inoxidable

**SUMITOMO DRIVE TECHNOLOGIES**  
**RUT:** 78.856.680-8  
Los Echevers 550, Bodegas 5 y 6  
Quilicura - Santiago  
**Fono:** (56) 2 2892 7000  
erik.fuentes@shi-g.com  
www.sumitomodrive.com  
• Reductores

**SUN S.A.**  
Los Nogales Oriente 438  
Lampa - Santiago  
**Fono:** (56) 2 2580 0080  
contacto@sunsa.cl  
www.sunsa.cl  
• Peróxido de Hidrógeno  
• Procesos Mineros

**SUNAI**  
Manuel Antonio Matta 2451, Of. 51  
Antofagasta  
**Fono:** (56) 9 8464 7819  
cparrado@sunai.cl  
www.sunai.cl  
• Energía Solar • Plantas Fotovoltaicas

**SUNWORK PROTECCION SOLAR PROFESIONAL**  
**RUT:** 76.018.782-8  
Alfredo Barros Errázuriz  
1900, Of. 101 y 102  
Providencia - Santiago  
**Fono:** (56) 2 2365 9615  
contacto@deutschepharma.cl  
www.sunwork.cl  
• Elementos de Protección Personal • Protectores Solares • Salud Ocupacional Industrial

**SUPERBID**  
**RUT:** 76.008.148-5  
Cerro El Plomo 5680, Of. 301  
Las Condes - Santiago  
**Fono:** (56) 2 2936 3000  
cac@superbid.cl  
www.superbid.cl  
• Remates de Activos Industriales  
• Remates de Vehículos

**SUPEREX S.A.**  
**RUT:** 76.020.327-0  
Av. Gladys Marín 6788  
Estación Central - Santiago  
**Fono:** (56) 2 2741 4378  
aguerra@superex.cl  
www.superex.cl  
• Exploraciones Mineras • Perforaciones

**SUPERMERCADO DEL NEUMATICO LTDA.**  
**RUT:** 78.239.560-2  
Av. General Velásquez 10.901  
San Bernardo - Santiago  
**Fono:** (56) 2 2487 0000  
contacto@sdn.cl  
www.sdn.cl  
• Neumáticos • Neumáticos Fuera de Carretera

**SUPPLYNOR CHILE LTDA.**  
**RUT:** 76.199.095-0  
Av. Industrial 7738  
Antofagasta  
**Fono:** (56) 41 317 2311  
ventas@supplynor.cl

www.supplynor.cl  
• Aleaciones • Barras y Piping Inoxidable



**SUPPLYNET SPA**  
**RUT:** 76.720.073-0  
Av. Vitacura 2909, Of. 501  
Vitacura - Santiago  
**Fono:** (56) 9 4095 3007  
contacto@supplynet.cl  
www.supplynet.cl

**Presidente:**  
Iván Braga  
**Gerente General:**  
Mauricio Gorichón

- Consultoría en Abastecimiento • Digitalización y Tecnologías para el Abastecimiento • Outsourcing de Abastecimiento y Contratos

**SURAC**  
**RUT:** 78.334.250-2  
Av. Panamericana Norte 5281  
Conchalí - Santiago  
**Fono:** (56) 2 2414 6500  
surac@surac.cl  
www.surac.cl  
• Baldes para Equipos Mineros y Construcción • Repuestos para Maquinaria Pesada • Repuestos para Motores Diésel

**SURPLAST SPA**  
**RUT:** 99.516.040-4  
Los Boldos 111, Galpón J, Valle Grande  
Lampa - Santiago  
**Fono:** (56) 2 2273 3266  
ventas@surplast.cl  
www.surplast.cl  
• Aislantes Acústicos • Aislantes Térmicos

**SURTIVENTAS**  
**RUT:** 76.462.500-5  
Las Hortensias 900  
Cerrillos - Santiago  
**Fono:** (56) 2 2820 6400  
surtiventas@surtiventas.cl  
www.surtiventas.cl  
• Artículos para Aseo • Artículos para Oficinas • Seguridad Industrial y Minera

**SUSTENTABLE S.A.**  
Av. Providencia 2640, Of. 15-A  
Providencia - Santiago  
**Fono:** (56) 2 2400 1245  
info@sustentable.cl  
www.sustentable.cl  
• Gestión Ambiental

**SVENDBORG BRAKES**  
Nueva Costanera 3698, Of. 704  
Vitacura - Santiago  
**Fono:** (56) 2 3203 9150  
sa@svendborg-brakes.com  
www.svendborg-brakes.com  
• Correas Transportadoras  
• Frenos Industriales

**SWANSON HIDROCROM S.A.**  
**RUT:** 77.221.090-6  
**Asociado:** Aprimin  
Cerro El Plomo 5855, Of. 1205  
Las Condes - Santiago  
**Fono:** (56) 2 2306 4970  
Webmail  
www.swansonindustries.com  
• Cilindros Hidráulicos • Ingeniería Hidráulica

**SWEDMAQ S.A.**  
**RUT:** 96.906.060-4  
Av. Santa Rosa 1620  
Santiago  
**Fono:** (56) 2 2260 8400  
comercial@swedmaq.cl  
www.swedmaq.cl  
• Herramientas

**SYNTEC INGENIERIA**  
**RUT:** 76.413.829-5  
Av. Apoquindo 3650, Of. 70  
Las Condes - Santiago  
**Fono:** (56) 2 3224 3198  
contacto@syntec.cl  
www.syntec.cl  
• Diseño y Análisis en Control de Procesos Fluidodinámicos, Gases y Ventilación • Manejo de Materiales y Residuos

**SYSTEC S.A.**  
**RUT:** 96.877.190-6  
Av. Kennedy 6800, Of. 705, Torre B  
Vitacura - Santiago  
**Fono:** (56) 2 2263 0238  
info@systeme.cl  
www.systeme.cl  
• Equipamiento para Sistemas

**Ferrovios:** Trenes, Vías y Catenarias, Sistemas Eléctricos, Talleres y Maestranzas • Equipos Ferrovios

**SYSTEME S.A.**  
Ismael Valdés Valdés 2298  
Pedro Aguirre Cerda - Santiago  
**Fono:** (56) 2 2563 3316  
contacto@systeme.cl  
www.systeme.cl  
• Plantas y Subestaciones Eléctricas  
• Sistemas Eléctricos de Potencia

## T

**T-LOWS SERVICES SPA**  
Uribe 636  
Antofagasta  
**Fono:** (56) 9 6249 7537  
g.abarca@t-lows.com  
www.t-lows.com  
• Servicios de Ingeniería • Transportes Especializado

**T-METAL SPA**  
Orella 610, Of. 502, Edificio  
Torre Empresarial  
Antofagasta  
**Fono:** (56) 55 259 3200  
contacto@tmetal.cl  
www.tmetal.cl  
• Logística Portuaria • Movimiento de Tierra

**TAC COMMUNICATION S.A.**  
**RUT:** 96.669.340-1  
Av. Ecuador 4589  
Estación Central - Santiago  
**Fono:** (56) 2 2779 5750  
repcion@tac.cl  
www.tac.cl  
• Equipos Eléctricos • Equipos para Telecomunicaciones

**TAGLERMAQ**  
**RUT:** 77.218.776-9  
Av. Presidente Germán Riesco 8736-1  
Renca - Santiago  
**Fono:** (56) 2 2478 1100  
Webmail  
www.taglermaq.cl  
• Soluciones Logísticas y Automatización

**TAGLITE SPA**  
**RUT:** 77.200.119-3  
P. Juan Tachoire 0108, Machalí  
Rancagua  
**Fono:** (56) 9 5049 6535

ventas@taglite.cl  
www.taglite.cl  
• Linternas

**TAILPRO CONSULTING**

RUT: 76.263.661-1  
Cerro San Cristóbal 9511  
Quilicura - Santiago  
Fono: (56) 2 2958 2471  
info@tailpro.com  
www.tailpro.com  
• Diseño de Tranques para Relaves  
• Estudios Geotécnicos

**TAJIMA LTDA.**

RUT: 52.003.435-8  
Santa Elvira 82  
Santiago  
Fono: (56) 2 2555 5683  
administracion@tajima.cl  
www.tajima.cl  
• Ropa para Seguridad •  
Ropa para Trabajo

**TAKRAF CHILE S.A.**

RUT: 96.864.470-K  
Asociado: Aprimin  
Cerro El Plomo 5420, Of.  
302A, Torre Parque Sur  
Las Condes - Santiago  
Fono: (56) 2 2398 3000  
info@takraf.com  
www.takraf.com  
• Correas Transportadoras •  
Separación Sólido / Líquido

**TALLERES ARTIFICIO**

Acceso al Cementerio 151  
Nogales  
Fono: (56) 9 9579 9777  
info@talleresartificio.cl  
www.talleresartificio.cl  
• Mecanizado • Montajes Industriales  
• Reparaciones Industriales

**TALLERES LUCAS S.A.**

RUT: 83.156.400-8  
Asociado: Aprimin  
Panamericana Norte 5315  
Conchalí - Santiago  
Fono: (56) 2 2530 2929  
contacto@tallereslucas.cl  
www.tallereslucas.cl  
• Reparación de Equipos Hidráulicos  
• Sistemas Hidráulicos

**TAMBO**

RUT: 79.801.150-2  
Pucará 20, Of. 608, Machalí  
Rancagua  
Fono: (56) 72 223 6029  
contacto@tamboldt.cl  
www.tamboldt.cl  
• Arriendo de Maquinaria con o sin  
Operación • Ejecución de Obras Civiles  
• Movimiento de Tierra para la Minería

**TANDEM S.A.**

RUT: 99.593.350-0  
Certificado: Sicep - Achilles  
San Borja 235  
Estación Central - Santiago  
Fono: (56) 2 2520 5119  
contacto@tandemindustrial.cl  
ventas@tandemindustrial.cl  
www.tandemindustrial.cl  
• Servicios de Radiotaxi • Servicios  
Especiales de Transporte •  
Transporte de Carga Industrial  
• Transporte Interurbano •  
Transporte Privado de Personas

**TANKEQUIP LTDA.**

RUT: 76.534.483-2  
Faro Raper 2014, B-6  
Lampa - Santiago  
Fono: (56) 2 2689 1654  
tankequip@tankequip.cl

www.tankequip.cl  
• Accesorios para Combustibles  
• Control de Fluidos

**TAPEL WILLAMETTE**

RUT: 96.918.400-1  
Av. Estero La Posada 3625,  
Parque Industrial  
Coronel  
Fono: (56) 41 292 8100  
ventas@tapel.cl  
www.tapel.cl  
• Aislación Térmica • Control de Erosión  
• Reparación de Durmientes Línea Férrea

**TARCO**

RUT: 76.389.535-1  
Av. Nueva Providencia 1881, Of. 1201  
Providencia - Santiago  
Fono: (56) 2 2584 7428  
juanluis.guzman@pcredes.cl  
www.tarco.cl  
• Control de Combustible para  
Grandes Camiones Mineros

**TARGET DDI**

RUT: 77.567.200-5  
Av. Los Conquistadores 2722  
Providencia - Santiago  
Fono: (56) 2 2436 2300  
contacto@target-ddi.cl  
www.target-ddi.cl  
• Consultoría Integral en Recursos  
Humanos • Selección de Personal

**TARPULIN**

RUT: 89.722.200-0  
Av. Nueva Costanera 4040, Zócalo  
Vitacura - Santiago  
Fono: (56) 2 2347 7600  
contacto@tarpulin.cl  
www.tarpulin.cl  
• Construcciones Modulares  
• Geomembranas de PVC

**TARSOLAR**

Bulnes 794  
Iquique  
Fono: (56) 9 9208 1441  
www.tarsolar.cl  
• Energía Solar • Equipos de  
Generación de Energía

**TASSAROLI CHILE LTDA.**

RUT: 79.854.150-1  
Camino Lo Boza 360-E  
Pudahuel - Santiago  
Fono: (56) 2 2634 1288  
Webmail  
www.tassaroli.com.ar  
• Barras de Perforación

**TASTETS SYSTEM**

RUT: 77.182.500-1  
Bellavista 77, Piso 7 Oriente  
Recoleta - Santiago  
Fono: (56) 2 2887 7045  
contacto@redd.cl  
www.redd.cl  
• GPS para Control de Entrega  
de Productos • GPS para  
Despacho de Productos

**TATTERSALL GESTION DE ACTIVOS**

RUT: 96.775.780-2  
Isidora Goyenechea 3600, Piso 5  
Las Condes - Santiago  
Fono: (56) 2 2362 3016  
gestiondeactivos@tattersall.cl  
www.tattersallgda.cl  
• Excedentes Mineros • Remates  
de Activos Industriales

**TATTERSALL MAQUINARIAS S.A.**

RUT: 83.472.500-2  
Av. Américo Vespucio 1365,  
Parque Ind. Enea  
Pudahuel - Santiago

Fono: (56) 2 2799 8000  
gperez@tattersall.cl  
www.tattersall-maquinarias.cl  
• Grúas Horquilla • Maquinaria  
para la Minería

**TATTERSALL MULTIMAQ**

RUT: 83.472.500-2  
Av. Pdte. Eduardo Frei Montalva 9829  
Quilicura - Santiago  
Fono: (56) 2 2799 8000  
Webmail  
www.tattersallmultimaq.cl  
• Maquinaria para la Minería  
y la Construcción

**TAYLOR AUTOMATIZACION S.A.**

RUT: 96.722.210-0  
Santiago de Uriona 1854  
Quinta Normal - Santiago  
Fono: (56) 2 2555 1516  
fquezada@taylorsa.cl  
www.taylorsa.cl  
• Cilindros Neumáticos • Válvulas



**TAYLOR INTERNATIONAL**  
3690 North Church Ave, Louisville  
Fono: 1 (662) 773-34-21  
Fono Ventas: (506) 8390-1944  
calvarado@taylorbigred.com  
www.taylorintl.com

**Regional Sales Manager:**  
Carlos Alvarado

- Cargadores Frontales • Equipos para el Transporte de Cargas Pesadas
- Grúas Horquillas • Maquinaria Eléctrica de Alta Capacidad •
- Portacontenedores Full y de Vacío

**TCA SOLUCIONES CON FIBRA OPTICA**

RUT: 76.232.875-5  
Galvarino 8601, Módulo 1  
Quilicura - Santiago  
Fono: (56) 2 2740 1111  
dfuentes@tca.cl  
www.tca.cl  
• Equipos para Fibra Optica  
• Telecomunicaciones

**TICHEM**

RUT: 96.572.950-K  
Av. José Joaquín Pérez 4385  
Quinta Normal - Santiago  
Fono: (56) 2 2773 3815  
jpinto@tchem.cl  
www.tchem.cl  
• Electromecánica • Motores Eléctricos

**TDC ELECTROMECC**

RUT: 77.276.437-5  
José Santiago Aldunate 2756  
Renca - Santiago  
Fono: (56) 2 2646 4689  
info@tdcelectromec.cl  
www.tdcelectromec.cl  
• Bombas • Motorreductores

**TDM CHILE**

RUT: 76.537.760-9  
Av. Pdte. Eduardo Frei Montalva 7050, Of. 8  
Quilicura - Santiago  
Fono: (56) 2 2993 3150  
kzenteno@tdmchile.cl  
www.tdmchile.cl  
• Geosintéticos • Servicios de Termofusión

**TDP TRATAMIENTOS ANTIDESLIZANTES**

RUT: 76.384.445-5  
Francisco Díaz de Lavanderos 1818  
San Pedro de la Paz - Concepción  
Fono: (56) 41 273 0743  
contacto@tdpantideslizantes.cl  
www.tdpantideslizantes.cl  
• Pisos Antideslizantes •  
Tratamientos Antideslizantes

**TE CONNECTIVITY CHILE LTDA.**

RUT: 87.958.900-2  
Magdalena 140, Of. 1203  
Providencia - Santiago  
Fono: (56) 2 2345 0300  
eechever@te.com  
www.te.com  
• Conectores Eléctricos •  
Productos Aislantes

**TEAM WORK CHILE**

RUT: 76.646.570-6  
Av. Providencia 1208, Piso 15  
Providencia - Santiago  
Fono: (56) 2 2694 0000  
gerencia@team-work.cl  
www.team-work.cl  
• Selección y Reclutamiento de  
Ejecutivos y Personal

**TEAS CHILE**

Bellavista 3860  
Antofagasta  
Fono: (56) 55 289 5521  
ventas@teaschile.com  
www.teaschile.com  
• Aceros para Perforación

**TEASCHILE LTDA.**

Bellavista 3860  
Antofagasta  
Fono: (56) 55 242 5667  
ventas@teaschile.com  
www.teaschile.com  
• Aceros de Perforación para Minería  
a Rajo Abierto y Subterránea

**TEC PIPE**

RUT: 76.067.019-7  
Panamericana Norte 19.501  
Colina - Santiago  
Fono: (56) 2 2483 8800  
contacto@tecpipe.com  
www.tecpipe.com  
• Fittings • Tuberías en HDPE

**TEC RAPOL LTDA.**

RUT: 76.446.430-3  
Av. Chena Poniente 12.683  
San Bernardo - Santiago  
Fono: (56) 2 2963 4720  
contacto@tecrapol.com  
www.tecrapol.com  
• Correas Transportadoras  
• Polines Centradores para  
Correas Transportadoras

**TECAM GROUP**

Augusto Leguía Norte 262-D  
Las Condes - Santiago  
Fono: (56) 2 2231 5484  
info@tecamgroup.com  
www.tecamgroup.com  
• Valorización de Residuos

**TECBOLT S.A.**

RUT: 96.565.870-K  
Av. Gladys Marín 5760  
Estación Central - Santiago  
Fono: (56) 2 2476 7000  
contacto@mamut.cl  
www.fijaciones.com  
• Anclajes • Fijaciones

**TECFLUID S.A.**

RUT: 96.599.680-K  
Av. La Montaña 58, Complejo  
Ind. Los Libertadores

Colina - Santiago  
**Fono:** (56) 2 2856 9500  
 info@tecfluid.cl  
 www.tecfluid.cl  
 • Bombas • Control de Fluidos

**TECFOR LTDA.**  
**RUT:** 79.771.810-6  
 Panamericana Sur Km. 25  
 San Bernardo - Santiago  
**Fono:** (56) 2 2858 1000  
 tecfor@tecfor.cl  
 www.tecfor.cl  
 • Grúas sobre Camión • Plataformas Hidráulicas

**TECHCORP INDUSTRIAL Y COMERCIAL S.A.**  
**RUT:** 76.055.352-2  
 Paseo Bulnes 351, Of. 808  
 Santiago  
**Fono:** (56) 2 2650 0630  
 cb@techcorp.cl  
 www.techcorp.cl  
 • Equipos de Rayos X • Equipos para Preparación de Muestras

**TECHINT INGENIERÍA Y CONSTRUCCIÓN**  
**RUT:** 91.426.000-0  
**Asociado:** Aprimin  
 Cerro El Plomo 5420, Piso 16  
 Las Condes - Santiago  
**Fono:** (56) 2 2363 3261  
 vgoitia@techint.com  
 www.techint.com  
 • Construcción de Obras de Infraestructura • Construcción de Sistemas para Transporte de Fluidos • Desarrollo de Proyectos

**TECHMIN LTDA.**  
 Gaspar de Orense 729  
 Quinta Normal - Santiago  
**Fono:** (56) 9 9821 0787  
 techmin@vtr.net  
 www.techminltda.cl  
 • Piping en HDPE • Revestimientos con Geomembranas HDPE

**TECHMININGS**  
**RUT:** 76.939.924-0  
 Basel 4663, casa M  
 Lo Barnechea - Santiago  
**Fono:** (56) 9 9655 2021  
 soporte@techminings.com  
 www.techminings.com  
 • Mantenimiento de Palas y Baldes

**TECHNO DRIVE CENTER S.A.**  
**RUT:** 78.630.050-9  
 José Santiago Aldunate 2756  
 Renca - Santiago  
**Fono:** (56) 2 2646 4689  
 pcsasadog@technodrive.cl  
 www.technodrive.cl  
 • Accionamientos Eléctricos • Acoplamiento Mecánicos

**TECHNOSTEEL**  
**RUT:** 96.889.610-5  
 Carampangue 1680  
 Quilicura - Santiago  
**Fono:** (56) 2 2378 1580  
 mfontaine@technosteel.cl  
 www.technosteel.cl  
 • Aceros para Perforación • Bombas de Pozo Profundo

**TECHVALUE INDUSTRIAL IT SOLUTIONS**  
**RUT:** 96.999.430-5  
 Av. Antonio Varas 894  
 Providencia - Santiago  
**Fono:** (56) 2 2946 2584  
 ventas@techvalue.cl  
 www.techvalue.cl  
 • Computadores Industriales • Equipos para Automatización y Control

**TECIC SPA**  
 Liparita 250-7  
 Antofagasta  
**Fono:** (56) 9 7392 4060  
 ventas@tecic.cl  
 www.tecic.cl  
 • Energía Solar • Ingeniería Eléctrica • Mantenimiento de Plantas

**TECMA CHILENA S.A.**  
**RUT:** 85.301.100-2  
 Mosquito 491, Of. 412  
 Santiago  
**Fono:** (56) 2 2633 0040  
 info@tecmachilena.cl  
 www.tecmachilena.cl  
 • Accesorios para Piping • Tubos de Acero

**TECMADUR LTDA.**  
**RUT:** 76.184.680-9  
 Balmaceda 1625, Of. 25  
 La Serena  
**Fono:** (56) 51 222 3022  
 ofertas@tecmadur.com  
 www.tecmadur.com  
 • Repuestos para Maquinaria Minera • Repuestos para Maquinaria Pesada

**TECMIFOR CHILE LTDA.**  
**RUT:** 77.526.740-2  
 Ignacio Carrera Pinto 070  
 Villa Alemana  
**Fono:** (56) 32 295 1090  
 contacto@tecmifor.cl  
 www.tecmifor.cl  
 • Componentes Industriales • Repuestos para Maquinaria Minera

**TECNAGENT Y SIGSIG S.A.**  
**RUT:** 79.671.250-3  
 Av. Presidente Errázuriz 3262  
 Las Condes - Santiago  
**Fono:** (56) 2 2335 2001  
 tecnagent@tecnagent.com  
 www.tecnagent.com  
 • Detectores de Metales • Equipos para Correas Transportadoras

**TECNAL**  
 Correa Errázuriz 2193  
 Pedro Aguirre Cerda - Santiago  
**Fono:** (56) 2 2563 1774  
 contacto@tecnal.cl  
 www.tecnal.cl  
 • Tableros Eléctricos

**TECNASIC**  
**RUT:** 96.917.120-1  
 Carlos Justiniano 1161  
 Providencia - Santiago  
**Fono:** (56) 2 4833 8000  
 mail@tecnasic.cl  
 www.tecnasic.cl  
 • Construcción • Mantenimiento Industrial • Montajes Electromecánicos

**TECNICA HANSA LTDA.**  
**RUT:** 89.329.700-6  
 Marchant Pereira 540  
 Providencia - Santiago  
**Fono:** (56) 2 2204 5348  
 hansa@tecnica-hansa.cl  
 www.tecnica-hansa.cl  
 • Equipos Industriales • Maquinaria para la Minería

**TECNICABLES LTDA.**  
**RUT:** 76.589.510-3  
 Salvador Gutiérrez 5357  
 Quinta Normal - Santiago  
**Fono:** (56) 2 2417 9091  
 ventas@tecnicables.cl  
 www.tecnicables.cl  
 • Cables de Acero • Estrobos

**TECNICAS REUNIDAS CHILE**  
**RUT:** 79.645.920-4

Badajoz 45, Piso 19, Edificio Los Fundadores  
 Las Condes - Santiago  
**Fono:** (56) 2 2591 4500  
 Webmail  
 www.tecnicasreunidas.es  
 • Gestión de Proyectos • Ingeniería Básica, Conceptual y de Detalles

**TECNICOR, RAUL TAGLE E HIJOS LTDA.**  
**RUT:** 81.448.200-6  
 Dieciocho 263  
 Santiago  
**Fono:** (56) 2 2329 6000  
 atagle@tecnicor.cl  
 www.tecnicor.cl  
 • Correas para Transmisión de Potencia

**TECNIGEN S.A.**  
**RUT:** 93.020.000-K  
 Av. Zañartu 1060  
 Ñuñoa - Santiago  
**Fono:** (56) 2 2396 0600  
 Webmail  
 www.tecnigen.cl  
 • Equipos para Laboratorios

**TECNIPAK LTDA.**  
**RUT:** 77.017.510-0  
**Asociado:** Aprimin  
 Av. Colorado 700  
 Quilicura - Santiago  
**Fono:** (56) 2 2496 5600  
 tecnipak@tecnipak.com  
 www.tecnipak.com  
 • Accesorios para Correas Transportadoras • Revestimientos Antidesgaste

**TECNISA CHILE LTDA.**  
**RUT:** 77.073.260-3  
 Edison 4261  
 Quinta Normal - Santiago  
**Fono:** (56) 2 2463 9145  
 tecnisachile@tecnisa.cl  
 www.tecnisa.cl  
 • Capachos • Correas Transportadoras

**TECNISEC**  
 Av. Balmaceda 1866  
 Peñaflores  
**Fono:** (56) 2 3211 3675  
 contacto@tecnisec.cl  
 www.tecnisec.cl  
 • Equipos para Izaje • Puentes Grúa

**TECNISOLD LTDA.**  
**RUT:** 76.101.189-8  
 Lira 1991  
 Santiago  
**Fono:** (56) 2 2222 1802  
 jaimetoledo@tecnisold.cl  
 www.tecnisold.cl  
 • Ropa para Trabajo • Soldaduras Especiales

**TECNO BOGA COMERCIAL LTDA.**  
**RUT:** 96.592.810-3  
 Av. Américo Vespucio 1980, Local 3  
 Conchalí - Santiago  
**Fono:** (56) 2 2307 6025  
 contacto@tecnoboga.cl  
 www.tecnoboga.cl  
 • Calzado para Seguridad

**TECNO CONTROL**  
**RUT:** 79.658.970-1  
 María Luisa Santander 0237  
 Providencia - Santiago  
**Fono:** (56) 2 2204 9453  
 info@tecnoccontrol.cl  
 www.tecnoccontrol.cl  
 • Medición Eléctrica • Sistemas de Control e Instrumentación

**TECNO DIAM LTDA.**  
**RUT:** 78.039.160-K  
 Av. Einstein 716

Recoleta - Santiago  
**Fono:** (56) 2 2622 5333  
 info@tecnodiam.cl  
 www.tecnodiam.cl  
 • Herramientas • Herramientas Diamantadas • Herramientas Manuales

**TECNO FAST ATCO S.A.**  
**RUT:** 76.320.186-4  
**Asociado:** Aprimin  
 Av. La Montaña 692, Parque Ind. Valle Grande  
 Lampa - Santiago  
**Fono:** (56) 2 2790 5000  
 recepcion@tecnofast.cl  
 www.tecnofast.cl  
 • Construcciones Modulares • Módulos para Campamentos Mineros

**TECNODATA LTDA.**  
**RUT:** 78.722.360-5  
 Paseo Bulnes 80, Of. 103, Piso 10  
 Santiago  
**Fono:** (56) 2 2697 1707  
 tecnodata@tecnodata.cl  
 www.tecnodata.cl  
 • Artículos para Seguridad • Gestión de Prevención de Riesgos

**TECNOELECTRICA VALPARAISO S.A.**  
**RUT:** 96.860.530-5  
 Las Canteras 185, Barrio Industrial  
 Concón  
**Fono:** (56) 32 218 2430  
 tecnoelectrica@tecnoelectrica.cl  
 www.tecnoelectrica.cl  
 • Mantenimiento de Generadores Eléctricos • Mantenimiento de Motores Eléctricos • Mantenimiento de Transformadores

**TECNOFIBER S.A.I.C.**  
**RUT:** 96.691.500-5  
 Nueva Hipódromo 690, Peñablanca  
 Villa Alemana  
**Fono:** (56) 32 295 3332  
 fzelada@tecnofiber.cl  
 www.tecnofiber.cl  
 • Abastecimiento Industrial • Torres para Enfriamiento

**TECNOGRUAS**  
**RUT:** 77.771.220-9  
 Av. Presidente Eduardo Frei 17500  
 Lampa - Santiago  
**Fono:** (56) 2 2244 2520  
 comercial@tecnogruas.cl  
 www.tecnogruas.cl  
 • Arriendo de Grúas para Alto Tonelaje • Arriendo de Grúas Telescópicas

**TECNOIN LTDA.**  
**RUT:** 77.509.100-2  
 Coronel Alvarado 2236  
 Independencia - Santiago  
**Fono:** (56) 2 2209 8807  
 vortiz@tecnoin.cl  
 www.tecnoin.cl  
 • Intercambiadores de Calor • Repuestos para Intercambiadores de Calor

**TECNOLOGIA INTEGRAL S.A.**  
**RUT:** 96.546.950-8  
 Carmen Sylva 2370  
 Providencia - Santiago  
**Fono:** (56) 2 2796 1100  
 contacto@tecintegral.cl  
 www.tecintegral.cl  
 • Instrumentación • Instrumentos para Medición y Control • Monitoreo Online de Equipos Críticos

**TECNOLOGIAS COBRA S.A.**  
**RUT:** 96.856.610-5  
 Cobiaja 337, Barrio Industrial  
 Antofagasta  
**Fono:** (56) 55 255 1100  
 jjckling@tecnologiascobra.cl

www.tecnologiascobra.cl  
 • Reparación de Cátodos

**TECNOMEDICA**

Eduardo Orchar 1351  
 Antofagasta  
**Fono:** (56) 9 3926 8006  
 convenios@tecnomedicachile.cl  
 www.tecnomedicachile.cl  
 • Servicios Médicos

**TECNORED S.A.**

RUT: 77.302.440-5  
 Cerro El Plomo 3819,  
 Parque Ind. Curauma  
 Valparaíso  
**Fono:** (56) 32 245 2580  
 lorder@tecnored.cl  
 www.tecnored.cl  
 • Artículos Eléctricos •  
 Materiales Eléctricos

**TECNOTAMBORES S.A.**

RUT: 96.341.530-4  
 Lago Llanquihue 0491  
 San Bernardo - Santiago  
**Fono:** (56) 2 2731 2600  
 info@tecnotambores.cl  
 www.tecnotambores.cl  
 • Recuperación de Tambores  
 Metálicos • Tambores Metálicos

**TECNOVALVE IMPORTACIONES LTDA.**

RUT: 78.811.570-9  
 Santa Rita 03600, Parque Ind. Puerta Sur  
 San Bernardo - Santiago  
**Fono:** (56) 2 2432 8800  
 ventas@tecnovalve.cl  
 www.tecnovalve.cl  
 • Equipos para Control de  
 Fluidos • Válvulas

**TECNOVE CHILE**

Balmoral 309, Of. 901, Piso 9, Edificio 2  
 Las Condes - Santiago  
**Fono:** (56) 9 3401 4902  
 andrescartes@tecnove.com  
 www.tecnove.com  
 • Recolección de Residuos • Sanitización

**TECNOVIAL S.A.**

RUT: 77.086.090-3  
 Santa Marta 1717  
 Maipú - Santiago  
**Fono:** (56) 2 2351 0800  
 contacto@tecnovial.cl  
 www.tecnovial.cl  
 • Productos de Acero para  
 Uso Estructural

**TECPIPE S.A.**

RUT: 76.057.258-6  
 Panamericana Norte 19.501  
 Colina - Santiago  
**Fono:** (56) 2 2483 8800  
 contacto@tecpipe.com  
 www.tecpipe.com  
 • Revestimientos en HDPE •  
 Tuberías y Fittings HDPE

**TECPROL, TECNOLOGIA  
 DE PROCESOS LTDA.**

RUT: 76.010.327-6  
 El Llano Subercaseaux 3629, Of. 901  
 San Miguel - Santiago  
**Fono:** (56) 2 2554 0520  
 tecprol@tecprol.cl  
 www.tecprol.cl  
 • Equipos de Chancado y Molienda  
 Fina • Equipos de Filtración de  
 Pulpas / Soluciones Químicas

**TECPROMIN**

RUT: 89.895.100-6  
 Vaticano 4097  
 Las Condes - Santiago  
**Fono:** (56) 2 2873 3600  
 info@tecpromin.cl

www.tecpromin.cl  
 • Sistemas para Muestreo de  
 Concentrados • Tecnología en  
 Procesamiento de Minerales



**TECSIS**

RUT: 78.185.690-8  
**Certificado:** Sicep – Achilles  
**Otro:** RedNegocios CCS  
 Alcalde Eduardo Castillo Velasco 1520  
 Nuñoa - Santiago  
**Fono:** (56) 2 2580 1580  
**Fono Ventas:** (56) 2 2580 1585  
 comercial@tecsis.cl  
 omar.fuentealba@tecsis.cl  
 www.tecsis.cl

**Gerente General:**

Carlos Ulisse Pizarro  
**Jefe de Ventas:**  
 Omar Fuentealba Liberona  
**Jefe de Servicios:**  
 Sergio Echeverría Díaz

**Proveedores de:** Codelco/  
 AngloAmerican / Lumina Copper  
 (Caserones) / Antofagasta Minerals  
 / BHP / Glencore (Lomas Bayas) /  
 Nexans / SQM / CAP Minería / Pucobro  
 / Minera Frontera / Hitachi Energy  
 Chile / Enap / SGS Minerals

- Analizadores de Calidad de Energía Eléctrica
- Analizadores de Ruido y Vibraciones a nivel Ocupacional
- Analizadores de Sismología
- Analizadores Portátiles de XRF
- Equipos para Preparación de Muestras Metalográficas (Pulidoras de Muestras, Cortadoras de Precisión y Abrasivas y Montaje de Muestras)
- Equipos para Pruebas de Transformadores
- Equipos para Pruebas en Alta Tensión
- Microscopios y Software para Análisis de Imágenes
- Sistemas para Investigación en la Dinámica de Fluidos y Mecánica de Sólidos

**TECTRAMIN**

Av. República de Croacia 074  
 Antofagasta  
**Fono:** (56) 55 289 6270  
 contacto@tectramin.com  
 www.tectramin.com  
 • Detección Electrónica de Fugas en Impermeabilizados y Conducción de Fluidos • Sistemas para Recuperación Orgánica en Plantas de Lixiviación

**TECVAL S.A.**

RUT: 79.839.490-8  
 Cordillera 221  
 Quilicura - Santiago  
**Fono:** (56) 2 2411 6100  
 gerencia@tecv.cl  
 www.tecv.cl  
 • Control de Fluidos • Válvulas

**TEGA INDUSTRIES CHILE SPA**

RUT: 96.574.420-7  
**Asociado:** Aprimin  
 Av. Galvarino 7701, Parque Ind. Aconcagua  
 Quilicura - Santiago  
**Fono:** (56) 2 2484 8300  
 info@tegaindustries.com  
 www.tegaindustries.com  
 • Abrasivos • Revestimientos de Poliuretano



**TECWISE**

RUT: 77.067.119-1  
 Benjamín 2935, Of. 302  
 Las Condes - Santiago  
**Fono:** (56) 2 2897 7915  
**Fono Ventas:** (56) 9 3380 6238  
 tomas.castillo@tecwise.cl  
 www.tecwiselatam.com

**Gerente Desarrollo de Negocios:**

Tomás Castillo  
 • Asesoramiento en TIC/OT/IoT, Integración de Sistemas, e Infraestructura de Comunicaciones  
 • Automatización Ambiental  
 • Instalación y Monitoreo de Instrumentación Estructural, Ambiental y Geotécnica para Activos de Minería, Metalurgia, Energía y Utilities • Monitoreo Geotécnico, Estructural y Geoespacial

**TEGNOVAL**

Diego Portales 860  
 Puerto Montt  
**Fono:** (56) 9 8736 1685  
 carlos.cobos@tegnonaval.cl  
 www.tegnonaval.cl  
 • Equipos de Limpieza para Minería  
 • Maquinaria Industrial

**TEHMCO S.A.**

RUT: 84.912.700-4  
 Av. Américo Vespucio 1020  
 Pudahuel - Santiago  
**Fono:** (56) 2 2589 2850  
 ventasonline@tehmco.cl  
 www.tehmco.cl  
 • Estanques • Tuberías

**TEK CHILE S.A.**

Av. Las Torres 1375-B  
 Huechuraba - Santiago  
**Fono:** (56) 2 2595 9100  
 info@tekchile.cl  
 www.tekchile.cl  
 • Sistemas para Detección de Incendios

**TEKFUSION S.A.**

RUT: 96.971.220-2  
 Av. Del Valle Sur 570, Of. 504  
 Huechuraba - Santiago  
**Fono:** (56) 2 2870 8300  
 isg@tekfusion.cl  
 www.tekfusion.cl  
 • Tubos de Polietileno de Alta Densidad (HDPE)

**TEKMAIN LTDA.**

RUT: 76.001.384-5  
 Av. Pedro de Valdivia 6428, Of. 1-J  
 Macul - Santiago  
**Fono:** (56) 2 2752 6330  
 tekrecepcion@tekmain.cl  
 www.tekmain.cl  
 • Accesorios para Combustibles

**TEKNICA**

RUT: 96.710.540-6  
 Puerta Sur 03340  
 San Bernardo - Santiago  
**Fono:** (56) 2 2591 8850  
 teknicahile@teknica.cl  
 www.teknica.cl  
 • Asesorías en Eficiencia Energética •  
 Sistemas para Detección de Incendios

**TEKNOR LTDA.**

RUT: 79.597.050-9

Los Almendros 3784  
 Nuñoa - Santiago  
**Fono:** (56) 2 2276 1463  
 teknor@teknor.cl  
 www.teknor.cl  
 • Soldaduras Especiales

**TEKNORIEGO**

RUT: 78.044.920-9  
 José Domingo Cañas 2422  
 Nuñoa - Santiago  
**Fono:** (56) 2 2220 3260  
 riego@teknoriego.cl  
 www.teknoriego.cl  
 • Geomensura • Riego •  
 Servicios Ambientales

**TEKNOS CHILE S.A.**

RUT: 96.892.560-1  
 Jorge Washington 223  
 Nuñoa - Santiago  
**Fono:** (56) 2 2550 2300  
 ventas@acantoteknos.com  
 www.acantoteknos.com  
 • Sistemas CCTV Industriales •  
 Telecomunicaciones • Telefonía IP

**TEKSA SPA**

RUT: 76.882.486-K  
 Puerto Madero 9710, Of. 24  
 Pudahuel - Santiago  
**Fono:** (56) 2 2840 5918  
 hola@teksa.cl  
 www.teksa.cl  
 • Fittings • Mangueras Layflat • Válvulas

**TEKWATER SPA**

Las Frambuesas Lote 5, Batuco  
 Lampa - Santiago  
**Fono:** (56) 9 7822 1276  
 contacto@tekwater.cl  
 www.tekwater.cl  
 • Torres para Enfriamiento •  
 Tratamiento de Aguas

**TELEMET**

RUT: 96.889.820-5  
 Los Canteros 8723  
 La Reina - Santiago  
**Fono:** (56) 2 2356 2735  
 info@telemet.com  
 www.telemet.com  
 • Equipos Limpia Nieve • Sistemas  
 de Evaporación Forzada

**TEMAC S.A.**

RUT: 91.204.000-3  
 Av. Los Conquistadores 2189  
 Providencia - Santiago  
**Fono:** (56) 2 2335 9901  
 temac@temac.cl  
 www.temac.cl  
 • Bombas Centrifugas • Equipos  
 para Sistemas de Monitoreo

**TEMPEL CHILE**

RUT: 76.173.130-0  
 Alfredo Barros Errázuriz 1954, Of. 1501  
 Providencia - Santiago  
**Fono:** (56) 2 3203 6670  
 schile@tempelgroup.com  
 www.tempelgroup.com  
 • Baterías Industriales

**TENSACON**

RUT: 99.510.510-1  
 Panamericana Sur Km. 40,  
 Caletera Oriente  
 Paine  
**Fono:** (56) 2 2824 2866  
 tensacon@tensacon.cl  
 www.tensacon.cl  
 • Prefabricados de Concreto y Hormigón  
 • Prefabricados para la Construcción

**TENSOCRET**

Av. Manuel Antonio Matta 1950-A  
 Quilicura - Santiago

**Fono:** (56) 2 3203 6165  
**info@tensocret.cl**  
**www.tensocret.cl**  
 • Prefabricados en Hormigón

#### TERMIA LTDA.

**RUT:** 76.014.721-4  
 San Fernando 870, Condominio Industrial, Jardines del Sur San Bernardo - Santiago  
**Fono:** (56) 2 2512 3700  
**rgarcia@termia.cl**  
**www.termia.cl**  
 • Calderas • Intercambiadores de Calor

#### TERMO EQUIPOS SPA

**RUT:** 78.123.830-9  
 República de Israel 1035 Ñuñoa - Santiago  
**Fono:** (56) 2 2269 4970  
**ventas@termoequipos.cl**  
**www.termoequipos.cl**  
 • Bombas • Intercambiadores de Calor

#### TERMOCHEMICAL LATINAMERICA S.A.

**RUT:** 96.868.910-K  
 Av. Pdte. Eduardo Frei Montalva 9231 Quilicura - Santiago  
**Fono:** (56) 2 2413 5151  
**venta\_tecnica@termochemical.cl**  
**www.termochemical.cl**  
 • Masillas Antiabrasivas • Resinas Epóxicas para Chancadores y Grouting Epóxico

#### TERMODINAMICA LTDA.

**RUT:** 83.999.600-4  
 Panamericana Norte 18.900, Sitio 3, Km. 19 Lampa - Santiago  
**Fono:** (56) 2 2270 9700  
**infotermo@termodinamica.cl**  
**www.termodinamica.cl**  
 • Juntas de Expansión • Válvulas

#### TERMOFUSION SIPLAS

Padre Tadeo 4368 Quinta Normal - Santiago  
**Fono:** (56) 2 2773 2466  
**siplas@siplas.cl**  
**www.siplas.cl**  
 • Fittings • Termoplásticos • Tuberías de Polietileno HDPE

#### TERMO METALURGICA SPA

**RUT:** 76.516.316-1  
 Doctor Amador Neghme 03639, Módulo 1 La Pintana - Santiago  
**Fono:** (56) 2 2552 4045  
**mcruzat@termometalurgica.cl**  
**www.termometalurgica.cl**  
 • Inyección de Aluminio a Presión • Metalmecánica

#### TERMO MIN LTDA.

**RUT:** 86.667.200-8  
 Av. Pdte. Eduardo Frei Montalva 9231 Quilicura - Santiago  
**Fono:** (56) 2 2413 5100  
**contacto@termomin.cl**  
**www.termomin.com**  
 • Ingeniería en Proyectos Térmicos y Sistemas de Combustión • Revestimientos Cerámicos

#### TERMO PRO SPA

**RUT:** 76.069.132-1  
 Los Arrayanes 400, Galpón 9 Colina - Santiago  
**Fono:** (56) 2 2738 7340  
**ventas@termopro.cl**  
**www.termopro.cl**  
 • Equipos para Termofusión • Válvulas de HDPE

#### TERMO VENT LTDA.

**RUT:** 78.976.570-7  
 Camino El Otoño 726

Lampa - Santiago  
**Fono:** (56) 2 2745 3729  
**ventas@termovent.cl**  
**www.termovent.cl**  
 • Aspiradores de Alto Vacío • Filtros Autolimpantes



#### TERQUIM

**RUT:** 83.355.700-9  
 Molo Sur s/n Recinto Portuario San Antonio  
 Av. Costanera Oriente 4900 Mejillones  
**Fono:** (56) 35 221 1050  
**terquim@odfjellterminals.cl**  
**diego.rodriguez@odfjellterminals.cl**  
**www.terquim.cl**

#### Gerente General:

Diego Rodríguez

#### Gerente Comercial:

Jean Pierre Brunel

#### Gerente de Terminales:

Agustín Arancibia

#### Superintendente de Operaciones San Antonio:

Tiare Espinoza

#### Superintendente de Operaciones Mejillones:

Mauricio Bórquez

**Proveedores de:** BHP / Antofagasta Minerals / Codelco / Copec / Quimpac / Panimex / Esmax / Enex / Brenntag

- Almacenamiento de Graneles Líquidos (Químicos) • Despacho de Graneles Líquidos (Químicos)
- Recepción de Graneles Líquidos (Químicos)

#### TERRA NOVA TECHNOLOGIES (TNT)

Av. Santa María 2810, Piso 3 Providencia - Santiago  
**Fono:** (56) 2 2389 9600  
**ignacio.fernandez@tntinc.com**  
**www.tntinc.com**  
 • Consultoría para Industrias de Procesamiento de Minerales • Diseño de Manejo de Materiales

#### TERRA REMOTE SENSING LTDA.

**RUT:** 76.030.241-4  
 Av. Tupungato 3850, Parque Industrial Curauma Valparaíso  
**Fono:** (56) 32 299 6650  
**patricio.vergara@terrareremote.com**  
**www.terrareremote.cl**  
 • Ingeniería Geomática • Topografía con Laser Aerotransportado

#### TERRAIN

Av. Nueva Tajamar 481 Las Condes - Santiago  
**Fono:** (56) 9 9504 8648  
**contacto@terrain.cl**  
**www.terrain.cl**  
 • Fotogrametría • Inspección Técnica de Obras • Topografía

#### TERRASAT S.A.

**RUT:** 96.540.940-8  
 Av. Eliodoro Yáñez 2050, Of. 11 Providencia - Santiago  
**Fono:** (56) 2 2225 2889  
**asesoria@terrasat.cl**  
**www.terrasat.cl**  
 • Geomensura • Ingeniería Geodésica

#### TERRASERVICE S.A.

**RUT:** 96.755.590-8  
**Asociado:** Aprimin  
 Av. Del Valle 570, Of. 701, Ciudad Empresarial Huechuraba - Santiago  
**Fono:** (56) 2 2714 2100  
**gerencia@terraservice.cl**  
**www.terraservice.cl**  
 • Construcción de Chimeneas y Piques • Sondajes

#### TERSACON

**RUT:** 96.925.390-9  
 Camino Santa Rosa s/n, Parcela Los Mirlos - Hijuela 2 Lampa - Santiago  
**Fono:** (56) 2 2394 1000  
**info@tersacon.com**  
**www.tersacon.com**  
 • Bombas Centrifugas, Autocebantes, Sumergibles y de Pozo • Equipos de Soporte para Piping y Mangueras • Fittings y Accesorios para Conducción de Fluidos

#### TERSAINOX

**RUT:** 96.904.820-5  
 Camino Santa Rosa s/n, Parcela Los Mirlos - Hijuela 2 Lampa - Santiago  
**Fono:** (56) 2 2394 1000  
**info@tersainox.com**  
**www.tersainox.com**  
 • Aisladores Sísmicos • Chutes y Tolvas • Cisternas de Transporte

#### TESA TAPE CHILE S.A.

**RUT:** 96.996.330-2  
 Av. Presidente Riesco 5561, Of. 1104 Las Condes - Santiago  
**Fono:** (56) 2 2369 3600  
**ana.cabrera@tesa.com**  
**www.tesa.com**  
 • Adhesivos • Cintas Adhesivas

#### TESACOM

**RUT:** 96.880.440-5  
 Av. Del Valle Sur 576, Of. 405, Ciudad Empresarial Huechuraba - Santiago  
**Fono:** (56) 2 2211 2667  
**tesacom@tesacom.net**  
**www.tesacom.net**  
 • Equipos para Telecomunicaciones • Servicios de Telecomunicaciones

#### TESRA S.A.

**RUT:** 99.595.800-7  
 Azapa 6390 Antofagasta  
**Fono:** (56) 55 294 5377  
**volivares@tesra.cl**  
**www.tesra.cl**  
 • Mecanizado de Preparación y Recuperación de Cover de Pilas de Lixiviación

#### TESSA, TOTAL ENGINEERING SERVICES S.A.

**RUT:** 76.016.952-8  
 Alpatocal 1849 Estación Central - Santiago  
**Fono:** (56) 2 2778 3148  
**ventas@tessa.cl**  
**www.tessa.cl**  
 • Puertas Blindadas y Cortafuego • Puertas de Acero para Minería Subterránea

#### TETRA TECH CHILE S.A.

Evaristo Lillo 78, Piso 5 Las Condes - Santiago  
**Fono:** (56) 2 2290 6900  
**contacto-chile@tetrattech.com**  
**www.tetrattech.cl**  
 • Estudios de Ingeniería para la Minería y Metalurgia • Ingeniería de Minas

#### TETRAMET S.A.

**RUT:** 96.702.460-0  
 Napoleón 3565, Of. 814 Las Condes - Santiago  
**Fono:** (56) 2 2203 7198  
**secretaria@tetramet.cl**  
**www.tetramet.cl**  
 • Bombas Centrifugas • Válvulas

#### TEXORA

**RUT:** 76.435.650-0  
 Av. Pdte. Eduardo Frei Montalva 9931 Quilicura - Santiago  
**Fono:** (56) 2 2352 4000  
**secretaria@texora.cl**  
**www.texora.cl**  
 • Ropa para Seguridad • Ropa para Trabajo

#### TEXPRO S.A.

**RUT:** 96.833.680-0  
 Santa Marta 900 Maipú - Santiago  
**Fono:** (56) 2 2384 9000  
**informaciones@texpro.cl**  
**www.texpro.cl**  
 • Desengrasantes • Detergentes

#### TEZMAN CHILE SPA

Av. Lo Espejo 01565, Pabellón 11, Bodega 1103 Lo Espejo - Santiago  
**Fono:** (56) 9 4761 7602  
**ventas@tezman.cl**  
**www.tezman.cl**  
 • Equipos para Perforación de Rocas • Repuestos para Perforadoras

#### TGN, TERMINAL GRANELES

**DEL NORTE S.A.**  
**RUT:** 76.015.905-0  
 Puerto Uno 7100, Barrio Industrial Mejillones  
**Fono:** (56) 55 288 3700  
**www.puertotgn.cl**  
 • Almacenamiento de Carga • Puertos

#### THE ROBBINS COMPANY

**RUT:** 76.459.324-3  
 Padre Mariano 391, Of. 602 Providencia - Santiago  
**Fono:** (56) 2 2688 7115  
**rodriguez@robbinstbm.com**  
**www.robbinstbm.com**  
 • Correas Transportadoras • Tuneladoras

#### THEJO

**RUT:** 76.427.784-8  
 Av. La Dehesa 181, Of. 312 Lo Barnechea - Santiago  
**Fono:** (56) 2 2752 2853  
**thejo.chile@thejo-cl.com**  
**www.thejo.cl**  
 • Raspadores para Correas Transportadoras • Reparación de Correas Transportadoras • Repuestos para Plantas de Filtrado

#### THERMAL ENGINEERING LTDA.

**RUT:** 77.091.780-8  
 Av. Américo Vespucio Norte 2880, Of. 902 Conchalí - Santiago  
**Fono:** (56) 2 2623 2852  
**info@thermal.cl**  
**www.thermal.cl**  
 • Calderas

#### THERMO FISHER SCIENTIFIC

**RUT:** 96.834.950-3  
 Rosario Norte 532, Of. 404 Las Condes - Santiago  
**Fono:** (56) 2 2378 5080  
**repcion.chile@thermofisher.com**  
**www.thermofisher.com**  
 • Análisis de Laboratorio • Equipos para Análisis Químico



**THIESS CHILE**

RUT: 76.459.756-7  
**Certificado:** Sicep - Achilles  
**Asociado:** Aprimin  
 Av. Apoquindo 4501, Of. 1704  
 Las Condes - Santiago  
**Fono:** (56) 2 3220 1000  
 www.thiess.com

**Gerente de Desarrollo:**  
 Claudio Muggane  
**Gerente Desarrollo de Negocios:**  
 Cristóbal Celedón

- Administración y Mantenimiento de Plantas y Equipos Mineros
- Servicios de Carga y Transporte
- Servicios de Ingeniería
- Servicios de Perforación y Voladura

**THYSSENKRUPP INDUSTRIAL SOLUTIONS (CHILE)**

RUT: 77.471.030-2  
 Isidora Goyenechea 2800,  
 Piso 19, Edificio Titanium  
 Las Condes - Santiago  
**Fono:** (56) 2 2998 9800  
 www.tkic.cl  
 • Alimentadores para Correas Transportadoras • Equipos y Sistemas para Transporte

**TIAR LTDA.**

RUT: 78.183.900-0  
 García Moreno 1375  
 Ñuñoa - Santiago  
**Fono:** (56) 2 2233 7232  
 tiar@tiar.cl  
 www.tiar.cl  
 • Equipos para Análisis de Vibraciones • Medidores de Flujo

**TIBA CHILE**

RUT: 76.320.613-0  
 El Bosque Norte 0440, Of. 604  
 Las Condes - Santiago  
**Fono:** (56) 2 3223 5710  
 www.tibagroup.com  
 • Logística

**TIERRA ARMADA CHILE SPA.**

RUT: 76.067.173-8  
 Monseñor Sótero Sanz 161, Of. 201  
 Providencia - Santiago  
**Fono:** (56) 2 3223 6700  
 info@tierra-armada.cl  
 www.tierra-armada.cl  
 • Ingeniería de Detalles • Ingeniería de Montajes

**TIERRA REFORZADA CHILE S.A.**

RUT: 78.347.770-K  
 Málaga 379  
 Las Condes - Santiago  
**Fono:** (56) 2 2206 1400  
 tierrareforzada@tierrareforzada.cl  
 www.tierrareforzada.cl  
 • Muros de Contención • Servicios de Inspección Técnica

**TIEX**

RUT: 78.771.490-0  
 Av. Cañaveral 091  
 Quilicura - Santiago  
**Fono:** (56) 2 3328 8250  
 www.tiex.cl  
 • Transporte de Carga Pesada • Transporte Terrestre

**TIGRE ADS DE CHILE LTDA.**

RUT: 76.063.753-K  
 Panamericana Norte 20.500  
 Lampa - Santiago  
**Fono:** (56) 2 2413 0001  
 tigre-adschile@tigre-ads.com  
 www.tigre-ads.com  
 • Estanques de Polietileno de Alta Densidad (HDPE) • Tubos Corrugados de HDPE

**TIGRE CHILE S.A.**

RUT: 77.032.200-6  
 Av. La Montaña 754, Barrio Ind. Los Libertadores  
 Colina - Santiago  
**Fono:** (56) 2 6465 5973  
 www.tigre.cl  
 • Tubos de Polietileno de Alta Densidad (HDPE) • Tubos de PVC y CPVC • Válvulas Termoplásticas

**TIMINING**

RUT: 76.144.006-3  
 Av. Ricardo Lyon 222, Of. 1304  
 Providencia - Santiago  
**Fono:** (56) 2 2953 9522  
 contacto@timining.com  
 www.timining.com  
 • Digitalización de Minas • Software que Transforma Datos en Información

**TKA CRANES**

Volcán Lascar Oriente 741,  
 Parque Industrial Lo Boza  
 Antofagasta  
**Fono:** 55 54 99149 4105  
 tka@tkacranes.com  
 www.tkacranes.com  
 • Grúas Articuladas

**TKE ELEVATOR**

RUT: 96.726.480-6  
 Av. Del Cóndor 820, Ciudad Empresarial Huechuraba - Santiago  
**Fono:** 600 300 2244  
 www.tkelevator.com  
 • Ascensores • Escaleras Mecánicas

**TMD LTDA.**

RUT: 76.525.380-4  
 Cerro El Roble 9680  
 Quilicura - Santiago  
**Fono:** (56) 2 2747 1965  
 info@tmd.cl  
 www.tmd.cl  
 • Alzaprimas • Andamios

**TNA ENGINEERING**

Av. Antonio Varas 175, Of. 602  
 Providencia - Santiago  
**Fono:** (56) 9 6599 4633  
 info@tna.global  
 www.tna.global  
 • Ingeniería • Revisiones Sísmicas Estructurales

**TOC BIOMETRICS**

Suecia 0142  
 Providencia - Santiago  
**Fono:** (56) 2 2760 4266  
 celso.graterol@tocbiometrics.com  
 www.tocbiometrics.com  
 • Automatización y Control • Servicios de Ingeniería

**TODO IZAJE**

Ruta A16, km 34, Alto Hospicio Iquique  
**Fono:** (56) 57 224 8100  
 info@todoizaje.cl  
 www.todoizaje.cl  
 • Cadenas • Eslingas • Polipastos

**TOMTOM**

RUT: 76.111.533-2  
 Av. Apoquindo 3910, Piso 8  
 Las Condes - Santiago

**Fono:** (56) 2 2584 7172  
 www.tomtom.com  
 • Gestión de Flotas por GPS • GPS

**TOP SEAL**

Av. Recoleta 857  
 Recoleta - Santiago  
**Fono:** (56) 2 2737 8172  
 info@topsealchile.cl  
 www.topsealchile.cl  
 • Productos para Control de Polvo

**TOP SHOE**

RUT: 76.766.321-8  
 Av. El Retiro 1270, Bodega 7A  
 Renca - Santiago  
**Fono:** (56) 9 3390 6866  
 ventas@topshoe.cl  
 www.topshoe.cl  
 • Calzado para Seguridad • Elementos de Protección Personal

**TOPCON**

RUT: 76.324.860-7  
 Mar del Plata 1978  
 Providencia - Santiago  
**Fono:** (56) 2 2474 4247  
 eperero@topcon.cl  
 www.topcon.cl  
 • Automatización • Instrumentos para Topografía

**TOPOINSTRUMENTOS**

Av. Independencia 4599, Depto. 403-D  
 Conchalí - Santiago  
**Fono:** (56) 9 9335 4041  
 paula@topoinstrumentos.cl  
 www.topoinstrumentos.cl  
 • Instrumentos para Topografía • Topografía

**TOPOLAND INGENIERIA Y CIA. LTDA.**

Los Alerces 1445, Villa El Bermejo  
 Los Andes  
**Fono:** (56) 34 223 4892  
 contacto@topoland.cl  
 www.topoland.cl  
 • Aerofotogrametría • Topografía

**TOPOX LTDA.**

Sucre 1960  
 Ñuñoa - Santiago  
**Fono:** (56) 9 9309 2234  
 itorres@topox.cl  
 contacto@topox.cl  
 • Equipos Topográficos

**TOPTENT**

RUT: 76.255.959-5  
 Antonio Bellet 292, Of. 706  
 Providencia - Santiago  
**Fono:** (56) 2 3239 3064  
 contacto@toptent.cl  
 www.toptent.cl  
 • Bodegas Temporales • Servicios Logísticos y de Almacenamiento

**TOQUI LTDA.**

RUT: 76.484.420-3  
 Av. Matta 1401  
 Santiago  
**Fono:** (56) 2 2671 6027  
 gerencia@toqui.cl  
 www.toqui.cl  
 • Estrobo

**TORMETAL LTDA.**

RUT: 78.991.830-9  
 Monte Grande 323, Barrio Industrial Antofagasta  
**Fono:** (56) 55 268 9700  
 contacto@tormetal.cl  
 www.tormetal.cl  
 • Metalmecánica • Reparación de Maquinaria para la Minería

**TOSCANINI TELECOMUNICACIONES S.A.**

RUT: 78.201.660-1

Diagonal Oriente 1555  
 Ñuñoa - Santiago  
**Fono:** (56) 2 2336 1100  
 ventas@toscanini.cl  
 www.toscanini.cl  
 • Radiocomunicaciones • Telecomunicaciones



**TOTALENERGIES**

RUT: 95.861.000-9  
**Certificado:** Sicep - Achilles  
 Calle Uno 3010  
 Quilicura - Santiago  
**Fono:** (56) 2 2519 7800  
 www.totalenergies.cl

**Director General:**  
 Daniel Felhändler Bascope  
**Gerente de Marketing:**  
 Micaela Ravina  
**Gerente de Ventas Industriales y Fluidos Especiales:**  
 Germán Bruno Castillo  
**Director Comercial:**  
 Claudio Andrés Asmad  
**Directora de Adm. y Finanzas:**  
 María Eugenia Orellana Visconti  
**Responsable de Operaciones:**  
 Ricardo Maya  
**Gerente de Sistemas de Informática:**  
 Fernando San Martín Mardones

**Proveedores de:** Minera Escondida, BHP / Codelco / KGHM / Yamana Gold / HMC

- Aceites • Análisis de Aceites
- Fluidos Especiales • Grasas • Grasas Especiales • Grasas para Altas Temperaturas • Grasas para Sistemas de Lubricación • Lubricación • Lubricantes • Lubricantes Especiales • Lubricantes Sintéticos • Refrigerantes

**TOTALMATRIX E.I.R.L.**

RUT: 52.003.806-K  
 Abdón Cifuentes 230  
 Santiago  
**Fono:** (56) 2 2671 8439  
 contacto@totalmatrix.com  
 www.totalmatrix.com  
 • Metalmecánica • Resortes Normalizados

**TOYOTA CHILE**

RUT: 86.740.500-3  
 Av. Américo Vespucio 098  
 Pudahuel - Santiago  
**Fono:** (56) 2 2694 4800  
 www.toyota.cl  
 • Camionetas

**TPI CHILE S.A.**

RUT: 96.895.560-8  
 Panamericana Norte 9301  
 Quilicura - Santiago  
**Fono:** (56) 2 2463 8000  
 tpichile@tpi.cl  
 www.tpi.cl  
 • Estanques de Acero Inoxidable • Spools de Acero Inoxidable

**TRACK RAIL SPA**

Covadonga Nueva 1364  
 Antofagasta  
**Fono:** (56) 55 254 7203  
 contacto@trackrail.cl  
 www.trackrail.cl

- Construcción de Vías Férreas • Mantenimiento de Infraestructura Ferroviaria

**TRACKTEC LTDA.**

RUT: 76.032.475-2  
Av. La Dehesa 1822, Torre Sur, Of. 807  
Lo Barnechea - Santiago  
Fono: (56) 2 2706 0500  
contacto@tracktec.cl  
www.tracktec.cl  
• Servicios de Telemetría •  
Sistemas para Control de Flotas

**TRACTEBEL ENGINEERING S.A.**

RUT: 76.058.076-7  
Av. Andrés Bello 2325, Piso 7  
Providencia - Santiago  
Fono: (56) 2 2715 8000  
www.tractebel-engie.com  
• Ingeniería en Energías Renovables  
• Ingeniería Medioambiental

**TRACTOS**

General Lagos 1929  
Valdivia  
Fono: (56) 63 221 0126  
ventas@tractos.cl  
www.tractos.cl  
• Montajes e Izajes •  
Transportes Extra Pesados

**TRADE & INVESTMENT QUEENSLAND**

Andrés Bello 2777, Of. 2002  
Las Condes - Santiago  
Fono: (56) 9 4277 0392  
david.fussel@tiq.qld.gov.au  
www.tiq.qld.gov.au  
• Servicios de Consultoría • Tronaduras

**TRADECOR S.A.**

Av. del Valle Norte 961, Of.  
1703, Ciudad Empresarial  
Huechuraba - Santiago  
Fono: (56) 9 9841 9283  
crivero@tradedcor.cl  
www.tradedcor.cl  
• Maxisacos • Sacos

**TRAFIGURA (CHILE) LTDA.**

RUT: 77.251.130-2  
Isidora Goyenechea 3365, Of. 1401  
Las Condes - Santiago  
Fono: (56) 2 2756 3800  
www.trafigura.com  
• Transporte de Metales y Minerales  
• Transporte de Petróleo y Gas

**TRAFO ENERGY S.A.**

RUT: 76.430.417-9  
Lo Echevers 550  
Quilicura - Santiago  
Fono: (56) 2 3213 9907  
info@trafoenergy.cl  
www.trafoenergy.cl  
• Reparación y Mantenimiento de Transformadores •  
Transformadores de Poder

**TRAMETAL LTDA.**

RUT: 76.319.615-1  
San Francisco 833  
Santiago  
Fono: (56) 9 7764 8933  
chr.tapia@tramet.cl  
www.tramet.cl  
• Equipos para Tratamiento de Superficies Metálicas

**TRAMONTINA**

RUT: 77.479.170-1  
Av. Andrés Bello 2233, Piso 4  
Providencia - Santiago  
Fono: (56) 2 2676 5000  
leandro.conzatti@tramontina.com  
www.tramontinastore.com

- Antichispas en CuBe •  
Herramientas Aisladas IEC 60900  
• Herramientas Manuales

**TRANE DE CHILE S.A.**

RUT: 96.836.580-0  
Calle Nueva 1820  
Huechuraba - Santiago  
Fono: (56) 2 2498 0000  
tarelliv@trane.com  
www.trane.com  
• Equipos para Aire Acondicionado  
• Equipos para Calefacción

**TRANEX LTDA.**

RUT: 79.971.430-2  
Av. Américo Vespucio 2001  
Huechuraba - Santiago  
Fono: (56) 2 2472 6900  
gerencia@tranex.cl  
www.tranex.cl  
• Movimiento de Tierra • Transporte

**TRANSAGRO S.A.**

RUT: 96.882.280-2  
Av. Bernardo O'Higgins 1935  
Santiago  
Fono: (56) 2 2596 0160  
ventas@transagro.cl  
www.transagro.cl  
• Repuestos para Camiones •  
Repuestos para Maquinaria Pesada

**TRANSAP S.A.**

RUT: 96.913.600-7  
Cerro El Plomo 5680, Of. 302  
Las Condes - Santiago  
Fono: (56) 2 2570 2690  
contacto@transap.cl  
www.transap.cl  
• Ferrocarriles • Transporte Ferroviario

**TRANSELEC S.A.**

RUT: 76.555.400-4  
Orinoco 90, Piso 14  
Las Condes - Santiago  
Fono: (56) 2 2467 7000  
transelec@transelec.cl  
www.transelec.cl  
• Transmisión de Energía Eléctrica

**TRANSFORMADORES CH S.A.**

RUT: 96.943.670-1  
Parque Industrial Los Libertadores,  
Calle Interior Javiera Carrera 123  
Colina - Santiago  
Fono: (56) 2 2899 4400  
ventas@transformadores.cl  
www.transformadores.cl  
• Subestaciones Eléctricas •  
Transformadores para Distribución

**TRANSFORMADORES MCD LTDA.**

RUT: 76.038.209-4  
Gilda Díaz 275, Galpón 1  
Paine  
Fono: (56) 2 2824 1455  
jsaez@transformadoresmcd.com  
www.transformadoresmcd.cl  
• Transformadores Eléctricos •  
Transformadores para Distribución

**TRANSFORMADORES MORA S.A.**

RUT: 79.839.670-6  
San Isidro 1849  
Santiago  
Fono: (56) 2 2912 1000  
ventas@transformadoresmora.cl  
www.transformadoresmora.cl  
• Estabilizadores de Voltaje •  
Transformadores Eléctricos

**TRANSFORMADORES REGGIO**

RUT: 5.081.096-8  
San Francisco 5521  
San Miguel - Santiago  
Fono: (56) 2 2312 4176  
contacto@reggio.cl

www.transformadoresreggio.cl

- Subestaciones Eléctricas •  
Transformadores Eléctricos

**TRANSFORMADORES TTERA**

RUT: 76.995.263-2  
Renacer, Sitio 1, Sector Hospital  
Paine - Santiago  
Fono: (56) 9 6387 3341  
info@tterra.cl  
www.tterra.cl

**Gerente General:**

Eliana Oyarzún Avilés

**Gerente Comercial:**

Cristopher Tapia Cid

**Gerente de Operaciones:**

Guillermo Reveco

**Ejecutivo de Ventas:**

Bertram Fry

**Ejecutivo de Ventas:**

Cristián Ferrer

**Proveedores de:** ABB / Compañía Minera del Pacífico (CMP) / Minera Mantos de la Luna / Cooperativa Eléctrica Coopersol / Dominion / Flux Solar / Precisión / Saesa Innova / Siemens Energy / Siemens

- Equipos Compactos de Medida (ECM) •  
Mantenimiento Correctiva de Transformadores en Planta •  
Transformadores de Distribución y E.C.M para Empresas Distribuidoras de Energía •  
Transformadores Distribución y E.C.M para Cooperadoras Eléctricas •  
Transformadores Eléctricos y E.C.M para Clientes Tarifa Libre •  
Transformadores Monofásicos de Distribución •  
Transformadores Zigzag, Reactores y E.C.M para Empresas Generadoras de Energía •  
Transformadores Zigzag, Tipo PM, Seu, Elevadores, y Tipo Seco para la Minería

**TRANSITMAR LTDA.**

RUT: 89.566.300-K  
Av. General José Antonio de Sucre 220, Of. 505  
Antofagasta  
Fono: (56) 55 226 7903  
tr.mar@ctcinternet.cl  
www.transitmar.cl  
• Servicios de Almacenamiento y Depósito •  
Servicios de Carguío

**TRANSMIN SOUTH AMERICA SPA**

RUT: 76.001.824-4  
General Holley 2381, Of. 1502  
Providencia - Santiago  
Fono: (56) 2 2234 5623  
hvalenzuela@phingenieria.cl  
www.transmin.com.au  
• Cargadores de Bolas •  
Molinos de Bolas

**TRANSPORTE REDVAN**

RUT: 76.815.813-4  
Río Itata 9638  
Pudahuel - Santiago  
Fono: (56) 9 3422 0003  
administrativo@redvan.cl  
www.redvan.cl  
• Transporte de Pasajeros •  
Transporte de Pasajeros en Buses Interurbanos •  
Transporte de Personal

**TRANSPORTES ARTISA**

Uno Norte 2461

Viña del Mar

- Fono: (56) 2 2899 4320  
info@transportesartisa.cl  
www.transportesartisa.cl  
• Transporte Terrestre

**TRANSPORTES BELLO**

RUT: 88.397.100-0  
**Asociado:** Aprimin  
San Ignacio 0141, Portezuelo de Quilicura  
Quilicura - Santiago  
Fono: (56) 2 2738 6285  
info@transportesbello.com  
www.transportesbello.com

**Gerente General:**

Luis Bello López

**Gerente Comercial:**

Ricardo Bello Salvatierra

- Operadores Logísticos •  
Semirremolques • Tractocamiones •  
Transporte de Carga Pesada •  
Transporte de Cargas Especiales

**TRANSPORTES CHARRIOT LTDA.**

RUT: 78.128.610-9  
Av. Américo Vespucio Poniente 1286  
Pudahuel - Santiago  
Fono: (56) 2 2617 5600  
www.charriot.cl  
• Arriendo de Vehículos

**TRANSPORTES CVU**

RUT: 76.031.431-5  
Parcela El Peuco Lote 2 km 12  
Quillota  
Fono: (56) 33 233 3522  
repcion@busescvu.cl  
www.busescvu.cl  
• Buses Transporte de Personal

**TRANSPORTES CVU**

RUT: 76.031.431-5  
Parcela El Peuco Lote 2 km 12  
Quillota  
Fono: (56) 33 233 3522  
repcion@busescvu.cl  
www.busescvu.cl  
• Transporte de Personal

**TRANSPORTES ILZAUSPE**

RUT: 78.782.700-4  
La Cruz 50  
Rancagua  
Fono: (56) 72 223 1966  
contacto@ilzauspe.cl  
www.ilzauspe.cl  
• Transporte de Acido Sulfúrico •  
Transporte de Cargas Especiales

**TRANSPORTES NAZAR**

RUT: 79.592.220-8  
Lo Espejo 02302  
Lo Espejo - Santiago  
Fono: (56) 9 8500 4050



comunicaciones@nazar.cl  
www.nazar.cl  
• Transporte Terrestre

**TRANSPORTES OCAÑA**

Camino Lo Boza 5902  
Renca - Santiago  
Fono: (56) 2 2767 9318  
empresa@transportesocana.cl  
www.transportesocana.cl  
• Transporte Terrestre

**TRANSPORTES PULLMAN YURI'S**

Lincoyán 2037  
Antofagasta  
Fono: (56) 9 7497 1467  
dynko@pullmanyuris.cl  
www.pullmanyuris.cl  
• Servicios de Transporte •  
Transportes de Personal

**TRANSPORTES SCHIAPPACASSE**

RUT: 96.700.450-2  
Camino a Lonquén 13.070  
San Bernardo - Santiago  
Fono: (56) 2 2396 8000  
contacto.web@schlappacasse.cl  
www.schlappacasse.cl  
• Logística • Transporte de Carga Pesada

**TRANSPORTES SOLUCION SPA**

RUT: 76.264.093-7  
Fano Velasco 85, Of. 701  
Santiago  
Fono: (56) 2 2633 0101  
gerencia@radiotaxisolucion.cl  
www.radiotaxisolucion.cl  
• Radiotaxis • Servicios de Transporte  
• Transporte de Pasajeros

**TRANSPORTES TAIM**

RUT: 76.485.225-7  
Juana de Arco 2012, Of. 21  
Providencia - Santiago  
Fono: (56) 9 7912 1286  
contacto@taim.cl  
www.taim.cl  
• Transporte Terrestre

**TRANSPORTES TAMARUGAL LTDA.**

RUT: 79.6104.70-8  
Av. Del Valle Sur 614, Of. 71,  
Ciudad Empresarial  
Huechuraba - Santiago  
Fono: (56) 2 2411 9777  
gerencia@tamarugal.cl  
www.tamarugal.cl  
• Logística • Transporte Terrestre

**TRANSPORTES VERASAY**

RUT: 76.303.840-8  
Av. Pde. Eduardo Frei Montalva 2415  
Lampa - Santiago  
Fono: (56) 52 225 6900  
info@verasay.cl  
www.verasay.cl  
• Transporte de Cargas Especiales  
• Transporte de Minerales

**TRANSTECHNIQUE CHILE LTDA.**

RUT: 76.022.006-K  
Santiago 1167  
Santiago  
Fono: (56) 2 2551 0660  
info@transtechnique.cl  
www.transtechnique.cl  
• Cadenas para Transmisión de  
Potencia • Rodamientos

**TRANSUPPORT ERGONOMIA  
EN SALUD OCUPACIONAL**

RUT: 76.485.816-6  
El Fundo El Ciruelar Parcela  
18, Camino Monte Blanco  
El Monte  
Fono: (56) 2 2532 9235  
www.transupport.cl

• Cubiertas para Correos  
Transportadoras • Metalmecánica

**TRANSVIBA**

Ausonia 266, C-22  
Antofagasta  
Fono: (56) 9 6668 5150  
nadia.salinas@transviba.cl  
www.transviba.cl  
• Logística • Servicios de Transportes

**TRANSVIDAL**

RUT: 77.480.740-3  
Av. Décima 1880  
Valparaíso  
Fono: (56) 32 229 2579  
hvidal@transvidal.cl  
www.transvidal.cl  
• Transporte de Carga Pesada  
• Transporte Internacional

**TRANSVIP**

RUT: 76.102.176-1  
Av. Apoquindo 2930, Of. 201  
Las Condes - Santiago  
Fono: (56) 2 2677 3000  
andrea.velasquez@transvip.cl  
www.transvip.cl  
• Radiotaxis • Transporte de  
Pasajeros • Transporte de Valijas

**TRANSWORLD CHILE**

RUT: 96.755.110-4  
Calle Nueva 1890  
Huechuraba - Santiago  
Fono: (56) 2 2760 4100  
hsanchez@transworld.cl  
www.transworld.cl  
• Cableado Estructurado •  
Redes de Comunicación



**TRAVEL NORTE SPA**

RUT: 77.523.516-0  
Huérfanos 1055, Of. 801  
Santiago  
Fono: (56) 9 7766 3738  
Fono Ventas: (56) 2 2929 3549  
travelnortespa@gmail.com  
contacto@travelnorte.cl  
www.travelnorte.cl

**Gerente General:**

Rodrigo Muñoz

**Gerente Comercial:**

Maritza Hernández

**Gerente de Adm. y Finanzas:**

Luis Iturrieta

**Jefe Zona Norte:**

Le-xuan Tan

**Proveedores de:** Montajes  
Industriales Salfa / Highservice  
Ingeniería y Construcción / Millao  
Bernal y Compañía Ltda. / DHL  
Global Forwarding / Mantenciones y  
Servicios Salfa / Ameco Chile / Sigdo  
Koppers / Ingeniería y Construcción  
Profesionales Milenos

• Servicios de Transporte para  
Trabajadores • Transporte de  
Pasajeros en Buses Interurbanos •  
Transporte de Personal • Transporte  
para la Minería

**TRECK S.A.**

RUT: 96.542.490-3  
Av. Santa Rosa 5220  
San Joaquín - Santiago  
Fono: (56) 2 2490 9900  
srodillo@treck.cl

www.treck.cl  
• Artículos para Seguridad • Botas  
de Goma para Seguridad

**TREFILACION CABAÑAS LTDA.**

RUT: 83.875.500-3  
León Prado 935  
San Miguel - Santiago  
Fono: (56) 2 2521 4598  
contacto@trefilacion.cl  
www.trefilacion.cl  
• Alambres • Trefilado de Alambres



**TRAZADO NUCLEAR**

RUT: 76.233.587-5  
**Acreditaciones:** Argos - TUV Rheiland  
Fono: (56) 9 9490 4395  
Fono Ventas: (56) 9 7758 1741  
fdiaz@trazadonuclear.cl  
www.trazadonuclear.cl

**Gerente General:**

Francisco Díaz Vargas

**Gerente Comercial:**

Juan Carlos Salas

**Gerente de Adm. y Finanzas:**

Felipe Cassis

**Gerente de Operaciones:**

Oscar Jiménez

**Subgerente de Operaciones:**

Francisco Ortiz Palacios

**Proveedores de:** Minera Los  
Pelambres / Codelco / AES Gener /  
Doña Inés de Collahuasi / Minera  
Escondida / Minera Michilla / Minera  
Mantos de Oro / CMP, Compañía  
Minera del Pacífico / Minera  
Caserones

• Caracterización de Soluciones  
en Procesos de Lixiviación •  
Contrastación de Caudal en  
Ductos Cerrados • Determinación  
de la Distribución de Tiempos de  
Residencia (DTR) • Determinación  
del Comportamiento Hidrodinámico  
de Celdas de Flotación • Distribución  
de Flujos en Circuitos de Molienda  
• Distribución de Tiempos de  
Residencia de Sólidos, Líquidos y  
Gases • Medición de Flujos Naturales  
• Medición de Procesos Industriales

**TREFIMET S.A.**

RUT: 79.536.120-0  
Av. Las Industrias 1431  
Padre Hurtado - Santiago  
Fono: (56) 2 2811 3365  
contacto@trefimet.cl  
www.trefimet.cl  
• Lanzas Térmicas • Tubos de Acero

**TREK RENTAL**

RUT: 77.545.580-2  
Av. Presidente Riesco 5711, Of. 1604  
Las Condes - Santiago  
Fono: (56) 2 3203 5240  
Isotillo@trekrental.cl  
www.trekrental.cl  
• Arriendo de Camiones •  
Arriendo de Maquinaria

**TREMAC**

RUT: 96.863.260-4  
Panamericana Norte 20.450  
Lampa - Santiago  
Fono: (56) 2 2591 7000  
asistenteventas@tremac.cl  
www.tremac.cl

• Equipos Especiales • Equipos  
Especiales para Cátodos de Cobre  
• Equipos sobre Camión

**TRENT**

RUT: 77.124.800-4  
Vargas Fontecilla 4388  
Quinta Normal - Santiago  
Fono: (56) 9 6846 9824  
contacto@trent.cl  
www.trent.cl  
• Aislantes Eléctricos •  
Productos Eléctricos

**TRES60**

Av. Del Parque 5275  
Huechuraba - Santiago  
Fono: (56) 2 3262 6506  
xhenriquez@tres60.cl  
www.tres60.cl  
• Servicios de Continuidad Operacional  
• Soporte Tecnologías de Flota

**TRESSA**

Santa Rita 3480  
San Bernardo - Santiago  
Fono: (56) 9 7864 0130  
cdiaz@tressa.cl  
www.tressa.cl  
• Equipamiento de Limpieza para Minería

**TREULEN Y CIA. LTDA.**

RUT: 77.779.660-7  
Embajador Quintana 4621  
Estación Central - Santiago  
Fono: (56) 2 2778 8300  
ftreulen@treulen.cl  
www.treulen.cl  
• Productos para Procesos Mineros •  
Repuestos para Maquinaria Minera

**TRICOMIN S.A.**

RUT: 78.956.240-7  
Hermanos Carrera Pinto 87  
Colina - Santiago  
Fono: (56) 2 2617 9000  
serviciosmineros@tricom.cl  
www.tricom.cl  
• Aceros para Perforación  
• Perforaciones

**TRICONOS MINEROS**

RUT: 93.663.000-6  
Av. La Dehesa 1201, Of.  
515, Edificio Oriente  
Lo Barnechea - Santiago  
Fono: (56) 2 2321 2066  
contacto@triconosmineros.cl  
www.triconosmineros.cl  
• Equipos para Perforación

**TRILE**

Onix 85  
Antofagasta  
Fono: (56) 55 289 2090  
www.trile.cl  
• Bombas • Manejo de Fluidos • Válvulas

**TRINA SOLAR CHILE**

Av. Nueva Tajamar 555, Of. 1501  
Las Condes - Santiago  
Fono: (56) 2 2594 7586  
latam@trinasolar.com  
www.trinasolar.com  
• Equipos Fotovoltaicos •  
Módulos Fotovoltaicos

**TRIPLE C INTERNATIONAL SUPPLIERS**

RUT: 76.009.782-9  
Av. Las Tranqueras 117, Ofs. 906-B y 907-B  
Las Condes - Santiago  
Fono: (56) 9 8999 8287  
sfriz@triplecinternational.com  
www.triplecinternational.com  
• Partes y Piezas Especiales • Suministro  
de Repuestos y Componentes OEM

**TRIPONTIS LTDA.**

RUT: 76.088.988-1  
 Alonso de Córdova 5151, Of. 1003  
 Las Condes - Santiago  
**Fono:** (56) 2 2426 8515  
 andres.vignaga@tripontis.com  
 www.tripontis.com  
 • Consultoría en Gestión Empresarial

**TRITEC-INTERVENTO SPA**

Dr. Manuel Barros Borgoño 71, Of. 1604  
 Providencia - Santiago  
**Fono:** (56) 2 3202 6494  
 contacto@tritec-intervento.cl  
 www.tritec-intervento.cl  
 • Desarrollo de Energía Solar Fotovoltaica

**TRIXSA**

RUT: 96.677.780-K  
 Arturo Prat 1694, Of. 902  
 Iquique  
**Fono:** (56) 57 242 4802  
 contacto@trixsa.cl  
 www.trixsa.cl  
 • Repuestos y Servicio Técnico Grúas Hidráulicas • Venta y Arriendo de Grúas de Alto Tonelajes

**TROMAX S.A.**

RUT: 76.226.167-7  
 Recreo 1012  
 Rancagua  
**Fono:** (56) 72 275 0634  
 informacion@tromax.cl  
 www.tromax.cl  
 • Arriendo de Equipos para Perforación • Arriendo de Maquinaria para la Minería

**TROTTER INDUSTRIAL**

RUT: 84302700-8  
 San Pablo 3800  
 Quinta Normal - Santiago  
**Fono:** (56) 2 2395 7600  
 ftrotter@trotterindustrial.com  
 www.trotterindustrial.com  
 • Calderas

**TRULY NOLEN CHILE S.A.**

RUT: 96.591.760-8  
 Av. Kennedy 8028  
 Vitacura - Santiago  
**Fono:** (56) 2 2784 4400  
 www.trulynolen.cl  
 • Control de Plagas • Fumigaciones

**TRUMATIC SPA**

RUT: 96.579.910-9  
 Camino Nuevo 1688, Parcela B, Galpón 28, Lo Infante  
 San Bernardo - Santiago  
**Fono:** (56) 9 4532 3599  
 barbaraabarca@trumatic.cl  
 www.trumatic.cl  
 • Mediciones Industriales

**TRX TELECOM**

RUT: 76.711.584-9  
 Roy H. Glover 4610, Villa Tucnar Huasi Calama  
**Fono:** (56) 41 313 9505  
 info@trxtelecom.cl  
 www.trxtelecom.cl  
 • Radiocomunicaciones

**TSCOM SPA**

RUT: 76.250.816-8  
 Fernández Concha 164  
 Ñuñoa - Santiago  
**Fono:** (56) 2 2912 7530  
 contacto@tscm.cl  
 www.tscm.cl  
 • Productos para la Detección de Alcohol y Drogas

**TSCORROSION**

RUT: 77.304.150-4  
 Av. Eliodoro Yáñez 1984, Of. 305

**Providencia - Santiago**

**Fono:** (56) 2 2274 0159  
 chile@tsorrosion.com  
 www.tsorrosion.com  
 • Estudios de Corrosión Interna de Tuberías y Acueductos • Inspección de Revestimientos Anticorrosivos Coating and Lining • Inspección y Control de Sistemas de Protección Catódica

**TSE, SOLUCIONES ELECTRICAS**

RUT: 76.483.565-4  
 Las Dalias 2257-A  
 Macul - Santiago  
**Fono:** (56) 2 2620 1332  
 ventas@tse.tunning.cl  
 www.tsespa.cl  
 • Ingeniería Eléctrica • Tableros Eléctricos

**TSG ENVIRONMENTAL**

Europa 2066  
 Providencia - Santiago  
**Fono:** (56) 2 2668 1260  
 info@tsgenviro.com  
 www.tsgenvironmental.com  
 • Gestión de Olores

**TTM CHILE**

RUT: 89.026.600-2  
**Asociado:** Aprimin  
 El Arrayán 1306, Parque Enea Pudahuel - Santiago  
**Fono:** (56) 2 2680 5948  
 secretaria@ttmchile.cl  
 www.web-ttm.com  
 • Accesorios para Correas Transportadoras • Sistemas para Transporte de Minerales

**TTPM S.A.**

Calle 9 N° 425 Galpón 16 y 17  
 Antofagasta  
**Fono:** (56) 55 255 2840  
 antofagasta@ttpm.cl  
 www.ttpm.cl  
 • Acoplamientos

**TTR EL TOTAL**

RUT: 76.185.954-4  
 Los Pioneros Entrada 2, Parcela 9  
 Colina - Santiago  
**Fono:** (56) 9 8818 5513  
 gerencia@ttr.cl  
 www.ttr.cl  
 • Automatización y Control de Combustible • Estanques para Combustibles • Válvulas Control Flujo de Combustible

**TUBEXA INDUSTRIAL LTDA.**

RUT: 76.590.720-9  
 Av. Bernardo O'Higgins 1460, Piso 0  
 Santiago  
**Fono:** (56) 2 3293 7800  
 ventas@tubexa.cl  
 www.tubexa.cl  
 • Tubos de Acero • Tubos Revestidos con HDPE

**TUBOLED SPA**

RUT: 10.566.729-9  
 Santa Anselma 0396  
 La Cisterna - Santiago  
**Fono:** (56) 2 2717 6817  
 tuboled@tuboled.cl  
 www.tuboled.cl  
 • Iluminación Led • Soluciones de Energía Solar y Tele Gestión

**TUNNING INGENIERIA LTDA.**

RUT: 78.554.660-1  
 Lautaro 803  
 Providencia - Santiago  
**Fono:** (56) 2 2620 1300  
 ventas@tunning.cl  
 www.tunning.cl

• Automatización y Control • Ingeniería en Proyectos Eléctricos

**TURBODAL S.A.**

RUT: 86.771.700-5  
 Barón de Juras Reales 5050  
 Conchalí - Santiago  
**Fono:** (56) 2 2899 4000  
 ventas@turbodal.cl  
 www.turbodal.cl  
 • Turbocompresores • Turbocompresores para Vehículos

**TURBOMAQUINAS**

Av. Lo Espejo 0174  
 El Bosque - Santiago  
**Fono:** (56) 2 2287 2075  
 contacto@turbomaquinas.cl  
 www.turbomaquinas.cl  
 • Control de Procesos • Instrumentos para Correas Transportadoras

**TURBOMECANICA LTDA.**

RUT: 83.396.100-4  
 Av. Gran Bretaña 4447,  
 Parque Empresarial Talcahuano  
**Fono:** (56) 41 242 5290  
 turbomecanica@turbomecanica.cl  
 www.turbomecanica.cl  
 • Asesorías en Mecánica • Servicios de Análisis de Vibraciones

**TURNER & TOWNSEND LTDA.**

RUT: 76.079.335-3  
 Av. Apoquindo 2827, Of. 202B  
 Las Condes - Santiago  
**Fono:** (56) 2 3245 4100  
 www.turnerandtowsend.com  
 • Consultoría

**TURNO A SPA**

RUT: 77.105.836-1  
 Copiapó  
 diosa.hidalgo@turnoa.com  
 www.turnoa.com  
 • Consultora que Forma a Personas con un Modelo de Confiabilidad Humana de Colabora

**TUSAN**

RUT: 86.386.700-2  
**Asociado:** Aprimin  
 Av. Gladys Marín 6030  
 Estación Central - Santiago  
**Fono:** (56) 2 2899 6839  
 ventas@tusan.cl  
 www.tusan.cl  
 • Mantenimiento de Transformadores • Transformadores

**TUV RHEINLAND CHILE S.A.**

RUT: 96.684.630-5  
 Av. Holanda 100, Of. 604, Piso 6  
 Providencia - Santiago  
**Fono:** (56) 2 2352 4200  
 www.tuv.com/chile/es/  
 • Auditorías e Inspecciones • Inspección de Equipos y Maquinarias

**TUXPAN SOFTWARE S.A.**

RUT: 96.829.350-8  
 Siete Norte 360, Of. 1  
 Viña del Mar  
**Fono:** (56) 32 268 0906  
 tuxpan@tuxpan.com  
 www.tuxpan.com  
 • Desarrollo de Software • Mantenimiento y Soporte de Sistemas

**TYCO FIRE & SECURITY**

RUT: 83.157.200-0  
 Alfredo Barros Errázuriz 1973, Piso 6  
 Providencia - Santiago  
**Fono:** (56) 2 2472 4253  
 cbarriga@tycoint.com  
 • Aire Acondicionado para Maquinaria Pesada y Minera • Sistemas

CCTV Industriales • Sistemas para Detección de Incendios

**TZ MINING LTDA.**

RUT: 76.211.036-9  
 San Francisco de Asís 150, Of. 712  
 Vitacura - Santiago  
**Fono:** (56) 2 3202 6107  
 ventas@tzmining.cl  
 www.tzmining.cl  
 • Excavadoras • Palas de Cable

**TYG VECCHIOLA**

RUT: 78.590.360-9  
 Rosario Norte 555, Of. 301  
 Las Condes - Santiago  
**Fono:** (56) 9 5363 2280  
 recepciontyg@tygvecchiola.cl  
 www.transportesvecchiola.cl

**Gerente General:**

Enzo Vecchiola Morales

**Vicepresidente:**

Angelo Vecchiola Morales

**Gerente de Adm. y Finanzas:**

Gian Franco Vecchiola Morales

**Gerente de Operaciones:**

Armin Rivera

**Gerente Comercial:**

Ivar Inzunza

**Gerente Corporativo:**

Alfredo Vega

**Gerente Corporativo de Estrategia,**

Marketing y DO:

Ricardo Castillo

**Proveedores de:** BHP / Codelco / Doña Inés de Collahuasi / AngloAmerican

• Arriendo de Grúas • GPS • Montajes Industriales • Servicio Personal, Reclutamiento, Outsourcing • Servicios de Transportes Sobredimensionado y Alto Tonelaje

**U****UASVISION INGENIERIA**

RUT: 76.308.927-4  
 Av. Providencia 2133, Of. 312  
 Providencia - Santiago  
**Fono:** (56) 2 2335 1176  
 contacto@uasvision.cl  
 www.uasvision.cl  
 • Aerofotogrametría • Topografía Aérea y Terrestre

**UATSA**

Av. Angamos 601  
 Antogagasta  
**Fono:** (56) 9 9490 4083  
 productokampus@uatsa.cl  
 www.uatsa.cl  
 • Electricidad • Servicios de Consultoría

**UAV LATAM CHILE**

Av. Nueva Costanera 3698, Of. 605  
 Vitacura - Santiago  
**Fono:** (56) 9 9222 1540  
 info@uavlatam.com  
 www.uavlatam.com  
 • Drones

**UAV SENSEFLY**

RUT: 76.217.759-5  
 Santa Beatriz 100, Of. 904  
 Providencia - Santiago  
**Fono:** (56) 2 2235 2657  
 ventas@uavsensefly.cl

www.uavsensefly.cl  
• Drones

**ULOG - ULTRAMAR LOGISTIC**  
RUT: 80.992.000-3  
Av. El Bosque Norte 500, Piso 18  
Las Condes - Santiago  
Fono: (56) 2 2630 1000  
soporte@ulog.cl  
www.ulog.cl  
• Logística • Transporte Nacional



**ULMA ANDAMIOS Y MOLDAJES**

RUT: 96.777.600-9  
Vizcaya 325  
Pudahuel - Santiago  
Fono: (56) 2 2599 0530  
ulma@ulmaconstruction.cl  
www.ulmaconstruction.cl

**Gerente General:**  
Juan José Ayestarán  
**Gerente Comercial:**  
Antonio Carlos Machado  
**Gerente de Adm. y Finanzas:**  
Manuel Middleton  
**Ejecutivo Comercial:**  
Carlos Fernández  
**Ejecutivo Comercial:**  
Jorge González  
**Ejecutivo Comercial:**  
Jorge Huerta

**Proveedores de:** Echeverría Izquierdo / Besalco / Icafal / SalfaCorp / BHP / Codelco / Züblin / Astaldi / Tecsca / Gardilic

- Andamios • Apuntalamiento • Cimbra • Desarrollo y Soporte de Ingeniería • Encofrados • Metodología Revit Architecture • Moldajes • Obras Civiles • Tecnología BIM • Trabajos en Altura

**ULTRAPORT LTDA.**  
RUT: 88.056.400-5  
Calle Blanco 853  
Valparaíso  
Fono: (56) 32 220 2975  
contacto@ultraport.cl  
www.ultraport.cl  
• Empresas Portuarias • Logística

**ULTRASEAL**  
Homs 6920  
Las Condes - Santiago  
Fono: (56) 9 7517 7743  
jose.bascur@ultraseal-latam.com  
www.ultraseal.com  
• Protección de Neumáticos de Pinchazos y Cortes para uso Minero

**UNACEM CHILE**  
RUT: 99.587.520-9  
Av. Del Valle 576, Of. 501  
Huechuraba - Santiago  
Fono: (56) 2 2938 9600  
contacto@unacem.cl  
www.unacem.cl  
• Cemento • Hormigón Premezclado

**UNEX**  
Av. Américo Vespucio Norte  
2680, Of. 27, El Cortijo  
Conchalí - Santiago  
Fono: (56) 2 2623 4981  
asistencia.tecnica@unex.cl  
www.unex.cl  
• Aislantes Metálicos para la Minería

**UNI INTERNACIONAL**  
RUT: 76.921.680-4  
Marchant Pereira 150, Of. 204  
Providencia - Santiago  
Fono: (56) 2 2585 6935  
chile@uniinternational.com  
www.uniinternational.com  
• Agencias de Carga • Consolidación y Desconsolidación de Carga • Transporte de Cargas Especiales

**UNICON CHILE**  
RUT: 76.756.988-2  
Av. Presidente Edo. Frei Montalva 9001-B  
Quilicura - Santiago  
Fono: (56) 9 6678 5378  
contacto.unicon@uniconchile.cl  
www.uniconchile.cl  
• Hormigones Premezclados

**UNIMATIC S.A.**  
RUT: 83.862.100-7  
Los Ceramistas 8715  
La Reina - Santiago  
Fono: (56) 2 2273 1848  
unimatic@unimatic.cl  
www.unimatic.cl/unimatic/  
• Bombas para Pozos Profundos • Ingeniería Civil

**UNION TECNICA AUTOMOTRIZ S.A.**  
RUT: 92.379.000-4  
Panamericana Norte 5011  
Conchalí - Santiago  
Fono: (56) 2 2437 2500  
contacto@uniontecnica.cl  
www.uniontecnica.cl  
• Fabricación de Partes y Piezas • Repuestos para Camiones

**UNISAN**  
Las Esteras Norte 2351  
Quilicura - Santiago  
Fono: (56) 2 2577 2400  
contacto@unisan.cl  
www.unisan.cl  
• Baños Químicos • Servicios de Sanitización y Desinfección Ambiental • Transporte de Residuos Industriales

**UNISPAN CHILE**  
RUT: 77.209.435-3  
Las Encinas 16.563  
Lampa - Santiago  
Fono: (56) 2 2784 9030  
pbaudet@unispanspan.com  
www.unispanspan.com  
• Andamios • Encofrados • Moldajes

**UNITEC CHILE LTDA.**  
RUT: 78.013.540-9  
Av. Del Parque 4928, Of. 223,  
Ciudad Empresarial  
Huechuraba - Santiago  
Fono: (56) 2 2480 4520  
ventas@unitec.cl  
www.unitec.cl  
• Aceites Lubricantes • Grasas Lubricantes

**UNITED SISTEMAS DE TUBERIAS LTDA.**  
RUT: 78.451.050-6  
Puerta del Sol 55, Of. 111  
Las Condes - Santiago  
Fono: (56) 2 2207 4966  
mlopez@unitedchile.cl  
www.unitedchile.cl  
• Tubos de Acero Inoxidable • Tubos Revestidos con HDPE

**UNTEC - FUNDACION PARA LA TRANSFERENCIA TECNOLOGICA**  
RUT: 71.645.400-2  
Av. Beauchef 993  
Santiago  
Fono: (56) 2 2977 1260  
untec@untec.cl  
www.untec.cl

• Estudios y Proyectos de Ingeniería • Modelación Basada en Análisis de Datos (Data Science) • Servicios Especializados Basados en Tecnologías Proprietarias

**USIMECA CHILE**  
RUT: 76.160.860-6  
Av. San Ignacio 064  
Quilicura - Santiago  
Fono: (56) 2 3213 6800  
contacto@umcchile.cl  
www.umcchile.cl  
• Equipos Recolectores para Camiones

**UTC OVERSEAS S.A.**  
RUT: 99.540.780-9  
Roger de Flor 2871, Of. 201  
Las Condes - Santiago  
Fono: (56) 2 2242 9697  
santiago@utcoverseas.com  
www.utcoverseas.com  
• Logística para Proyectos • Transporte Marítimo

**UYUSTOOLS CHILE**  
Av. Américo Vespucio 1901  
Huechuraba - Santiago  
Fono: (56) 2 2624 6531  
ventassantiago@uyusa.com  
www.uyustools.cl  
• Herramientas

**V&V CERTIFICACIONES LTDA.**  
Uribe 636, Of. 811  
Antofagasta  
Fono: (56) 9 3695 5934  
gestion@vyvcertificaciones.com  
www.vyvcertificaciones.com  
• Certificaciones

**VAG CHILE**  
RUT: 76.893.010-4  
El Totoral 900-A, Barrio  
Ind. Buenaventura  
Quilicura - Santiago  
Fono: (56) 2 2366 6036  
j.bonilla@vag-group.com  
www.vag-group.com  
• Tratamiento de Aguas Servidas • Válvulas

**VAI GROUNDWATER SOLUTIONS**  
RUT: 76.211.123-1  
Antonio Bellet 77, Of. 1201  
Providencia - Santiago  
Fono: (56) 2 2348 7080  
contacto@vaigs.com  
www.vaigs.com  
• Hidrogeología • Manejo de Relaves

**VALCK Y CIA S.A.**  
RUT: 78.382.590-2  
Camino San Pedro 9600  
Pudahuel - Santiago  
Fono: (56) 2 2552 3860  
contacto@valck.cl  
www.avalck.cl  
• Grúas Horquilla • Montacargas

**VALCON SPA**  
Real Audiencia 1191  
San Miguel - Santiago  
Fono: (56) 2 2312 0950  
contacto@valcon.cl  
www.valcon.cl  
• Válvulas

**VALENCIA S.A.**  
RUT: 96.946.410-1  
Av. Padre Alberto Hurtado 1267  
Estación Central - Santiago  
Fono: (56) 2 2816 1000  
ventas@valenciasa.cl  
www.valenciasa.cl  
• Aceros para Perforación • Metalúrgicas



**V-MAX LATAM**

RUT: 76.133.595-2  
**Certificado:** Sicep  
Av. General Velásquez 11001, Barrio Industrial Puerta Sur  
San Bernardo - Santiago  
Fono: (56) 2 2862 9999  
comunicaciones@v-max.com  
ventas@v-max.com  
www.v-max.com

**Gerente General:**  
Javier Walger  
**Jefe Desarrollo de Negocios:**  
Carolina Herrera  
**Jefe de Ventas:**  
Sergio Ramírez  
**Jefe de Marketing:**  
Taide Peña

**Proveedores de:** Codelco / Codelco Gabriela Mistral / Minera Spence / Antofagasta Minerals, Minera Los Pelambres, Minera Centinela y Minera Antucoya / Sierra Atacama / Anglo American Sur, El Soldado / SQM Salar / Minera El Abra / Minera Lomas Bayas / Mantos Copper / Minera Las Cenizas Cabildo / Minera Carola / BHP, Minera Escondida / Minera Lumina Copper / Albemarle

- Aspersores • Envolturas de Polietileno para Protección de Tuberías Revestidas • Estanques de Polietileno de Alta Densidad (HDPE) • Estanques Flexibles • Geomembranas • Sistemas de Uniones por Electrofundición • Transporte de Fluidos • Tuberías de Polietileno HDPE • Tuberías en HDPE • Tuberías HDPE • Válvulas

**VALMET**  
RUT: 96.633.220-4  
Ruta 150, km 6,3, calle 1 N°40,  
Fundo Landa, Camino a Penco  
Concepción  
Fono: (56) 41 285 1160  
carl.mikael.stal@valmet.com  
www.valmet.com  
• Bombas • Sistemas de Automatización • Sistemas de Control de Flujo

**VALOR ESTRATEGICO CONSULTORES E INVERSIONES LTDA.**  
RUT: 77.361.720-1  
Rosario Norte 555, Piso 12  
Las Condes - Santiago  
Fono: (56) 2 2437 7700  
contacto@valorestrategico.cl  
www.valorestrategico.cl  
• Asesorías en Planificación Estratégica • Consultoría en Proyectos Mineros

**VALTEC LTDA.**  
Ramón Freire 20 A, Of. 2  
Quillota  
Fono: (56) 33 249 2885  
contacto@valtecgrou.cl  
www.valtecgrou.cl  
• GPS

**VALUE PEOPLE SPA**  
RUT: 76.240.109-6  
Alonso de Córdova 5870, Of. 1109  
Las Condes - Santiago  
Fono: (56) 2 2958 0786  
contacto@valuepeople.cl  
www.valuepeople.cl

• Consultora en Gestión de Recursos Humanos

**VALVULAS CHILE S.A.**

RUT: 96.981.540-0  
Calle Nueva 5322  
Conchalí - Santiago  
Fono: (56) 2 2624 9860  
ventas@valvulaschile.cl  
www.valvulaschile.cl  
• Fittings de Acero Inoxidable • Válvulas

**VALVULAS INDUSTRIALES S.A.**

RUT: 95.164.000-K  
Panamericana Norte Km. 19  
Colina - Santiago  
Fono: 600 570 1000  
oc@valvulasindustriales.com  
www.valvulasindustriales.com  
• Fittings de Acero Inoxidable • Válvulas

**VANTAZ GROUP**

RUT: 77.466.060-7  
Los Militares 5953, Of. 1506  
Las Condes - Santiago  
Fono: (56) 2 2206 0290  
info@vantaz.com  
www.vantaz.com  
• Consultoría para la Minería  
• Diseño, Implementación y Apoyo a la Operación Minera

**VAPENSA**

RUT: 76.191.835-4  
Camino Lo Ruiz 5310, Galpón G  
Quilicura - Santiago  
Fono: (56) 2 2832 2000  
ventaschile@vapensa.com  
www.vapensa.com  
• Calderas de Baja y Alta Presión • Osmosis Inversa • Torres de Enfriamiento

**VARIADORES CHILE LTDA.**

RUT: 76.487.246-0  
Roberto Espinoza 1170  
Santiago  
Fono: (56) 2 2769 0585  
info@variadoreschile.cl  
www.variadoreschile.cl  
• Equipos para Control de Movimiento  
• Variadores de Frecuencia



**VASKO SPA**

RUT: 77.197.589-5  
Diego de Velásquez 2079  
Providencia - Santiago  
Fono: (56) 9 4219 1187  
marcello@vasko.cl  
www.vasko.cl

**Gerente:**  
Marcello Vásquez Meza

• Ingeniería de Proyectos • Monitoreo de Calidad del Aire • Software de Gestión • Topografía • Tratamiento de Aguas

**VDM INGENIERIA Y CONSTRUCCION LTDA.**

RUT: 77.091.380-2  
Av. Suecia 42, Of. 1105  
Providencia - Santiago  
Fono: (56) 2 2233 7722  
contacto@vdmconsultores.com  
www.vdmconsultores.cl  
• Ingeniería en Ventilación Subterránea

**VECCHIOLA S.A.**

RUT: 87.049.000-3  
Panamericana Norte km 809  
Copiapó  
Fono: (56) 52 220 3100  
vecchiola@vecchiola.cl  
www.vecchiola.cl  
• Arriendo de Maquinaria Pesada • Transporte de Cargas Especiales

**VEGA INDUSTRIES CHILE**

Agustinas 853, Of. 441  
Santiago  
antonio.rubio@vega-industries.com  
www.aiaengineering.com  
• Plantas Concentradoras • Revestimiento de Molinos

**VEGAMINING LTDA.**

RUT: 76.257.334-2  
Dragones de La Reina 679-R  
La Reina - Santiago  
Fono: (56) 9 7387 2385  
mvega@vegaming.com  
www.vegaming.com  
• Equipos de Iluminación Led para Minería Subterránea

**VELDEMAN CHILE SPA**

RUT: 76.283.625-4  
Cerro El Plomo 5630, Piso 9  
Las Condes - Santiago  
Fono: (56) 2 2666 4360  
info@veldemangroup.com  
www.valdemangroup.com  
• Carpas y Toldos

**VEMPTO SPA**

Av. Pajaritos 3195, Of. 606  
Maipú - Santiago  
general@vempto.com  
www.vempto.com  
• Sistema para Observar Niveles de Llenado de Molinos SAG y de Bolas



**VERACIO**

RUT: 77.758.648-3  
Av. Los Libertadores 16.500, Sitio 1-A-2  
Colina - Santiago  
Fono: (56) 2 2595 3300  
julian.carrasco@veracio.com  
eduardo.molina@veracio.com  
www.veracio.com

**Vice President Commercial Latam:**  
Eduardo Molina A.

• Análisis de Muestras de Perforación y Testigos • Captura y Procesamiento de Datos de Yacimientos Minerales • Caracterización Geológica • Consultoría sobre Yacimientos Minerales para Exploración y Extracción Minera • Mapeo Digital • Tecnología e Instrumentos de Medición de Sondajes y Trayectoria

**VENTEC**

RUT: 95.707.000-0  
Asociado: Aprimin  
El Rosal 4590  
Huechuraba - Santiago  
Fono: (56) 2 2887 2999  
ventec@ventec.cl  
www.ventec.cl  
• Lubricantes

**VEOLIA WATER CHILE**

RUT: 77.894.510-K  
Av. Apoquindo 5550, Of. 1301

**Las Condes - Santiago**

Fono: (56) 2 2336 1200  
www.veolia.com  
• Gestión de Agua • Gestión de Residuos

**VERMEER CHILE SPA.**

Av. Luis Thayer Ojeda 424  
Providencia - Santiago  
Fono: (56) 9 3375 0839  
cegana@vermeer.com  
www.vermeer.com  
• Equipos de Perforación • Maquinaria Zanjadoras

**VERNE SPA**

RUT: 76.034.722-1  
Av. Andrés Bello 2777, Of. 1801  
Las Condes - Santiago  
Fono: (56) 2 2885 8633  
info@verne.cl  
www.verne.cl  
• Cables de Acero • Ladrillos Refractarios

**VERSACHEM CHILE S.A.**

Los Industriales 639  
Huechuraba - Santiago  
Fono: (56) 2 2625 3487  
contacto@versachem.cl  
www.itwversachem.cl  
• Refrigerantes y Anticongelantes para Radiadores

**VERSCHAE**

RUT: 96.709.430-7  
Avenida del Parque 520, Lote 13, Parque Ind. Gulmué  
Concon  
Fono: (56) 32 226 7329  
www.verschae.cl  
• Buses Eléctricos

**VERSVAL**

RUT: 76.306.480-8  
Pablo El Veronés 481  
Las Condes - Santiago  
Fono: (56) 9 9840 1803  
info@versval.com  
www.versval.com  
• Sistemas para Filtración • Torres para Enfriamiento

**VERTEX SPA**

RUT: 77.261.318-0  
Av. Santa Clara 300, Ciudad Empresarial  
Huechuraba - Santiago  
Fono: (56) 2 2394 6000  
info@vertexmining.com  
www.vertexmining.com  
• Equipos de Perforación • Robots para Shotcrete

**VERTICAL S.A.**

RUT: 96.659.140-4  
Av. Los Leones 1776  
Providencia - Santiago  
Fono: (56) 2 2223 2100  
info@vertical.cl  
www.vertical.cl  
• Capacitación de Personal

**VERTICAL INDUSTRIAL TRADE**

Armando Carrera 5235  
Ñuñoa - Santiago  
Fono: (56) 2 3290 3061  
eduardo.daiez@verticalindustrial.com  
www.verticalindustrial.com  
• Mantención Industrial • Seguridad Industrial

**VESERT SPA**

Av. Salvador Allende 137  
Antofagasta  
Fono: (56) 55 295 1318  
antofagasta@vesert.cl  
www.vesert.cl  
• Mangueras • Sistemas de Lubricación

**VESOL LTDA.**

RUT: 76.024.083-4  
Las Azucenas s/n, sitio 4, Sector Quintas, Salar Grande, Km 12  
Antofagasta  
Fono: (56) 55 253 0832  
mauriciovega@vesol.cl  
www.vesol.cl  
• Reparación de Poleas para Correas Transportadoras

**VESTAS CHILE**

Los Militares 4611, Piso 7  
Las Condes - Santiago  
Fono: (56) 2 2822 5900  
medchilereception@vestas.com  
www.vestas.com  
• Aerogeneradores



**VIAL EQUIPMENT CORP**

RUT: 76.891.025-1  
Av. La Oración 1267  
Pudahuel - Santiago  
Fono: (56) 2 2432 1300  
gerencia@vialequipment.com  
servicio.cliente@vialequipment.com  
www.vialequipment.com

**Gerente General:**  
Jorge Vial Undurraga  
**Subgerente Comercial:**  
Carlos Vial Schneider  
**Gerente de Adm. y Finanzas:**  
Carlos Gutiérrez Iseense

**Proveedores de:** Minera Lomas Bayas / Minera Escondido / Fundación Alto Norte / Minera Manto Verde / Minera Salares Norte / Codelco, El Salvador, Andina y Chuquicamata / Minera Spence / Minera Cerro Colorado / Minera Quebrada Blanca / Doña Inés de Collahuasi

• Capacitación de Operación de Maquinaria de Izaje y Construcción  
• Consultorías • Elaboración de Procedimientos y Planes de Izaje  
• Evaluación de Competencias de Operadores de Maquinaria de Construcción y Minería • Inspección de Herramientas y Elementos de Izaje • Inspección y Certificación de Maquinarias de Construcción y Minería • Investigación de Accidentes  
• Mantenimiento Integral de Flotas de Maquinaria de Construcción Multi Marca • Representación de Venta de Grúas

**VETO Y CIA. LTDA.**

RUT: 82.525.800-0  
San Eugenio 567  
Ñuñoa - Santiago  
Fono: (56) 2 2355 4400  
ventas@veto.cl  
www.veto.cl  
• Microscopios • Variadores de Frecuencia

**VIALCORP**

RUT: 76.149.673-5  
Av. Del Parque 5275, Of. 404  
Ciudad Empresarial  
Huechuraba - Santiago  
Fono: (56) 2 3221 0620  
info@vialcorp.cl  
www.vialcorp.cl  
• Control de Hielo en Carreteras  
• Control de Polvo en Caminos • Estabilización Química de Caminos

**VIAS SPA**

Padre Tadeo 4607  
Juan Pablo Domínguez - Santiago  
**Fono:** (56) 2 2775 3046  
ventas@viasimportaciones.cl  
www.viasimportaciones.cl  
• Equipos de Generación de Energía  
• Sensores de Temperatura

**VIBROMINE SKM LTDA.**

**RUT:** 78.640.450-9  
Av. Hermógenes Alfaro 1098  
Antofagasta  
**Fono:** (56) 55 259 2504  
contacto@vibromine.cl  
www.vibromine.cl  
• Servicios de Análisis de Vibraciones  
• Servicios de Balanceo Dinámico

**VICSA**

**RUT:** 76.242.324-3  
Panamericana Norte 5151  
Conchalí - Santiago  
**Fono:** (56) 2 2307 3200  
contacto@vicsa.cl  
www.vicsa.cl  
• Artículos para Seguridad  
• Ropa para Seguridad

**VICTORINOX ANDES S.A.**

**RUT:** 96.648.090-4  
Av. Luis Pasteur 6396  
Vitacura - Santiago  
**Fono:** (56) 2 2956 4700  
contacto@victorinox.cl  
www.victorinox.cl  
• Linternas • Navajas

**VIDEOCORP**

**RUT:** 89.629.300-1  
Av. Las Condes 11.700, Of.  
401/402, Torre A  
Vitacura - Santiago  
**Fono:** (56) 2 2431 6100  
contacto@videocorp.com  
www.videocorp.com  
• Circuitos Cerrados de Televisión  
(CCTV) • Telecomunicaciones



**VIGGO**

**RUT:** 76.642.320-5  
**Certificado:** Sicep  
Jesús Díez Martínez 730  
Estación Central - Santiago  
**Fono:** (56) 2 2822 7337  
comercial@viggo.cl  
www.viggo.cl

**Gerente General:**

Fernando Villarino Sepúlveda  
**Subgerente Sostenibilidad y Desarrollo:**

Carolina Núñez González  
**Jefe de Proyectos Comerciales:**  
Nicolás Rodó Henríquez  
**Jefe de Negocios:**  
Oscar Engdahl Toledo

**Proveedores de:** SQM / BHP / Minera Escondida / Minera Caserones / Minera Cerro Colorado / Minera Mantoverde / Minera El Abra / Orica / Molyb / Enami

• Transporte de Pasajeros en Buses Interurbanos • Transporte de Personal • Transporte Privado de Personas

**VIELCO**

**RUT:** 76.200.126-8  
Luis Alberto Cruz 1166

Renca - Santiago

**Fono:** (56) 2 2389 0100  
info@vielco.cl  
www.vielco.cl  
• Generadores Eléctricos

**VIEW MINERAL LTDA.**

El Director 6000, Of. 207  
Las Condes - Santiago  
**Fono:** (56) 9 5686 9304  
info@viewmineral.cl  
www.viewmineral.cl  
• Procesos Mineros • Servicios Informáticos

**VIGAFLW**

Ramón Freire, Lote 47, Barrio Industrial Los Libertadores Colina - Santiago  
**Fono:** (56) 2 2797 0350  
info@vigaflow.com  
www.vigaflow.com  
• Ablandadores para Agua  
• Plantas Desaladoras

**VIGATEC S.A.**

**RUT:** 96.587.380-5  
Luz 2956  
Las Condes - Santiago  
**Fono:** (56) 2 2350 7000  
hola@vigatec.cl  
www.vigatec.com  
• Soluciones para Logística y Ergonomía  
• Soluciones Tecnológicas Integrales

**VIGIL LTDA.**

**RUT:** 78.188.340-9  
Av. José Manuel Balmaceda 107  
La Serena  
**Fono:** (56) 51 222 4149  
vigil@vigilltda.cl  
www.vigilltda.cl  
• Circuitos Cerrados de Televisión (CCTV) • Radiocomunicaciones



**VIRTA INC.**

**RUT:** 77.423.221-4  
**Certificado:** Sicep  
Reyes Lavalle 3340, Piso 7  
Las Condes - Santiago  
**Fono:** (56) 9 9074 2958  
estefania.mora@virtainc.com  
www.virtainc.com

**Gerente General:**

Grant Graber  
**Gerencia Comercial:**  
Estefanía Mora

**Proveedores de:** Freeport McMoRan / Antofagasta Minerals

• Alimentadores • Apiladores • Apron, Alimentadores de Placa • Correas del Tipo Overland • Correas Transportadoras • Correas Transportadoras para Minería Subterránea • Fabricación y Diseño de Proyectos de Manejo de Materiales a Granel • Mejoramiento de Sistemas de Transporte de Materiales • Plantas de Trituración y Cribado • Sistemas de Almacenamiento y Recuperación de Materiales • Sistemas de Manejo de Materiales a Granel • Sistemas para Carga y Descarga de Barcos • Sistemas y Transportadores de Planta • Trituración y Transporte en Rajo, Sistemas IPCC

**VIGNOLA S.A.**

**RUT:** 93.075.000-K

Hoevel 4427

Quinta Normal - Santiago  
**Fono:** (56) 2 2433 6200  
vignosan@vignola.cl  
www.vignola.cl  
• Automatización • Bombas para Vacío

**VILLALBA ACEROS**

**RUT:** 81.105.000-8  
Aeropuerto 9510  
Cerrillos - Santiago  
**Fono:** (56) 2 2412 2600  
ventas@villalba.cl  
www.villalba.cl  
• Aceros • Aceros Galvanizados

**VILLELA S.A.**

**RUT:** 85.845.500-6  
Los Maitenes Oriente 1253, Parque Enea Pudahuel - Santiago  
**Fono:** (56) 2 2599 4200  
aostertag@villela.cl  
www.villela.cl  
• Ferreterías Industriales

**VILLNER LTDA.**

**RUT:** 78.801.250-0  
Copiapó 414  
Santiago  
**Fono:** (56) 2 2222 1120  
info@villner.cl  
www.villner.cl  
• Instrumentos para Topografía • Teodolitos

**VIMA ELECTRONICA**

**RUT:** 4.624.326-9  
Av. Santa Rosa 48, Of. 5, Piso 2  
Santiago  
**Fono:** (56) 2 2638 1357  
ventas@vimaelectronica.cl  
www.vimaelectronica.cl  
• Componentes Eléctricos • Componentes Electrónicos



**VISTONY CHILE**

**RUT:** 76.411.491-4  
Av. Panamericana Norte 19434,  
Bodega 2  
Lampa - Santiago  
**Fono:** (56) 9325 03114  
ventas.chile@vistony.com  
www.vistonylubricantes.cl/

**Gerente General:**

Juan Carlos Titingier  
**Gerente Comercial:**  
Jorge Caballero  
**Gerente de Adm. y Finanzas:**  
Jorge Rojas  
**Coordinador de Marketing:**  
Christian Aguirre

• Aceites Hidráulicos Antidesgaste • Agua para Baterías • Análisis de Aceites • Anticongelantes • Diseño e Infraestructura con Equipos de Lubricación • Grasas • Lubricantes • Lubricantes para Camiones Mineros, Excavadoras y Cargadores de Bajo Perfil • Lubricantes para Transmisión • Refrigerantes

**VIMARC ENERGIA SPA.**

El Palto 3001, Patagua 301  
Viña del Mar  
**Fono:** (56) 9 9321 9976  
direccion@vime.cl  
www.vime.cl  
• Energía Solar • Equipos de Generación de Energía

**VINILIT S.A.**

**RUT:** 87.006.000-9  
Av. Jorge Alessandri Rodríguez 10.900  
San Bernardo - Santiago  
**Fono:** (56) 2 2592 4000  
infovinilit@alixaxis-la.com  
www.vinilit.cl  
• Fittings de HDPE • Tubos de PVC y CPVC

**VINTEK**

La Torre 3096 - 3098  
Antofagasta  
**Fono:** (56) 9 9779 4324  
vinko@vintek.cl  
www.vintek.cl  
• Energía • Energía Solar

**VIPAL CHILE S.A.**

**RUT:** 96.904.280-0  
Av. El Parque 4980, Of. 133  
Huechuraba - Santiago  
**Fono:** (56) 2 2740 9100  
vipalchile@vipal-ch.cl  
www.vipal-ch.cl  
• Cauchos para Reparación de Neumáticos

**VITEL S.A.**

Chiloé 1189  
Santiago  
**Fono:** (56) 2 2927 9200  
www.vitel.cl  
• Artículos Eléctricos

**VIZUTIRE**

Matías Rojas 1661, casa 2  
Antofagasta  
**Fono:** (56) 9 7136 6515  
enrique.olivares.godoy@vizutire.com  
www.vizutire.com  
• Tecnología para Optimizar el Rendimiento de los Neumáticos OTR

**VOITH TURBO S.A.**

**RUT:** 96.866.330-5  
Av. Pde. Eduardo Frei Montalva 6115  
Conchalí - Santiago  
**Fono:** (56) 2 2944 6900  
www.voith.com  
• Correas Transportadoras • Trituradoras y Molinos



**VIVIPRA**

**RUT:** 76.606.430-7  
Av. General Velásquez 9965  
San Bernardo - Santiago  
**Fono:** (56) 2 2696 7777  
contacto@vivipra.cl  
www.vivipra.cl

**Gerente General:**

Christian Vicherat H.  
**Gerente Comercial:**  
Enzo Cruces Carrasco

• Buses 100% Eléctricos • Buses Diésel • Buses Eléctricos

**VMS CHILE S.A.**

**RUT:** 78.794.180-K  
Juan Gutemberg 438, Galpón 7/8  
Antofagasta  
**Fono:** (56) 55 256 3971  
secretaria.antofagasta@vms.cl  
www.vms.cl  
• Bombas Centrifugas • Bombas Para Fluidos con Sólidos en Suspensión

**VMV MAQUINARIA Y CIA. LTDA.**

**RUT:** 76.108.950-1  
General Gana 576

Santiago  
**Fono:** (56) 9 7389 3247  
 gerencia@vmvmaquinaria.cl  
 www.vmvmaquinaria.cl  
 • Centros de Mecanizado • Tornos

**VOLKSWAGEN CAMIONES Y BUSES**  
**RUT:** 76.245.828-4  
 Panamericana Norte 20.700  
 Colina - Santiago  
**Fono:** (56) 2 2322 4000  
 www.camionesybusesvolkswagen.cl  
 • Buses • Camiones • Vehículos Especiales

**VOLKSWAGEN VEHICULOS COMERCIALES**  
**RUT:** 76.245.828-4  
 Av. Apoquindo 5400, Of. 2001, Pisos 19-20  
 Las Condes - Santiago  
**Fono:** (56) 2 2322 4000  
 www.volkswagen.cl  
 • Camionetas

**VOLTERA**  
 Gerónimo de Alderete 1020, Of. 102  
 Vitacura - Santiago  
**Fono:** (56) 9 4161 7497  
 contacto@voltera.cl  
 www.voltera.cl  
 • Camionetas Eléctricas



**VOGT S.A.**  
**RUT:** 93.913.000-4  
**Certificado:** Sicep - Achilles  
**Asociado:** Aprimin  
 Ojos del Salado 851  
 Quilicura - Santiago  
**Fono:** (56) 2 2829 1200  
 vogt@vogt.cl  
 www.vogt.cl

**Gerente General:**  
 Alberto Campos V.  
**Gerente de Adm. y Finanzas:**  
 María Eugenia Santis D.  
**Gerente de Negocios Industriales:**  
 Eduardo González G.  
**Gerente de Negocios Mineros:**  
 Rodrigo Villarroel M.

**Proveedores de:** Codelco / BHP / Antofagasta Minerals / SQM / Barrick / Albemarle / Antofagasta Minerals / Mantos Copper / FreeportMcMoRan / Minera Exar / Doña Inés de Collahuasi / Sales de Jujuy / Minera Caserones / Teck

• Bombas • Bombas Anticorrosivas  
 • Bombas Autocebantes • Bombas Centrifugas • Bombas Contra Incendios • Bombas de Acero Inoxidable • Bombas de Diafragma • Bombas de Pozo Profundo • Bombas de Pulpa • Bombas en Balsa • Bombas Flotantes • Bombas Horizontales Multietapas • Bombas para Agua • Bombas para Alta Presión • Bombas Para Fluidos con Sólidos en Suspensión • Bombas para Fluidos Corrosivos • Bombas para Lodos • Bombas para Pozos Profundos • Bombas para Pulpa • Bombas para Vacío • Bombas Sumergibles • Bombas Verticales

**VOLVO**  
**RUT:** 76.284.920-8  
 Av. Pdte. Eduardo Frei Montalva 8691  
 Quilicura - Santiago  
**Fono:** (56) 2 2299 1100

www.volvo.com  
 • Buses • Camiones

**VON UNGER REPRESENTACIONES LTDA.**  
**RUT:** 78.241.690-1  
 Galvarino 8601, Bodega 3  
 Quilicura - Santiago  
**Fono:** (56) 2 2629 0655  
 vonunger@vonunger.cl  
 www.vonunger.cl  
 • Equipos para Control de Polvo • Máquinas Soldadoras para Plástico

**VORWERK Y CIA. S.A.**  
**RUT:** 90.960.000-6  
 Exposición 910  
 Estación Central - Santiago  
**Fono:** (56) 2 2611 9460  
 ventas@vorwerk.cl  
 www.vorwerk.cl  
 • Equipos para Termofusión • Membranas para Impermeabilización

**VPS INTERNATIONAL LTDA.**  
**RUT:** 77.260.510-2  
 Arzobispo Rafael Valdivieso 441  
 Recoleta - Santiago  
**Fono:** (56) 2 2434 2400  
 vps@vpsinternational.cl  
 www.vpsinternational.cl  
 • Calderería • Válvulas

**VSI LTDA.**  
**RUT:** 78.770.640-1  
 Camino La Farfana 2028  
 Maipú - Santiago  
**Fono:** (56) 2 2365 1243  
 www.vsi.cl  
 • Instrumentos para Medición y Calibración

**VSL SISTEMAS ESPECIALES DE CONSTRUCCION S.A.**  
**RUT:** 96.529.480-5  
 Rosario Norte 532, Of. 704  
 Las Condes - Santiago  
**Fono:** (56) 2 2571 6700  
 secretaria@vslchile.cl  
 www.vsl.cl  
 • Anclajes Postensados • Construcción de Obras Marítimas • Construcción de Plantas para Tratamiento de Agua

**VULCAN INDUSTRIAL CHILE SPA**  
 Calle Puerta Oriente 361, Of. 316  
 Colina - Santiago  
**Fono:** (56) 2 2412 5879  
 ventas@viecl.com  
 www.viecl.com  
 • Herramientas de Perforación • Metalmecánica

**VYV-DSD**  
**RUT:** 76.136.076-0  
 Av. Andrés Bello 2325, Piso 8  
 Providencia - Santiago  
**Fono:** (56) 2 2368 8000  
 comunicandonos@vyv-dsd.cl  
 www.vyv-dsd.cl  
 • Construcción de Obras Civiles • Construcción de Plantas Mineras

**W. REICHMANN Y CIA. LTDA.**  
**RUT:** 80.783.200-K  
 Av. Miguel Claro 997  
 Providencia - Santiago  
**Fono:** (56) 2 2912 8100  
 ventas@wreichmann.cl  
 www.wreichmann.cl  
 • Artículos para Laboratorios • Instrumentos Científicos

**WABTEC**  
 Cañaverl 95, Bodega 15  
 Quilicura - Santiago

**Fono:** (56) 2 2866 9175  
 www.wabtec.com  
 • Gestión del Rendimiento de las Operaciones • Sistemas de Accionamiento Eléctrico

**WACKER NEUSON MAQUINAS (CHILE) LTDA.**  
**RUT:** 79.675.190-8  
 El Rosal 5000  
 Huechuraba - Santiago  
**Fono:** (56) 2 2753 6700  
 ventas.scs@wackerneuson.com  
 www.cl.wackerneuson.com  
 • Bombas Para Fluidos con Sólidos en Suspensión • Cortadoras para Hormigón Armado

**WALL CHASE**  
**RUT:** 76.162.695-7  
 Av. Apoquindo 3500, Piso 2  
 Las Condes - Santiago  
**Fono:** (56) 2 2760 2470  
 chile@wallchase.com  
 www.wallchase.com  
 • Selección y Reclutamiento de Ejecutivos y Personal

**WARTSILA CHILE LTDA.**  
**RUT:** 78.311.400-3  
 Calle Limache 3421, Of. 604 - 605  
 Viña del Mar  
**Fono:** (56) 32 257 0600  
 alejandro.mcdonough@wartsila.com  
 www.wartsila.com  
 • Generadores Eléctricos • Motores Diésel

**WATER & ENERGY SOLUTIONS**  
**RUT:** 76.319.493-0  
 Las Urbanas 87, Of. 36  
 Providencia - Santiago  
 info@weschile.com  
 www.weschile.com  
 • Ingeniería del Agua • Tratamiento de Aguas

**WATSON MARLOW BOMBAS CHILE**  
**RUT:** 76.416.231-5  
 Las Garzas 930, Galpón E  
 (Camino Lo Echevers)  
 Quilicura - Santiago  
**Fono:** (56) 2 2616 2565  
 info@wmftg.cl  
 www.watson-marlow.com  
 • Bombas • Bombas Peristálticas

**WAYPOINT TELECOMUNICACIONES S.A.**  
**RUT:** 76.783.680-5  
 Suecia 0155  
 Providencia - Santiago  
**Fono:** (56) 2 2963 4180  
 info@waypoint.cl  
 www.waypoint.cl  
 • Telecomunicaciones

**WDI ARTESANOS**  
**RUT:** 15.385.102-6  
 Roberto Peragallo 6513  
 Las Condes - Santiago  
**Fono:** (56) 2 2229 0620  
 wdiartesanos@gmail.com  
 www.wdi.cl  
 • Indicadores de Dirección de Vientos • Seguridad Industrial y Minera

**WE TECHS**  
 Las Hualtatas 6150  
 Vitacura - Santiago  
**Fono:** (56) 2 2249 6819  
 contacto@we-techs.com  
 www.we-techs.com  
 • Ecosistema Digital de Monitoreo de Aguas

**WEBCONTROL CORP LLC**  
**RUT:** 76.126.490-7  
 Plaza de Armas 960  
 Santiago

**Fono:** (56) 2 2585 8790  
 gabrielvillalobos@webcontrolcorp.com  
 www.webcontrolcorp.com  
 • Control de Accesos

**WEG CHILE S.A.**  
**RUT:** 99.528.050-7  
**Asociado:** Aprimin  
 Salar de Llamara 808-810, Lote A2-3, Proyecto Doña Hortensia Nieto II, Macro Lot Pudahuel - Santiago  
**Fono:** (56) 2 2784 8900  
 jcaeres@weg.net  
 www.weg.net  
 • Motores Eléctricos • Transformadores Eléctricos

**WEIDMUELLER SPA**  
**RUT:** 19.082.626-0  
 Laura León Coloma 619  
 El Bosque - Santiago  
**Fono:** (56) 9 3935 2833  
 ventas.chile@weidmueller.com  
 www.weidmueller.com  
 • Automatización Industrial • Electrónica Industrial • Sistemas Fotovoltaicos

**WEIR MINERALS CHILE**  
**RUT:** 91.619.000-K  
**Asociado:** Aprimin  
 San José 0815  
 San Bernardo - Santiago  
**Fono:** (56) 2 2754 2200  
 chile.ventas@mail.weir  
 www.weirminerals.com  
 • Bombas • Chancadores de Mandíbula

**WELKO SPA**  
**RUT:** 76.174.977-3  
 Av. Providencia 2330, Of. 63  
 Providencia - Santiago  
**Fono:** (56) 2 2233 9162  
 ventas@welko.cl  
 www.welko.cl  
 • Equipos para Sistemas de Monitoreo • Sensores de Presión

**WELLFIELD SERVICES LTDA.**  
**RUT:** 78.382.790-5  
 Guardia Vieja 181, Of. 1402  
 Providencia - Santiago  
**Fono:** (56) 2 2481 0738  
 wslstgo@wellfield.cl  
 www.wellfieldservices.com  
 • Geofísica • Medición de Pozos de Sondaje

**WELLFORD CHILE S.A.**  
**RUT:** 96.546.520-0  
 Camino Lo Infante 1571  
 San Bernardo - Santiago  
**Fono:** (56) 2 2857 2514  
 ventas@wellford.cl  
 www.wellford.cl  
 • Bombas Centrifugas • Bombas para Pozos Profundos

**WELLNESS BODY**  
 Av. Sorventina 2515  
 Los Angeles  
**Fono:** (56) 9 9018 2684  
 madelin.andrade@pyaempresa.cl  
 www.wellnessbody.cl  
 • Organizaciones de Eventos

**WENCO S.A.**  
**RUT:** 92.147.000-2  
 Simón Bolívar 21, esq. Los Libertadores, Complejo Ind. Los Libertadores Colina - Santiago  
**Fono:** (56) 2 2620 8592  
 ventas.soplado@wenco.cl  
 www.wenco.cl  
 • Bidones de Plástico • Tambores de Plástico

**WES CHILE**  
**RUT:** 77.093.091-K

## W



**WSP GOLDER - GOLDER S.A.**  
 RUT: 96.784.920-0  
 Magdalena 181, Piso 3  
 Las Condes - Santiago  
**Fono:** (56) 2 2616 2000  
 info@golder.cl  
 www.golder.cl  
 • Consultoría en Hidrogeología  
 • Gestión de Proyectos

**WURTH CHILE LTDA.**  
 RUT: 78.701.740-1  
 Coronel Santiago Bueras 1345  
 Padre Hurtado  
**Fono:** (56) 2 2577 2100  
 contacto@wurth.cl  
 www.wurth.cl  
 • Herramientas Manuales •  
 Herramientas Neumáticas

**WVG, SOLUCIONES PARA LA GRAN MINERIA**  
 RUT: 5.100.326-8  
 Carmen 2980, Galpón B  
 San Joaquín - Santiago  
**Fono:** (56) 2 2556 7208  
 contacto@wvg.cl  
 www.wvg.cl  
 • Cambio de Revestimientos para Molinos • Montajes Industriales

## X

**X-ANALYTIC**  
 Av. Apoquindo 4616, Piso 16, Edificio Origami  
 Las Condes - Santiago  
**Fono:** (56) 9 5101 6514  
 pablo@x-analytic.com  
 www.x-analytic.com  
 • Servicios de Consultoría •  
 Servicios de Ingeniería

**X-ELIO CHILE**  
 Badajoz 130, Of. 1401  
 Las Condes - Santiago  
**Fono:** (56) 2 2434 4260  
 www.x-elio.com  
 • Desarrollo de Plantas Fotovoltaicas

**XCJC**  
 RUT: 77.110.153-4  
 Coronel 2355  
 Providencia - Santiago  
**Fono:** (56) 2 2244 1163  
 jrojas@xcjc.cl  
 www.xcjc.cl  
 • Camiones Mineros • Excavadoras •  
 Maquinaria para la Minería Subterránea

**XCMG S.A.**  
 RUT: 76.321.092-8  
 Av. Pdtte. Eduardo Frei Montalva 16.750  
 Lampa - Santiago  
**Fono:** (56) 2 2739 1323  
 ventas@xcmg.cl  
 www.xcmg.cl  
 • Bulldozers • Cargadores Frontales

**XEROX DE CHILE**  
 RUT: 93.360.000-9  
 Av. Santa Clara 684  
 Huechuraba - Santiago  
**Fono:** (56) 2 2338 7000  
 www.xerox.cl  
 • Outsourcing • Tecnologías de Información (TI)

**XINERLINK**  
 RUT: 96.729.120-K  
 Av. Nueva Providencia 2355  
 Providencia - Santiago  
**Fono:** 600 588 6000  
 www.xynelink.cl  
 • Outsourcing RRHH • Selección y Reclutamiento de Ejecutivos y Personal • Servicios Transitorios

**XTREME MINING**  
 El Nevado 1139  
 Lampa - Santiago  
**Fono:** (56) 2 2580 4372  
 contacto@xtrememining.cl  
 www.xtrememining.cl  
 • Morteros Predosificados • Plantas de Hormigón • Shotcrete

**XYGO CHILE**  
 Av. Manquehue Sur 520, Piso 1  
 Las Condes - Santiago  
**Fono:** (56) 2 2431 4400  
 contacto@xygo.com  
 www.xygo.com  
 • Servicios de Georeferencia

**XYLEM WATER SOLUTIONS**  
 RUT: 79.961.910-5  
 Alcalde Guzmán 1480  
 Quilicura - Santiago  
**Fono:** (56) 2 2562 8600  
 central.chile@xylem.com  
 www.xylem.cl  
 • Bombas • Bombas Hidráulicas Sumergibles • Equipos para Tratamiento de Agua

## Y

**YANGUAS**  
 RUT: 77.124.610-9  
 Catedral 4536  
 Santiago  
**Fono:** (56) 2 2706 7960  
**Fono Ventas:** (56) 9 8288 5396  
 jaime.yanguas@yanguas.cl  
 www.yanguas.cl  
 • Buses Eléctricos •  
 Transporte de Personal

**YOKOGAWA CHILE**  
 RUT: 59.127.150-4  
**Asociado:** Aprimin  
 Badajoz 130, Piso 16  
 Las Condes - Santiago  
**Fono:** (56) 2 2355 6300  
 contactenos@cl.yokogawa.com  
 www.yokogawa.com  
 • Ingeniería en Automatización y Control  
 • Instrumentos para Medición y Control

**YPF**  
 RUT: 76.162.492-K  
 Av. Villarica 322, Módulo B-1  
 Quilicura - Santiago  
**Fono:** (56) 2 2739 0524  
 ventaschile@ypf.com  
 www.ypf.com  
 • Aceites Hidráulicos • Lubricantes  
 • Lubricantes Especiales

**YUTONG CHILE SPA**  
 RUT: 77.218.785-8  
 Av. El Golf 150, Piso 11  
 Las Condes - Santiago  
**Fono:** (56) 9 7966 9262  
 yutong@yutongbus.cl  
 www.yutong.com  
 • Buses Eléctricos

## Z

**ZAMINE SERVICE CHILE SPA**  
 RUT: 76.377.755-3  
**Asociado:** Aprimin  
 Nueva Tajamar 481, Torre Sur Of. 903  
 Las Condes - Santiago  
**Fono:** (56) 2 3278 8100  
 info@zamineservice.com  
 www.zamineservice.com  
 • Camiones Mineros • Excavadoras

**ZAÑARTU INGENIEROS CONSULTORES SPA**  
 RUT: 79.511.210-3  
 Seminario 714

Ñuñoa - Santiago  
**Fono:** (56) 2 2585 0900  
 correo@zanartu.cl  
 www.zanartu.cl  
 • Administración de Proyectos • Gestión de Proyectos • Proyectos de Ingeniería

**ZAREY**  
 Calle Limache 3421, Of. 414  
 Viña del Mar  
**Fono:** (56) 2 2458 4934  
 info@zarey.cl  
 www.zarey.cl  
 • Gestión Ambiental

**ZEREGA Y CIA. LTDA.**  
 RUT: 79.534.880-8  
 Camino a Lonquén 10.320  
 San Bernardo - Santiago  
**Fono:** (56) 2 2557 8073  
 info@zerega.cl  
 www.zerega.cl  
 • Equipos para Limpieza Industrial • Motores

**ZETAENE S.A.**  
 RUT: 96.655.560-2  
 Av. Pdtte. Eduardo Frei Montalva 9461  
 Quilicura - Santiago  
**Fono:** (56) 2 2443 5890  
 www.zetaene.cl  
 • Estructuras de Acero • Galvanizados

**ZIEBTEC LTDA.**  
 RUT: 77.571.810-2  
 Chopin 2922  
 San Joaquín - Santiago  
**Fono:** (56) 2 2553 4414  
 ventas@ziebtec.cl  
 www.ziebtec.cl  
 • Mangas para Filtros •  
 Ventiladores Axiales



**ZIGMA**  
 RUT: 76.532.540-4  
**Certificado:** Sicep - Achilles  
 Av. Diagonal Oriente 1374  
 Providencia - Santiago  
**Fono:** (56) 2 2227 9927  
 info@zigma.cl  
 ventas@zigma.cl  
 www.zigma.cl  
**Gerente General:**  
 Carmen Gajardo  
**Gerente Comercial:**  
 Cristián Cartagena

**Proveedores de:** Codelco / Antofagasta Minerals / Albemarle / SQM / Aguas de Antofagasta / Molyndor / Molyndor / Arauco / Acciona / BHP Billiton

• Fittings de PVC y CPVC • Paneles Resistentes al Fuego • Plantas de Tratamiento de Aguas • Proyectos de Energía Solar • Proyectos Térmicos Inmobiliarios • Revestimientos de Metales • Secado Solar • Sistemas para Detección de Incendios • Tubos de PVC y CPVC • Válvulas de PVC y CPVC

**ZITRON CHILE SPA**  
 RUT: 76.900.150-6  
 Camino Lo Boza 421  
 Pudahuel - Santiago  
**Fono:** (56) 2 2949 3500  
 zitronchile@zitron.com  
 www.zitron.com  
 • Sistemas para Ventilación



## ZKTECO CHILE

RUT: 76.600.795-3  
 Av. Suecia 0142, Of. 504  
 Providencia - Santiago  
**Fono:** (56) 2 3226 3261  
 chile@zkteco.com  
 www.zkteco.cl

**CEO Chile:**  
 Gustavo Maluenda Molina

• Cámaras Inteligentes • Cerraduras Inteligentes • Control de Entradas de Vehículos • Control de Entradas Peatonales • Inspección de Objetos • Inspección de Seguridad por Rayos X • Puntos de Venta (POS) • Sistemas de Control de Accesos • Sistemas de Gestión de Estacionamiento • Terminales Biométricos de Reconocimiento Facial sin Contacto • Videovigilancia

**ZOFRI**  
 RUT: 70.285.500-4  
 Edificio Convenciones s/n  
 Iquique  
**Fono:** (56) 57 251 5212  
 comunicaciones@zofri.cl  
 www.zofri.cl  
 • Centro de Negocios Mayoristas • Mall Zofri • Parque Empresarial Alto Hospicio



## ZURICH-CHILE/DEZURIK

RUT: 99.528.620-3  
 Av. Apoquindo 3001, Of. 1203  
 Las Condes - Santiago  
**Fono:** (56) 2 2951 9750  
 info@zurich-chile.cl  
 ventas@zurich-chile.cl  
 www.zurich-chile.cl

**Gerente General:**  
 Moisés Concha  
**Gerente Comercial:**  
 Pilar Capdeville

**Proveedores de:** Codelco / BHP / Minera Sierra Gorda / Minera Centinela / Minera Antucoya / Minera Doña Inés de Collahuasi / Minera El Abra / Compañía Minera del Pacífico (CMP) / Celulosa Arauco y Constitución / CMPC

• Actuadores y Accesorios • Automatización de Válvulas • Control de Fluidos • Ingeniería en Cálculo y Dimensionamiento de Válvulas de Control • Mantenimiento en Terreno • Mantenimiento Sintomática, Preventiva y Correctiva de Válvulas de Control en Taller Zurich • Programas de Stock y Entregas • Servicios 24/7 • Válvulas de Control

**ZYGHT**  
 RUT: 76.147.701-3  
 Santa Beatriz 111, Of. 401  
 Providencia - Santiago  
**Fono:** (56) 2 2481 6073  
 www.zyght.com  
 • Aplicaciones Móviles para la Minería





Sea parte de nuestra Edición **2025**, a partir de **AHORA**

# Direcmin®

El Anuario **más Importante de la Minería** en Chile

- 27 Años en el Mercado
- 160 empresas destacadas con Avisos y Reportajes
- Distribución Gratuita a Mineras, empresas de Energía, Instituciones relacionadas con la Minería, Contratistas, Ferias y Clientes de las empresas Avisadoras
- 3.000 empresas Proveedoras y todas las Mineras
- Sitio web más importante en la búsqueda de productos, servicios y compañías mineras
- Los Avisadores pueden incluir
  - Aviso Publicitario
  - Reportaje
  - Información completa de su empresa
  - Noticias, un Video y una Entrevista a su Gerente, en la edición digital de Direcmin

[www.direcmin.com](http://www.direcmin.com)

**FUENTES DESSY Asociados**

rfuentes@direcmin.com  
Móvil: (56) 9 8484 1305



# Capítulo III

## Reportajes de Empresas

## Indice de Reportajes

Abastible	295	Gasco	335	Taylor	380
ABCDust	296	Gama Mobility	336	MTG Chile	381
Aceros AZA	297	Gauss Electric	338	Peri	382
Alvinter	298	Genie	339	Samex	384
Ameco South America	298	Geoblast	340	Nilfisk	385
ATI Trade	299	Geocom	341	Promet	386
Andes Motor	300	Geométrica	342	Progreso	388
Balflex Chile	302	Grupo Cabal	342	Schwager	390
Bertech	303	Grupo Tus Máquinas	344	Tecsis	390
Beiben Truck	304	Haver & Boecker	345	R&Q Ingeniería	391
C&D Ingeniería	305	Gestam	346	Serviall	392
Bitumix	306	Grupo Oitec	348	Regal Rexnord	393
Arrigoni Ingeniería	306	Hornor	350	SKM Industrial	394
Cargomin	307	HD Hyundai Infracore	351	Virta	394
Carpas Hidalgo	308	Hotel Rocas del Norte	353	Sigdo Koppers	395
Catari	309	Instituto Norteamericano	354	Sodexo	396
CDM Smidth	310	Inquinat	355	SSAB	397
CBB Cales	311	Hualpén	356	SKC	398
Ceim	312	IVC Maquinarias	358	Stantec	400
Cubility	426	Fracttal	358	STN	401
Bombas de Pozo	312	Intronica	359	Sociedad Punta de Lobos	402
Ceibo	313	Ingenalse	360	Thiess Chile	404
CGE-C	314	Jomar	362	SKY	405
Centro Médico del Trabajador	315	Lipigas	363	Trazado Nuclear	406
Copac	316	Masterfibra	364	Wisetrack	406
Dreizon Chile	317	Mammoet	365	Transformadores Tterra	407
DT High-Load	318	Kaufmann	366	Travel Norte	408
Conpax	318	MineTech	368	TotalEnergies	409
Epysa Buses	319	Kezver Chile	368	Transportes Bello	410
Dyno Nobel	352	Mediterránea	369	TyG Vecchiola	412
Dräger Chile	320	MineGroup	370	Ulma	413
Doka	322	Olivos Riego	370	Vial Equipment	414
Eecol Electric	324	MC Suite	371	Veracio	415
Energías Industriales	326	Molycop	372	Vistony	416
DMC Mining Service	327	Oxiquim	372	Simma	417
FAM America	328	Melón Hormigones	373	Vogt	418
Fastpack	329	Nicolaidis	374	Vivipra	419
FCAB	330	Minova	375	V-Max	420
Finning	331	Paterson & Cooke	376	Zigma	421
Inamar Izaje	332	Rivulis	376	ZKTeco	422
FDA Ingenieros	332	Mintral	377	Zurich Chile	423
FS Mining	333	Multiservice Grúas	378	Women in Mining	423
Ferrostaal	334	Raico	380		

## GMS / ABASTIBLE

## GMS destaca el acompañamiento continuo de Abastible en la Implementación de Proyectos de Generación Eléctrica en Plantas de Producción

El grupo **GMS** está trabajando en impulsar el desarrollo de la pequeña minería en el país, sobre la base de la inversión e innovación. Con esa premisa en su gestión, encontró en Abastible un socio estratégico perfecto para el desarrollo energético de sus plantas modulares de producción de cátodos de cobre en distritos mineros geográficamente aislados, “porque la compañía ha sido capaz de contribuir exitosamente a una operación eficiente, de costos energéticos competitivos y ambientalmente sustentable”, afirma Claudia Ugarte, gerente de Operaciones **GMS**.

En 2021, la minera comenzó la construcción de su primera planta modular para la producción y venta de cobre en un distrito minero de la Región de Tarapacá, alejada de los centros urbanos y, por lo mismo, del tendido eléctrico, por lo que el suministro de energía se transformó en un desafío relevante que se encauzó en una licitación que **Abastible** se adjudicó.

“Lo que nos convenció de realizar este proyecto con **Abastible** fue la disponibilidad, eficiencia y una propuesta sólida implementada por un equipo de especialistas cercanos, accesibles y sin intermediarios. La seriedad del equipo que va a cumplir con el compromiso es fundamental”, enfatiza Ugarte.

La solución energética incluyó la instalación – a través de una obra civil- de dos generadores de electricidad a gas licuado de 600 kW cada uno; su mantenimiento y el levantamiento de una central de gas de 12 tanques de 4 mil litros cada uno. Siempre, con el objetivo de asegurar el almacenamiento de combustible para un funcionamiento 24/7 para todas las instancias de la producción de cátodos, además de abastecer las áreas de servicios del recinto.

El equipo de profesionales de **Abastible** trabajó sobre el proyecto de ingeniería que ya existía, reprogramando la operación para que el sistema de generación eléctrica cumpliera con la curva real de carga



Claudia Ugarte,  
Gerente de Operaciones **GMS**

que se requería para el funcionamiento global de la planta.

“Gracias al trabajo y compromiso de **Abastible**, cuyo equipo fue capaz de realizar los ajustes necesarios, trabajando directamente y alineados con nosotros para llevar a cabo y concretar exitosamente la implementación del proyecto en la planta, hoy estamos funcionando con los resultados proyectados, produciendo cátodos y realizando las primeras exportaciones a mercados internacionales”, explica la ejecutiva de **GMS**.

Asimismo, agrega que, desde el punto de vista del costo de la energía, la planta ha demostrado un ahorro evidente y que las proyecciones muestran que serían de un rango de 15%-20% en comparación con una planta de las mismas características que utiliza Diésel. En esta cifra está incluida una adecuada

mantención mensual de los generadores que resulta importante para potenciar la productividad de la operación. Desde el punto de vista energético, “no hemos tenido problemas de detención de la planta, todo funciona muy bien”.

### Servicio y Soporte permanente de Abastible

El modelo de negocios de **GMS** es construir varias plantas modulares para la producción de cobre en la pequeña minería, aplicando inversión y tecnología para concretar operaciones a 10 años plazo. “Tenemos dos proyectos más en distritos mineros y pensamos ir directamente a **Abastible** para que realice los proyectos energéticos, porque el soporte, el acompañamiento y el servicio de post venta que hemos recibido ha sido lo que necesitábamos para nuestra planta”, advierte Ugarte.

Por su parte, el gerente Comercial de Gas Granel y Soluciones Energéticas de **Abastible**, Ignacio Mackenna, concluye que, “sabemos que la energía es uno de los principales costos en la operación de las plantas de producción de cátodos de cobre, por eso nuestra compañía genera valor con propuestas sólidas que consideran inversión, tecnología y sobre todo, un equipo humano que entrega un soporte de excelencia para concretar los proyectos que, sin duda, son factores que pueden marcar una diferencia en este segmento productivo que es fundamental para el ecosistema minero nacional”.

### Minería con Menos Emisiones

En octubre de 2022, la planta comenzó a funcionar completamente con la energía del gas licuado de **Abastible**, siendo una respuesta efectiva para asegurar el suministro para un lugar aislado y de acceso complicado: “se abastece muy bien, lo que va restando dificultades y disminuyendo costos, generando un círculo virtuoso de eficiencia, productividad y tecnología innovadora para la pequeña minería”, señala la ejecutiva.

La opción del gas licuado para la generación eléctrica también responde a la conciencia medioambiental de **GMS** por hacer una minería más amigable con el entorno. Según las proyecciones, gracias a la solución energética de **Abastible**, esta planta generará bastante menos emisiones, en comparación a otra similar a diésel, con una disminución de: 18% de CO<sub>2</sub>, 97% de material particulado, 95% de NO<sub>x</sub> y 94% de SO<sub>x</sub>.



Fono: 800 20 9000  
carolina.pena@abastible.cl  
www.abastible.cl

## ABCDUST

# Innovando para un Futuro Sostenible en la Minería\*

La minería enfrenta desafíos complejos, desde la gestión de la salud y seguridad de sus trabajadores, hasta el impacto ambiental de sus operaciones, cada vez más cercanas al desarrollo urbano de ciudades y comunidades. En este contexto, **ABCDust** emerge como un pionero, ofreciendo soluciones avanzadas para el control de polvo y la estabilización de suelos, esenciales para la sostenibilidad de la gran minería.

Estudios revelan que la exposición prolongada al polvo en faenas mineras puede reducir significativamente la expectativa de vida de los operadores, afectando su salud respiratoria y cardiovascular. Además, los suelos inestables y el polvo generado no solo representan un riesgo para la salud, sino que también conducen a pérdidas operativas y de productividad, aumentando el desgaste prematuro de neumáticos, incrementos de consumo de energía y combustibles, con su correspondiente nivel de emisiones de CO<sub>2</sub>.

**ABCDust**, con más de 25 años de experiencia y un robusto *background* en investigación y desarrollo, ha desarrollado un enfoque integral que combina la última tecnología de aditivos, acompañados de tecnologías de monitoreo y técnicas avanzadas de aplicación, incluidos sensores de material particulado geo-referenciados y sistemas de monitoreo con IA, para anticipar y actuar sobre las condiciones climáticas y del entorno. Esta metodología no solo mejora la eficiencia y confiabilidad operativa, sino que también promueve prácticas de minería sostenible.

Presente en Canadá y Chile, y con una red internacional de colaboradores, **ABCDust** se dedica a mejorar la calidad de vida de los trabajadores mineros y la



sustentabilidad ambiental de las operaciones. Sus soluciones eco-amigables y basadas en datos, ofrecen una supresión de polvo extrema y efectiva, que reduce drásticamente el consumo de agua, y previene riesgos de silicosis, marcando la diferencia en cada proyecto minero.

La visión de **ABCDust** de una minería más segura, eficiente y ecológica, junto a un enfoque basado en el análisis de datos y retroalimentación continua del terreno, ha impulsado nuestra innovación, resultando en productos eco-amigables que superan desafíos de contaminación extrema con metodologías rigurosas guiadas por estándares de clase mundial sustentadas por la EPA, entregando siempre una supresión de polvo eficaz, junto con reducciones significativas en el uso de agua.

Esto nos permite solucionar necesidades únicas de cada etapa del proceso minero, tales como perforación y tronadura, frentes de carga y acarreo, chancado y pilas de acopio, taludes y relaves en condiciones climáticas extremas.



En **ABCDust** cada proyecto, son vidas que proteger y salvar de la silicosis, y por eso reciben el máximo compromiso de gestión proactiva y analítica de nuestro equipo.

Para asegurarnos de estar delante de los problemas, sostenemos una vigilancia intensiva y constante, que nos permite desarrollar y estar al día con las tecnologías más avanzadas, garantizando soluciones de alta calidad y sostenibilidad para la industria minera.



Av. Las Condes 10465, Of. 324  
Las Condes, Santiago  
Fono: (56) 2 2897 4905  
info@abcdust.net  
www.abcdust.net

## ACEROS AZA

## Reconoce a Importantes Compañías Mineras por su Aporte a la Economía Circular

Además de implementar un sistema de retiro y disposición final de grandes volúmenes de chatarra ferrosa y no ferrosa desde las mismas operaciones mineras, **AZA** entrega una Declaración de Valor Circular, documento que da cuenta del aporte al medio ambiente, al colaborar con un modelo de economía circular que elabora uno de los aceros con la huella de carbono más baja de la industria a nivel mundial.

Con el objetivo de evitar que los residuos terminen en vertederos o en lugares de acopio en puntos cercanos a las faenas, la minería en Chile está impulsando diferentes modelos que, a gran escala y con el apoyo de empresas especialistas como **Aceros AZA**, han podido hacerse cargo responsablemente del manejo de excedentes de diferente naturaleza. Este es el caso de la chatarra ferrosa, material que proviene de la obsolescencia de maquinaria y equipamiento minero, cuya acumulación conlleva desafíos ambientales y costos de oportunidad por su no valoración.

Al respecto, el gerente de Compras Metálicas de **Aceros AZA**, Juan Antonio Osses, detalla que la empresa ha implementado un eficiente y directo sistema para el retiro y disposición final de grandes volúmenes de residuos de chatarra ferrosa y no ferrosa, tales como bolas de molienda, estructuras metálicas, maquinarias, palas, tolvas, cables de pala, y despuntes. Lo anterior es posible ya que la empresa cuenta con una capacidad logística que le permite montar faenas dentro de las operaciones mineras.

“Desde el año 2019 hemos recolectado más de dos millones de toneladas de chatarra, de las cuales 100 mil han sido directamente recogidas desde faenas mineras operadas por **AZA**. Debemos entender que este material se transforma en acero,



fundamental para el desarrollo de los países. La economía circular, y en particular el reciclaje, es un modelo de negocio clave para el mundo que estamos construyendo”, agregó.

La chatarra es un material que puede ser reciclado infinitas veces sin perder sus cualidades, y es la principal materia prima del proceso productivo de **Aceros AZA**, razón por la cual decidieron reconocer las acciones de revalorización de sus principales proveedores, con quienes comparte la visión de una producción responsable y sostenible.

Las mineras que deciden reciclar con **Aceros AZA**, como también aquellas que compran sus productos, reciben una Declaración de Valor Circular, elaborada por BioScience Consultores y validada por Deloitte, que permite autenticar que son parte de un modelo de economía circular robusto que, entre otras cosas, sirve para elaborar uno de los aceros con la huella de carbono más baja del mundo. Bajo esta premisa, importantes mineras han elegido a **Aceros AZA** para la recuperación y valorización de sus excedentes ferrosos, muchos de los cuales regresan en forma de producto a las mismas faenas.

Una de las primeras faenas mineras que recibió este documento fue el yacimiento El Teniente de Codelco, quienes entre 2019 y 2021 reciclaron 48.721 ton. de chatarra ferrosa, implicando un ahorro de energía de 172.765 MW, equivalentes al consumo anual de 21.374 hogares. Con el tiempo, estas cifras han ido aumentando, alcanzando a la fecha más de 67 mil toneladas.

Por su parte, Mantoverde recibió una Declaración de Valor Circular gracias al reciclaje de 2.681 toneladas de chatarra que dieron origen a 2.281 toneladas de acero verde.

Asimismo, Caserones recicló 13.896 toneladas, lo que le permitió recibir una Declaración Circular equivalente a la producción de 11.933 toneladas de acero verde.

### Acero vuelve Acero

El material que recicla **Aceros AZA** vuelve a la industria minera en formato de diferentes productos, destacando entre ellos el nuevo sistema de contención y fortificación de túneles y taludes Saferock 2.0, que nace como respuesta a un trabajo de levantamiento de una serie de requerimientos demandados actualmente por la industria.



Juan Antonio Osses,  
Gerente de Compras Metálicas

Este desarrollo no sólo comprende un perno de fortificación, sino un sistema de contención y fortificación integrado y coherente, que promueve que todas las partes aprovechen al máximo su potencial.

“Todas estas características ayudan a mantener la función de fortificación del sistema, evitando derrumbes y fallas que puedan amenazar la continuidad de la faena y la integridad de los trabajadores agregó Manuel Riquelme, jefe de Desarrollo de Productos de **AZA**.

**Aceros AZA** invita al mundo minero a ser parte de un gran modelo de economía circular.

**AZA**  
Acero Sostenible®

La Unión 3070  
Renca, Santiago  
Fono: (56) 2 2677 9100  
contacto@aza.cl  
www.aza.cl

## ALVINTER

# Optimiza tus Operaciones Mineras con ALVINTER

### Más de 25 años de Experiencia en Repuestos y Equipos para Material Handling

ALVINTER trae a Chile de regreso a Taylor Machines “Big Red”, una marca de tradición y alta gama en maquinaria de manejo de materiales. Taylor es una empresa de Estados Unidos establecida en 1927.

Las características más importantes de los equipos Taylor son:

- Durabilidad
- Potencia
- Resistencia

Taylor se especializa en equipos de gran capacidad, desde 8 a 42 toneladas y con un amplio *line-up* para soluciones en minería, terminales portuarios, industria forestal y montaje industrial.

#### Acerca de ALVINTER

Tenemos más de 25 años especializados en entregar soluciones rápidas en la provisión de repuestos y equipos nuevos/usados. Nuestra



mayor fortaleza es la flexibilidad de nuestros procesos logísticos, gracias a lo cual podemos brindar un servicio eficiente y a precios competitivos. ¡Estamos presentes en más de 100 terminales portuarias y compañías mineras de América Latina!

Somos representantes y distribuidores autorizados de las marcas:

- Taylor Machines
- Terberg
- Dutch Lanka Trailers

- Spicer / Dana
- Cummins
- Capacity / REV Group

La oficina principal de ALVINTER está en Pembroke Pines, Florida USA y tenemos presencia local en varios países del mundo. Con una combinación equilibrada de gastos operativos y eficiencia, podemos garantizar un servicio enfocado en proveer soluciones para que nuestros clientes sigan produciendo.



ALVINTER Chile  
Fono: (56) 9 3924 1689  
manuel@alvinter.com /  
matias@alvinter.com  
www.alvinter.com

## AMECO SOUTH AMERICA

# Proveedor de Servicios de Soporte Operacional y Mining Services a la Minería y la Construcción



AMECO South America, es un proveedor de servicios integrales en América del Sur que entrega Servicios de Soporte Operacional y Mining Services a la minería y construcción. Desde sus inicios, AMECO se ha preocupado de entregar soluciones de clase mundial que incorporan a las mejores personas, los procesos más eficientes y la más innovadora tecnología, de

manera que sus clientes puedan revitalizar sus operaciones sin desperdiciar esfuerzos en actividades anexas a su negocio principal.

Desde marzo de 2023 pertenece a STRACON Group, socio estratégico del sector minero que entrega servicios que generan valor y sustentabilidad en toda la cadena minera, mediante la tecnología, innovación y excelencia operativa.

En Chile, presentes desde 1998, AMECO entrega soluciones integrales que incluyen equipos, mantenimiento, operadores, inspección de equipos, capacitación y certificación de operadores.

Actualmente, contamos con una importante presencia en los principales proyectos mineros de Chile Caserones, Minera Los Pelambres, Minera Centinela, Minera Antucoya, Minera Zaldívar, Sierra Gorda SCM, Codelco División Andina, Codelco División Salvador, Mantoverde, y Mantos de Oro. Además,

entregamos servicios de carguío de sal en Sociedad Punta Lobos.

Contamos con las más altas certificaciones en calidad, seguridad y medio ambiente (ISO 9,001, ISO 14,001 y ISO 45,001); nuestros activos en maquinaria y equipos exceden los US\$100 millones de dólares y nuestro equipo humano se caracteriza por su importante experiencia en administración y mantenimiento de flotas y equipos.

Nuestro compromiso con el cliente tiene 5 pilares fundamentales:

- 1. Seguridad:** aseguramos que cada uno de nuestros lugares de trabajo tengan altos niveles de seguridad, salud y bienestar.
- 2. Respuesta:** nos adaptamos a cada uno de los requerimientos, desafíos y medio ambientes de nuestros clientes.
- 3. Experiencia:** entregamos los más altos niveles de conoci-

miento y experiencia en todas nuestras líneas de negocio.

- 4. Innovación:** estamos en una búsqueda constante por encontrar nuevas y mejores maneras de entregar nuestras soluciones integrales.
- 5. Confiabilidad:** nuestros clientes pueden tener la certeza de que entregamos niveles de servicio consistentes en todas nuestras operaciones en la región.



Isidora Goyenechea 3162, oficina 501  
Las Condes, Santiago  
Fono: (56) 2 24443700  
contacto@amecosa.com  
www.amecosa.com

## ATI TRADE – INNOVATTECH

# Soluciones que Permiten Maximizar la Vida Útil de Activos Productivos

Uno de los pilares fundamentales en **ATI TRADE GROUP** es el cuidado y protección del medioambiente, y el legado que dejaremos a las futuras generaciones.

Es por eso que su división de Innovación e Ingeniería Metalmeccánica **INNOVATTECH CHILE**, ha invertido recursos de forma permanente en la búsqueda de soluciones que permitan maximizar la vida útil de activos productivos en la industria minera.

(Víctor Villaverde – CEO **ATI TRADE GROUP**).

### JUNTOS HACIA UN FUTURO SOSTENIBLE: LA IMPORTANCIA DE MAXIMIZAR LA VIDA ÚTIL DE TUS ACTIVOS PRODUCTIVOS



En la búsqueda de un futuro sostenible, las empresas están cada vez más comprometidas con la reducción de su huella de carbono y en la adopción de prácticas que promuevan una economía circular. En este contexto, la maximización de la vida útil de los activos productivos emerge como una estrategia clave para avanzar hacia un planeta más verde y una economía más sustentable.

En **INNOVATTECH CHILE**, desde nuestros inicios, hemos dedicado tiempo y esfuerzos en desarrollar estrategias que nos han permitido llegar a la fórmula correcta para ejecutar los procedimientos

de recuperación de activos productivos de nuestros clientes, tal es el ejemplo, que en nuestro historial de adjudicaciones contamos con:

- Recuperación de Placas de Filtros Prensa.
- Recuperación de Carcazas de Bombas Centrífugas.
- Recuperación de Elementos de Perforación y Sondaje Minero, entre otras.

La prolongación de la vida útil de activos productivos da como resultado inmediato la reducción de gastos innecesarios asociados con la sustitución frecuente equipos, partes o piezas de la línea de producción, pero como impacto residual afecta de forma directa en la reducción de la huella de carbono de cualquier organización.

Al minimizar la necesidad de adquirir nuevos consumibles, se reduce la energía y los recursos requeridos para su fabricación, transporte y disposición final. Esto contribuye a una menor emisión de gases de efecto invernadero y alineación con los objetivos de mitigación del cambio climático, además de cumplir con las regulaciones ambientales vigentes en nuestro país.

En lugar de seguir un modelo lineal de “comprar, fabricar, desear”, en **INNOVATTECH CHILE** como empresa proveedora de la industria y la minería, hemos decidido adoptar un enfoque circular en nuestra oferta de servicios para ayudar a nuestros clientes a prolongar la vida útil de sus activos productivos tanto como sea posible, es decir,



nuestro material a procesar es el elemento que nuestro cliente, en algún momento clasificó como un residuo y que, nosotros se lo devolvemos con otra vida para que pueda volver a la cadena de producción.

Finalmente, la maximización de la vida útil de activos productivos se relaciona con la reducción de la huella de carbono, la promoción de la economía circular y la construcción de un planeta más verde. Anhelamos que estas ideas inspiren a más y más organizaciones de nuestro ecosistema empresarial a adoptar prácticas sostenibles y a contribuir activamente a un futuro mejor para todos.

(Alejandra Escobar – Responsable de Sustentabilidad y Calidad).

**ATI TRADE GROUP**  
SOLUCIONES INTEGRALES PARA LA PERFORACIÓN E INDUSTRIA

[www.atitrade.cl](http://www.atitrade.cl)

**INNOVATTECH**  
INGENIERÍA CUSTOMIZADA PARA LA INDUSTRIA

[www.innovattech.org](http://www.innovattech.org)



## ANDES MOTOR

# Transformando la Minería Chilena hacia un Futuro Sostenible, con sus marcas SANY y Maxus

El grupo automotriz ofrece un amplio portafolio de maquinarias, camiones y camionetas 100% eléctricas, que ya se encuentran operando en el rubro minero.

En el corazón de la industria minera chilena, la búsqueda de soluciones sostenibles ha ido en aumento gracias a la irrupción de vehículos 100% eléctricos en el mercado.

**Andes Motor**, pionero en movilidad sostenible se destaca con sus marcas líderes, SANY y Maxus, que han introducido maquinaria y vehículos eléctricos de vanguardia en el sector minero, marcando el inicio de una era de innovación y responsabilidad ambiental.

**SANY**, reconocida a nivel global por su excelencia en maquinaria pesada, ha llevado su compromiso con la calidad y la eficiencia un paso más allá con la introducción de dos máquinas eléctricas en Chile. Estas máquinas no solo destacan por su potencia y rendimiento, sino que también representan un avance significativo en la reducción de las emisiones de CO2 en la operación minera.



“En **Andes Motor**, nos enorgullece liderar la revolución hacia la electromovilidad en la minería chilena. Nuestras maquinarias eléctricas SANY no solo ofrecen un rendimiento excepcional, sino que también son el camino hacia un futuro más sostenible. Con cero emisiones locales, eficiencia energética y menores costos de mantenimiento, estamos transformando la manera en que la minería aborda los desafíos ambientales y operativos” Señala Patricio Giglio, Gerente de Maquinarias de **Andes Motor**.

Las máquinas eléctricas de SANY han eliminado completamente las emisiones locales de gases contaminantes y partículas en

suspensión, creando entornos más seguros y saludables para los trabajadores y las comunidades circundantes. Con sistemas de propulsión eléctrica de vanguardia, las máquinas SANY maximizan la eficiencia energética, reduciendo los costos operativos y mejorando la rentabilidad de las operaciones mineras.

La nueva excavadora SY215E está diseñada para condiciones de trabajo de movimiento de tierra y piedra en las condiciones más extremas. La unidad es adecuada para la construcción de túneles, forados, y pozos, entre otros. Cuenta con una batería de iones de litio de alto rendimiento de 422 kWh, permitiendo que una carga

de batería pueda durar entre 6 a 10 horas. A su vez, el motor síncrono de imanes permanentes entrega una alta potencia y torque; también destaca por su alta eficiencia, seguridad y fiabilidad y bajo consumo de energía.

Por su parte, el cargador frontal eléctrico denominado SW956E, es el segundo en Chile y exhibe gran capacidad. Una carga completa de su batería de 282 kWh equivale a cuatro horas de labores y le toma alrededor de una hora pasar del 20% al máximo de su capacidad de almacenamiento. Su motor síncrono de imanes permanentes despliega un par instantáneo de 2.400 Nm, con una eficiencia de 95%.

El modelo cuenta con una capacidad de balde de hasta 3,5 m<sup>3</sup>, una carga nominal de 5.800 kilos y un peso de operación de 19 toneladas. El diseño de su armazón cumple el estándar GB38031: en caso de colisión y extrusión, los componentes de la batería no corren peligro de ruptura, incendio o explosión. El cargador frontal eléctrico también ofrece un bajo nivel de ruido en operaciones, de 18 dB.

Por su parte, **Maxus**, ha llevado la electrificación al transporte de carga en la minería con camiones y camionetas 100% eléctricas. Estos vehículos no solo brindan soluciones de movilidad sostenible, sino que también se han ganado

la confianza de empresas mineras líderes en Chile.

Dentro de las principales ventajas, los camiones y camionetas eléctricas de Maxus ofrecen un rendimiento robusto y fiable, manteniendo la potencia necesaria para las tareas diarias de transporte en la minería. Gracias a avanzadas baterías de alta capacidad, los vehículos Maxus ofrecen autonomía suficiente para abordar los desafíos logísticos en las operaciones mineras, garantizando una movilidad continua y eficiente.

Diferentes empresas mineras ya han adoptado los vehículos eléctricos de Maxus, confiando en su capacidad para cumplir con los estándares de rendimiento y sostenibilidad exigidos por la industria.

“La confianza depositada en nosotros por las empresas mineras líderes es testimonio de la calidad y rendimiento de nuestros vehículos. Nuestros camiones y camionetas eléctricas no solo ofrecen un rendimiento robusto, sino que también garantizan una autonomía suficiente para las tareas diarias en la minería” destacó Maximiliano Sfeir, Gerente de Maxus en Chile.

La camioneta T90 EV, estrenada hace un año en el mercado chileno, posee 5.365 mm de longitud, 1.900 mm de ancho y 1.809 mm de altura, mientras que su caja de carga ofrece 1.485, 1.510 y 530 mm, respectivamente, además de una capacidad de carga de hasta 1.000 kilos y una distancia entre ejes de 3.155 mm. A esto se suma que la T90 EV presenta un despeje del suelo de 187 mm, capacidad de vadeo de 550 mm, un ángulo de entrada de 27% y uno de salida de 24%, que le permitirán un buen desempeño en caminos más difíciles.

La pick up 100% eléctrica es impulsada por un motor síncrono de imán permanente (PMSM), que entrega al eje posterior una poten-



cia máxima de 174 hp y un torque de 310 Nm. Su paquete de baterías CATL de litio-ferrofosfato tiene una capacidad de 88,5 kWh y garantiza una autonomía de hasta 471 kilómetros.

Por otro lado, Maxus posee un amplio line up de camiones 100% eléctricos, destinados para distintas funciones, rubros, tipos de carga y caminos. Dentro de los camiones destacamos el tractocamión 100% eléctrico Maxus, que ofrece una autonomía de hasta 150 kilómetros a plena carga y velocidad crucero, con un peso bruto combinado de 49 toneladas. Su motor eléctrico y su transmisión automatizada de cuatro marchas despliegan una potencia de 490 CV. Su sistema de baterías tiene una capacidad total de 282 kWh y está asociado a un sistema de regeneración de energía.

De esta manera, empresas mineras líderes ya han dado el paso audaz hacia la electromovilidad con productos 100% eléctricos de SANY y Maxus. Estas decisiones estratégicas no solo demuestran el compromiso de estas empresas con la sostenibilidad, sino que también

refuerzan la confianza en la calidad y rendimiento de las soluciones sostenibles de **Andes Motor**.

#### Sobre Andes Motor

**Andes Motor** tiene una trayectoria de más de 10 años en la industria automotriz chilena y cuenta con una amplia red de cobertura de Arica a Punta Arenas. Representa y distribuye Maxus, marca líder en el segmento de vehículos eléctricos; Iveco, que fabrica y comercializa vehículos comerciales livianos, medianos y pesados; Foton, especialista en camiones y líder en la venta de buses eléctricos; Sany, número uno en maquinaria en China; Agrale, especialista en transporte público en regiones; y Karry, marca de camiones tipo city truck. Con el objetivo de ingresar al segmento de vehículos de pasajeros, recientemente ha incorporado a su portafolio de marcas representadas a Kaiyi y Jetour.



Av. Américo Vesputio 760  
Pudahuel, Santiago  
www.andesmotor.cl

## BALFLEX CHILE

# Fábrica, Origen, Certificación, Trazabilidad y Tecnología Europea en Mangueras Hidráulicas e Industriales, Fittings y Conexiones

Balflex® es un Grupo Internacional de empresas dedicadas al diseño, producción y distribución de mangueras hidráulicas e industriales con un alto estándar de calidad y certificaciones locales e internacionales. Con 16 filiales propias, y más de 5 mil clientes en el mundo, y con presencia comercial en los 5 continentes, consolidan a Balflex como una de las importantes y reconocidas marcas de mangueras hidráulicas.

Dentro de nuestro trabajo, destacamos en el área minera, con mucho foco en el servicio, disponibilidad, equipamientos, reciclaje y mejoramiento en los tiempos de respuesta para los proyectos de nuestros clientes usuarios en sus faenas y proyectos. Enfatizamos el constante desarrollo y lanzamiento de nuevos productos que se ajusten a los procesos y necesidades de nuestros clientes.

Balflex Chile está en un constante crecimiento y se encuentra preparado para ofrecer asesoramiento especializado en cada uno de los mercados en los que participa, especialmente en el sector minero. Este crecimiento sostenido y la presencia en mercados diversos reflejan un compromiso sólido con la excelencia y la satisfacción del cliente.

Contar con Certificaciones Nacionales e Internacionales es un testimonio de la dedicación de Balflex hacia estándares de calidad y prácticas empresariales sólidas. La acreditación SICEP y la certificación ISO 9001-2015, junto con Type Approval de Bureau Veritas y FRAS destacan el compromiso con la calidad y la gestión eficiente.

En sus proyectos de innovación, Balflex Chile ha desarrollado el Taller Móvil Sustentable, iniciativa innovadora que busca brindar soluciones de fabricación, lo que permite atender las necesidades de distintos clientes, sin importar su ubicación geográfica. Una de las características más destacadas de este Taller Móvil es su compromiso con el medio ambiente. En su diseño y operación, se han implementado medidas y tecnologías que minimizan el impacto ambiental, promoviendo el uso eficiente de los recursos naturales. Equipado con tecnologías y uso de energías a través de termo



Patricio Droguett,  
Director General - Chile

panel y panel solar para ejecución y funcionamiento del taller.

Por otro lado, contamos con contenedores para faenas, equipado para taller, ofreciendo un espacio integral y eficiente para el armado de flexibles. Este entorno de trabajo se encuentra equipado con la más avanzada maquinaria especializada, proporcionando condiciones óptimas para llevar a cabo tareas de montaje y reparación de flexibles.

Con una disposición funcional, el contenedor alberga una completa gama de herramientas y equipos esenciales, desde maquinaria de corte y prensados de altos diámetros y para mangueras multiespirales de 6 mallas de acero. La infraestructura del contenedor se adapta a las necesidades de las faenas mineras, garantizando un ambiente seguro y eficiente para el personal técnico.

Este espacio concentrado, no solo facilita el proceso de armado de flexibles, sino que también optimiza la gestión de recursos, al centralizar todas las herramientas en un solo punto. Además, el contenedor está diseñado para ofrecer movilidad, permitiendo su desplazamiento dentro del área minera.

Ambos proyectos se identifican con el compromiso del medio ambiente, no solo reflejado en las prácticas de fabri-

cación, sino también en la concientización y educación de los usuarios y clientes, promoviendo las buenas prácticas en uso y fabricación de flexibles y la importancia de la sostenibilidad en todos los aspectos del proceso productivo y su reciclaje.

Balflex Chile ofrece una gama completa de producto, servicios y soluciones para satisfacer las necesidades de nuestros clientes, los que incluyen:

- **Amplio Stock y Disponibilidad Online:** Contamos con bodegas y sucursales que albergan un extenso stock de productos. Además, ofrecemos consultar en tiempo real la disponibilidad de nuestros productos a través de nuestra página web.

- **Asesoría Técnica Personalizada:** Nuestros profesionales ofrecen asesoría técnica para diseñar soluciones que se ajusten a los requerimientos específicos de cada cliente.

- **Banco de Pruebas Especializado:** Disponemos de un banco de prueba para llevar a cabo pruebas de presiones en mangueras hidráulicas, asegurando la calidad y la seguridad de los productos.

- **Máquinas para Fabricación de Flexibles:** Ofrecemos máquinas para la fabricación de flexibles, disponibles tanto para la venta como a través de contratos en comodato, lo que

permite contar con la tecnología necesaria para producir sus propios componentes.

- **Contenedores para Reciclaje:** Disponemos del proceso de reciclaje de mangueras en desuso con el compromiso de canalizar el ciclo de vida de nuestros productos.

- **Aplicación Web de Plataforma de Armado de Flexibles:** Facilitamos el control de consumos de insumos en la fabricación de flexibles a través de una aplicación web. Esto optimiza la gestión y permite un seguimiento detallado de los procesos productivos.

- **Despacho Rápido a Nivel Nacional:** Garantizamos un servicio eficiente con despachos en un plazo de 12 horas, asegurando la prontitud en la entrega de los productos requeridos.



Santa Adela 10120  
Maipú, Santiago  
(56) 2 2380 8420  
contacto@balflex.cl  
www.balflex.cl

## BERTECH

## Transformando Desafíos en Soluciones para la Mantenimiento Industrial

Con 15 años de experiencia, esta empresa internacional redefine los estándares de la industria de la mantención con soluciones innovadoras y versátiles.

Fundada en 2009, la empresa ha mantenido su foco constante en la innovación, desarrollando productos químicos para reparar y proteger equipos industriales. Gracias a su sólida trayectoria y un crecimiento internacional destacado, **Bertech** es un socio fundamental para la industria minera, brindando respuestas integrales a los problemas complejos del mantenimiento operacional.

Su enfoque innovador se centra en responder a los desafíos complejos de la industria, ofreciendo productos que reparan y protegen una gran variedad de partes y piezas de maquinaria que interviene en los procesos mineros, evitando paradas de planta no programadas y prolongando la vida útil de los activos.

### Innovación para transformar lo complejo en simple

El compromiso de **Bertech** va más allá de ofrecer productos. La empresa busca transformar lo que el mercado considera complejo en algo simple, a través del desarrollo de soluciones que no solo cumplen con los estándares actuales, sino que también anticipan y abordan los desafíos del futuro en la mantención de equipos mineros. Este enfoque permite que sus clientes se concentren en hacer crecer sus negocios mientras **Bertech** se encarga de ofrecer productos simples, versátiles e innovadores.

### Durafast y Flexsol: versatilidad y eficiencia como claves para la mantención

Las líneas Durafast y Flexsol abordan una amplia variedad proble-



Bertech Chile,  
Francisco y Marco Picón



Bertech Panamá

mas de reparación, restauración y protección de equipos mineros sometidos a desgaste por abrasión, impacto y vibración en los diferentes procesos del mineral.

Estos revestimientos industriales establecen nuevos estándares de versatilidad y rendimiento, entregando, además de su gran adherencia, resistencia y flexibilidad, un tiempo de curado rápido (60 minutos) y el máximo rendimiento en condiciones extremas.

Estas ventajas permiten a las empresas optimizar sus operaciones, alargando la vida útil de sus equipos, ahorrando en costos de reposición y reduciendo significativamente el tiempo de parada de planta.

### Una empresa de clase mundial

A medida que **Bertech** ha ido conquistando el mercado local, su expansión internacional ha sido un paso estratégico. Su presencia se extiende a diferentes continentes,

llevando consigo no solo productos de alta calidad, sino también el compromiso de ofrecer soluciones confiables y efectivas en cualquier parte del mundo.

Con oficinas centrales en Chile, una filial en Brasil y un centro de distribución en Panamá, **Bertech** ha logrado posicionar sus productos, colaborando con distribuidores internacionales para llegar a clientes de diversos sectores industriales y contribuir a la eficiencia operacional en todo el mundo.

### Propósito transformador: Lo hacemos simple

El propósito fundamental de **Bertech** es transformar lo que el mercado considera complejo en algo simple. Esta filosofía se traduce en soluciones simples, versátiles e innovadoras para diversas industrias, entre ellas la minería, donde han logrado posicionarse redefiniendo los estándares de versatilidad, eficiencia y rapidez en mantención.

En Chile y el mundo, **Bertech** es un socio confiable que impulsa el éxito operativo de sus clientes. Su compromiso con la calidad, la versatilidad y la innovación es el sello que distingue todas sus acciones y el motor para su crecimiento continuo, siempre en búsqueda de la excelencia para impulsar a la empresa hacia el futuro.

**BERTECH**<sup>®</sup>  
WE MAKE IT SIMPLE

Volcán Lascar Oriente 781  
Pudahuel, Santiago  
Fono: (56) 2 2246 3485  
contacto@bertech.cl  
www.bertech.cl

## BEIBEN TRUCK

# Nueva Flota de Camiones de Diversa Gama, con Tecnología Alemana

**Beiben Truck Group** es un fabricante de camiones pesados y vehículos comerciales con una destacada reputación en la industria. Fundada en 1988, **Beiben** se ha consolidado como uno de los principales productores de camiones en China, y ha ganado reconocimiento a nivel internacional.

El año 1988, el gobierno Chino, representado por el Premier, Li Peng, firmó con la gerencia de Daimler-Benz A.G. un contrato de transferencia de tecnología Mercedes-Benz para formar una propia producción de vehículos comerciales de primer nivel, para el ejército y mercado interno.

El primer propósito fue abastecer al ejército con vehículos todo terreno, por lo que se colocaron sus instalaciones originales alemanas en la ciudad de aceros finos de Baotou, en la provincia de la Central Mongolia, en la famosa fábrica de tanques, Firmaco, parte de CNGC, el Grupo Industrial del Norte de China.

Los camiones **Beiben**, también conocidos como North Benz, son fabricados por **Beiben Truck Group**, una empresa del grupo Norinco que se especializa en la producción de camiones pesados y vehículos comerciales. Estos camiones son conocidos por su durabilidad y capacidad para enfrentar condiciones difíciles, lo que los hace populares en sectores como la construcción, la minería y el transporte de carga.

### Características destacadas de Beiben Truck:

**Diversa Gama de Productos:** ofrece una amplia variedad de camiones que incluyen camiones de carga, camiones tolva, camiones para el transporte de líquidos, camiones de bomberos, aljibes, limpia fosas, forestales, tractos, combustible, todo terreno (offroad), y camiones mineros de alto tonelaje.



**Durabilidad y Resistencia:** Los camiones **Beiben** son conocidos por su durabilidad y capacidad para operar en condiciones difíciles. Están contruidos con materiales resistentes y cuentan con sistemas de suspensión y chasis robustos que les permiten soportar cargas pesadas y terrenos adversos.

**Motores Potentes:** equipa sus camiones con motores de alto rendimiento que cumplen con estándares de emisiones internacionales. Esto garantiza una potencia adecuada y eficiencia en el consumo de combustible.

**Tecnología Avanzada:** incorpora tecnología avanzada en sus vehículos, lo que incluye sistemas de gestión de la energía, controles de seguridad y comodidades para los conductores.

**Compromiso Ambiental:** se preocupa por la sostenibilidad y la protección del medio ambiente, por lo que se esfuerza por producir camiones que cumplan con las normativas de

emisiones y sean más eficientes en términos de combustible.

### Por qué comprar camiones Beiben Truck

- Beiben Truck es fabricado por Norinco, empresa China que produce vehículos, maquinaria, equipos óptico-electrónicos, equipamiento para campos petrolíferos, químicos, productos de industria ligera, explosivos, armas y municiones para uso civil y militar.
- Beiben Truck está presente en países de Latinoamérica, incluyendo Venezuela, Colombia, Perú, Bolivia, Argentina y Chile.
- En Chile, Beiben Truck importa solo camiones Beiben Truck, modelos con características similares, que ayuda a la unificación de repuestos.
- Las cabinas, chasis y ejes, son con tecnología Mercedes Benz.
- Tecnología Mercedes Benz aplicable bajo las más altas normas y controles (licencia Mercedes Benz).
- Stock disponible de camiones, con modelos para todos los usos:

Tolvas, Aljibes, Tractos y Chasis, en versiones como 4x2, 6x4, 8x4, 4x4, 6x6, 8x8, con todos sus componentes de fábrica.

- Stock y disponibilidad de repuestos para todos los modelos, con despacho entre 24 a 48 horas.
- El precio de nuestros camiones y repuestos son altamente convenientes en relación al mercado, con ahorro de hasta un 40%.

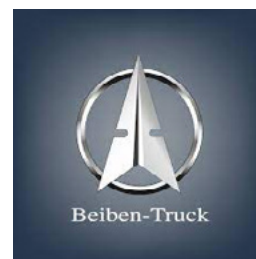

Bayona 150 - Colina - Santiago  
Ruta 5 Norte - Km 468 - La Serena  
Tel: (56) 2 2797 6200 / (9) 9365 1289  
info@beiben.cl  
www.beiben.cl

## CYD INGENIERÍA

# Un Socio Estratégico para el Desarrollo de la Minería

47 años contribuyendo al progreso de Latinoamérica y el mundo.



**CyD Ingeniería** es una empresa chilena con 47 años de experiencia en el desarrollo de proyectos para los sectores público y privado en Chile, Colombia, Perú, Paraguay y Uruguay. Con un equipo de más de 2.500 profesionales altamente calificados, la compañía se ha posicionado como un actor fundamental en el crecimiento del país y Latinoamérica, participando en obras que han mejorado la calidad de vida de las personas.

En **CyD Ingeniería** el trabajo se realiza con un profundo compromiso con la seguridad, la calidad, la sostenibilidad y el bienestar de las comunidades. La empresa busca generar un impacto positivo en el entorno, a través de la implementación de prácticas sustentables y participación en el desarrollo de proyectos de infraestructura que respeten el medioambiente.

### Impulsando el futuro de la minería

**CyD Ingeniería** cuenta con una amplia experiencia en servicios de soporte al dueño (o Owner Team Support) para el desarrollo de proyectos de ingeniería y construcción en la industria minera, aportando su expertise en áreas como:

- Servicios de Soporte al Mandante (Owner Team Support)
- Gerenciamiento de Proyectos
- Project Management Office (PMO)
- Construction Management
- Inspección Técnica de Obras
- Gestión de Compras de Bienes y Servicios
- Soporte en Seguridad

### Un portafolio de proyectos que habla por sí solo

**CyD Ingeniería** ha participado en importantes proyectos para clientes mineros en Chile, entre los que se encuentran:

- **Minera Escondida:** CyD ha prestado servicios ininterrumpidamente desde el año 2011 para diferentes áreas de la compañía, en ámbitos como servicios de PMO, Inspección Técnica de Obras, Owner Team Support, para proyectos como ECT, EWP, Ampliación de Desaladora (EWSE), y 6º peralte de Laguna Seca, entre otros.
- **Codelco:** La compañía ha prestado servicios de soporte profesional al dueño, para proyectos mayores desarrollados por la VP de Proyectos, para proyectos Divisionales

de gran envergadura, como también servicios de soporte para carteras de proyectos menores divisionales.

- **Antofagasta Minerals:** La empresa ha brindado Servicios de Inspección Técnica de Obras para la cartera de proyectos de Minera Los Pelambres, junto con dar apoyo en la administración de contratos, control de plazos y costos y coordinación de actividades del proyecto.
- **Compañía Minera del Pacífico (CMP):** La compañía ha participado en diversos proyectos, entregando servicios de Gerenciamiento, Inspección Técnica de Obras y Servicio de Soporte al Dueño.

### Más allá de las obras

**CyD Ingeniería** también se preocupa por el bienestar de sus colaboradores y por el desarrollo de las comunidades donde opera. La empresa cuenta con un programa de Voluntariado que incluye iniciativas de ayuda a las comunidades en materia de educación, salud y medioambiente.

### CyD Ingeniería: Un aliado estratégico para el desarrollo

Con su amplia experiencia, su compromiso con la seguridad y la eficiencia, y su apuesta por la innovación, **CyD Ingeniería** se posiciona como un aliado estratégico para la industria minera, preparada para enfrentar los desafíos del futuro y seguir contribuyendo al desarrollo del sector.



Isidora Goyenechea 3162, Of. 601  
Las Condes, Santiago  
Fono: (56) 2 2370 2600  
contacto@cydingeneria.cl  
www.cydingeneria.cl

## BITUMIX

# Celebra 50 años Liderando la Construcción y Conservación de la Infraestructura Vial en Chile

Con el respaldo internacional del Grupo VINCI

La empresa es líder en el desarrollo de infraestructura y conservación vial y urbana, así como en la producción de mezclas asfálticas a nivel nacional, destacándose por su enfoque en innovación, asistencia técnica y compromiso con la mejora de la calidad de vida.

Desde su fundación hace 50 años, **Bitumix** ha ofrecido soluciones integrales de alta calidad y eficiencia, cubriendo desde la producción de mezclas asfálticas, hasta la ejecución de obras a nivel nacional. Comprometidos con la calidad y seguridad, apoyan a sus clientes desde el inicio hasta la finalización de los proyectos, y se posicionan como socio estratégico en regiones mineras para la gestión y conservación de caminos y vías de tránsito.



sus obras, mejorando la conectividad y minimizando el impacto ambiental.

Desde el año 2000, forma parte del grupo VINCI, líder mundial en construcción y concesiones, con presencia en más de 100 países. Esta alianza le ha permitido incorporar altos estándares mundiales y técnicas sostenibles en

Cuenta con un Centro de Desarrollo e Investigación desde hace más de 15 años, donde analiza y propone soluciones técnicas y productos con mejores prestaciones y menor impacto ambiental.

Dentro de su amplia gama de servicios, dispone de técnicas de reciclado y fresado de pavimentos, así como soluciones para supresión de polvo.

En **Bitumix** asumimos el compromiso de ser una empresa sostenible, entregando bienestar, formación

y seguridad a los trabajadores, potenciando relaciones con las comunidades y abordando desafíos medioambientales para generar valor en forma ética y responsable; pilares que guían nuestra Estrategia de Sostenibilidad 2022-2025.



Obispo Arturo Espinoza Campos 3171  
Macul - Santiago  
Fono: (56) 2 2680 3000  
bitumix@bitumix.cl  
ventas@bitumix.cl  
www.bitumix.cl

## ARRIGONI INGENIERÍA Y CONSTRUCCIÓN

# Proyectos en Minería e Infraestructura en todo Chile

Somos una empresa perteneciente al Grupo Arrigoni, con más de 14 años de experiencia en el mercado de la Construcción y Montaje, desarrollando proyectos para la mediana y gran minería; así como, proyectos de infraestructura en todo Chile; siempre con una mirada de crecimiento en temas relacionados con la sostenibilidad y con una especial atención a la seguridad y cuidado del medio ambiente.



Nuestra Compañía, brinda apoyo permanente a las distintas empresas Mineras, para el diseño y ejecución de distintas estrategias de construcción, que muchas veces deben ser desarrolladas en conjunto a la operación normal de nuestro cliente Minero. Hemos realizado diversos proyectos de construcción, con múltiples especialidades integradas (civil, montaje electromecánico, calderería,

pipng, E&I); en general, todas las etapas necesarias para dejar en operación los sistemas requeridos.

Estamos orgullosos de los niveles logrados por nuestros equipos humanos, especialmente en los

ámbitos técnicos, de seguridad y calidad, cuyo sello se distingue por lograr ser un motor de apoyo permanente en los desafíos de construcción y muchas veces programáticos, que nuestros clientes requieren. Nuestro mayor activo

son y seguirán siendo nuestros colaboradores.

En este ámbito, seguimos avanzando fuertemente en la participación e inclusión activa y creciente de las mujeres dentro de nuestros equipos humanos y estamos comprometidos en seguir abriendo caminos en esta dirección, señala Mauricio Bravo Cárdenas, gerente general de Arrigoni Ingeniería & Construcción.



Coyuncura 2283, Of. 303  
Providencia, Santiago  
Fono: (56) 2 2597 8630  
contacto@arrigoni.cl  
www.arrigoniconstruccion.cl

## CARGOMIN

## Nuevo Operador Logístico para la Industria Minera

**¿Por qué D&C Group apuesta por la diversificación en el sector minero como operador logístico?**

D&C Group, con su amplia experiencia en diversos servicios logísticos terrestres de transporte y servicios a la carga, ha tomado la decisión estratégica de expandir su presencia en la industria minera. Esta decisión se basa en sólidos fundamentos:

**1. Experiencia y capacidad logística probada:** D&C Group cuenta con un historial impecable en la gestión de operaciones logísticas complejas y exigentes. Su equipo de profesionales altamente capacitados y su infraestructura moderna le permiten brindar soluciones personalizadas y eficientes.

**2. Compromiso con la sostenibilidad:** D&C Group está comprometido con generar operaciones sostenibles y ha implementado iniciativas que minimizan el impacto ambiental de sus operaciones. Esto lo convierte en un socio ideal para las empresas mineras.

**3. Presencia nacional:** D&C Group cuenta con una amplia red de instalaciones en todo Chile, desde Arica a Punta Arenas y en específico para la industria minera en Santiago y Antofagasta, lo que le permite ofrecer cobertura logística integral a las empresas mineras que operan en diferentes zonas del país.

**4. Soluciones personalizadas y adaptables:** D&C Group entiende que las necesidades logísticas de cada empresa minera son únicas. Por ello, ofrece soluciones personalizadas y adaptables.

En resumen, la diversificación de D&C Group en el sector minero como operador logístico responde a su compromiso con el crecimiento del país, su experiencia y capacidad logística probada, su compromiso con la sostenibilidad y su búsqueda de ofrecer soluciones personalizadas y adaptables a las necesidades de sus clientes.

**¿Qué servicios ofrecerá D&C Group en el sector minero?**

D&C Group, como operador logístico integral, brindará una amplia gama de servicios especializados para satisfacer las necesidades de la industria minera, todos ellos sustentados en una cultura de seguridad, sostenibles y con trazabilidad sistémica. Dentro de ellos se incluyen:

**1. Operador logístico integral:** D&C Group se encargará de la gestión completa de la cadena de suministro de sus clientes mineros en términos operacionales y sistémicos, desde activación de orden de compra hasta la entrega de la carga en el punto final.

**2. Transporte de carga general y especial:** D&C Group cuenta con un equipo de trabajo especializado en el transporte de carga general, cargas especiales y graneles. La empresa tiene la experiencia y la capacidad para transportar cargas de manera segura y oportuna, con trazabilidad completa.

**3. Operación In-House:** D&C Group puede establecerse dentro de las instalaciones de sus clientes mineros para gestionar directamente sus operaciones logísticas.

**4. Logística Inversa:** D&C Group ofrece soluciones de logística inversa, que se genera a través de la planificación, contribuyendo a la trazabilidad de la carga, sostenibilidad del sector y al cumplimiento de las regulaciones ambientales.

**5. Home Delivery:** D&C Group puede implementar servicios logísticos al interior de faena, con operaciones seguras y soluciones que buscan reducir los tiempos de espera de los usuarios finales.

**¿Cómo se aprovechará la sinergia entre D&C Group y CargoMin?**

La integración de CargoMin al grupo D&C Group crea una sinergia poderosa, que permitirá ofrecer un ser-



Ricardo Alcérrec,  
Gerente General Cargomin

vicio logístico aún más completo y eficiente a la industria minera. CargoMin, se suma a la red de terminales del grupo D&C Group.

Esto significa:

- **Mayor capacidad y flexibilidad:** D&C Group tendrá acceso a una mayor capacidad de soluciones logísticas y a una red de terminales más amplia, lo que le permitirá atender una mayor demanda y ofrecer mayor flexibilidad a sus clientes.
- **Eficiencia optimizada:** La integración de las operaciones logísticas de D&C Group y CargoMin permitirá generar soluciones de optimizaciones, operaciones seguras.
- **Soporte integral:** Los clientes mineros de D&C Group se beneficiarán del soporte integral que ofrece el Grupo, que incluye servicios de transporte terrestre, marítimo y aéreo, así como el

uso de terminales, distribución y logística inversa.

En resumen, la sinergia entre D&C Group y CargoMin permitirá ofrecer un servicio logístico superior a la industria minera, caracterizado por su complejidad, eficiencia, confiabilidad y compromiso con la sostenibilidad.



Av. La Divisa 0700  
San Bernardo, Santiago  
Fono: (56) 2 2495 1100  
contacto@cargomin.cl  
www.cargomin.cl



## CARPAS HIDALGO

# Calidad y Diseño



**Fábrica de Carpas Hidalgo** cuenta con 43 años de trayectoria en el rubro de la fabricación de carpas, posicionándose dentro de las empresas con mayor prestigio y responsabilidad respecto al apoyo que hemos generado en la pequeña, mediano y gran minería con nuestros productos Carpas Hangar para máquinas de sondaje, Hangar Térmicas dormitorio y Hangar Térmicas para trabajos en faenas.

**Carpas Hidalgo** es una empresa 100% chilena, que cuenta con la tecnología y el personal capacitado para ofrecer apoyo en las distintas faenas mineras.

Nuestras carpas están fabricadas y diseñadas por nuestro propio equipo de técnicos y profesionales de gran experiencia en el rubro de manufactura



de carpas con tecnología de punta.

Su extrema resistencia está comprobada en distintas faenas mineras, con temperaturas que sobrepasan los normal y lo natural.

**Carpas Hidalgo** presta servicios y esta comprometida con las siguientes empresas del rubro de la minería:

- Cia Minera Doña Inés de Collahuasi.
- Geotec Boyles Bros S.A.
- TTM Chile S.A.
- Foraco Chile S.A.

- Soletanche Bachy Chile S.A.
- Nómade Chile Ltda.
- Simmatrans S.A.
- Terraservice S.A.
- Superex S.A.
- Georotación Ltda.
- Innovators Conveyor Belt SpA
- Rema Tip Top Chile SpA, y otros.

**Carpas Hidalgo**, representada por su Gerente General, Carlos Guillermo Hidalgo Núñez, sigue creciendo y mira el futuro con optimismo, trabajando día a día para superar los desafíos propuestos y seguir entregando un servicio de óptima calidad a sus clientes.



Av. Matta 1499  
Santiago Centro  
Fonos (56) 2 2699 0336 / 2 2695 8887  
ventas@carpashidalgo.cl  
www.carpashidalgo.cl

## CATARI

## Soluciones que Apoyan sus Ideas

Al pasar de los años, el uso del andamio se ha transformado en un activo cada vez más valioso y necesario en el exigente sector de la Mantenimiento Industrial, ya no solo se utiliza en la Construcción.

Hoy **Catari Chile**, es una referencia en el Mercado de Andamios (tanto en Ventas como en Arriendo), producto de su propuesta de valor basada en servicios especializados de Ingeniería para soluciones técnicas exigentes, disponibilidad inmediata de material en zonas geográficas desafiantes, utilización exclusiva de Andamio Europeo Certificado y una rápida capacidad de respuesta, pues tiene comunicación directa con la fábrica en Portugal.

Para comprender los desafíos del sector del andamio en el país y en la región Sudamérica-Pacífico hablamos con Walter Langenegger, Gerente General de **Catari Chile**.

¿Cuáles son actualmente los principales desafíos que **Catari Chile** encuentra en el mercado?

Tenemos como principal desafío la apertura de nuevas sucursales, (tanto en Chile como en otros países). Contamos con la capacidad y ganas de seguir creciendo. Lo anterior es y será la plataforma para iniciar la apertura específicamente en Perú, en el segundo semestre del año 2023.”

**Catari Chile** cuenta con sucursales en Los Angeles, Santiago y Antofagasta con andamio Certificado por AENOR bajo la Norma Europea, y como empresa ha certificado bajo la Norma ISO (9001, 14001 y 18001).

“Motivados por algunos de nuestros más importantes clientes, principalmente en la mantención industrial, es que decidimos, para acompañar a nuestros clientes, ubicar nuestras oficinas y bodegas en 3 zonas de Chile. Esta estrategia nos permite generar plazos de entrega eficientes y trabajar con más calidad y dedicación para nuestros clientes de la Industria y Construcción”

La evolución de los equipos de andamio en Chile es otro tópico que Walter quiere realzar:

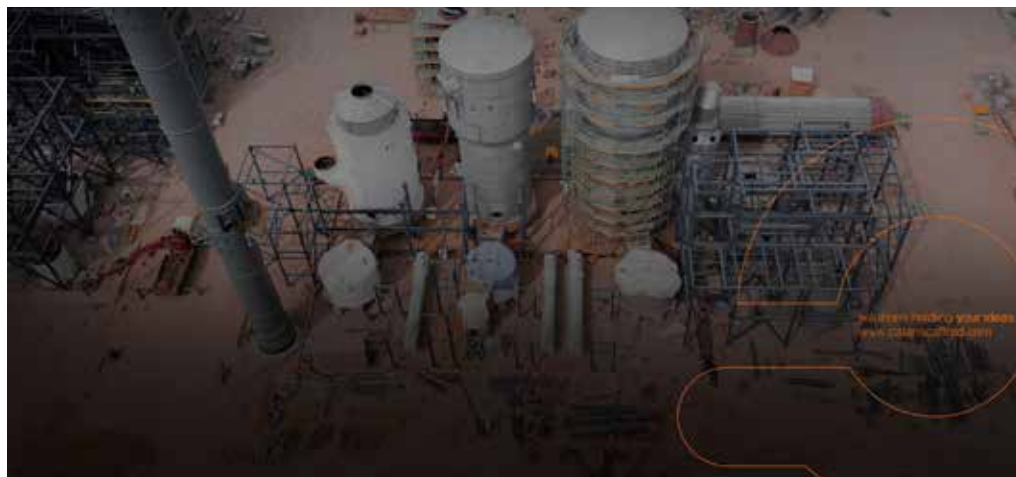

“Algunas empresas constructoras ya han entendido que los proveedores de andamio estamos modernizándonos y apostando fuertemente a la calidad, seguridad y certificación del andamio. Por otro lado, aún existen empresas que solo escogen el andamio por el precio y no por los atributos de ella.”

¿Y en relación con el tema de la Certificación del producto?

“Para **Catari Chile**, no hay dudas sobre la importancia de la certificación e innovación constante del producto. Las industrias en Chile son exigentes y nos piden que el andamio sea certificado con el más alto estándar del producto. Nuestra propuesta de valor en **Catari Chile**, siempre fue súper clara; tenemos productos certificados bajo Norma europea y tenemos un Departamento Técnico competente, lo que en su conjunto garantiza los proyectos de ingeniería que presentamos a nuestros clientes. **Catari** significa seguridad, calidad y capacidad de dominio técnico. Además, estar cer-

tificados bajo la Norma ISO (9001, 14001 y 45001).

En lo que respecta a la seguridad de los trabajadores y de garantizar que las estructuras sean correctamente armadas, el proceso es liderado con bastante transparencia:

“En los procesos de arriendo de andamio, siempre supervisamos el proceso de montaje y capacitamos a los trabajadores en terreno, para asegurar que los montadores sean capaces de garantizar un buen trabajo. Si el cliente requiere montaje de andamios, nosotros subcontratamos la mano de obra a empresas expertas y capacitadas previamente por **Catari Chile**. También ofrecemos sesiones de capacitación a los trabajadores de nuestros clientes de forma gratuita, para garantizar que puedan armar y desarmar los andamios, además de emitirles los correspondientes Certificados de capacitación a sus trabajadores. En ambos casos, garantizamos siempre que el montaje del andamio **Catari** sea hecho con seguridad y

de acuerdo con todas las normas exigidas por Ley.”

Con una inversión constante, **Catari Chile** pretende consolidar su posición en el suministro de andamios para la industria; el liderazgo del mercado es nuestro objetivo.



Av. Minera Radomiro Tomic,  
Lote 2, Sector Ind. La Negra  
Antofagasta  
Fono: (56) 43 257 1070  
info@catari-chile.cl  
www.catarigroup.com/es/

## CDM SMITH

# La Mayor Experiencia a Nivel Mundial en Desalación de Agua de Mar Mediante el Proceso de Osmosis Inversa

**CDM Smith**, fundada en 1947, es una firma de ingeniería global muy respetada, que brinda soluciones de ingeniería, consultoría, servicios de construcción y operaciones, para proyectos de agua, transporte y ambientales. Una corporación con personal multidisciplinario de más de 5.000 profesionales, con más de 125 oficinas en todo el mundo.

**CDM Smith** presente en Chile hace 10 años, cuenta con la experiencia de haber trabajado en más el 70% de los grandes proyectos de desalación en Chile. Estos resultados han sido alcanzados gracias a las sinergias entre oficinas de **CDM Smith** alrededor del mundo, consolidándose como una empresa global con equipo local.

La oficina en **CDM Smith** Chile cuenta con la mayor experiencia del equipo a nivel mundial dentro de alcances de desalación de agua de mar, mediante proceso de osmosis inversa, brindando soporte a proyectos internacionales, diseñando plantas desaladoras de hasta 10,000 l/s y sistemas de transporte de agua de más de 400 km de longitud. En Chile, **CDM Smith** cuenta con experiencia en todo el ciclo de vida de los proyectos, desde la planificación pasando por la licitación, diseño, procura, construcción, comisionamiento, hasta llegar a la operación y cierre.

**Entrevista:**  
**Néstor Rojas Alcayaga**  
Country Manager

¿Cuál es su visión general del alcance de CDM Smith en Chile?

**CDM Smith** es un líder en la desalación de agua de mar en Chile, estamos presentes en gran parte de los proyectos de desalación ejerciendo diferentes roles, tales como, diseñador, asesor operacional, ingeniero del dueño, ingeniero del financista, entre otros. En Chile hemos establecido relaciones de largo plazo con nuestros clientes, siguiendo nuestro lema *Legendary*



**Néstor Rojas Alcayaga**, Country Manager CDM Smith

*Experience*, y siempre buscamos agregar valor a nuestros clientes por medio de un servicio de excelencia que cumpla y supere sus expectativas.

Otro aspecto relevante de nuestra operación en Chile es el conocimiento del mercado del agua más allá de la desalación, lo que nos permite interactuar y servir a diferentes industrias, tales como minería, sanitaria, e industria, siendo un puente de conocimiento y relaciones entre los diferentes usuarios de recursos hídricos.

De esta forma, tenemos el objetivo que **CDM Smith** sea un socio estratégico en todo ciclo de vida de los proyectos de suministro, reúso y valorización de recursos hídricos, poniendo a disposición toda nuestra experiencia nacional e internacional en gestión de tratamiento y transporte de aguas.

¿Qué tendencias observa a medida que la desalinización del agua adquiere terreno en la minería?

La minería ha sido la punta de lanza del mercado de la desalación en términos de cómo ha puesto metas de sostenibilidad y liberación de recursos hídricos continentales, lo que ha acelerado el agua de mar como fuente hídrica. Hace unos años las desaladoras

tenían como foco un único usuario, la tendencia está cambiando y los proyectos multipropósito han llegado para captar eficiencias y flexibilidad. Existen casos como Aguas CAP que nacieron al alero de una empresa minera, pero que han crecido y se han posicionado como un suministrador de agua desalada para la región, a usuarios tan variados como agricultores y minería.

Otro aspecto de la tendencia de la desalación es la vinculación con proyectos de energía, en específico con hidrógeno verde, los cuales podrían estar también relacionados con la empresa minera. El concepto multipropósito es el gran motor que hoy en día observamos y que esperamos permita traer sostenibilidad y soluciones hídricas a Chile.

¿Cuáles son los principales pilares de su estrategia para 2025?

Nuestra estrategia es redoblar nuestro liderazgo en la desalación de agua de mar y reúso de aguas en Chile. A diferencia de otras empresas en el mercado, nuestra experiencia es global, pero tenemos un equipo local sólido y bien consolidado. Nuestro segundo pilar es crecer los servicios en los proyectos en etapas tempranas, lo que incluye por ejemplo ingenierías de permisos y acompañamiento

en procesos de licitación, servicios que demandan profesionales de alto nivel que lleven a los proyectos lecciones aprendidas de otros casos. Finalmente, destaco el servicio de soporte operacional, en la medida que la industria se desarrolla pasamos de desafíos de diseño a desafíos operacionales, y durante los últimos años hemos brindado soporte a operaciones de plantas desaladoras que permiten ayudar a nuestros clientes a cumplir sus metas, optimizar su sistema, capacitar a sus colaboradores y mantener una operación confiable.



Av. Alonso de Córdova 5900, Of. 901  
Las Condes, Santiago  
Fono: (56) 2 3213 9500  
chile@cdmsmith.com  
www.cdmsmith.com

## CBB CALES

## Cbb Cales: Más de 30 años de destacada trayectoria acompañando a la gran minería

Con capacidades productivas y logísticas en Argentina y Chile, Cbb Cales suma más de 1,2 millones de toneladas de capacidad instalada, destaca por su innovación y considera importantes planes de inversión al año 2026.

**Cbb Cales** (ex INACAL)–del **Grupo Cbb**- lleva más de 30 años acompañando a la Gran Minería y provee, principalmente, cal viva para los procesos minero-metalúrgicos de cobre, litio y la industria siderúrgica. Tiene una capacidad instalada de 1,2 millones de toneladas y está presente en Jáchal, Argentina y Antofagasta y Copiapó, en Chile; destacando por su capacidad productiva y logística.

En el marco del Plan de Inversiones para Chile y Argentina con miras al 2026, uno de los objetivos de la empresa, es incorporar tres nuevos hornos de última generación, y nuevas instalaciones de almacenaje para satisfacer la demanda creciente de los clientes principalmente en los mercados de gran minería del cobre y sales de litio, tanto en Chile como en Argentina. “En Antofagasta se trabaja en la incorporación de hornos y en aumentar las bodegas y centros de distribución en Tarapacá. En Copiapó estamos incrementando las capacidades de molienda. Y en Argentina se realizó un proceso de licitación de equipos y de construcción para aumentar la producción. Lo anterior significa un aumento de un 40% de capacidad de producción”, explicó Ulises Poirrier, gerente general de **Cbb Cales**.

La compañía, además, se encuentra ejecutando un proyecto para diversificar la matriz de combustibles en la planta de Antofagasta, mediante la incorporación de gas natural para disminuir la huella de carbono. “Estas mejoras las estamos trabajando en conjunto con nuestros clientes y las aplicaremos, luego, en nuestras operaciones de Copiapó y Argentina”, agrega el ejecutivo de **Cbb Cales**.

Con respecto a Argentina, indica Poirrier, “existe un creciente



Planta Cbb Cales Antofagasta

mercado de cales de alta ley para atender el mercado de las sales de litio que se ocupan en las baterías y en toda la industria de las energías renovables. Son productos que requieren bajas impurezas, donde hemos sido privilegiados con materias primas de muy alta calidad, lo que resulta en productos requeridos por esta exigente industria”.

### Sostenibilidad

La Sostenibilidad es uno de los valores del **Grupo Cbb** y en el área de Cal, a partir de la década del 90, se ha trabajado en valorizar ambientalmente los aceites de la Gran Minería, como combustible alternativo líquido (CAL) en los hornos de cal de Antofagasta y Copiapó. Esto significa que ha estado entregando una solución esencial al problema de los residuos de esta industria, ya que -a través del reciclaje de estos aceites- se evita que éstos terminen en depósitos sin tratamiento, además de contribuir a reducir la huella de carbono y ser un aporte

clave para el cumplimiento de metas de Valorización de Aceites Usados establecidas en la Ley REP. “Contamos con los permisos requeridos y cumplimos con todas las normativas ambientales correspondientes para este fin. De hecho, solo en Antofagasta, tenemos una capacidad autorizada de reciclaje de aceites usados de cerca de 50.000 toneladas al año” explica el ejecutivo.

### Innovación

Con el fin de maximizar el uso de la cal y crear soluciones específicas para las necesidades de sus clientes, **Cbb Cales** cuenta en la ciudad de Antofagasta con un “Centro de Aplicaciones e Innovación”, único en Sudamérica, donde se replican gran parte de los procesos en los cuales se usa cal.

Al respecto, Poirrier comenta: “Desde este Centro de Ensayos replicamos la mayor parte de los procesos en los cuales se utiliza la cal. Eso significa, procesos de

la industria del cobre, del litio, del oro, desulfurización de gases, neutralización de efluentes, abatimiento de metales pesados y peligrosos, etc. Con nuestro equipo, somos capaces de maximizar el uso y aprovechamiento de la cal en los procesos de nuestros clientes con soluciones customizadas para cada uno de ellos, de manera de generar valor en los procesos donde esta se utiliza”.



Panamericana Norte Km 1352,  
Sector La Negra  
Antofagasta  
Fono: (56) 55 264 5600  
cbbcales@cbb.cl  
www.cbb.cl

## CEIMAS

# Soluciones para la Industria Minera

Hace 18 años nace **CEIM Asesorías y Servicios (CEIMAS)**, proporcionando a la industria, soluciones integrales para resolver aspectos claves de la operación, convirtiéndose en un partner confiable en materia de asesorías, mantenimiento general, acreditación de competencias laborales y certificación de personas y equipos.

Entre los servicios destacados se encuentra la intervención en liderazgo conductual en seguridad, una iniciativa diseñada para promover una cultura basada en la seguridad y prevención de accidentes.

Otro de los productos más relevantes de **CEIMAS** es el Modelo de Acreditación de Competencias Laborales, una herramienta innovadora que, a través de la utilización de diversos elementos tecnológicos, permite identificar, medir y nivelar las competencias básicas de trabajadores y

trabajadoras en 3 dimensiones; la dimensión psicolaboral, la dimensión técnica y la dimensión seguridad, para asegurar un nivel mínimo de competencias para la ejecución de un trabajo determinado.

*“El año pasado 19.322 trabajadores(as) participaron del proceso de acreditación de competencias laborales, pertenecientes a Escondida-BHP, Spence-BHP y Minera los Pelambres, de Antofagasta Minerals; esto fue determinante para su acceso a las distintas faenas y operaciones. Asimismo, certificamos alrededor de 4.000 operadores (as) y 600 equipos de izaje, movimiento de tierra y de carretera”* comentó Francisco Álvarez Rodríguez, Director de **CEIMAS**.

*“Estas cifras, reflejan el interés de la industria minera en nuestros servicios y nos convierten en una marca confiable para apoyar temáticas que son relevantes para su operación,*



*asegurar competencias y estándares orientados a la productividad y seguridad”,* agregó.

Es importante indicar que **CEIMAS** obtuvo el Sello Iguala Conciliación, máxima distinción otorgada por el Gobierno, en conformidad a la Norma Chilena 3262, Certificación

del Sistema de Gestión de Igualdad de Género y Conciliación de la Vida Laboral, Familiar y Personal (SGIGC). *“Esto, no solo beneficia a nuestros equipos al interior de CEIMAS, sino que tiene un impacto positivo en las comunidades al promover una cultura de equidad y respeto a la diversidad. Ejemplo de ello, es el programa de inspectoras trainee que desarrollamos durante el 2023 y que nos permitió sumar a más mujeres en el sector minero-industrial”* concluyó Álvarez.



Nicolás Tirado 376  
Antofagasta  
Fono: (56) 55 245 6001  
contacto@ceim.cl  
www.ceim.cl

## BOMBAS DE POZO

# Capacitadores exclusivos para Wellmaster en Chile



Un nuevo servicio de capacitación para instalar tuberías flexibles se está entregando en la empresa **Bombas de Pozo Limitada**, con lo que una vez más se sitúa a la vanguardia.

El año pasado, dos integrantes de nuestro equipo se formaron en la fábrica de la empresa Angus, ubicada en Benthams, al norte de Inglaterra. De ese modo, el jefe de servicios, Martín Maldonado

y el gerente comercial, Aarón Villalonga, son los primeros profesionales de habla hispana entrenados en la instalación de las tuberías flexibles de esa marca británica. En el segundo semestre de 2022 se capacitaban en Chile a doce empresas, gracias a lo cual el personal de importantes compañías mineras chilenas y una salmonera conocen los secretos de una correcta instalación de Wellmaster, además de ampliar la garantía de estos productos a diez años, que duplica el periodo habitual de cinco años.

**Bombas de Pozo** es distribuidor exclusivo en Chile de las tuberías flexibles Wellmaster (transporte de agua en pozos profundos), Super Aquaduct (transporte de agua en superficie) y Off-shore (transporte de combustibles).

Con esta última noticia la empresa ratifica su compromiso con las altas exigencias

de la industria minera en Chile. *“Esto refleja la importancia del respaldo técnico que nosotros brindamos en cada producto que entregamos a la industria minera; el relevante rol que significa el recurso hídrico en este mercado y que es cada vez más delicado, sin duda aportará a muchos proyectos en todo el país”,* dijo Aarón Villalonga, gerente comercial de **Bombas de Pozo**.



Los Arrayanes 668  
Colina, Santiago  
Fono: (56) 2 2842 0700  
ventas@bombasdepozo.cl  
www.bombasdepozo.cl

CEIBO

## Expertos en Minería y Soluciones Integrales en Gestión de Caminos para una Industria más Sustentable



Nicolás Montes,  
Gerente General de Ceibo

Los desafíos de la industria minera son globales y abarcan problemáticas relacionadas con una producción sustentable; la urgencia por producir más cobre para la descarbonización; la relación con las comunidades; y la seguridad y salud de las personas como motor principal. En **Ceibo** estamos conscientes de estos desafíos y los hemos incorporado como parte integral de nuestra oferta de valor.

Como una empresa que desarrolla y combina tecnología, ingeniería y excelencia operacional, en **Ceibo** apoyamos a nuestros clientes para que ejecuten operaciones sostenibles, y diseñamos soluciones específicas para los desafíos que enfrentan en dos áreas altamente complejas en la minería de hoy: el control de emisiones de polvo y la reducción de consumo hídrico.

Estos propósitos nos mueven a diario y los clientes lo notan. Por eso nos hemos transformado en un socio estratégico en el cumpli-

miento ambiental y en el cuidado de la salud y seguridad de las personas.

“Nuestro sistema integral de gestión de caminos permite disminuir la presencia de polvo en suspensión en las operaciones mineras. Esto es importante para el medioambiente, las comunidades aledañas a las faenas y para los trabajadores, quienes están menos expuestos a sustancias que podrían afectar su salud, como la sílice”, dice Nicolás Montes, gerente general de **Ceibo**.

Clave en el cumplimiento de este desafío es el supresor de polvo que hemos desarrollado a través de la combinación de tecnología, excelencia operacional e ingeniería. Nuestro producto no sólo es seguro para el tránsito de equipos mina en cualquier tipo de camino, sino que también es inocuo, capaz de operar en condiciones climáticas extremas de alta montaña y desértica, y permite la continuidad operacional. Igualmente, alcanza

coeficientes de ahorro de agua de entre 50% y 90%, y de captura de polvo entre 80% y 95%, cifras que son únicas y distintivas en el mercado.

En números, esto se traduce en que registramos más 35 mil horas de operación continua en casi 2 millones de metros cuadrados de caminos mineros; un ahorro de 1,2 millones de metros cúbicos de agua y una captura de más de 40 mil toneladas de material particulado. Y lo más importante: lo hemos hecho con cero accidentes.

Ninguno de estos logros sería posible sin el compromiso, flexibilidad, conocimiento técnico e innovación del equipo humano que hace de **Ceibo** lo que es hoy. Somos una compañía experta en operaciones mineras, porque la minería es lo que nos mueve y es lo que hacemos.

“Estamos permanentemente innovando para una mejora continua y en ese camino combinamos inno-

vación, desarrollo y datos. Nuestro propósito siempre es mejorar la atención y soluciones para nuestros clientes, y por eso, nuestro modelo de gestión de caminos mineros se basa en planes de riego con información en tiempo real e inteligencia de datos que prontamente complementaremos con IA para diseñar planes de riego predictivos que aumentarán la eficiencia operacional”, adelanta Nicolás Montes.



Av. Vicuña Mackenna 4860  
Macul, Santiago  
Fono: +569 6133 5242  
sales@ceibo.tech  
www.ceibo.tech

CGE-C

## Álvaro Castillo, gerente comercial de CGE-Comercializadora:

“Queremos ser un socio estratégico de largo plazo para los clientes”

Las personas que trabajan en **CGE Comercializadora** (CGE-C) están permanentemente actualizando su visión del mercado para ofrecer alternativas a la medida, tanto operacionales como tecnológicas, posicionando siempre a los clientes en el centro del negocio.

La mayor conciencia ambiental, sumado con los avances tecnológicos en energías renovables, han gatillado profundos cambios en el mercado de la energía eléctrica. Las tendencias están marcadas por el crecimiento de las energías verdes, el almacenamiento de la energía, la electromovilidad, la generación distribuida, el hidrógeno verde y la eficiencia energética, entre otros. En este escenario, **CGE-C** se ha propuesto el desafío de ser un referente en las tendencias del mercado y responder a sus clientes con los mejores estándares.

“Nuestra visión integradora nos permite resolver las múltiples necesidades de los clientes. El objetivo es ser sus socios estratégicos y apoyar de manera integral sus oportunidades de eficiencia y optimización energética”, señala Álvaro Castillo, gerente comercial de CGE-C.

El portafolio de servicios de la empresa abarca desde el suministro de energía eléctrica en condiciones competitivas para los clientes, desde Arica a Puerto Montt, hasta el análisis del consumo energético para la optimización de los procesos del cliente, sean tarificación eléctrica, corrección del factor de potencia, recorte de la potencia en horas de punta o seguimiento de los consumos, en línea.

**CGE-C** también ofrece servicios de electromovilidad en lo que respecta a la evaluación de instalación y operación de cargadores y flotas eléctricas para empresas; de generación distribuida, específicamente, la evaluación de instalación y operación de proyectos de autogeneración fotovoltaicos y almacenamiento en baterías; y de redes aéreas y subterráneas en niveles de baja y media tensión.



La compañía también puede apoyar proyectos de alumbrado público aéreo y subterráneo con iluminación LED, sodio alta presión o haluro metálico; iniciativas de alumbrado público de áreas verdes, tanto en vías públicas, como en plazas, parques y otros espacios de libre circulación; y en lo que respecta a la construcción de obras civiles para redes, empalmes o alumbrado público. Otras obras complementarias de **CGE-C** consideran las inspecciones de empalmes, obras civiles, mufas para conectar, bajadas subterráneas para conexión de empalmes, ajuste de equipos con protecciones para aumentos de potencias de empalmes y reemplazo de equipos.

Asimismo, la empresa levanta costos de estudio (visación de redes, estudios de proyecto y desarrollo de ingeniería, como empalmes verticales y concentrados); realiza mantenimientos correctivos (por ejemplo, reparación de líneas de media y baja tensión, cambio de transformadores y de equipos eléctricos) y preventivas, como lavado periódico de redes de media y baja tensión e inspección visual de equipos y termografía.

Adicionalmente, **CGE-C** realiza diseños de planos, inspecciones preventivas, inspección visual de equipos, presupuesto normalización con T1 y recomendación de cambio a luminarias LED.



“En Chile, tenemos una amplia cobertura geográfica y el capital humano con capacidades para capturar sinergias en la oferta de servicios y soluciones energéticas. Dado que somos parte del conglomerado eléctrico más grande del país y también de State Grid Corporation of China, una de las empresas eléctricas más importantes del mundo, por lo que podemos replicar y ofrecer alternativas de innovación exitosas en el mercado local”, destaca Castillo.

### Planes a la medida

**CGE-C** tiene planes especializados para empresas en todo Chile que permiten aprovechar los beneficios de la transición energética, a través de un asesoramiento estratégico integral de largo plazo con nuestros clientes.



Presidente Riesco 5561, Piso 15  
Las Condes, Santiago  
[www.cgecomercializadora.cl](http://www.cgecomercializadora.cl)

## CENTRO MÉDICO DEL TRABAJADOR

# Seguimos Cuidando la Salud Ocupacional en la Industria Minera

Como la principal red privada de salud laboral en Chile, nos hemos consolidado como un pilar esencial para el bienestar de los trabajadores mineros. Contamos con 14 sucursales propias desde Iquique hasta Puerto Montt y, desde 2023, hemos ampliado nuestra cobertura de salud en Perú, con la apertura de nuestra primera sucursal en Lima.

La minería es una de las principales áreas productivas y de crecimiento económico en diversas zonas de nuestro país, y uno de los principales desafíos de **Centro Médico del Trabajador** es continuar entregando al sector un servicio de excelencia, tecnológico y eficiente, gracias a su oferta de exámenes preocupacionales y ocupacionales.

La tecnología es un pilar fundamental para nuestra red. Equipados con lo último en equipos médicos, ofrecemos exámenes precisos y eficientes para garantizar la salud y seguridad de los trabajadores mineros.

Adicionalmente, la implementación de herramientas avanzadas, como vHIT (Video Head Impulse Test) para evaluación vestibular o la certificación NIOSH para la toma de espirometría, confirma nuestro compromiso con la excelencia de los servicios que entregamos.

### Más de una Década de Trayectoria

En 2012, fundamos **Centro Médico del Trabajador** para cubrir una necesidad en salud ocupacional e iniciar una propuesta tecnológica aplicada al sector. Así, en casi 12 años de trayectoria, hemos alcanzado notables hitos, realizando más de un millón 300 mil exámenes.

Respaldados por un equipo de más de 300 profesionales, hemos extendido nuestra atención a cerca de 700 mil pacientes y colaborado con más de 30 mil empresas. Además, hemos realizado 18 mil prestaciones en terreno, operando en 26 salas de primeros auxilios distribuidas estratégicamente.



### Estrictos Protocolos Médicos

En **Centro Médico del Trabajador**, nos enorgullece contar con un equipo altamente certificado y experimentado, respaldado por la certificación ISO 9001:2015 de Sistema de Gestión de la Calidad. Asimismo, llevamos a cabo auditorías médicas y capacitación de equipos, con el respaldo de tutorías especializadas.

Nos regimos por las normas internacionales más rigurosas y el marco legal vigente de entidades como el Ministerio de Salud, Ministerio del Trabajo y Previsión Social, y Ministerio de Transporte y Telecomunicaciones.

Sumado a lo anterior, mantenemos acuerdos de homologación y seguimos las recomendaciones científicas de organismos nacionales e internacionales como la Organización Mundial de la Salud, SERChile y la Organización Internacional del Trabajo. Esta

sólida base nos permite ofrecer servicios de salud ocupacional con los más altos estándares de calidad y seguridad.

### Somos el Mejor Partner en la Gestión de Candidatos

La innovadora plataforma SAGE, creada por **Centro Médico del Trabajador**, transforma la gestión de informes médicos, brindando a las empresas acceso rápido y seguro. Esta tecnología de vanguardia facilita todo el proceso, desde la reserva inicial, hasta la consulta médica.

A través de nuestro portal del paciente, sitio web y aplicación, los resultados son fácilmente accesibles, permitiendo la toma de decisiones informadas y una gestión eficiente de los candidatos de nuestros clientes.

Con tiempos de permanencia en sucursal optimizados, agendamientos masivos, asesoría técnica en medicina ocupacional e informes entregados en menos de 24

horas, ofrecemos una experiencia integral y eficaz para empresas y pacientes por igual.

Además, nuestro compromiso se refleja en no cobrar inasistencias y proporcionar estadísticas detalladas para una gestión proactiva.



Marchant Pereira 201  
Providencia, Santiago  
Fono (56) 2 2634 2492  
contacto@cmtsalud.cl  
www.cmtsalud.cl



COPEC

## Líderes en el abastecimiento de soluciones energéticas para la industria minera del país

Con más de 80 años de experiencia en la comercialización y distribución de combustibles y lubricantes a lo largo del país, Copec se posiciona como un aliado estratégico para la industria minera nacional.



Fundada en 1934, Copec S.A. nace para garantizar el suministro de combustible a nivel nacional, y hasta la fecha ha entregado un servicio integral y de calidad a la minería chilena.

Es así como a través de una gestión de excelencia, Copec se ha mantenido a la vanguardia, entregando soluciones innovadoras, las cuales lo han llevado a convertirse en uno de los suministradores de energía más importantes de la industria.

Entre sus productos y servicios de alto rendimiento para la minería destacan:

### Combustibles

A través de su vasta experiencia, la compañía ofrece a sus clientes mineros un servicio integral para el control, almacenamiento y suministro de combustible al interior de las faenas. También cuenta con un equipo propio en minería

que se encarga de entregar diversos servicios, con especial énfasis en seguridad, entre ellos: microfiltrado de combustible, suministro de combustible a través de camiones de alto caudal con estándar minero, laboratorio de control de calidad, reportabilidad en línea de indicadores claves de la operación, entre otros.

### Lubricantes

Gracias a su alianza por más de 60 años con ExxonMobil, uno de los mayores proveedores de energía y fabricantes de productos químicos del mundo, Copec ofrece una amplia gama de aceites, grasas y refrigerantes de alto rendimiento, los cuales mejoran y extienden la vida útil de los equipos, reduciendo los costos de mantenimiento y logrando operaciones más sustentables, basadas en 3 principios: cuidado ambiental, seguridad y productividad.

### Inteligencia Energética

En sintonía con las grandes transformaciones ambientales del siglo XXI, Copec ofrece soluciones energéticas que permiten utilizar eficientemente los recursos, reduciendo emisiones y entregando flexibilidad energética. Esto, a través de la inversión en compañías que están liderando el futuro de la energía a nivel global, mediante soluciones de generación distribuida, paneles fotovoltaicos, gestión de demanda gracias a baterías inteligentes, comercialización de energía 100% renovable, eficiencia energética y asesoría.

### Electromovilidad

Comprometidos con la sustentabilidad, Copec a través de Copec Voltex, ofrece múltiples soluciones de carga e infraestructura como la red de carga rápida más grande de Sudamérica, cubriendo 1.800 km desde Coquimbo a Los Lagos y uno

de los electroterminales más grandes y modernos del mundo para el transporte público. En cuanto a la industria minera, energizamos la flota de la mina subterránea más grande del mundo.

Es así como Copec continúa entregando soluciones de calidad bajo los más altos estándares de seguridad, medio ambiente y productividad en una industria exigente y que demanda constante innovación en el ámbito del desarrollo sostenible.

# COPEC

Isidora Goyenechea 2915, Piso 20,  
Las Condes  
Fono: (52) 2 2690 7000  
llamenos@copec.cl  
ww2.copec.cl

## DREIZON CHILE

## Transmisiones para toda la Industria

Dreizon es un destacado importador de Cadenas de transmisión, Complementos, Lubricantes y Sistemas de Filtrado para las cabinas de equipos mineros y para la industria en general.

**¿Cuál ha sido la trayectoria de la empresa, para posicionarse entre los más importantes proveedores de su sector?**

Ha sido un proceso largo, no exento de dificultades, pero a la vez enriquecedor en cuanto a experiencia y conocimiento. Principalmente, es comprender al público objetivo y mapear el recorrido de los clientes es fundamental para la estrategia de "Customer Experience". De esta manera es posible identificar todos los puntos de contacto, canales y momentos en los que un cliente interactúa con la marca para ofrecer una experiencia y servicio de calidad.

**¿Cuáles son los mercados principales que esta empresa atiende?**

Los productos que Dreizon importa son aplicables a múltiples industrias, abarca todos los sectores, tales como: Siderurgia, Metalurgia, Cemento, Química, Petroquímica, Portuaria, Avícola, Ferrocarriles, Textiles, Papel, Aeronáutica, Minería, Alimentos, Agropecuaria, Celulosa, Etc.

**¿Cómo ayudan los Sistemas de Filtrado y Presurizado de Cabinas a los operarios?**

El cuidado de la salud de los trabajadores en faenas es un tema cada vez más importante; de hecho, hay normas laborales cada vez más estrictas y exigentes que apuntan en ese sentido.



Rafael Valenzuela Durán,  
Gerente General

Los sistemas de filtrado BMair van en esa línea.

**¿Qué sistemas de respaldo post venta ofrece Dreizon?**

En los negocios, la venta de un producto va asociado al apoyo y asesoría de un servicio técnico.

**¿Cómo atienden a las mineras y contratistas de Antofagasta, Calama, y Copiapó?**

El Norte de Chile es la zona minera por excelencia. Dreizon tiene oficinas en Santiago y Viña del Mar. Para la zona minera del norte de Chile, la atención es vía telefónica, whatsapp, vía E-mail, y visitas en terreno en casos puntuales.

**¿Cómo son sus formas de venta? ¿Equipo de Ventas, por su Tienda en su sitio web, Call Center?**

Las formas de venta son particulares en cada mercado. En el caso de Dreizon, es probable que sus clientes sean gerencias de Mantenimiento en Mineras, Industria, Construcción y Contratistas.

La forma de venta principal es a través de reuniones y visitas técnicas en terreno en donde se hace un levantamiento de los requerimientos de cada cliente.



Av. Pdte. Eduardo Frei Montalva  
2998, Bodega 1019  
Renca, Santiago  
Fono: (56) 2 3347 3108  
info@dreizon.cl  
www.dreizon.cl

## DT HI-LOAD

### Fase XI, la Tolva de DT Hi-Load que Aumenta el Potencial de Carga

**DT Hi-Load** es una empresa chilena líder en la fabricación y suministro de tolvas y baldes de alto volumen y alta capacidad para la industria minera en Chile y el mundo. Esta meritoria posición la ha logrado gracias a su enfoque en varios ejes fundamentales para la construcción de su marca, entre ellos: diseño y fabricación en conjunto con sus clientes, innovación y reconocimiento en la entrega de productos de alta calidad y durabilidad.



Durante más de dos décadas, **DT Hi-Load** ha perfeccionado continuamente su tolva, innovando en diseño, materiales y fabricación. La retroalimentación y la experiencia han sido clave en la comprensión de las necesidades actuales y futuras de la industria minera, y su producto es el resultado de este entendimiento: un diseño inteligente y versátil, pensado para optimizar los procesos y aumentar la productividad de sus clientes.

Su último diseño de tolva, FASE XI, es el resultado tangible de estos procesos, que se caracteriza por el icónico diseño curvo patentado por la marca. FASE XI se nos presenta como la tolva insignia para la minería 2.0; una tolva personalizable que se adapta a las necesidades específicas de cada cliente. **DT Hi-Load** nos ofrece tres versiones de la tolva FASE XI: Ultra Light para condiciones operativas ligeras a medianas, Estándar para condiciones medianamente complejas

y Heavy Duty para condiciones operacionales duras. Cada una de estas versiones es personalizable, existiendo distintas opciones para optimizar el rendimiento de transporte de material en las operaciones.

Actualmente, la empresa acaba de obtener la patente para una nueva tolva que promete elevar los estándares de seguridad en el sector minero. Después de más de 3 años de intenso trabajo colaborativo realizado por

un grupo interdisciplinario de profesionales, **DT HI-Load** logró patentar ante el Ministerio de Economía una nueva creación. Se trata de una nueva patente enfocada en convertir la característica tolva de **DT Hi-load** en la más segura del mercado. “Desde el inicio del proceso, nos hemos enfocado en encontrar una solución que nos permita destacar y añadir un valor excepcional a nuestro producto. Como resultado, estamos en camino de ofrecer la tolva más segura del mercado”, comenta Carlos Baeza, Gerente Comercial.



Calle Dos 9417  
Quilicura, Santiago  
Fono: (56) 2 2365 3301  
contact@dthi-load.com  
www.dthi-load.com

## CONPAX

### Despliegue de Servicios Multidisciplinarios en Proyectos de Ingeniería, Construcción y Operación para la Gran Minería



Construcción Muros TEM contra Avalanchas - Proyecto Traspaso Andina

**Conpax**, tras sus 38 años de vida, ha logrado en base a un real esfuerzo, desarrollo y constante mejora, consolidarse como un actor multiespecialista en la minería. Uno de sus más recientes éxitos, el muro TEM de protección de avalanchas para Codelco Andina, infraestructura de contención de nivel mundial y única en nuestra industria minera, desafío multidisciplinario que permite otorgar protección contra avalanchas y caídas de rocas en el sector del Nudo 3500 de la Mina Rajo, protegiendo a las personas y las insta-

laciones, fortaleciendo la seguridad del Traspaso y permitiendo operar los 365 días al año, es hoy nuestro gran orgullo como compañía nacional.

Éxitos como el mencionado se sustentan técnicamente en profundos análisis tempranos de ingeniería, conocimiento y experiencia en movimientos de tierras, soluciones de relaves, obras civiles, obras subterráneas y desarrollos verticales cimentadas en tecnología de punta, montajes electromecánicos, piping, hasta la puesta en marcha y operación.

Asimismo, la mirada hacia el Cliente como el principal eje de nuestros esfuerzos, unido a las capacidades internas de nuestros equipos técnicos y humanos, junto a una cultura estricta de seguridad, han posicionado a **Conpax** en el escenario de multiespecialistas expertos para la minería.

Hoy nuestra alma constructora y de permanente perfeccionamiento, nos lleva a velar por la existencia de una verdadera sostenibilidad que, de la mano con el cuidado del medio

ambiente y relacionamiento con distintos *stakeholders*, forman los lazos sólidos de un futuro promisorio.



Av. Santa Clara 300  
Huechuraba, Santiago  
Fono: (56) 2 2394 6000  
www.conpax.cl

## EPYSA BUSES

# Un Salto a la Electromovilidad, con Calidad Marcopolo

En un movimiento audaz hacia la vanguardia de la electromovilidad, **EPYSA Buses** ha marcado un hito en la industria del transporte de pasajeros, al presentar el nuevo modelo Audace 1050, fabricado por Marcopolo China. Este avance no solo representa un compromiso con la sostenibilidad ambiental, sino también con la excelencia en términos de seguridad y comodidad para pasajeros y conductores, por igual.

Para Matías Castro, gerente general de la representante de Marcopolo en Chile, “la fortaleza de **EPYSA Buses** radica en la diversidad y calidad de nuestro portafolio. Ofrecemos una amplia gama de opciones, tanto en buses diésel como eléctricos, lo que nos permite satisfacer las necesidades específicas de cada cliente. Además, nuestros buses están respaldados por la reconocida calidad de Marcopolo, lo que garantiza un desempeño excepcional en términos de durabilidad y eficiencia”.

El ejecutivo agrega que “**EPYSA Buses** está firmemente comprometida con la sostenibilidad y cuidado del medio ambiente, por lo que el futuro del transporte de pasajeros en Chile y su empresariado, debe estar atento a los cambios en la industria, donde tenemos el compromiso permanente de colaborar con fabricantes líderes como Marcopolo, para introducir nuevas y avanzadas tecnologías que nos permitan ofrecer soluciones de transporte más sostenibles y eficientes.”

### Innovación y compromiso medioambiental

**EPYSA Buses** ha mantenido un portafolio activo en el sector minero, ofreciendo buses diésel como eléctricos. Sin embargo, este año, la empresa ha demostrado su firme compromiso con la innovación al introducir el Audace 1050, un autobús que redefine los estándares de la electromovilidad en el transporte de pasajeros. Con este movimiento, **EPYSA Buses** no solo busca satisfacer las exigencias del rubro minero, sino también ofrecer soluciones seguras y sostenibles para empresarios, pasajeros y conductores.



“Estamos constantemente explorando nuevas oportunidades en el campo de la electromovilidad. En el futuro, planeamos expandir nuestra flota de buses eléctricos y colaborar con socios estratégicos para desarrollar infraestructuras de carga adecuadas. También estamos investigando activamente nuevas tecnologías y soluciones innovadoras que nos permitan seguir liderando en este emocionante y prometedor campo.”, señala Castro.

### El poder de Marcopolo Audace 1050

El modelo Audace 1050, no solo es un bus; es una declaración de intenciones. Equipado con tecnología de punta y un diseño impecable, este bus marca un antes y un después en la industria del transporte de pasajeros. Con una autonomía impresionante de 360 km, el Audace 1050 está perfectamente equipado para enfrentar las demandas de las rutas mineras y turísticas más desafiantes.

### Seguridad y comodidad de primer nivel

Uno de los mayores puntos fuertes del Audace 1050 es su compromiso

inquebrantable con la seguridad y la comodidad. Equipado con características como cámaras de 360° (opcional), sensores de seguridad lumínicos y sonoros, y sensores de estacionamiento en el parachoques trasero, ofrece una experiencia de viaje segura, con normativa ECE R66. 02. Además, con 42 asientos ergonómicos y semicama, puertos USB en todos los asientos, un asiento del conductor ajustable con apoyo lumbar y una nevera de 70 litros, el Audace 1050 garantiza un viaje cómodo y placentero para todos los pasajeros.

### Respaldo de excelencia Epysa Buses

**EPYSA Buses** no solo ofrece el Audace 1050, sino una amplia gama de opciones en su portafolio de buses Marcopolo, diseñados para satisfacer las necesidades del sector minero. Con un sólido sistema de postventa a nivel nacional y capacitaciones constantes, **EPYSA Buses** garantiza excelencia y rentabilidad en cada punto de contacto con sus clientes.

Con los Audace 1050 y la línea Senior Reborn, **EPYSA Buses** está liderando

el camino hacia un futuro más sostenible en el transporte de pasajeros. Estos autobuses no solo contribuyen al medio ambiente con cero emisiones, sino que también ofrecen viajes más silenciosos y placenteros para todos los involucrados.

Junto a Marcopolo, **EPYSA Buses** mantiene latente su compromiso con la innovación y seguridad para seguir transformando la movilidad sostenible de Chile.

**EPYSA**  
BUSES

Av. Américo Vespucio 1367  
Huechuraba, Santiago  
Fono: (56) 2 2620 9500  
carolina.vidal@epysa.cl  
www.epysabuses.cl

## DRÄGER CHILE

# Más allá de la Máscara: un Nuevo Enfoque para la Protección Respiratoria



Un aire limpio y libre de toxinas es el requisito más básico para poder vivir y trabajar. Especialmente, en el lugar de trabajo, la inhalación de aire contaminado puede provocar daños a corto y largo plazo, en los órganos respiratorios y/o en todo el cuerpo.

Cuando sustancias peligrosas como micropartículas, gases y vapores, entran en el torrente sanguíneo a través de los pulmones, suelen provocar enfermedades relacionadas con el trabajo, como silicosis, asma o cáncer.

Ya sea en plantas industriales, en talleres, en la minería, en el cuerpo de bomberos o en cualquier otro sector, la seguridad en el lugar de trabajo y una protección respiratoria adecuada, son una cuestión de vida o muerte.

En un mundo en constante cambio, donde la seguridad y la salud se posicionan como prioridades absolutas en la industria nacional, **Dräger Chile** busca ir más allá de la protección respiratoria con su innovadora campaña “*BeyondMask*”. Esta iniciativa trasciende la mera venta de máscaras y respiradores, ofreciendo soluciones integrales que se adaptan a las necesidades específicas de la fuerza laboral y el entorno en el que opera, con el fin de cuidar su **#SaludRespiratoria**

### Más allá de la Protección: Un enfoque Holístico y Completo

La campaña “*BeyondMask*” de **Dräger Chile** se basa en un enfoque 360° de protección respiratoria, abarcando cuatro pilares fundamentales:

#### 1. Evaluación de riesgos: La base para una protección efectiva

Ir Más allá de la Máscara (*BeyondMask*), es lo que nos mueve, integrándonos al cuidado de la **#SaludRespiratoria**. Contamos con un equipo altamente capacitado, asesorando a nuestros clientes en sus planes de identificación y prevención de enfermedades ocupacionales, apoyando a la empresa y/o a los Organismos Administradores de Ley 16.744 en su gestión para controles de vigilancia médico-ocupacional así como en el Plan Nacional de Erradicación de la Silicosis (PLANESI), utilizando equipamiento médico especializado, como sistemas de tomografía de impedancia eléctrica, Pulmovista®, que ayudan a monitorear el estado de salud de un trabajador de manera preventiva.

El primer paso, fundamental en la correcta implementación de un programa de protección respiratoria, consiste en la evaluación exhaustiva de riesgos de exposición. Este servicio personalizado permite identificar los peligros respiratorios a los que están expuestos los trabajadores en su entorno laboral, mediante un análisis detallado de las actividades, procesos y condiciones del lugar de trabajo. **Dräger Chile** pone al descubierto los agentes contaminantes presentes en el aire y su potencial impacto en la salud de los trabajadores.

A partir de esta precisa evaluación, **Dräger Chile** brinda a las empresas un diagnóstico claro y objetivo de los riesgos respiratorios a los que se enfrentan diariamente las personas en sus actividades y labores.

Esta información crucial es la base para tomar decisiones informadas sobre el tipo de protección respiratoria necesaria en cada caso, asegurando la implementación de medidas preventivas efectivas y adecuadas.

## 2. Selección de equipos: La protección adecuada para cada necesidad

**Dräger** pone a disposición un amplio portafolio de protección respiratoria de última generación, diseñados para adaptarse y cubrir las necesidades específicas de cualquier entorno laboral. Su equipo de expertos, altamente capacitados, se dedica a brindar asesoría personalizada a los clientes, guiándolos en la selección del equipo adecuado para cada aplicación.

Desde mascarillas desechables, pasando por máscaras faciales completas, hasta equipos de respiración autónoma, **Dräger** ofrece una amplia gama de opciones para garantizar la protección adecuada contra los riesgos respiratorios específicos de cada entorno.

## 3. Capacitación y entrenamiento: La clave para un uso eficaz

**Dräger** reconoce la importancia de la capacitación y el entrenamiento como elementos esenciales para garantizar el uso correcto y eficaz de los equipos de protección respiratoria. Un equipo sofisticado de última generación es inútil si sus usuarios desconocen su uso correcto. Por ello, la empresa ofrece programas de capacitación y entrenamiento, hechos a la medida del cliente, asegurando que sus colaboradores posean las habilidades y el conocimiento necesarios para utilizar sus equipos de manera segura y efectiva.

Estos programas abarcan desde instrucciones detalladas sobre el

uso, mantenimiento y limpieza de las máscaras y filtros respiratorios, hasta simulacros prácticos que permiten a los trabajadores familiarizarse con el equipo en situaciones de emergencia reales. La capacitación de **Dräger Chile** no solo tiene como objetivo el uso adecuado de los equipos, sino que también fomenta y fortalece la cultura de seguridad y responsabilidad entre los trabajadores, promoviendo un entorno más seguro y saludable.

## 4. Mantenimiento y servicio: La garantía de un funcionamiento óptimo

Para garantizar el correcto funcionamiento y la máxima protección de los equipos de protección respiratoria, **Dräger** ofrece servicios de mantenimiento, higienización y reparación integral (cuando corresponda). Su red de técnicos especializados está disponible para realizar inspecciones periódicas, mantenciones, calibraciones y reparaciones, y pruebas de ajuste, asegurando que los equipos se encuentren en óptimas condiciones para brindar la protección adecuada en todo momento y asegurar la continuidad operacional del cliente.

El mantenimiento preventivo regular no solo prolonga la vida útil de los equipos de protección respiratoria, sino que también garantiza su confiabilidad y efectividad en caso de una emergencia. La sanitización de Elementos de Protección Personal, utilizando sistemas de Higienización, especialmente diseñados para Equipos de Protección Respiratoria, permite a los usuarios tener sus equipos preparados para el trabajo.

## Innovación Tecnológica al Servicio de la Protección

Tecnología para la vida es nuestra convicción. Desde hace más



de 100 años, **Dräger** protege la respiración humana: Ya en 1905, **Dräger** comenzó a desarrollar sistemas de purificación de aire para submarinos.

Y desde entonces, hemos recorrido un largo camino en el campo de los respiradores filtrantes.

Actualmente, **Dräger** proporciona protección respiratoria ligera a usuarios profesionales de todo el mundo y es un socio fiable para empresas de diversos tamaños en muchas industrias.

Nos enorgullecemos de ofrecer la máxima calidad posible y de no detener nunca el desarrollo de nuestras soluciones.

# Dräger

Av. Pdte. Eduardo Frei Montalva  
6001, Of. 68  
Conchalí, Santiago  
Fono: 600 006 0001  
chile@draeger.com  
[www.draeger.com/jes\\_csa/Locations/Chile](http://www.draeger.com/jes_csa/Locations/Chile)

## DOKA

# Expertos en Encofrados para Proyectos Mineros

**Doka** es líder mundial en el suministro de encofrados, soluciones y servicios innovadores en todas las áreas de la construcción. Con más de 160 localizaciones de venta y logística en más de 60 países, **Doka** tiene una red de distribución de alto rendimiento para asesoramiento, servicio al cliente y soporte técnico *in situ* y garantiza la rápida disponibilidad del equipo, sin importar cuán grande y complejo sea el proyecto. **Doka** emplea a 7.300 personas en todo el mundo y es una empresa del Grupo Umdasch, que ha sido sinónimo de fiabilidad, experiencia y confianza durante más de 150 años.



### Obras Mineras de Doka en Chile

#### 1. Quebrada Blanca Fase 2, QB2:

Contempla el desarrollo del activo completo para la explotación de reservas de cobre en la región de Tarapacá. En su fase de producción, se esperan 316.000 tons de cobre para los cinco primeros años, posicionando al activo en el top 20 de productores mundiales de cobre. **Doka** ha participado en los diversos contratos en que se ha subdividido el proyecto, siendo los más relevantes: Molienda y Chancado de Pebbles y la planta desaladora. Equipos **Doka**: Frami, Framax, Plataformas K, D22, Staxo 100, Velas universales.



#### 2. OGP1: Organic Growth Project

1. Mandante BHP, con el contratista Bechtel. Es una planta concentradora para minería de cobre ubicada en la región de Antofagasta. La inversión es de US\$ 4.200 millones. Equipos **Doka**: Frami, Framax, Platafor-

mas K, D22, Staxo 100, Velas universales.

#### 3. EWS: Escondida Water Supply Project:

Corresponde a una planta desaladora para abastecimiento de agua industrial para Minera Escondida. Ubicada en Antofagasta, contempla la extracción de agua de mar, su desalinización en un proceso de osmosis inversa y

su bombeo hasta la mina. **Doka** estuvo presente con soluciones de encofrado trepante para el pique de extracción, así como en la planta de osmosis. Equipos **Doka**: D22, Framax, Staxo 100.

4. **Minera Escondida:** Es una ampliación de la mina ya existente ligada a Antofagasta Minerals. Las principales

estructuras son: tanques de concentrado, relaves y recuperación de aguas. Contratista Tecnasic. Equipos **Doka**: Frami y Dokascaff.

#### 5. Proyecto Rajo Inca, Minera El Salvador:

Esta mina de cobre pertenece a la estatal Codelco y con una inversión que supera los US\$ 1.300 millones que tiene por objeto cambiar el sistema

de extracción de subterráneo a rajo abierto. Contratista Ehevrría Izquierdo Montajes Industriales. Equipos **Doka**: Frami, Framax, Staxo40, Staxo100, Dokaflex, Plataformas K.

**6. Minera Caserones:** Es un yacimiento a rajo abierto que produce concentrados de cobre y molibdeno en Valle de Copiapó a 4.600 msnm. De propiedad de Minera Lumina Copper. Contratista Salfa Montajes Industriales. Equipos **Doka**: Frami, Framax, Plataformas K, D22, Staxo 100, Velas universales.



#### Cita de clientes

*“Siendo un socio estratégico en el desarrollo de los proyectos que lidero, Doka, juega un rol protagónico para el éxito de los resultados, tanto en: Seguridad, Calidad y Costos. Sus encofrados optimizan la rotación y disminuye las horas hombre asociadas a la actividad. Actualmente, nos encontramos cerrando un majestuoso proyecto en QB2”.*

#### **Daniel Chaparro P.**

Gerente de Construcción | Vial y Vives – DSD

Proyecto Molienda y Chancado de Pebble QB2

*“Los encofrados de Doka son seguros y de alto desempeño. Su sistema Framax se adapta perfectamente para el vaciado del hormigón en masa. Ellos han estado presentes en distintos proyectos de Bechtel, como son: Escondida OGP1, Escondida EWS y actualmente en la Desaladora QB2. Otro punto alto que habría que destacar es su excelente y oportuno soporte técnico en el sitio de la obra”.*

#### **Patricio Recabarren G.**

Superintendente Civil | Bechtel  
Proyecto Desaladora QB2

#### **Testimonio de un Ejecutivo de Doka**

*“Todos los materiales de Doka son seguros y de gran capacidad de carga. Uno de los grandes desafíos que ha asumido Doka es reducir tareas gracias al aporte de valor de sus sistemas de encofrado. “La idea es que el cliente dependa solo del buen desempeño de nuestros equipos y no necesite materiales adicionales ni tareas contributivas de refuerzo.*

*Tenemos sistemas indicados especialmente para la gran minería, donde destacan sistemas de paneles que permiten el vaciado de hormigón de grandes volúmenes y con diseños de mezcla hiper fluidos, vaciados a gran altura geográfica y con temperaturas de -20°. Pasando por sistemas livianos y que hacen prescindir el uso de equipo y de grúas en las áreas. Hasta sistemas de soporte de losas de gran espesor, con alta capacidad de carga por apoyo y con un sistema de andamio integrado a las torres de carga.*

*Nosotros en Doka acompañamos a nuestros clientes en una etapa temprana proponiendo el mejor método*

*constructivo, la buena técnica de moldaje y los materiales idóneos para cada estructura y tarea.*

*Esto nos permite mantener la promesa a nuestros clientes de poder construir más rápido, con mayor seguridad y con mejor calidad, lo que redundará en mayor productividad y menores costos para la obra”.*

#### **Sean Casas-Cordero H.**

Project Manager – Mining & Civil Works  
Doka Chile



Santa Isabel 1697  
Lampa, Santiago  
Fono: (56) 2 2413 1600  
chile@doka.com  
www.doka.cl



## EECOL ELECTRIC

# Liderando con Innovación y Excelencia en el Sector Minero



Proyecto de sala eléctrica en desaladora para procesos mineros

En el dinámico y competitivo mundo de la minería, **Ecol Electric** emerge como una figura prominente y determinante, como parte del grupo **Wesco**, una empresa global de soluciones de cadena de suministro, que destaca con su amplio portafolio de productos y servicios, como pionero en soluciones eléctricas, automatización y servicios de mantenimiento. Con una presencia global en más de 50 países y un compromiso de atención continua, la empresa se establece como un líder indiscutible en el mercado mundial.

En Chile, **Ecol Electric** ha establecido una sólida red de operaciones con nueve sucursales estratégicamente ubicadas a lo largo del país. Estas sucursales están diseñadas para atender de manera efectiva a una variedad de sectores críticos para la economía chilena. La minería, un pilar fundamental en la economía de Chile, se beneficia significativamente de

las soluciones especializadas que ofrece **Ecol Electric**. Además, la empresa desempeña un papel crucial en apoyar a la gran industria, el sector de celulosas y forestales, la agroindustria, el sector energético, la pesca, la construcción y el área de comunicaciones.

Ante los cambiantes desafíos del mercado global, **Ecol Electric** está ampliando su horizonte de negocios hacia mercados clave en América del Sur. La empresa, ya consolidada en su área, ha puesto su mirada en países como Argentina, Bolivia, Paraguay y Uruguay, identificando oportunidades únicas para crecer y fortalecer su presencia en la región. Este enfoque estratégico hacia la expansión no solo demuestra su compromiso con el crecimiento y la innovación, sino también su habilidad para adaptarse a las diversas necesidades del mercado.

La compañía representa una amplia gama de marcas prestigiosas, tanto

nacionales como internacionales. En su diverso portafolio, destacan nombres como Hyundai, Delta, PMI, Beghelli, Appleton, Schneider, ABB, Phoenix Contact, Rittal, 3M, su marca propia BM Electric y muchas más. Además, ofrece soluciones en comunicaciones con marcas como Siemon y Furukawa, y una extensa selección de cables de marcas como Condumex, Prysmian Group, Covisa, Top Cable, Nexans, Polyron y más.

### Infraestructura y Proyectos a Gran Escala

Como un hito relevante para el mercado, **Ecol Electric** cuenta con un área de División Industrial, un centro neurálgico de innovación y tecnología avanzada. Esta instalación de más de 15.000 mts<sup>2</sup>, dotada de maquinaria de última generación y equipamiento de vanguardia, posiciona a **Ecol Electric** en la delantera para la ejecución de proyectos a gran escala. La diversidad de su experiencia

es notable, abarcando desde la creación de loop mina hasta el desarrollo de salas eléctricas, data centers, subestaciones eléctricas y centros de distribución de carga. Esta capacidad de adaptación y alcance técnico, hace de **Ecol Electric** un jugador indispensable en proyectos de envergadura y complejidad técnica.

Ubicado en el corazón de Santiago y dos sucursales en regiones, siendo una de ellas, la ubicada en **Antofagasta**. Esta sucursal se ha especializado en la integración de extensiones eléctricas, específicamente para la industria minera, un sector que requiere de una precisión y fiabilidad excepcionales. En Antofagasta, **Ecol Electric** ofrece soluciones completas que incluyen integración de enchufes de marcas líderes como UEE, Patton & Cooke y 3M, además de Splitters mineros y una gama completa de servicios para tableros de alumbrado, fuerza, y retrofit

para equipos de Baja Tensión (BT) y Media Tensión (MT). También se destacan los variadores de frecuencia, partidores suaves y celdas MT, que son esenciales para la eficiencia y seguridad en las operaciones mineras.

Esta sucursal no solo se limita a la distribución de componentes de alta calidad, sino que también se involucra profundamente en las operaciones, incluyendo el precomisionado y comisionado de equipos. Su enfoque está en ofrecer soluciones integradas que se adaptan a las necesidades específicas de cada proyecto, garantizando un rendimiento óptimo y una confiabilidad sin igual. Con estas capacidades, **Eecol Electric** demuestra su compromiso con la excelencia y su habilidad para impulsar y soportar los sectores industriales más exigentes.

En el competitivo y exigente mundo de la minería, **Eecol Electric** ha logrado un hito significativo: nuestras soluciones integradas están presentes en el 90% de las grandes operaciones mineras del país. Este logro no es solo un testimonio de nuestra excelencia y fiabilidad, sino también una clara indicación de la confianza y el reconocimiento que hemos ganado en el sector. Nuestro enfoque en ofrecer soluciones a medida y altamente eficientes nos ha permitido estar en el centro de las operaciones mineras más importantes, contribuyendo significativamente a su éxito y productividad.

Nuestro modelo de negocio se centra en agregar valor de manera local. Esta estrategia nos permite estar cerca de nuestros clientes, entendiendo sus necesidades específicas y respondiendo con rapidez y eficacia. Esta proximidad nos ha dado una ventaja única en la disminución de plazos de entrega y costos operativos. Al optimizar

nuestros procesos y recursos, somos capaces de ofrecer soluciones, no solo altamente efectivas, sino también extremadamente competitivas, en términos de precio.

#### Servicios Integrales

**Eecol Electric** se destaca en el sector por su amplia gama de servicios integrales, diseñados para satisfacer todas las necesidades de sus clientes. Estos servicios incluyen desde instalación y mantenimiento, hasta reparaciones y programas de capacitación especializados. La diferencia clave de **Eecol Electric** radica en su enfoque personalizado y su habilidad para adaptarse a las necesidades específicas de cada cliente.

El núcleo de su propuesta de valor es la eficiente gestión de materiales, asegurando disponibilidad y calidad óptima, lo que resulta crucial para reducir costos y tiempos de entrega. Esta habilidad permite a **Eecol Electric** comprender y enfrentar los desafíos de cada proyecto, ofreciendo soluciones que no solo cumplen, sino que superan las expectativas.

Los servicios de instalación y mantenimiento de **Eecol Electric** se caracterizan por su precisión, eficiencia y seguridad, garantizando la ejecución impecable de los proyectos de principio a fin.

En el ámbito de la capacitación, **Eecol Electric** sobresale con programas que equipan a los profesionales con conocimientos y habilidades para manejar equipos y sistemas avanzados. Estos programas mejoran la eficiencia operativa y aseguran el cumplimiento de estándares de seguridad y regulaciones.

Romelio Ibacache, Senior Regional Director Internacional de **Eecol**



Romelio Ibacache,  
Senior Regional Director Internacional de Eecol Electric

**Eecol Electric**, resume la filosofía de la empresa: "La tendencia actual es entregar valor agregado y proveer una solución integral, más que un simple listado de materiales".

Esta declaración refleja el compromiso de **Eecol Electric** de ser más que un proveedor, siendo un socio estratégico esencial que ofrece soluciones personalizadas y de alta calidad para una amplia gama de necesidades en el sector eléctrico y más allá.

Con esta filosofía, **Eecol Electric** se posiciona como líder en su campo y como colaborador clave en el éxito y eficiencia de sus clientes en diversos sectores industriales.

**EECOL  
ELECTRIC**  
A Wesco Company

14 de la Fama 2761  
Conchalí, Santiago  
Fono: (56) 2 2620 4200  
info@eecol.cl  
www.eecol.cl

## ENERGÍAS INDUSTRIALES, EISA

# Calderas Móviles para Respaldo de Generación de Energía Térmica (Vapor y/o Agua Caliente)

Opciones de venta de calderas nuevas con leasing, que permite al cliente probar y asegurar la operación de la caldera y luego ser su propietario, o venta de vapor con combustibles fósiles y/o alternativos, que permite generar ahorros, y entregar la administración de la generación de la energía térmica a una empresa experta.

**Energías Industriales S.A., EISA** fue fundada en 1977, y por más de 40 años ha ofrecido servicios de suministro de energía térmica a través de vapor o agua caliente a empresas productivas de los diferentes rubros. La empresa cuenta con dos áreas de negocio: Arriendo de Calderas y Venta de Vapor y Eficiencia Energética.

### Arriendo de Calderas

Cuenta con más de 14 calderas móviles que se encuentran montadas sobre rampas que incluyen todo el equipamiento necesario para el funcionamiento autónomo en terreno, cumplir con la normativa ambiental y con altos estándares de seguridad operacional.

Este servicio está orientado a satisfacer las necesidades de las empresas productivas que requieren un suministro de energía térmica en forma rápida y segura frente a fallas, mantenciones programadas, aumentos de producción temporales y pruebas de equipos. Este servicio incluye el traslado, instalación, puesta en marcha, operación, mantención, supervisión y la tramitación de los permisos ambientales y de la normativa de calderas vigente.

Las calderas van desde los 0,5 (t/h), hasta las 10 (t/h), con presiones de trabajo de 1 a 10,5 (bar) y pueden ser operadas con petróleo diésel, FO N-5 y N-6 y desechos forestales, según la disponibilidad de los equipos. A partir del 2024, contamos con una nueva caldera de 10 (t/h) y 20 (bar) con quemador dual (diésel/gas), además de otras dos calderas duales de 5 y 2 (t/h) de 10,5 (bar) con quemadores dual (GLP/ GNL/ diésel). Además, contamos con un estanque móvil de gas certificado

que permite una rápida conexión 100% certificada a la línea de gas.

En los años de funcionamiento, esta área ha logrado posicionarse como líder del mercado. Nuestras nuevas calderas cuentan con monitoreo en línea de los parámetros más críticos de las calderas y sus equipos anexos lo que nos permite medir y analizar la operación, reduciendo consumos, riesgos y tiempos de respuesta.

### Venta de Vapor

Se realiza con calderas especialmente diseñadas y construidas para quemar una variada gama de desechos forestales y agroindustriales (Biomasa). El vapor generado por EISA se considera una energía renovable, ya que reemplaza la combustión de combustibles fósiles como el petróleo y el gas, logrando generar bonos de carbono y un marketing ambiental.

EISA cuenta con más de 8 plantas a lo largo de todo Chile, con una capacidad instalada de más de 170 MW térmicos, correspondientes a 220 (t/h) a diferentes presiones, según la necesidad de cada cliente y diseñadas con el fin de generar el menor impacto ambiental y operacional.

Todas sus plantas cuentan con sistemas de abatimiento y control de gases que le permiten cumplir con las normativas medioambientales vigentes, incorporando en el último proyecto en la Región Metropolitana, un filtro de última generación y tecnología capaz de abatir sobre un 90% el NOx.

De esta forma, nuestros clientes han logrado reorientar los recursos humanos y financieros a las actividades que le son propias,



dado que la inversión, ingeniería, operación, combustible y mantención, son de cargo y responsabilidad de EISA, generando así mayor especialización en su producción, disminuyendo sus costos y un aumento de la calidad de sus productos, entregando la generación del vapor a nuestra empresa, que está especializada y comprometida con la eficiencia de la combustión, el uso de la energía, el medioambiente, la seguridad y el cumplimiento de todas las normativas que se aplican a este tipo de operaciones.

Para llevar a cabo los distintos servicios y proyectos, EISA cuenta con personal especializado en la operación, mantención, supervisión y construcción de equipos. Además, cuenta con una maestría propia, especializada en

la fabricación de las calderas y equipos, que le permite dar una asistencia rápida y continua a la operación diaria de sus distintas áreas.



Av. Juan de la Fuente 734  
Lampa, Santiago  
Fono: (56) 2 2440 8300  
jpc@eisa.cl  
www.eisa.cl

## DMC MINING SERVICES

# Líderes en Minería Subterránea

**DMC Mining Services** se ha posicionado exitosamente en el mercado Minero Nacional y Regional, con una propuesta de personal especializado, e innovación tecnológica de equipos mineros tanto en labores subterráneas como de superficie, ejecutando proyectos con altos estándares de seguridad y calidad, de acuerdo con los requerimientos de la gran y mediana minería.

Nuestro compromiso con la seguridad es Cero Daño, otorgando servicios con calidad, respeto al medio ambiente y comunidades.

Estamos convencidos que la Seguridad está Primero (Safety First) y mantenemos nuestro objetivo que cada trabajador regrese a casa en el mismo estado en que llegó.



### Servicios

- Raisebore
- Desarrollos Verticales
- Construcción e Infraestructura Minera
- Sondajes DDH / RC
- Desarrollos Mineros
- Blindajes Mecanizados
- Recuperación de chimeneas mecanizadas
- Geología / Control de proceso de información geológica y geotécnica

**DMC**  
MINING SERVICES

**BUILDING  
TOMORROW'S  
MINES™**

Isidora Goyenechea 3600, Piso 10  
Las Condes, Santiago  
Fono: (56) 4 4221 2348  
Trabaje con Nosotros:  
postulaciones.chile@dmcmining.com  
www.dmcmining.com

FAM MEMBER OF BEUMER GROUP

## Socio Estratégico – Especialista en Correas Tubulares



FAM, con más de 100 años de trayectoria, establecida en Chile desde 2001, forma parte del grupo BEUMER desde mayo de 2022. Diseña y suministra equipos llave en mano para extraer, transportar, cargar y almacenar minerales y materiales a granel. Cuenta con más de 300 colaboradores en Chile, lo que permite ofrecer un servicio aún más completo para operaciones mineras y terminales portuarias, ya sean sistemas de grandes envergaduras o de menor magnitud.

**Pero ¿Qué es una correa tubular y cuáles son sus ventajas?**

Como señala el CEO de la compañía en Chile, Sergio Zamorano, las correas transportadoras tubulares poseen los siguientes atributos:

**1. Protección del mineral y medio ambiente:** Son estancas, lo que ayuda a reducir la contaminación evitando derrames, olores desagradables y pérdidas de material; por ende, no existen efectos adversos para el medio ambiente.

**2. Adaptación según requerimientos topográficos:** Sistemas de transporte que permiten giros cerrados, pendientes pronunciadas y largas distancias, logrando adaptarse a diversos terrenos y/o instalaciones industriales.

**3. Eliminación de torres de transferencia, reduciendo:**  
 -CAPEX (Gastos de capital): Mecánico, Eléctrico, Civil.  
 -OPEX (Gasto operativo)

**4. Alta fiabilidad y disponibilidad**

**¿Por qué FAM Member of BEUMER Group?**

En Chile es la única compañía que desarrolla ingeniería local para este tipo de equipos, y en paralelo, cuenta con soporte de expertos europeos con extensa experiencia. Es por esto por lo que el nivel de rapidez, en cuanto a reacción y capacidad de ejecutar proyectos llave en mano, convierte a FAM miembro del grupo BEUMER en un socio estratégico a nivel local.

“Cuando un cliente sufrió un siniestro imprevisto en sus correas



transportadoras de graneles sólidos, nos dio la oportunidad de mostrar nuestra alta tecnología en correas tubulares y nuestra capacidad local de respuesta, logrando poner en marcha un sistema de reemplazo en el menor plazo posible” - comenta Sergio Zamorano.

**“We are looking for the long-term success and not for the short-term profit”**



Alcántara 200, Of. 801  
 Las Condes, Santiago  
 ventas@fam.cl  
 www.fam.cl

FASTPACK

## Enemigos de las Promesas

# Enemigos de las **PROMESAS**

#CONFIANZA

#EQUIPO

#INNOVACIÓN



Sellamos un sólido compromiso ante ti y el mercado, que rompa con paradigmas arraigados en esta industria por largo tiempo: enemigos de las promesas.

Vanguardia, conocimiento, experiencia y confiabilidad están en nuestro ADN, impulsando la mejora continua a través de tecnologías aplicables, soluciones innovadoras, mientras continuamos fabricando los ductos que definen el curso del Transporte de Fluidos en Chile.

Preocupados no solo de satisfacer tus necesidades, sino de que obtengas un beneficio de los productos que posicionamos en el mercado y que cubren todas las áreas de tus procesos. Por supuesto, otorgando esa cuota necesaria de confianza que esperas recibir a través de FP Valves, nuestra marca con fabricación propia.

Para que inviertas tu tiempo en un solo lugar, hemos integrado

el área de Automatización y Control a todas las unidades de negocios, encontrando en **Fastpack** la solución completa. Lo que quieras, lo desarrollamos por ti y para ti.

Seguridad y la correlación calidad-servicio que otros no practican, es la oferta integral que FPS tiene para ti. Seas minería, energía, pulpa y papel, cliente final o intermediaria: tu proyecto, nuestro foco.

Pero también entendemos que la seguridad no será completa, sino hasta que sea resguardado el medio ambiente. Por esta razón, hemos plasmado este compromiso con Asset Integrity, nuestra nueva unidad de negocio. A través de la integridad de ductos, somos capaces de generar herramientas y promover el mantenimiento, aumentando el ciclo de vida de tus activos, ayudando en la protección de las personas y su entorno natural.

Se trata de una convicción real, plena, de volar aún más alto, de situarnos en un nivel único y superior, que genere valor agregado para quienes rodean a **Fastpack**.

Somos enemigos de las promesas, #somosFastpack.

**FAST  
PACK**  
ENEMIGOS DE LAS PROMESAS

Av. Santa Isabel 851  
Panamericana Norte km 17 ½  
Lampa, Santiago  
Fono: (56) 2 2499 4000  
fastpack@fastpack.cl  
www.fastpack.cl

FCAB

## Ferrocarril de Antofagasta Certificó sus Centros de Trabajo bajo la Norma Chilena 3262

La compañía ferroviaria es la primera en su rubro en alcanzar la certificación de la NCH3262.

Un hito en materia de diversidad e inclusión que la compañía asumió voluntariamente desde el 2021, junto con el Servicio Nacional de la Mujer y la Equidad de Género.

Una certificación que viene a ratificar el compromiso con la igualdad, la perspectiva de género, la conciliación de la vida laboral, familiar y personal. Además de contar con ambientes respetuosos y equipos balanceados.

Fueron más de mil trabajadores y trabajadoras de FCAB quienes asumieron el compromiso para alcanzar esta distinción que registrará hasta el 2026.

**Katharina Jenny**, Gerenta General de FCAB enfatizó su orgullo por la certificación alcanzada después de tres años de intenso trabajo en equipo. “La certificación de la Norma Chilena 3262, viene a ratificar todo el camino que hemos recorrido en materia de diversidad e inclusión. Hemos avanzado en generar ambientes respetuosos, en incorporar a la mujer en distintos roles, que habían sido históricamente ocupados por hombres. Y hoy las tenemos en todos los cargos de la organización, pero particularmente en las áreas operativas de nuestro negocio. En el ferrocarril, todos nuestros cargos hoy son inclusivos y eso permite brindar oportunidades a una importante diversidad de personas”, señaló.

Un sello que convierte a Ferrocarril de Antofagasta en la primera empresa ferroviaria del país en ser certificada bajo esta normativa, la cual tiene un notable impacto en los más de mil trabajadores y trabajadoras de la compañía, pertenecientes tanto a las áreas operativas como



administrativas de Antofagasta, Calama y Mejillones.

### Etapas

Para la concreción de esta iniciativa, FCAB junto a SernamEG firmaron hace tres años una carta de compromiso que contemplaba la gestión de personas; reclutamiento y selección de personal; desarrollo de carrera, representación equilibrada de mujeres y hombres en cargos de toma de decisiones; acceso a la capacitación; prácticas de remuneración y compensación basadas en criterios de igualdad y facilitar la conciliación de la vida laboral, familiar y personal, la cual fue cumplida a cabalidad, otorgando a la compañía esta distinción que registrará en primera instancia, hasta el 2026.

### Cifras

Para lograr la certificación, la ejecutiva señaló que significó trabajo en todos los centros de operaciones del Ferrocarril, tanto en Antofagasta, Mejillones, como también en la alta cordillera, para dar cuenta de este logro que posiciona nuevamente a FCAB en la cúspide de lo que es el transporte ferroviario en el país.



El ferrocarril actualmente cuenta con un 23,6% de dotación femenina en los distintos estamentos de la organización, donde un 40% de ellas son ejecutivas, un 31,5% se desempeñan como supervisoras y el 20,5% cumplen el rol de operadoras y mantenedoras ferroviarias.

Esta certificación es el reflejo de trabajo e importantes acciones que ha desarrollado Ferrocarril de Antofagasta para alcanzar la certificación a la Norma Chilena 3262, donde el objetivo principal es el bienestar de las personas.



Bolívar 255  
Antofagasta  
Mesa central: (56) 55 220 6100  
conectados@fcab.cl  
www.fcab.cl

## FINNING

## Finning impulsa incorporación de nuevas tecnologías y soluciones sostenibles en Chile

Con más de 90 años de existencia a nivel mundial, Finning se ha planteado entre sus principales retos para 2024, liderar la transformación digital e impulsar la minería del futuro, generando así un impacto positivo en los países en que se encuentra.

En Chile, la compañía opera desde hace 30 años como representante oficial de Caterpillar, principalmente con operaciones en minería, energía y construcción, industrias en las que hoy está impulsando con fuerza la incorporación de sofisticadas tecnologías, para avanzar hacia un crecimiento más verde, resiliente e inteligente de estos sectores productivos.

En esta tarea, la incorporación de equipos autónomos ha tenido un rol protagónico, junto con la reconstrucción de maquinaria, la incorporación de servicios digitales y la permanente capacitación de los equipos de trabajo con herramientas de última tecnología, entre otras innovaciones.

Durante el último año, por ejemplo, la compañía ha entregado nuevas unidades del camión 798 AC en el norte del país. Este equipo destaca por su mando eléctrico y autónomo, diseñado especialmente para operar en altura y terrenos de alta complejidad. Ofrece también la mayor carga útil disponible para equipos de este tamaño, alcanzando 380 toneladas de carga.

Asimismo, **Finning** concretó una serie de iniciativas orientadas a mejorar la productividad de los clientes junto con aportar al cuidado del medioambiente, como la reconstrucción de maquinaria, que contribuye a la economía circular y a reducir la huella de carbono. Además, presentó un amplio portafolio de equipos, entre los que destacan las excavadoras Cat 323GX, 333 y la retroexcavadora 416, que tienen entre sus ventajas la versatilidad y eficiencia en el consumo de combustible, aspectos fundamentales para avanzar hacia la minería del futuro.



A esto se suma el lanzamiento al mercado nacional de un nuevo sistema de almacenamiento de energía CAT, basado en baterías de ion-litio, que busca contribuir a la meta de alcanzar la carbono-neutralidad al 2050 y promover el desarrollo sostenible en la industria local, desafíos que hoy son claves para Chile.

### Formación y aporte a comunidades

La compañía ha puesto especial énfasis en la formación de equipos inclusivos y con talento diverso. Es así como en los últimos años, ha concretado iniciativas para aumentar la participación femenina en industrias como la minería, a través de proyectos diseñados en conjunto con sus clientes.

Asimismo, busca aportar constantemente a las comunidades

donde opera, entregando capacitaciones y becas que mejoran las oportunidades de empleabilidad de los vecinos/as y ha realizado un importante esfuerzo para incentivar en niños y, especialmente en niñas, el interés por áreas ligadas a la ciencia, tecnología, ingeniería y matemática (STEM, por sus siglas en inglés), disciplinas que cada vez cobran más relevancia en el mundo laboral y que se proyectan como áreas clave para las profesiones del futuro.

En esta misma línea, entre los proyectos más significativos, están los ciclos de talleres STEM en escuelas de distintas regiones. La iniciativa, impulsada por Finning en alianza con varios de sus clientes y socios de confianza, contempla también talleres de sesgos inconscientes para los profesores y apoderados, orien-

tados a derribar estereotipos y a promover la inclusión y diversidad, de manera que las alumnas puedan lograr un desarrollo integral y desplegar su potencial en estas áreas, tan relevantes para el desarrollo de las industrias productivas del país.



Av. Los Jardines 924  
Ciudad Empresarial  
Huechuraba, Santiago  
Fono: (56) 2 2927 7000  
www.finning.com



## INAMAR IZAJE

# Excelencia en Soluciones de Izaje y Mantenimiento

**Inamar Izaje** se distingue como líder indiscutible en el sector de puentes grúas, equipos de izaje y servicios de mantenimiento. Como respuesta a una demanda creciente por soluciones especializadas, la empresa ha consolidado su reputación con más de 70 años de experiencia combinada en la industria.

Desde su fundación en 1953, **Inamar Izaje** ha establecido un estándar de calidad, seguridad y eficiencia en la prestación de sus servicios. Esto se refleja en la obtención de certificaciones de renombre como la ISO-9001, ISO 14001, ISO-45001 y SICEP, que respaldan su compromiso con la excelencia y la satisfacción del cliente.

La oferta de **Inamar Izaje** abarca una amplia gama de productos y servicios, desde equipos de levante y repuestos hasta accesorios y proyectos de puente grúa. Su compromiso con la excelencia se refleja en la selección de marcas líderes en el



mercado, con las cuales establecen alianzas estratégicas para ofrecer a sus clientes soluciones de vanguardia en el ámbito del izaje.

La empresa se enorgullece de contar con una cobertura comercial y técnica a nivel nacional, respaldada

por un equipo de profesionales altamente capacitados y comprometidos. El Departamento de Servicio Técnico de **Inamar Izaje**, desempeña un papel fundamental, brindando soporte especializado para equipos de diversas marcas y proponiendo mejoras y modernizaciones que

optimizan su rendimiento y evitan fallos innecesarios.

**Inamar Izaje** se posiciona como un socio confiable y estratégico para empresas que requieren soluciones integrales en izaje y mantenimiento. Su enfoque en la calidad, la innovación y la atención al cliente los convierte en un referente indiscutible en la industria, capaz de llevar los procesos de sus clientes al siguiente nivel con eficacia y profesionalismo.



Santa Adela 9901  
Maipú, Santiago  
Fono: (56) 2 2460 2000  
contacto@inamarizaje.cl  
www.inamarizaje.cl

## FDA INGENIEROS

# Una Trayectoria de Éxito en la Gran Minería de Chile

**FDA Ingenieros** cuenta ya con 23 años de historia, más de 10 proyectos BIM de envergadura, 15 Contratos Marcos en funcionamiento activo, y un 46% de posicionamiento en el mapa minero, considerando las faenas Mineras productivas de la Gran Minería en Chile.

“Este año nos encontramos cerrando con ventas superiores a la de años anteriores, lo que habla que la empresa está siendo bien evaluada y dando un servicio oportuno y de calidad a nuestros importantes clientes”, cuenta Oscar Díaz, Gerente Comercial de **FDA Ingenieros**.

Para los próximos años, **FDA** pretende seguir en la misma senda de crecimiento y sumando nuevas estrategias, tal como sucedió con la obtención de una nueva representación de la empresa australiana **SCANTECH**, quienes fabrican equipos analizadores de muestra en línea. Los equipos le permitirán a los clientes, obtener información instantánea y continua de su proceso, generando una multiplicidad



Geoscan, equipo de la marca **SCANTECH** (la cual es representada por **FDA** en Chile), utilizado para analizar materiales sobre correas transportadoras.

de beneficios, tales como disminución de energía, aguas y aditivos en sus procesos productivos, mejorando la productividad, en línea con la búsqueda continua de alternativas innovadoras y sustentables que permitan disminuir y controlar el actual aumento de costos de la industria.

**FDA Ingenieros** también se incorpora al Instituto Chileno del Acero

ICHA, a través de la participación en los comités técnicos de nuevas normativas y manuales para el diseño de estanques y de puentes de acero. “Comercialmente, tuvimos un agitado 2023, ya que hemos asistido y auspiciado varios seminarios y congresos, y con esta actividad, pretendemos mantenernos vigentes en el mercado, y visualizando nuevas oportunidades” nos cuenta Oscar Díaz.

En el futuro, **FDA Ingenieros** continuará enfocándose en sus valores fundamentales: Eficiencia, Compromiso, Excelencia, Versatilidad y Seguridad. “Estos valores guían todo lo que hacemos; desde la forma en que trabajamos con nuestros clientes hasta la forma en que nos tratamos como colegas.

Creemos que, si nos mantenemos fieles a estos valores, podremos seguir cosechando un éxito aún mayor en el futuro”, concluye Díaz.



Santa Magdalena 75, Of. 710  
Providencia, Santiago  
Fono: (56) 2 2432 0200  
fda@fda.cl / ventas@fda.cl  
www.fda.cl

## FS MINING

## Ventas y Servicios para la Minería

FS Mining es una empresa que lleva más de 15 años en el mercado chileno y en el mundo de la minería, desarrollando y participando en los mercados de:

**DTH - TH - Triconos y Barras Diamantinas**

Hoy nuestra empresa tiene dos áreas de negocios:

**Venta de Aceros de Perforación y Servicios de Perforación y Exploración Minera**

FS Mining representa a marcas internacionales de calidad mundial otorgando una mayor eficiencia y rentabilidad a nuestros clientes en sus costos por metro perforado, donde logramos una mayor eficiencia en la vida útil y velocidad de nuestros productos, destacando nuestras marcas **Robit - Technidrill y WLS**, que son mundialmente conocidas en el mercado minero.

**Robit:** nace con la fabricación especializada en brocas Top Hammer. Debido a la alta especialización, logró tomar, en poco tiempo, el mercado local y hacerse de una reputación de excelencia; luego innovó con sistemas de perforación simultáneo con revestimiento, patentando el sistema de enganche más eficiente en la industria. Todas estas innovaciones llamaron la atención de muchos inversionistas, los cuales se unieron a la familia y comenzaron una expansión a mercados internacionales. En parte de este proceso, se adquirieron marcas de martillos de fondo convencionales y de circulación Inversa (ingleses y australianos), que hoy se comercializan bajo el nombre de Robit.

Esta especialización le permite concentrarse en la línea de productos e invertir mucha ingeniería en desarrollar los mejores productos del mercado, empleando desde simulaciones especializadas en 3D hasta investigación de nuevos materiales y botones de tungsteno con diversas aleaciones. Es así que siempre vamos con un paso adelante. Robit



sorprende al mercado lanzando productos innovadores como la serie de Brocas Robit, las cuales tienen una mayor transferencia de energía y evacuación que cualquier broca en el mercado, logrando así la mejor tasa de penetración posible y con ella, la reducción del TDC (costo total por metro perforado por sus siglas en inglés).

La línea D de martillos de fondo y las brocas de la línea Premium AQ han demostrado con sus cuatro canales de evacuación y sus diversas configuraciones de cara, una gran flexibilidad y performance en los difíciles terrenos del mercado chileno, logrando superar ampliamente a marcas reconocidas en el mercado local, como internacional.

**Technidrill:** fundada en 1989, se especializa en el diseño, fabricación y distribución de herramientas y equipos para perforación y recuperación de testigos. Los productos son para las siguientes aplicaciones:

- Geotécnica
- Fundaciones especiales e ingeniería civil

- Minería (exploración y producción)
- Perforación de pozos agua
- Perforación geotérmica
- Perforación direccional

Gracias a la experiencia de su equipo, escuchando a sus clientes, **Technidrill** desarrolla su oferta de productos para brindarle un rendimiento óptimo.

Todo este portafolio de productos es representado para el mercado nacional por nuestra empresa **FS Mining Ltda., compañía 100% chilena**, con

oficinas y bodegas en Santiago, Calama y Copiapó, junto al equipo comercial y técnicos especializados. Como Drillmasters, queremos ofrecer toda nuestra experiencia y capacidad del equipo profesionales para una sociedad comercial, el cual nos permite dar una asistencia y soporte técnico en terreno.

Actualmente, nuestros productos están en pleno desarrollo en las principales divisiones de Codelco Chile y otras mineras a lo largo de país.

**Robit**

**G4**  
FORGE  
DRILLING

**technidrill**  
LUSPER GROUP

**WLS**

**FS MINING**  
FULLSAFETY

Carretera General San Martín 8000, Of. 301  
Quilicura, Santiago  
Fonos: (56) 9 7999 9790 - 9 7609 8057  
- 9 7767 5920  
contacto@fsmining.cl  
www.FSMining.cl

## FERROSTAAL EQUIPMENT SOLUTIONS

# Innovación, Nuevas Tecnologías y Servicio de Excelencia para una Minería Segura y Sustentable

Los equipos mineros no sólo están mejorando los procesos, sino también la seguridad y la sustentabilidad de las operaciones mineras. Además, los vehículos telecomandados y autónomos que comercializa Ferrostaal Chile se adaptan a las exigencias de las faenas, mejorando la productividad y rentabilidad de cada proyecto.



Ramón Rada Jaman,  
Gerente Ferrostaal Equipment Solutions

**Ferrostaal Chile** es una empresa de ingeniería, servicios y maquinaria especializada que se enfoca en las industrias de energía, gas, petróleo y minería. Ofrece soluciones a medida para proyectos de gran envergadura, para lo cual cuenta con una amplia red de proveedores y colaboradores. La compañía se dedica a la gestión integral de proyectos, desde la planificación hasta la ejecución y el mantenimiento, junto a un equipo de profesionales altamente capacitados y experimentados.

Debido a su fuerte compromiso con la sostenibilidad y la res-

ponsabilidad social empresarial, **Ferrostaal Chile** procura minimizar el impacto ambiental de sus operaciones, aportando al desarrollo de las comunidades locales y generando la licencia social que necesitan sus clientes con nuevas tecnologías y soluciones amigables con el entorno.

En este contexto, Ramón Rada Jaman, gerente de **Ferrostaal Equipment Solutions** destaca que una de las principales ventajas de la compañía es su enfoque en la innovación. “Nuestros sistemas de soporte y tecnolo-

gía de acuñadura mejoran significativamente la eficiencia en los procesos de avance en túneles y la mantención de equipos en minería subterránea. Una propuesta integrada de valor logra una acuñadura de manera más rápida y segura, que se traduce en una reducción de los tiempos de detención de las operaciones y, por ende, en una mejora en la productividad”, enfatiza el ejecutivo.

Además, la cultura de innovación es parte del ADN de **Ferrostaal Chile** que constantemente está investigando y

desarrollando nuevos equipos y soluciones, para resolver los problemas de sus clientes. Un ejemplo de ello es el sistema de desarrollo y fragmentación sustentable CARDOX, que por su bajo impacto y reducidas vibraciones, protege infraestructura crítica, salud y calidad del ecosistema laboral y ambiental.

“Trabajamos y representamos equipos que son diseñados y fabricados con los más altos estándares de calidad, lo que garantiza su confiabilidad, disponibilidad y vida útil. Nuestra garantía extendida de equipos

y oferta técnica de mantenimiento predictivo y preventivo nos permite ofrecer un óptimo rendimiento de los equipos, lo que es de gran valor, considerando que representamos exclusivamente a líderes mundiales como PAUS, Köppern, NPK, Künz y Rosen, entre otros”, afirma Ramón Rada.

Otro aspecto que enorgullece a **Ferrostaal Chile** es su compromiso con los entornos seguros, que se evidencia en su cultura de seguridad libre de accidentes sustentada en valores infranqueables. “Todo trabajador está altamente capacitado y empoderado sobre la importancia de cumplir con los más altos estándares de seguridad. Esta cultura se extiende a todas las áreas de la empresa, desde la gestión, hasta el personal operativo, lo que garantiza que se cumplan todos los protocolos y procedimientos”, sostiene el gerente.

#### Soluciones y Servicio de Excelencia

El lema de **Ferrostaal Chile** “transformamos ideas en realidad” refleja su capacidad de desarrollar soluciones innovadoras y personalizadas para cada uno de sus clientes. Esta habilidad se sustenta en un equipo de profesionales altamente capacitados y experimentados, que trabajan en estrecha colaboración con los clientes para comprender sus necesidades y ofrecer soluciones a medida que superan sus expectativas.

La electromovilidad es otra área en la que **Ferrostaal Equipment Solutions** está a la vanguardia, gracias a su oferta de equipos mineros multipropósito PAUS



Líderes de servicio Jorge Villagrán y José Puentes

E-MINCA, que permiten una autonomía de hasta ocho horas sin cable. “Aprovechar las ventajas de los equipos eléctricos, es decir, la carbono neutralidad cero emisiones también implica una menor cantidad de repuestos y componentes, eficiencia energética, cabinas presurizadas sin carga electrostática, y equipos silenciosos con menos exposición a gases tóxicos. La electromovilidad en minería subterránea es real y viable y, en **Ferrostaal Chile**, comprometemos una garantía de servicio extendida de prestigio”, afirma Ramón Rada.

Y es que, finalmente, el principal valor no está en las máquinas y los equipos comercializados, sino en el equipo de trabajo. “Por eso, contamos con técnicos y profesionales de alto nivel, certificados por las propias fábricas para extender hacia los clientes y sus faenas, las mejores prácticas y reconocimiento en la atención directa.

De hecho, en 2023, siete mecánicos estarán viajando a PAUS, en Alemania, para cursar un programa de validación y certificación de competencias, algo que va en directo beneficio de nuestros clientes”, concluye Rada.

 The logo for Ferrostaal, featuring a stylized blue arch above the company name "Ferrostaal" in a bold, blue, sans-serif font.

Calle Nueva 1899,  
Huechuraba, Santiago  
Fono: (56) 2 2388 7800  
Ramon.Rada@ferrostaal-chile.com  
www.ferrostaal.cl

GASCO

## Innovación y Eficiencia Energética para una Industria Minera más Sostenible

La compañía está desarrollando iniciativas para beneficiar al rubro minero, desde el uso de gas licuado para generación de calor, hasta la captación de energía termosolar para lograr la temperatura requerida en procesos térmicos.

Como parte de su estrategia de ser líder en soluciones energéticas, GASCO ha impulsado nuevos proyectos para la minería, industria esencial en Chile, que busca contar con procesos más eficientes, económicos y sostenibles, con iniciativas innovadoras y más competitivas frente a otros combustibles, como el diésel o *fuel oil*, que son más contaminantes.

Con el desarrollo de energías renovables como la termosolar, tecnología que consiste en utilizar la energía del sol para generar calor, la compañía da cuenta de su avance hacia soluciones que contribuyen a disminuir, de forma importante, la huella de carbono y ser un aporte, tanto para las empresas cupríferas, como para el entorno y el planeta.

“En GASCO estamos comprometidos por enfrentar los desafíos del presente y futuro en materia energética, con ideas sustentables, eficientes y convenientes, apostando fuertemente por la innovación y excelencia operacional, para el mejor desempeño energético de los procesos mineros y de las distintas industrias” señaló Juan Andrés Méndez, gerente de Soluciones Energéticas de GASCO.

La inyección de calor para la extracción de mineral o el suministro energético para generación de vapor y agua caliente en el rubro minero es cada vez más necesario y relevante, por lo que, por medio del gas licuado, combustible que puede ser almacenado a temperatura ambiente, fácil de transportar y mantener, favorece la competitividad



de la cadena de suministro y ayuda a optimizar la operación.

Además, la empresa ofrece una solución a la medida del cliente, con un desarrollo integral a cargo de un equipo de profesionales altamente calificados, para asumir todo tipo de desafíos. En esa línea, actualmente están avanzando en otras innovaciones como, por ejemplo, la generación de

energía en base a los residuos para un despegue de la economía circular en el sector.

“Buscamos contribuir a optimizar el uso de capacidades existentes, implementando nuevas tecnologías y el estudio de las últimas tendencias para así producir menos pasivos ambientales, tendencia que refleja, además del uso de energías renovables no convencionales, el curso de la compa-

ñía por ser un actor energético relevante, más allá de servicios en base a gas licuado” comentó Diego Sepúlveda, Subgerente de Negocios Regional de GASCO.

GASCO es una filial de Empresas Gasco S.A., grupo con más de 167 años de historia, que, a través de sus distintas compañías y líneas de negocio, continuará impulsando y desarrollando soluciones energéticas que permitan a la minería ser una industria cada vez más sostenible, eficiente y segura en el desarrollo de sus operaciones.



Santo Domingo 1061  
Santiago  
Fono: 600 822 2222  
industrial@gasco.cl  
www.gasco.cl

## GAMA MOBILITY

# La Compañía Líder que Potencia la Movilidad de Empresas y Personas en Chile

Para que los diferentes negocios triunfen en el mercado actual existen algunas estrategias que, de ser bien ejecutadas, les permiten desarrollarse de manera estable, con movimiento constante y garantías. Un componente importante de este conjunto de acciones tiene que ver con la optimización de los recursos, tarea que debe ser trabajada por las compañías de forma sabia y minuciosa. En ese sentido, **Gama Mobility** es pionera en ofrecer soluciones de Leasing Operativo y Rent a Car que ayudan a las empresas y personas a mejorar su movilidad cotidiana, sobre todo en esta época donde el arriendo de vehículos está en auge.



**Gama Mobility** es una Sociedad compuesta por Empresas Penta, Grupo Indumotora y Eurofrance, y tiene como principal objetivo satisfacer la demanda del arrendamiento de flotas de vehículos a nivel nacional. Esta sociedad lleva trabajando desde el 2012, con una amplia red de sucursales y talleres asociados, en varias regiones del país, ofreciendo un servicio integral que se destaca por la eficiencia y el acompañamiento de post-venta. Con el fin de lograr las metas, en **Gama Mobility** ha diseñado un método de trabajo que se basa en apoyar los diferentes proyectos de los clientes y en acompañar durante un largo período a estos, otorgándoles flexibilidad, seguridad, toma de decisiones y rapidez resolutive.

Son muchas las empresas y personas que han optado por los servicios de arriendo y suscripción pertenecientes a **Gama Mobility**. La compañía pone a disposición de sus clientes un abanico de medios de transporte que se diferencian en marcas, tamaños, categorías y equipamientos (cada modelo puede adaptarse según el

rubro de trabajo). La relación que se establece con cada grupo de trabajo; desde el equipo interno de técnicos, profesionales, proveedores de servicio, hasta las empresas mineras, agrícolas, de transporte de pasajeros o simplemente quienes necesitan un vehículo particular para sus rutinas diarias, es el pilar fundamental del proyecto, y por eso cuentan con planes personalizables que se adaptan y dan respuesta a todas las necesidades y requerimientos logísticos.

Entre las diferentes áreas de negocio que se desarrollan en **Gama Mobility** encontramos el Leasing Operativo (arriendo de flotas de vehículos para empresas), el Rent a Car (arriendo de vehículos para empresas y personas), Tripp (suscripción de vehículos para personas con posibilidad de compra) y Gama Usados (compra de vehículos para clientes mayoristas). Destacar que el catálogo de vehículos disponibles de la empresa, que está en constante crecimiento, cuenta hoy con modelos eléctricos e híbridos pues se reconoce,

en alianza con la cartera de Transporte y Telecomunicaciones del Gobierno, la urgencia mundial de migrar hacia la electromovilidad.

Si hablamos de las dos vías más utilizadas por las empresas y compañías, destacamos el Leasing Operativo y el Rent a Car. El primero se enfoca en dotar a los clientes de soluciones operacionales para sus trabajos, destacando el área minera como una de las más importantes a nivel local y también como una de las que más se ven beneficiadas gracias al arriendo de flotas de camionetas, camiones, furgones de carga y más. Por su parte, el Rent a Car permite a las personas viajar por todo el país a bordo del auto que sueñan mucho más económica y ventajosamente. Para ambos servicios existen garantías que logran una movilidad continua y respaldada en todo momento y sitio sin importar la contrariedad que surja. Olvídate de las mantenciones preventivas / correctivas, de la documentación de el o los vehículos, del pago de seguros e impuesto verde y ten la

confianza de contar con vehículos de reemplazo (dependiendo del plan pactado). Todo lo gestiona **Gama Mobility** con éxito, en tiempo y forma.

Finalmente, si lo que buscas es expandir las posibilidades de tu negocio, potenciar la movilidad de tu empresa o bien contar con un vehículo que se adapte a tu modo de vida y te entregue soluciones más que problemas, tienes que conocer a fondo las modalidades que tiene **Gama Mobility** y que están enfocadas en hacer de tu conducción una actividad mucho más placentera, segura, innovadora, entretenida y sostenible en el largo plazo.



Av. Américo Vespucio Norte 1300  
Pudahuel, Santiago  
Fono: 600 586 8686  
contacto@gamaleasing.cl  
www.gamamobility.cl

## GAUSS ELECTRIC

# Soluciones, Suministros y Servicios de Gestión de Activos Eléctricos para Mejorar su Confiabilidad y Disponibilidad Operacional

En **Gauss Electric**, somos un equipo dedicado a brindar soluciones eléctricas para la recuperación y modernización de activos eléctricos, haciendo más rentable y eficiente su operación. Contamos con 9 años de experiencia en el mercado. Somos proveedores de soluciones, suministro y servicios eléctricos para apoyar la gestión de activos eléctricos a nuestros clientes, con el objetivo de mejorar la confiabilidad y disponibilidad operacional.

**Gauss Electric** es representante oficial para Chile de AMI Automation ([www.amiautomation.com](http://www.amiautomation.com)), especialistas de clase mundial en accionamientos eléctricos, brindando soluciones de modernización y reemplazo de accionamientos, como excitadores de campo (motores sincrónicos con y sin escobillas), control de excitación sistemas Quadramatic, rectificadores, convertidores LCI y cicloconvertidores para diversas aplicaciones, como accionamientos de molinos con motores síncronos, rectificadores de puentes de grúa y de electrorefinación, y correas transportadoras.

Proveemos soluciones para transformar molienda de velocidad fija a velocidad variable.

**Gauss Electric** es representante de Wolong Electric ([www.wolong-electric.com](http://www.wolong-electric.com)), fabricante de motores y generadores eléctricos de baja y media tensión, en normas NEMA e IEC, de inducción y sincrónicos, de



rotor bobinado y jaula ardilla, y motores especiales, como motores verticales y motores a prueba de explosión. Además, en su portafolio ofrece variados de frecuencia de 3kV hasta 13.8kV y partidores suaves de 3kV hasta 11kV. La familia de marcas de motores de Wolong Electric son: ATB Sever, Brook Crompton, CNE, GE Industrial Motors, Laurence Scott, Morley, OLI, Schorch, SIR y Wolong.

El catálogo de soluciones se complementa con el suministro de switchgears de media tensión IEC y NEMA, además de centros de distribución de carga y centros de control de motores de baja tensión IEC y NEMA.

Proveemos protecciones eléctricas, interruptores, desconectores notebooks y tablets industriales.

En el área de servicios, nos especializamos en ingeniería eléctrica, ingeniería de montaje y canalizaciones eléctricas, administración y ejecución de proyectos, análisis y estudios de sistemas eléctricos (Protecciones, Corto Circuito, Niveles ArcFlash y, Resistividad y Puesta a Tierra).

Nuestros principales clientes son: AngloAmerican, Codelco, Kinross, Lundin Mining, Enap, CAP, y Occidental Chemicals.



Guardia Vieja 202 oficina 403  
Providencia, Santiago  
Fono: +56 2 2840 0408  
[contacto@gausselectric.cl](mailto:contacto@gausselectric.cl)  
[www.gausselectric.cl](http://www.gausselectric.cl)

Zona Norte +56 9 9870 3183  
[cristian.vasquez@gausselectric.cl](mailto:cristian.vasquez@gausselectric.cl)

Zona Centro y Sur +56 9 9817 9926  
[mperez@gausselectric.cl](mailto:mperez@gausselectric.cl)

## GENIE

## Plataformas de Trabajo con Rendimiento Óptimo a Gran Altura

A Genie, le gusta escuchar a sus clientes para comprender sus necesidades y apoyarlos en cada proyecto con calidad y seguridad. Así que comparte información sobre el rendimiento de sus máquinas trabajando a elevada altura geográfica. Conversamos con el Ingeniero Especialista en Booms, **Simone Mancini** y con el Gerente de Ventas para Sudamérica, **Oscar Ibarra**.

**¿Pueden hablar sobre cuál es el efecto de la altura geográfica con los motores en máquinas móviles? ¿Cómo afecta esto el rendimiento del motor?**

El efecto de la altitud en los motores se debe principalmente a los cambios en la densidad y presión del aire a medida que aumenta la altitud. A medida que subes en altitud, el aire se vuelve menos denso, lo que reduce la disponibilidad de oxígeno para la combustión. Debido a que los motores dependen del oxígeno para quemar combustible de manera eficiente, la reducción de este puede afectar y tener un impacto en el rendimiento del motor. Además, la disminución de la presión del aire a mayores alturas puede también afectar el funcionamiento del motor al alterar el flujo de aire a través de los componentes, tanto de sistemas de entrada y escape de aire. Esto puede afectar la capacidad del motor para generar energía y mantener un rendimiento óptimo.

El impacto exacto varía de modelo en modelo, y de motor en motor. Pero, en general, se podrá ver algo de efecto en el performance del motor a elevadas alturas geográficas. Afortunadamente, hay alternativas que ayudan a mitigar estos impactos.

**¿Existe algún accesorio, opcional o kit que pueda mejorar el rendimiento del motor en altura geográfica?**

Existen varias soluciones para mitigar los efectos de la altitud en los motores:

- **Turboalimentación y Superalimentación:** son técnicas utilizadas para aumentar la densidad del aire que entra al motor, compensando la

reducida densidad del aire a mayores altitudes. La turboalimentación y la sobrealimentación comprimen el aire entrante, aumentando su densidad y proporcionando más oxígeno para la combustión. Esto permite que los motores mantengan niveles más altos de rendimiento.

- **Diseño de motores:** los ingenieros pueden diseñar motores con relaciones de compresión más altas u otras características optimizadas para operar a diferentes altitudes. Esto puede ayudar a los motores a adaptarse mejor a los cambios en la densidad y presión del aire.
- **Sistemas electrónicos de control del motor:** los motores modernos, a menudo incorporan sistemas de control electrónico que pueden ajustar varios parámetros, como el tiempo de inyección de combustible, el tiempo de encendido y la presión de sobrealimentación del turbocompresor, según la altitud y otras condiciones operativas. Estos sistemas optimizan el rendimiento del motor en diferentes altitudes.

**¿Las Plataformas Genie están equipadas con motores para trabajar en altura? ¿Qué opción tenemos?**

Genie ofrece una amplia gama de plataformas de alta calidad para trabajos en altura, incluso a gran altura. Máquinas con motor Deutz TD (turbo), o motores electrónicamente controlados, son muy buenas soluciones para la elevada altura geográfica.

**¿Recomienda Brazos Superboom de Genie para trabajar en sitios mineros a >3000 MSNM de altura?**

Algunos modelos para este tipo de trabajo serían Genie® Z<sup>®</sup>-80 y S<sup>®</sup>-85 XC™, junto con los grandes equipos, incluidos los modelos SX™-105 XC, SX-125 XC, SX-135XC, ZX 135, SX-150 y SX-180, con motores turboalimentados y sistemas electrónicos. Para trabajos a gran altura, estos elevadores son una buena opción, no solo por el rendimiento y el alcance que brindan, sino también porque son controlados electrónicamente, generando 74 Hp



**Oscar Ibarra,**  
Gerente de Ventas para Sudamérica



**Simone Mancini,**  
Ingeniero Especialista en Booms

de potencia, siendo capaces de operar a gran altura. Adicionalmente, los modelos Z-45 XC, Z-62, S-45 XC y S-65 XC, que son propulsados por motores de 49 Hp, también están capacitados para operar a gran altura.

Las razones de su capacidad a gran altura, son las siguientes:

- **Motores turboalimentados:** comprimen el aire de admisión, compensando la densidad reducida del aire en altitudes más altas. Esto garantiza un suministro adecuado de oxígeno para la combustión, lo que permite que los motores mantengan niveles de rendimiento comparables a los que funcionan al nivel del mar.
- **Control electrónico del motor:** optimizan varios parámetros del motor, como la relación de mezcla de aire y combustible, el tiempo de encendido y la presión de sobrealimentación del turbocompresor, en función de la altitud y otras condiciones operativas. Esto garantiza que los motores funcionen de manera eficiente y confiable incluso a altitudes elevadas.
- **Diseño optimizado:** estos modelos están diseñados con características que les permitan funcionar bien en altitudes elevadas, como altas relaciones de compresión.

La combinación de motores turboalimentados, sistemas de control electrónico del motor y características de diseño optimizadas, permiten que estos modelos funcionen de manera efectiva y eficiente a grandes altitudes, brindando un rendimiento confiable en condiciones ambientales desafiantes.



**¿Puede hablarnos de una buena experiencia del cliente en la altura?**

A lo largo de los últimos 5 años, hemos entregado muchas máquinas a distribuidores y empresas de alquiler que participan en los diversos proyectos mineros más importantes de Chile y Perú, a más de 3.000-4.000 MSNM, e inclusive más de 5.000 MSNM. Estas máquinas han sido probadas en terreno y tienen un historial exitoso de buen desempeño, incluso en estos trabajos exigentes a gran altitud.

**Genie**  
QUALITY BY DESIGN.

Av. Nueva Providencia 1881, Of. 1205  
Providencia, Santiago  
Fono: (56) 9 6535 5195  
marketingla@terex.com  
oscar.ibarra@terex.com  
www.genielift.com/es-cl



## GRUPO DE EMPRESAS GEOBLAST

# En su 27° Aniversario, comienza una Nueva Etapa de Innovación y Expansión en la Industria Minera

En 2024, **Grupo de Empresas Geoblast** inicia una nueva etapa con el nombramiento de Cristián Álvarez Vera, como nuevo Director General, en reemplazo de John Pinela.

Este cambio constituye un hito en la compañía, que inició su historia hace 27 años como ASP Blastronics - hoy **Geoblast** -, dedicada a servicios de ingeniería para la perforación y voladura, y servicios de geociencias.

Desde el comienzo, los directivos miraron atentos las necesidades y desafíos de la industria, y establecieron como una propuesta de valor la adaptación a los cambios en la minería, basada en la flexibilidad, innovación, calidad y rapidez.

Así, fue expandiendo sus servicios a través de la creación de nuevas empresas: de las asesorías y consultorías de **Geoblast**, sumó la venta de productos y softwares para la industria a través de **Datageo**; entró en los estudios especializados en rocas y suelos con **Laborock**, en la ciudad de Calama; desarrolló softwares para apalancar todos sus servicios con **Appnew**; y hoy incursiona en realidad virtual, con **Dataverso**, empresa creada en alianza entre **Datageo** y **Minverso**.

Esta expansión no reconoce límites: en la actualidad, la empresa se incorporó con sus productos y servicios en sectores distintos a la minería, como obras civiles. Así también, involucró un crecimiento importante de la dotación: en Chile, de **51 colaboradores en 2015 pasó a 309 en 2023**; mientras que, en su oficina en Perú cuenta con 22 personas, de las cuales 18 son peruanos, lo que muestra el fomento de la organización a la colocación local.



Cristián Álvarez,  
Director General

Esta evolución ha ido de la mano del cuidado de los colaboradores y colaboradoras y en el foco en los clientes, lo que ha sido ampliamente reconocido. En 2023, la compañía **superó los 3,6 millones de horas sin tiempo perdido**, récord por cual fue distinguido por la ACHS.

En materia de certificaciones internacionales, tanto **Geoblast** como **Datageo**, fueron recertificados con la Trinorma, cumpliendo con los estándares de calidad (ISO 9001), medio ambiente (ISO 14001) y salud y seguridad (ISO 45001). **Laborock**, por su parte, fue recertificada en la ISO de calidad. Además, todas las empresas del Grupo están en proceso para recibir la certificación de la Norma Chilena 3262, que ya promueve a través de la Política de Igualdad y Equidad de género. Esto, respaldado por un **destacado 33% de fuerza laboral femenina**, muy por encima del promedio nacional de la industria.

Cristián Álvarez, nuevo Director General del **Grupo de Empresas Geoblast**, ha sido testigo y protagonista en varios momentos clave de esta historia. Su trayectoria en la compañía comenzó en 2005 como Ingeniero de Proyectos de perforación y tronadura, alcanzando la Gerencia General de **Geoblast** en 2019, liderando la administración, generando nuevas líneas de negocio y gestionando los planes financieros y de Gestión de Personas de la organización.

Así, con Álvarez a la cabeza, de la mano de profesionales y técnicos altamente capacitados y bajo el lema de **"Por otros 27 años más"**, la empresa busca seguir expandiéndose a través de sus distintas empresas, con innovación y seguridad, reforzando el cuidado de los colaboradores y manteniendo el foco en sus actuales y futuros clientes.



Pérez Valenzuela 1235, Of. 201  
Providencia, Santiago  
Fono: (56) 2 2714 4200  
info@geoblast.cl  
www.geoblast.cl

## GEOCOM

## Topografía Automatizada mediante tecnología LiDAR de RIEGL

Geocom presenta su solución SCOREL para complementar las funciones de escáner láser RIEGL, con plataforma digital que automatiza la captura topográfica.

La industria mundial se enfrenta a una creciente demanda de datos topográficos, los cuales sean precisos, exactos, oportunos y altamente representativos. La minería no es una excepción, ya que depende en gran medida de los datos topográficos de terreno para cubicar cuánto mineral se está extrayendo en las diferentes fases de la mina. Además, estos datos son esenciales para conciliar y tomar medidas que cumplan con el diseño planificado, así como para analizar la estabilidad de taludes, botaderos, pilas y fallas del macizo rocoso presentes en el área de producción.

La tecnología LiDAR, que se utiliza en los escáneres láser terrestres, permite la captura de cientos de miles de puntos por segundo. Al situar estos instrumentos estratégicamente en la mina, es posible obtener datos que generen un modelado 3D representativo del avance de la extracción. La precisión de estos datos depende del instrumental utilizado, la exactitud de la georreferenciación y los ajustes realizados por el personal de topografía y Geomensura. Sin embargo, la velocidad con la que la información llega a otras áreas de la mina, como P&T, planificación y Geotecnia, está condicionada por los desplazamientos en terreno y el posterior proceso de las distintas tomas.

Geocom ha logrado automatizar este flujo de trabajo utilizando instrumental y software de la marca austriaca Riegl. Los escáneres láser VZ-4000 de Riegl permiten capturar datos a distancias de hasta 4 km y automatizar los procesos de medición, georreferenciación, exportación y distribución gracias al potente software RISCAN Pro. El equipo de I+D de Geocom ha integrado este hardware y software dentro de su Sistema de Comunicación y Operación Remota de Escáner Láser SCOREL.

SCOREL cuenta, además, con un sistema de comunicación y energización personalizado para cada faena, una plataforma de control en terreno y una app para realizar rutinas de medición programadas o bajo demanda.

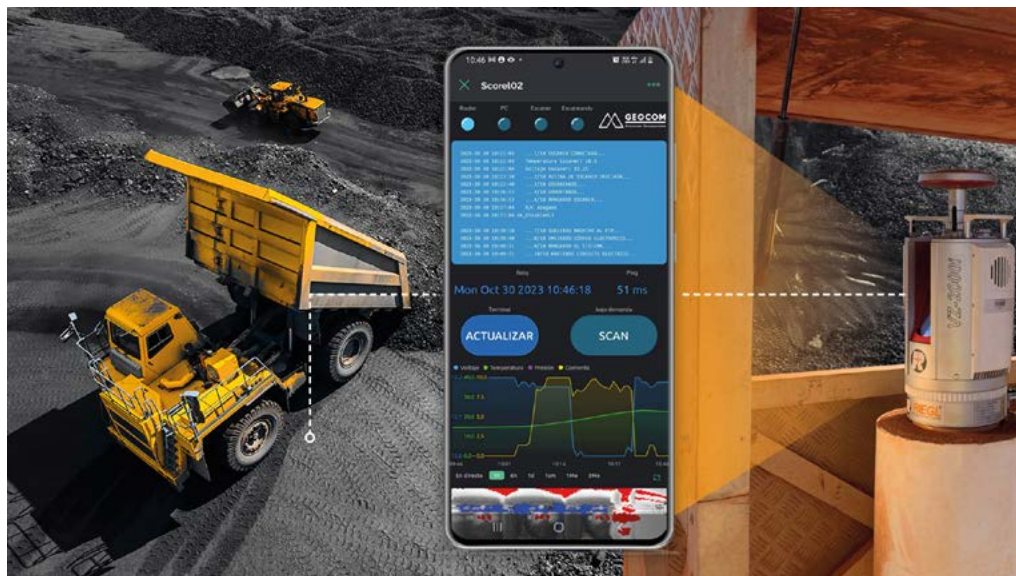

Esto significa que la minera puede obtener múltiples mediciones a lo largo del día desde diversos sistemas SCOREL instalados estratégicamente en la mina, ya sea en pilares o casetas móviles. La automatización de levantamientos topográficos a gran escala permite que el personal en terreno se dedique a otras tareas topográficas y a la generación de nuevos datos topográficos en la oficina. Además, evita exponer al personal a zonas de producción con un alto trán-

sito de maquinaria pesada y permite repetir mediciones que estén afectas a condiciones ambientales, como la polución, niebla y alto reflejo del sol, condiciones que merman el dato topográfico y que antes no podían ser resueltas debido a los tiempos de traslado y captura necesarios en terreno.

La tecnología LiDAR se encuentra operando en las compañías mineras desde ya hace un buen tiempo y es una técnica ya validada para

la captura del pit minero. Lo que propone Geocom es controlar y automatizar ciertos procesos topográficos para realizar las capturas de forma más segura y generar una alta disponibilidad del dato preciso.

Geocom se encuentra presente en los grandes proyectos mineros del país y cuenta con una estrecha relación con sus clientes. Mediante su área I+D están presentes para detectar y generar soluciones a las principales problemáticas y desafíos existentes, donde uno de ellos es automatizar el flujo de trabajo topográfico, proponiendo la solución SCOREL para este fin.



Av. Salvador 1105  
Providencia, Santiago  
Fono: (56) 2 2480 3600  
www.geocom.cl

## GEOMÉTRICA

# Con los Pies Firmes sobre la Tierra

Los domos grandes presentan un desafío igualmente grande en su instalación. Por lo general, los trabajadores se suben sobre equipos alza-hombres para llegar al frente de trabajo del domo en construcción. Pero el trabajo en alturas no siempre constituye uso eficiente de la mano de obra. Esto, porque el traslado al alto frente de trabajo lleva tiempo y presenta peligros de caídas.

Existe una alternativa eficiente: la torre de izaje **Geométrica**. Esta torre levanta un domo en construcción desde su centro, paulatinamente, a medida que se ensambla.

El izaje con torre **Geométrica** elimina peligros de caídas, y permite trabajar con seguridad, a nivel de piso. Una sola torre puede levantar cúpulas de más de 500 toneladas.

En comparación con el montaje tradicional que utiliza alza-hombres, el montaje con torre reduce los requisitos de esos equipos, así como de grúas y mano de obra. La mano de obra es más eficiente porque el trabajo se lleva a cabo en el suelo, en lugar de treinta metros en el aire. Esto da como resultado un tiempo de entrega más corto en el proyecto.

Con la torre, todo el proceso de montaje de la estructura es rápido y eficiente. Ver el domo en Quebrada Blanca, de 124 metros, construido recientemente en Chile.

Por este domo de Teck Quebrada Blanca, **Geométrica** ganó el reconocimiento de Bechtel, la empresa EPC del proyecto, con su Premio a la Excelencia en la Cadena de Suministro.

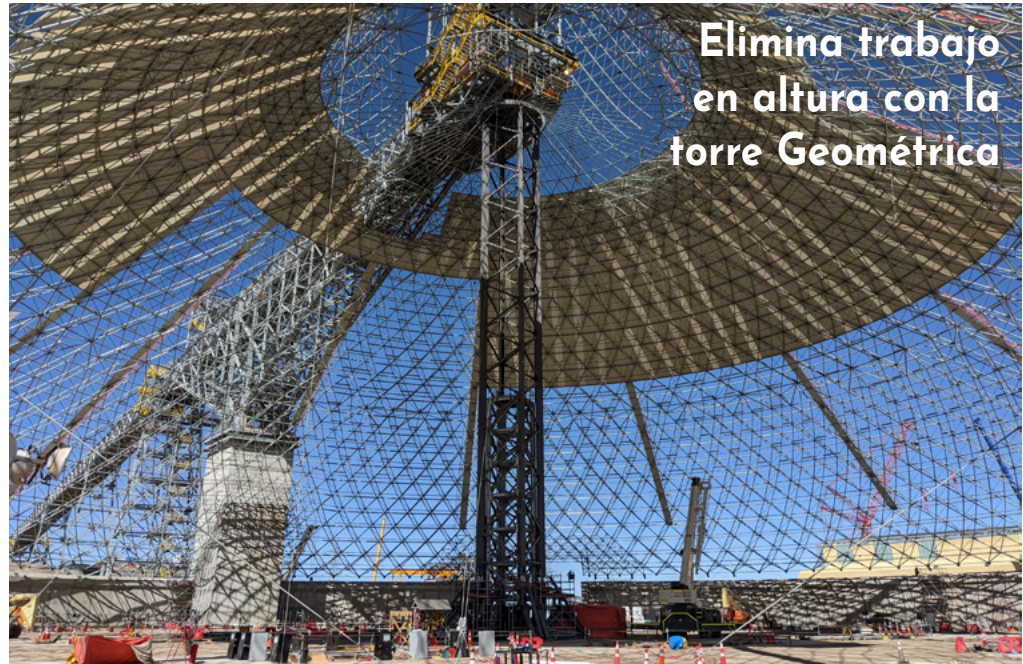

Elimina trabajo en altura con la torre Geométrica

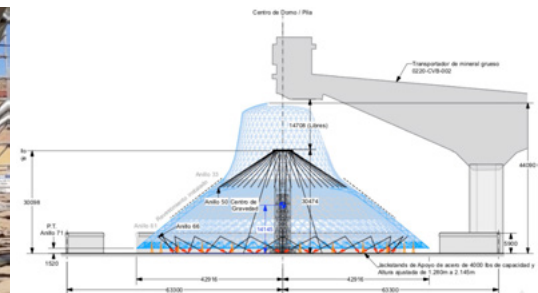
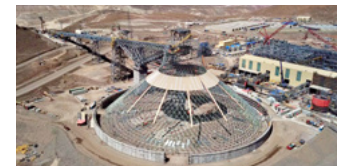

De este modo, **Geométrica** puede ayudarlo a diseñar e instalar su domo de manera rápida y segura.

Nos puede enviar su solicitud de información sobre su proyecto.

**Geométrica**®

México  
 Fono: +1 832 220 1200  
 Fono Ventas: (56) 9 9537 3952  
 sales@geometrica.com  
 ventas@geometrica.com  
 www.geometrica.com

## GRUPO CABAL

## Lidera la Revolución del Transporte Minero con Buses Zhong Tong Eléctricos

Los buses eléctricos Zhong Tong representados por **Grupo Cabal** marcan un hito en la industria minera chilena, ofreciendo soluciones sostenibles y eficientes que cumplen con los desafíos del terreno y las condiciones extremas.

En el dinámico escenario de la minería chilena, **Grupo Cabal** se posiciona como un referente indiscutible al introducir sus buses Zhong Tong 100% eléctricos. Esta innovadora iniciativa no solo reafirma su posición como líder en la venta de buses para la minería, sino que también establece un estándar elevado en términos de sostenibilidad y eficiencia operativa.

Tomislav Matijevic, CEO de **Grupo Cabal**, comparte su visión sobre la adaptabilidad de los buses a las condiciones desafiantes de los caminos mineros. *“Nuestro bus eléctrico 12,6m ha demostrado un sobresaliente comportamiento en las principales faenas mineras del país”,* afirma. Destaca el nivel de protección contra polvo y agua de los componentes, resaltando el grado IP54 para los componentes y el IP68 para las baterías de alto voltaje y el motor principal.

En relación con las condiciones extremas de corrosión, Tomislav detalla las medidas de protección implementadas en los buses. *“Nuestra carrocería cuenta con un tratamiento de sellado completo, mientras que el chasis se recubre con un impermeabilizante de resina sintética”,* explica, subrayando el compromiso de **Grupo Cabal** con la durabilidad y fiabilidad de sus vehículos.

En un contexto donde la sostenibilidad y la eficiencia son prioridades crecientes, **Grupo Cabal** se consolida como un aliado confiable para la industria minera chilena.



La introducción de buses eléctricos no solo reduce la huella ambiental, sino que también optimiza la operatividad en condiciones desafiantes.

El invierno y la alta montaña presentan desafíos adicionales para el transporte minero, pero **Grupo Cabal** ha previsto soluciones. *“Destacamos un modo especial de conducción para nieve en nuestro bus 12,6m, junto con frenos con sistema de control EBS para garantizar la estabilidad en caminos resbaladizos”,* revela Tomislav. Además, el diseño facilita la instalación de cadenas para nieve, garantizando la seguridad y la eficacia en todas las condiciones climáticas.

Respecto a las bajas temperaturas, Tomislav asegura que las baterías de alto voltaje están diseñadas para operar en un amplio rango de temperaturas, desde -35°C hasta 65°C, con sistemas de calefacción y refrigeración integrados para mantener un rendimiento óptimo.

En cuanto al confort y la seguridad de los pasajeros, los buses de **Grupo Cabal** ofrecen butacas europeas *super soft*, calefacción reforzada, climatizador, puertos USB y cinturones de seguridad de tres puntos. Además, cuentan con certificaciones de seguridad como ECE R66.2, ECE R107 y ECE R80, garantizando la protección y la estabilidad en cualquier situación.

Tomislav reflexiona sobre el futuro del mercado, confiando en el crecimiento continuo de la electromovilidad en el transporte minero. *“La sustentabilidad es el camino a seguir, y nuestros clientes han sido fundamentales en esta transición”,* destaca, reconociendo el papel crucial de empresas tales como: Hualpén, JM, CVU, Yanguas, Géminis, Flex, Verschae, Link y otros más, en la construcción de un sector más seguro, eficiente y respetuoso con el medio ambiente.



Panamericana Norte 16.200  
Colina, Santiago  
Fonos: (56) 2 2499 8900 / (56) 9 5372 1324  
info@grupocabal.cl  
www.cabaltransporte.cl

## GrupoTusMaquinas

# Consolida su Propuesta de Valor para la Transformación Tecnológica del Sector de Maquinarias

En sus cinco años, el emprendimiento nacional de alto impacto se ha posicionado como un actor clave en los procesos de transformación tecnológica y digital del sector de maquinarias, aportando líneas de negocio enfocadas en la gestión, arriendo y financiamiento de equipos esenciales para diversas industrias. A ello se suma el reciente cierre de una ronda de negocios por más de US\$1,2 millones, además del desarrollo de negocios en Perú, Colombia y México.

El sector de maquinarias es transversal a todo el país, teniendo a dueños de máquinas que usualmente gestionan este tipo de equipos en forma bastante análoga. Propietarios de retroexcavadoras, bulldozers, palas y grúas, entre otros vehículos, hoy se enfrentan al desafío de gestionarlos de manera eficiente y sustentable.

Dicha necesidad fue lo que alentó a Jan Rusch y a Frank Schürch a empujar en 2018 un emprendimiento que se sitúa como el primer portal especializado en máquinas en Latinoamérica, y a partir del trabajo de expertos en diversos ámbitos en el desarrollo e implementación de un portal tecnológico que se caracteriza por su integralidad.

“Nuestro propósito es contribuir al proceso de la transformación tecnológica y digital del sector de maquinarias, democratizando el acceso a diferentes industrias. Aquello, a partir de un asesoría personalizada e integral para los propietarios de máquinas que buscan una gestión eficiente de sus equipos, además de la posibilidad de relacionarse comercialmente con medianos y grandes actores de la minería, construcción, viabilidad, energía, entre otras industrias o sectores”, destacó Jan Rusch, cofundador de GrupoTusMaquinas.

Este camino ha ido cosechando diversos logros, entre ellos, un reciente levantamiento de capital por US\$ 1,2 millones, a lo que se suma la internacionalización de la marca en mercados como Colombia y México. Esto, gracias a un portafolio que incluye el arriendo,



gestión, venta y financiamiento de maquinarias.

“Nos definimos como agentes de cambio, y sobre todo, asesores de los actores que son parte del ecosistema de equipos y maquinarias. Somos facilitadores en los procesos de gestión de máquinas que al ser gestionadas correctamente, pueden ser muy útiles para diversas necesidades. Hemos tenido muchos casos de éxitos en donde dueños de máquinas, a lo largo de todo el país, han podido vincularse y desarrollar negocios con actores de primera línea”, agrega Frank Schürch, cofundador de la empresa.

### Servicios de Clase Mundial

GrupoTusMaquinas ha establecido espacios de trabajo y de relacionamiento con sus clientes, a los que definen como partners estratégicos. La metodología se sustenta en una atención personalizada, cuidando elementos

como la capacidad de respuesta, la confiabilidad y compromiso, la verificación de documentación y seguros, el trabajo mancomunado con más de 120 proveedores, y el desarrollo permanente de alianzas.

Los atributos señalados están patentes en cada una de las líneas de trabajo de la empresa: ArriendaTuMaquina.com, CompraTuMaquina.com y FinanciaTuMaquina.com, la primera fintech de maquinarias, y que recientemente concretó una importante alianza con BancoEstado, que permite el acceso a créditos bancarios para los negocios de clientes.

Vivianne Palma, gerente general de FinanciaTuMaquina.com, destaca que hoy es clave interpretar las necesidades de los dueños de maquinarias. “Este es un sector muy dinámico, a través del cual hemos constatado una participación importante de mujeres dueñas de maquinarias. Las plata-

formas digitales tienen que saber interpretar estas nuevas realidades, y comprender que la tecnología no es un objetivo en sí, sino una herramienta para lograr sus objetivos. Esta es la fórmula que nos ha permitido crear experiencias de compra únicas y disruptivas en torno a este sector”, valoró la experta.



Del Inca 4446, Piso 9  
Las Condes, Santiago  
Fono: (56) 9 9479 4952  
contacto@grupotusmaquinas.com  
www.grupotusmaquinas.com

## HAVER &amp; BOECKER NIAGARA

## Diseña un Nuevo Harnero/Zaranda Vibratorio Niagara XL-Class, de Movimiento Elíptico para Aplicaciones de Alta Humedad

Haver & Boecker Niagara es un proveedor líder en plantas y sistemas de clasificación, peletización y procesamiento de minerales. La misión de la empresa es ofrecer lo mejor de estas tecnologías a los clientes de las industrias de minería, minerales, agregados, cemento, productos de construcción, reciclaje, fertilizantes y sal. Con profundas raíces y años de experiencia en estas industrias, la empresa utiliza sus tecnologías innovadoras y compartidas para satisfacer de manera eficaz las necesidades de los clientes de todo el mundo.

Haver & Boecker Niagara ha diseñado un nuevo harnero vibratorio Niagara XL-Class, de movimiento elíptico, para un productor brasileño de mineral de hierro. La nueva tecnología es ideal para aplicaciones de harneros o zarandas que presentan un alto contenido de humedad y puede manejar fácilmente capacidades de hasta 3.500 toneladas por hora mientras minimiza el uso de agua. La XL-Class funciona con un movimiento elíptico de hasta 6 g en una aplicación de harnero de mineral de hierro con alto contenido de humedad para garantizar la estratificación en todas las fases del harnero. El nuevo harnero vibratorio también cuenta con un excitador elíptico robusto que ofrece una vida útil de los rodamientos de hasta 75.000 horas.

“Estamos dedicados a utilizar soluciones tecnológicas innovadoras para mejorar los procesos diarios de nuestros clientes”, señaló Denilson Moreno, gerente de ventas de Haver & Boecker Niagara. “Nuestro nuevo diseño de Clase XL es un excelente ejemplo de ello. El movimiento elíptico, único del harnero vibratorio, mantiene un rendimiento inigualable cuando se procesan materiales con un alto contenido de humedad”.

El mineral de hierro, por ejemplo, contiene hasta un 15 % de humedad, y a menudo, se comporta como un material pastoso, similar a la arcilla, propenso a taponearse en las mallas o módulos del harnero. El movimiento elíptico y el aumento de la aceleración de la Clase XL aseguran que el material se estratifique sin taponearse ni contaminarse.

El harnero vibratorio de movimiento elíptico de clase XL está disponible en una amplia gama de tamaños, ya sea en un diseño de una sola unidad o en tándem.

Haver & Boecker Niagara fabrica su propia marca de tecnología Niagara Exciter, que funciona como sistema de accionamiento para todos los harneros vibratorios elípticos de la Clase XL. Los excitadores montados en la viga puente están disponibles en cinco tamaños diferentes y ofrecen el mayor rango de momento estático del mercado.

Cada máquina elíptica XL-Class está diseñada a medida para la aplicación específica de la operación, utilizando el análisis de elementos finitos (FEA: Finite Element Analysis), que mide las áreas de alta tensión y las frecuencias naturales de un equipo vibratorio. El análisis ayuda a los ingenieros a optimizar el rendimiento de la máquina al brindarles la información que necesitan para determinar dónde reforzar las áreas críticas y reducir el peso de los componentes de gran tamaño. Con más de 15 años de FEA y experiencia en mediciones experimentales, y casi 400 harneros/zarandas vibratorias de alta capacidad suministradas al mercado global, Haver & Boecker Niagara puede diseñar harneros vibratorios de alta capacidad y de última generación, que ofrecen una fácil operación, con bajo mantenimiento y confiabilidad inigualable.

“La capacidad de la máquina para mejorar el resultado con aplicaciones de alta humedad es un desarrollo revolucionario que no solo es beneficioso para este cliente, sino también para las operaciones en todo el mundo”, dijo Moreno.



Las operaciones pueden combinar la XL-Class elíptica con el sistema de mallas modular Ty-Deck Ultra, exclusivo para maximizar la eficiencia de clasificación de material con un alto contenido de humedad y abordar sus desafíos. La acción de clasificación acelerada de Ty-Deck Ultra, limpia el material sin el uso de agua, lo que reduce la necesidad de relaves. Con una vida útil un 50% más larga que el Ty-Deck original, los paneles de malla filtrante son una opción ideal para harnear materiales con un alto contenido de humedad, como el mineral de hierro.

**HAVER & BOECKER**



Av. Apoquindo 6410, OF 1102  
Las Condes, Santiago  
Fono: (56) 2 2307 0440  
haverandina@haverniagara.cl  
www.haverniagara.com

## GESTAM

# Especialistas en Gestión Ambiental



La Consultora Ambiental Gestam ha experimentado un periodo intenso que abarca desde el 2023 hasta lo que va del 2024. En este año especial, en el que celebra su décimo aniversario, la empresa con sede en Copiapó reflexiona con gratitud sobre sus inicios y la fidelidad de sus primeros clientes, quienes continúan confiando en su trabajo hasta el día de hoy.



La visibilidad de **Gestam** ha ido en aumento en los últimos años, gracias a su ardua labor, dedicación y participación destacada en eventos de carácter nacional como **EXPNOR** en Antofagasta y **FOREDE** en Atacama, donde la empresa muestra parte de sus trabajos de manera gráfica y entretenida a todo tipo de público, desde visitas técnicas, hasta escolares.

Durante el 2023, la representante de **Gestam**, Lorena Varas, tuvo el privilegio de ser invitada por ProChile Atacama y el Consulado

Chileno, para participar en el Foro Minero Chile – Bolivia. En este relevante encuentro, tuvo la oportunidad de exponer sobre la gestión de pasivos ambientales y su contribución a un enfoque más sostenible en la industria minera. Dicha actividad se realizó en la ciudad de La Paz, en conjunto con las autoridades y Cooperativas Mineras del vecino país, y posteriormente fue replicada en Potosí, para finalizar con una jornada de visitas a las faenas en conjunto con las Cooperativas al Distrito Minero de Atocha, específicamente a Tasna, Chorolque, Atocha, Tatasi y Siete Suyos.

De retorno al país, Lorena Varas, Gerente General de la empresa, señaló: “Fue una tremenda experiencia, como **Gestam**; agradecemos la invitación de ProChile, el que nos permitió participar en la colaboración y el intercambio de conocimientos en materia ambiental entre Chile y Bolivia. Quedamos muy motivados para poder diversificar nuestros servicios y ampliar las zonas geográficas de atención. El mercado boliviano es sumamente interesante, y en virtud a la experiencia chilena en el ámbito minero-ambiental, sin duda tenemos mucho que aportar”.

Recientemente, **Gestam** formó parte de la delegación chilena en PDAC 2024 (Prospectors & Developers Association of Canada) en Toronto, Canadá, una de las ferias mineras más prestigiosas a nivel mundial, donde participó en un importante circuito de exposiciones, reuniones, *networking* y análisis de alianzas comerciales. Es importante resaltar que la delegación chilena que viajó a Canadá estaba compuesta por 9 empresas, siendo **Gestam** la única representante de la Región de Atacama en esta importante delegación. Durante este evento, la presencia y compañía de la

ministra de minería Sra. Aurora Williams, fortaleció los lazos con líderes del sector y proyectó la imagen de excelencia de las empresas chilenas.

Estas experiencias internacionales han contribuido, sin duda, al crecimiento y reconocimiento, así como también a las eventuales alianzas estratégicas con empresas nacionales y extranjeras.

En cuanto a los servicios ofrecidos, **Gestam** proporciona una amplia variedad de procesos especializados que incluyen Análisis de Prefactibilidad Ambiental, Procesos de Evaluación de Impacto Ambiental (DIA, EIA, Líneas de Base), Ejecución de Compromisos de Resoluciones de Calificación Ambiental, Tramitación de Permisos Ambientales Sectoriales (PAS), Auditorías de Cumplimiento Ambiental, Capacitaciones y una amplia gama de otros servicios vinculados a los Componentes Flora, Fauna Vertebrada e Invertebrada, Arqueología, Paleontología, Hidrología, Hidrogeología, Geología, Geomorfología, Medio Humano, Paisaje, Turismo, Emisiones, Ruido, y Vibraciones, entre otros.

La empresa brinda sus servicios a diversos sectores como minería, energía, puertos, desaladoras, concentradores y acueductos, con amplia experiencia en distintas áreas geográficas que abarcan desde la costa hasta la cordillera.

Uno de los servicios destacados que **Gestam** está ofreciendo, y que ha cobrado relevancia, está asociada a los levantamientos de Línea de Base y actividades de Rescate de golondrina de mar negra. Dicha especie, clasificada

en peligro de conservación, se ve afectada por la contaminación lumínica propia de las actividades antrópicas, tanto en las zonas de anidación (salares), como en su ruta migratoria y de alimentación, lo que ha ocasionado un fuerte deterioro de sus poblaciones. La labor de **Gestam** en este campo, es fundamental para proteger a esta ave marina y preservar su entorno para las generaciones futuras.

El compromiso de **Gestam** se basa en apoyar a sus clientes en todas las fases de su proyecto, desde el análisis de prefactibilidad, hasta la implementación, brindando orientación y retroalimentación para que cumplan con las normativas ambientales vigentes. Su enfoque integral en cada proyecto y su dedicación les consolidan como un aliado confiable en la protección del medio ambiente y el desarrollo sostenible.



contacto@gestam.cl  
 Fono: + (56) 9 5158 9721  
 LinkedIn: Gestam Atacama  
 Instagram: gestam\_atacama  
 www.gestam.cl



GRUPO OITEC

# Innovación y Soluciones para Proyectos Complejos en Ingeniería

GEOTECNIA, TOPOGRAFÍA, INFRAESTRUCTURA, EXPLORACIONES, HIDRÁULICA Y MEDIO AMBIENTE.

Con más de 18 años de experiencia en la Industria Minera, y en el presente con una nueva fuerte orientación acompañando a proyectos de Energías Verdes en el Sur de Chile, el **GRUPO OITEC** se destaca en el campo de la ingeniería gracias a su enfoque en el uso de tecnología avanzada y la resolución de problemas complejos para minería y energía. Ubicada con bases en Santiago, Concepción y Calama, el **GRUPO OITEC** concentra sus esfuerzos en abordar proyectos de ingeniería de alta complejidad, incluso en aquellos proyectos que van más allá de la industria minera tradicional, siendo los proyectos de energía limpia una fuente fundamental en el aporte al cambio de matriz energética para Chile y Latinoamérica.



La tecnología es uno de los pilares fundamentales del **GRUPO OITEC**, característica que permite satisfacer las necesidades y desafíos de los clientes desde una perspectiva estratégica; esto se traduce en la identificación de puntos críticos que impactan en la productividad, ya sea en la construcción de plantas, procesos y proyectos industriales de gran escala. Además de ello, la seguridad ocupa un lugar central en las soluciones de **OITEC** con la constante búsqueda de tecnologías que reduzcan la exposición de las personas durante la ejecución de los procesos, como por ejemplo, el uso de

sistemas láser para mediciones sin contacto, entre otras soluciones integrales asociadas a la industria.

La división de Infraestructura de **OITEC** creada el año 2023, tiene presencia en Chile y Perú, unidad que ha enfocado sus esfuerzos en nuevos mercados en latinoamérica. Los servicios de Ingeniería incluyen proyectos especializados de diseño, inspección y rehabilitación estructural de instalaciones marítimas. Asimismo, el grupo impulsa el desarrollo de infraestructura sostenible en las áreas de Agua y Energía, a través de la integración de tecnologías de última generación.



Paulo Oróstegui,  
Gerente General OITEC



Los servicios de la división de infraestructura se especializan en evaluación de integridad y diseño de infraestructura marítima y costera, inspecciones en sitio, proyectos de rehabilitación y mejora de infraestructura para terminales portuarios, además del diseño marítimo, estructural y geotécnico de ellos. Los sistemas de captación de agua de mar son su especialidad, incorporando nuevas tecnologías de desalinización de agua de mar con sistemas “Wave-Powered Sustainable Desalination Solutions”.

Es así como el **GRUPO OITEC** se ha destacado en la resolución de problemas complejos en diversas áreas de la ingeniería y también, en comprender a fondo los desafíos que enfrentan sus clientes para entregar seguridad y continuidad operacional. Esta característica los ha hecho participar en proyectos de alta complejidad que han realizado en Chile y Perú, donde **OITEC** ha implementado

cambios en sus métodos de trabajo para obtener resultados de mayor calidad en menos tiempo.

La interdisciplinariedad y la colaboración de las distintas divisiones de **OITEC** (Geotecnia, Exploraciones, Topografía, Infraestructura, Hidráulica y Medio Ambiente) son claves en el éxito de la empresa. La organización cuenta con gerentes de divisiones que son especialistas de alto estándar en cada una de sus áreas lo que permite abordar problemas complejos de manera efectiva. Esta colaboración garantiza que las soluciones entregadas sean confiables y eficientes.

El compromiso de **OITEC** se centra en apoyar a sus clientes para que se sientan seguros y puedan desarrollar sus proyectos y producción en tiempo y forma. Esta filosofía ha sido esencial en el éxito y crecimiento de la empresa en el campo de la ingeniería a nivel



internacional. De esta forma, el **GRUPO OITEC** se destaca por su enfoque en tecnología avanzada, resolución de problemas complejos y colaboración interdisciplinaria, posicionándolos como referentes en el campo de la ingeniería a nivel global.

  
**OITEC**<sup>®</sup>  
 GEOTECNIA / TOPOGRAFÍA / HIDRÁULICA  
 EXPLORACIONES / INFRAESTRUCTURA

Av. Prat 199, Of. 402 - Torre B  
 Edificio Centro Costanera  
 Concepción  
 Fono: (56) 41 222 5381  
 oitec@oitec.cl  
 www.oitec.cl

## HORNOR

# Productos Prefabricados de Hormigón

Bajo el alero de la Compañía General de Electricidad (CGE) nace, hace más de tres décadas, la empresa chilena Hormigones del Norte S.A. (**HORNOR**), destacándose desde sus inicios en la fabricación y comercialización de prefabricados de hormigón, siendo hoy una de las firmas más relevantes en el mercado de los postes y prefabricados para cableado aéreo.

Su casa matriz se ubica en la comuna de Las Condes, Región Metropolitana, y cuenta con plantas de producción en Antofagasta, Copiapó, Coquimbo, Rancagua y Coronel, además de una bodega en Temuco, lo que le permite llegar a una gran cantidad de clientes a lo largo del país.

Su capacidad de producción anual supera los 30 mil postes, convirtiéndose en Chile en uno de los mayores fabricantes especializados para los sectores eléctricos, minero, agrícola, urbano y de telecomunicaciones, entre otros.

Ha participado en el proyecto Pecket, en la central Hidroeléctrica Cipresillos; en Quebrada Blanca fase 2 y en la planta de Albermarle. En este último, **HORNOR** entregó más de 400 postes para la transmisión del Sistema Eléctrico Nacional (SEN) hacia la Subestación Salar, ubicada en las instalaciones de dicha minera.

“Somos una empresa comprometida con la calidad, la seguridad y la innovación. Nuestra amplia experiencia y capacidad de adaptación a las necesidades de mercado nos convierten en una de las compañías más relevantes en el sector de los productos prefabricados de hormigón en Chile, logrando cumplir con las necesidades y expectativas de cada cliente”, asegura Esteban Guarda, Gerente de Zona Norte de **HORNOR**.

La empresa está certificada con la norma internacional ISO 9001:2015, lo que asegura su compromiso con los más altos estándares de calidad y seguridad en sus procesos y productos. Junto con ello, se incorporó al SICEP a partir del año 2023.

“En **HORNOR** contamos con un variado equipo de asesores que brindan soporte técnico y comercial a nuestros clientes, al igual que un



área de ingeniería y desarrollo, que se encarga de diseñar y supervisar los productos prefabricados de hormigón a medida, según las necesidades específicas de cada cliente”, agrega el ejecutivo. “Nos caracterizamos por materializar cualquier producto especial que se nos solicite, desde la etapa de diseño del prefabricado, sus moldes, cálculo y fabricación del producto final, cumpliendo con los criterios normativos vigentes nacionales e internacionales, asesorando a nuestros clientes en todas estas etapas, para así llegar al producto requerido”.

Es importante resaltar que para verificar en terreno la resistencia de sus productos, **HORNOR** realiza ensayos destructivos controlados en sus plantas, además de una exhaustiva inspección visual.

Para Hormigones del Norte, la sustentabilidad y disminución de la huella de carbono en sus procesos y productos no es solamente un concepto; es un compromiso que como empresa se ha

planteado y en el cual se trabaja día a día para avanzar hacia su cumplimiento. Sus equipos interdisciplinarios colaboran constantemente para la incorporación de nuevas tecnologías e innovación en las materias primas con el fin de disminuir las emisiones.

Para las principales compañías eléctricas del país - CGE, Enel Generación y Enel Distribución (ex Endesa y ex Chilectra), Chilquinta, Saesa, GTD, Engie, entre otras-, **HORNOR** fabrica postes de hormigón que cumplen con las normativas vigentes, altos estándares de calidad, diseño y performance.

Asimismo, fabrica postes para el área minera, con medidas especiales de 15 y 18 metros, postes agrícolas o postes mozos y, para el sector de las telecomunicaciones, desarrolla y fabrica postes para las redes FON (Fibra Óptica Nacional) y 5G.

En el área de prefabricados de hormigón, produce fundaciones, muros

Bulldog de gran resistencia, muros cortafuego, cámaras eléctricas, macizos, canaletas y losetas, por mencionar algunos.

“Podemos asegurar que Hormigones del Norte S.A. es una empresa vigente en el sector de prefabricados de hormigón en Chile, en constante crecimiento, y con equipos de trabajo comprometidos con entregar el mejor servicio y productos del más alto estándar a sus clientes”, concluye Esteban Guarda.



Don Carlos 2939, Of. 1001  
Las Condes, Santiago  
Fono central: (56) 2 2605 7344  
Fono ventas: (56) 9 5860 8003  
Correo general: eguarda@hornor.cl  
Correo ventas: isaavedra@hornor.cl  
www.hornor.cl

HD HYUNDAI INFRACORE - DEVELON

## Innovación y Robustez en la Industria Minera con DEVELON Y HD Hyundai Infracore Chile



En el corazón de la industria minera, donde la robustez y eficiencia son cruciales, **HD Hyundai Infracore Chile** y su marca **DEVELON** se destacan como líderes en la provisión de maquinaria pesada. Con una historia de más de 20 años, hemos consolidado nuestra reputación por ofrecer soluciones de calidad que enfrentan los retos más exigentes del sector.

Nuestros equipos, como excavadoras y cargadores frontales **DEVELON**, son sinónimos de calidad coreana que perdura. Estas máquinas no solo están construidas para durar, sino también para maximizar la productividad y minimizar los costos operativos, haciendo de **DEVELON** una elección confiable.

El compromiso de **HD Hyundai Infracore Chile** con la excelencia se extiende más allá de la venta inicial. Nuestro enfoque en un servicio al cliente de primer nivel incluye soporte técnico especializado y programas de mantenimiento que aseguran el máximo tiempo de operatividad. Con técnicos capacitados y un stock completo de repuestos, garantizamos que cada cliente reciba una atención rápida y efectiva, esencial para las operaciones continuas en la minería.

Con **HD Hyundai Infracore Chile** y **DEVELON**, prepárate para experimentar no solo maquinaria, sino una alianza que impulsa el éxito continuo y sostenible. Conoce más en [DEVELON-CE.CL](http://DEVELON-CE.CL)



# DEVELON

Av. Américo Vespucio 1151, Mega Centro  
Quilicura, Santiago  
Fono: (56) 2 2964 3050  
[ventas@develon-ce.cl](mailto:ventas@develon-ce.cl)  
[www.develon-ce.cl](http://www.develon-ce.cl)

## DYNO NOBEL

# Dyno Nobel promueve su revolucionario sistema de explosivos a granel Differential Energy

Differential Energy ofrece el más amplio rango de velocidades de detonación conocido en el mercado para un mismo producto. Esta tecnología aumenta la productividad minera y reduce impactos medioambientales, entre otros beneficios.

Bajo el concepto “innovación práctica” o desarrollo de tecnologías que permitan a los clientes maximizar la seguridad en sus operaciones, cuidar el medio ambiente, optimizar sus procesos y minimizar sus costos, la empresa Dyno Nobel desarrolló y presenta en Chile su revolucionario sistema de explosivos a granel Differential Energy.

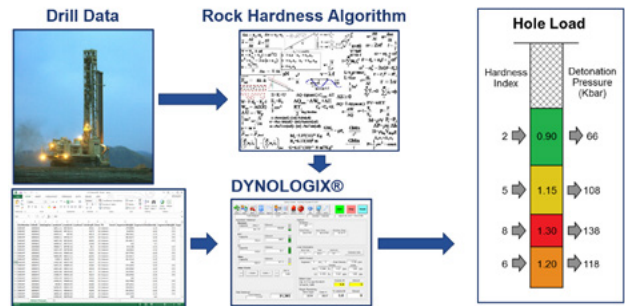

“Nuestra innovadora solución marca ‘un antes y un después’, ya que rompe un importante paradigma relacionado con el uso de la energía en la tronadura”, afirma Angello Passalacqua, General Manager de Dyno Nobel Explosivos Chile (DNEC).

La compañía, que provee productos explosivos y servicios de tronadura para minería y obras civiles en el mundo, tiene una trayectoria de más de 180 años. Entre sus clientes globales figuran Lundin Mining, Codelco, BHP, Newmont, Barrick, Rio Tinto, Grupo México, Cleveland Cliffs, ArcelorMittal, FMG y Glencore, entre otros.

### Energía precisa, en el lugar preciso

Passalacqua señala que históricamente se ha puesto foco en la mayor o menor cantidad de energía química que contienen los explosivos. “Pero la clave está en cómo se usa esa energía. La tronadura requiere que ésta sea dirigida o transferida hacia la roca para generar la fragmentación deseada. Una de las propiedades de los explosivos es la presión de detonación, la cual es directamente proporcional a la densidad del explosivo y al cuadrado de la velocidad de detonación”, dice.

“Pequeñas variaciones en la velocidad de detonación generan impor-

tantes variaciones en la presión de detonación. Por otra parte, el macizo rocoso tiene un comportamiento heterogéneo, por lo cual puede haber una alta variabilidad en las características litológicas del bloque a tronar en las tres dimensiones, a lo largo y ancho de cada malla de tronadura, y en cada pozo perforado”, advierte.

Basado en los conceptos de presión de detonación y variabilidad litológica del macizo rocoso, el sistema Differential Energy, también llamado Delta E, logra desarrollar el más amplio rango de velocidades de detonación conocido en el mercado para un mismo producto. “Además, permite realizar variaciones de densidad al interior de los pozos, hasta 6 segmentos, lo que optimiza el uso del explosivo de acuerdo a las características geomecánicas de cada unidad litológica”, agrega Passalacqua.

### Casos de éxito

Differential Energy se utiliza en Estados Unidos desde 2012. Entre los casos de éxito destaca lo sucedido en una mina de cobre en la que se eliminaron los gases nitrosos; disminuyeron los costos unitarios en perforación y tronadura en torno al 30%; la fragmentación de mineral mejoró en un 23%; la productividad

de la molienda se elevó en 6%; y el consumo de energía se redujo en 13,9%.

En tanto, en una mina de hierro los beneficios fueron, entre otros, el mejoramiento de la calidad de los pisos, incrementando la densidad del segmento inferior hasta un 9,2%, y disminuyendo la densidad en los segmentos superiores de modo de no aumentar los kilos de explosivo por pozo.

### Tecnología para la fragmentación deseada

Differential Energy permite la colocación selectiva de la energía del explosivo en cada perforación para que coincida con las diferentes propiedades de la roca.

Differential Energy facilita hasta seis perfiles de densidad de energía de los explosivos (0,80 a 1,30 g/cm<sup>3</sup>) en cada pozo de tronadura; incrementa la seguridad; reduce el impacto ambiental al minimizar la generación de gases nitrosos y la contaminación del agua subterránea; y mejora el control de la fragmentación y los resultados de la tronadura.

En este proceso de optimización contribuye el software Preload Delta E, el que -basado en distintos parámetros de perforación como la VOP, pull-

down y RPM- genera una propuesta de carguío de explosivos para cada pozo. Toda la información generada en la oficina se trasmite en forma inalámbrica a camiones fábrica, los cuales entregan en tiempo real la data generada a bordo.

### Sobre Dyno Nobel

Con más de 3.770 empleados en el mundo, Dyno Nobel es líder mundial en la industria de explosivos comerciales, incluidos algunos de los detonadores más avanzados de la industria. Con instalaciones en todos los continentes, la compañía fabrica al año más de 27 millones de kilos de explosivos encartuchados, y más de 1,2 millones de toneladas de nitrato de amonio.



Presidente Riesco 5561, Of. 403  
Las Condes, Santiago.  
Teléfonos: (56) 2 2231 4558  
(+56) 9 93754202  
www.dynonobel.com

## HOTELES ROCAS DEL NORTE

### El Servicio es Nuestro Norte

Diego de Almagro dispone actualmente de un servicio integral para sus colaboradores, con comodidades que no se encuentran en ningún otro lugar.

El enfoque de **Rocas del Norte** no es la provisión de infraestructura modular, sino la de entregar el mejor servicio de hotelería que su empresa y sus colaboradores necesitan.

Está emplazado a sólo tres kilómetros del centro de Diego de Almagro, en el centro neurálgico de las principales actividades productivas de la Región de Atacama, como ser proyectos mineros, industriales, de generación eléctrica, de energías renovables y de construcción.

**Hoteles Rocas del Norte** es un proyecto muy interesante para la región de Atacama.

**¿Cuál es su historia y desde cuándo están funcionando?**

Existía la idea de hoteles modulares desde la primera a la tercera región. En el año 2014, y liderado por uno de nuestros socios, se realizó un estudio de mercado para levantar la posible demanda de hotelería y alimentación, dado el listado de proyectos en estudio en el servicio de impacto ambiental. Se tomó la determinación de la locación Diego de Almagro, ya que aquí existía una gran demanda por alojamientos y alimentación insatisfecha en la zona.

**Hoteles Rocas del Norte** comenzó a funcionar en septiembre 2015. Desde esa fecha hasta hoy hemos ido aprendiendo con nuestros clientes de sus necesidades, logrando hoy el servicio de excelencia que nos caracteriza.

La máxima capacidad actual del hotel son 300 personas, configurado en piezas triples y dobles.

**¿Hay planes para extender su capacidad y servicios?**

Sin duda, en función de los requerimientos que se presenten en la zona, **Hoteles Rocas del Norte** está en condiciones de aumentar su capacidad instalada; en primera instancia, contamos con un proyecto aprobado por la DOM



para ampliar nuestras instalaciones en 144 camas, el tiempo de ejecución de este proyecto es aproximadamente de 180 días corridos, a contar de la fecha de la firma del Contrato.

**¿Cuáles son las ventajas y beneficios más importantes de Hoteles Rocas del Norte?**

- 1- Servicio integral: de hotelería y catering, estacionamiento privado, áreas de recreación propias, áreas de esparcimientos anexas.
- 2- Tiene la Ventaja de estar emplazados a 3 km del centro de Diego de Almagro: la tranquilidad para los huéspedes en una zona silenciosa, alejados de las distracciones que se pueden presentar en áreas pobladas. Amplitud y entorno agradable para tener una estadía gratificante. Vigilancia 24 hrs. Dada la especial topografía de diseño de HRDN, se elimina completamente la posibilidad de tener hacinamiento en nuestras instalaciones.
- 3- La gran capacidad hotelera que tiene **Hoteles Rocas del Norte** permite que las empresas puedan gestionar de forma eficiente la logística de su personal.

Aparte de las habitaciones propiamente tales.

**¿Cuáles son los servicios adicionales para que los trabajadores que se hos-**

**pedan puedan aprovechar de mejor manera su tiempo libre?**

Tenemos servicios de custodia, de lavado, de comida y colaciones. Contamos con TV y WiFi, sala de capacitaciones, canchas de futbol, quincho, mesas de pool y estamos emplazados junto a las únicas zonas verdes recreacionales de la zona.

**¿Cuáles son sus contratos permanentes más importantes?**

Dentro de los contratos más importantes tenemos a empresas como, Acciona Energía, Adisepe, Ausenco, Colbun, Elecnor, Minera Mirasol, San Sebastián, Sigdo Koppers, y Acciona Ingeniería, y otros menores que igualmente son muy importantes para nosotros.

**¿En el futuro: qué planes de expansión o tener un nuevo recinto en otra región está entre sus inversiones?**

Nuestros planes de inversión están sujetos a requerimientos de nuestros clientes, con los cuales tenemos permanente contacto, abiertos a cualquier proyecto que estos requieran para el crecimiento industrial de la zona. Estamos siendo invitados constantemente a licitaciones para diversos puntos de la región.

**¿Cómo Hoteles Rocas del Norte integra a la comunidad de Diego de Almagro?**

Estamos en permanente contacto como socios de la Cámara de Comercio de Diego de Almagro, para aportar siempre en las campañas que ella emprende, facilitando canchas de manera gratuita a la comunidad, en horarios diurnos.

Parte importante de nuestros insumos y servicios se adquieren en Diego de Almagro.

El RRHH también proviene en gran medida de Diego de Almagro y sectores aledaños.



Ruta C-181 S/N, Sector La Quinta  
Diego de Almagro  
[www.hrdn.cl](http://www.hrdn.cl)

Gerente General  
Jorge Hildebrant Base  
[jhildebrandt@hrdn.cl](mailto:jhildebrandt@hrdn.cl)

Área Comercial  
Gonzalo Pizarro  
Gerente de Contratos  
[gpizarro@hrdn.cl](mailto:gpizarro@hrdn.cl)

## INSTITUTO CHILENO NORTEAMERICANO

# Tendencias Exitosas en Capacitación Corporativa Experiencia Norteamericano



Uno de los efectos de la pandemia de Covid-19 fue la aceleración del proceso de transformación digital. Las empresas en todo el mundo trabajan para adaptarse a esta nueva realidad. En este reportaje queremos presentar 4 estrategias que pueden resultar innovadoras y exitosas, y que hemos estado implementando con nuestros clientes corporativos.

### Aumento en el uso de tecnología móvil

Las personas están invirtiendo más tiempo en sus celulares y tablets. Un estudio encontró que países como México, Colombia y Chile tienen un tiempo promedio frente a pantallas de 4 horas. La conveniencia y flexibilidad que entrega la tecnología móvil pueden ser una ventaja en programas corporativos de entrenamiento. Las tendencias, según SHIFT, revelan que los usuarios de smartphones logran completar cursos en promedio 45% más rápido que aquellos que estudian

exclusivamente desde sus computadores. Explorar esta ventaja puede ser crucial para garantizar la participación e involucramiento en iniciativas de L&D (Aprendizaje y Desarrollo).

### Contenidos y experiencias personalizadas

Gigantes como Netflix, Amazon, Spotify y Youtube aprovechan la IA para recopilar información sobre la preferencia de sus usuarios y sus intereses, que les permite sugerir el contenido más relevante para cada usuario. La personalización es la clave del éxito en L&D y tiene un alto correlato con el aumento en la retención del conocimiento o información que una persona recibe hasta 6 días luego de haberse capacitado.

### Cambio en la capacidad atencional

Con acceso a más información que nunca, estamos consumiendo más contenido breve de diversos

temas. Los estudios indican que, en general, los colaboradores de hoy no miran videos que duren más de 4 minutos. La plataforma de TED Talks es un ejemplo del éxito de microcontenido personalizado y basado en tareas.

### Foco en la andragogía

Un concepto que crece en el ámbito de L&D es la importancia de la andragogía: aprovechar cómo los adultos aprenden para optimizar el proceso, con un foco en programas que se adaptan al ritmo individual, que se basan en el autoaprendizaje, y que promueven la apropiación del contenido.

En el Instituto Chileno Norteamericano, trabajamos para incluir las 4 variables presentadas aquí, en las propuestas a cada cliente corporativo con nuestro *Language Coaching Program*, que permite a nuestros estudiantes alcanzar sus objetivos lingüísticos personales y profesionales en menor tiempo que en un programa tradicional.

Te invitamos a agendar una sesión demo para vivir la experiencia Norteamericano a través de uno de nuestros ejecutivos corporativos.

Para eso puedes enviarnos un correo o visitar nuestra página web.



Fono: (56) 2 3210 8280  
 contacto@norteamericano.cl  
 www.norteamericano.cl

## INQUINAT

# Compromiso de Calidad

Eso es lo que asegura Inquinat Chile en sus productos y servicios, orientados al tratamiento de aguas industriales.

Estudiar y entender las necesidades de cada Cliente para entregar productos y servicios de alta calidad es la forma que nos distinguimos en el mercado, manteniendo la fidelidad con los clientes.

**Inquinat Chile** entiende y mantiene un enfoque personalizado en la trayectoria, con más de 16 años con soluciones efectivas y eficientes para el tratamiento de aguas industriales.

La compañía, dirigida en Chile por Ingrid Morales, es sucursal de **Inquinat S.A.**, fundada en 1977, con sede en San Martín, Argentina.

### Resinas, Osmosis y Más

Los productos y servicios que ofrece **Inquinat** abarcan cuatro grandes áreas:

**1. Insumos:** en alianza estratégica con The Dow Chemical Co., dispone de una completa línea de resinas de intercambio iónico y membranas de ósmosis inversa que dan respuesta a las necesidades de la industria. Además, tiene una amplia gama de accesorios, tales como filtros de polipropileno, filtros de carbón activado, carcasas, bombas de dosificación, e instrumentos de medición en línea y portátiles.

**2. Equipamiento:** el Departamento de Ingeniería diseña, construye y ejecuta el montaje y la puesta en marcha de plantas para Tratamientos de Agua de Consumo, Procesos, Sistemas de Producción de Agua Ultra Pura para uso en Laboratorios, para Calderas, Efluentes, procesamiento de Jugos de Frutas y producción Vitivinícola. Las tecnologías aplicadas son de última generación y van de la mano con la transformación digital y las tecnologías de información, con lo cual el diseño y equipamiento de las plantas mantienen una actualización permanente con las mejores prestaciones y rendimientos. Las Plantas de Intercambio Iónico se cargan con resinas de intercambio Dowex®,

marca de The Dow Chemical Co. Las plantas de ósmosis inversa y nanofiltración emplean membranas marca Filmtec®, también de The Dow Chemical Co.

Ofrecemos una amplia nómina de referencias de obras ejecutadas que la coloca en una posición de liderazgo en el mercado y que confiere al Cliente gran seguridad en cuanto al funcionamiento de la misma y una sólida garantía.

**3. Servicio Técnico:** disponemos de personal especializado para realizar la instalación, mantenimiento y reparación de los equipos e insumos usados para tratar las aguas de uso domiciliario, comercial o industrial. La formación de nuestros técnicos tiene un enfoque en comprender la operación y mantención de sistemas de membranas y son capaces de analizar los datos de desempeño y proveer soluciones a los problemas que se presenten.

**4. Productos químicos:** hemos desarrollado formulaciones especiales para el control de incrustaciones y de la corrosión. Asimismo, disponemos de agentes microbicidas para aguas industriales. El personal comercial y técnico está en constante capacitación y atentos a incorporar nuevas tecnologías que puedan resolver los requerimientos en materia de tratamiento de aguas. Trabajamos con sistemas de desalación de agua de mar, con el fin de potabilizarla para su uso en localidades costeras, o dejarla apta para aplicaciones industriales. Tenemos diseños especiales y completos de sistemas, desde pretratamiento hasta el almacenamiento de agua desalada.

### Soluciones Garantizadas y en Progreso

Sobre la base descrita, **Inquinat** tiene la capacidad de cubrir las necesidades de una gran parte del mercado de las aguas a lo largo del país y siempre nos estamos capacitando en las nuevas tecnologías para ofrecer



e implementar actualización y/o nuevos sistemas. “Tenemos la representación de importantes marcas a nivel mundial con las que atendemos los requerimientos de nuestros clientes. Esta variedad nos permite configurar las soluciones para resolver de manera integral y personalizada cualquier problema o necesidad que se presente, teniendo siempre en cuenta el cuidado del medio ambiente y las necesidades hídricas que la población y la industria viven”, asegura Ingrid Morales.

La gerente general concluye: “Algo que nos caracteriza como empresa es el compromiso de calidad con nuestros clientes, respondiendo oportunamente a sus necesidades y suministrando productos que han sido sometidos a rigurosos controles de calidad, lo que es avalado por la certificación correspondiente. Este compromiso con nuestros clientes nos lleva a atender sus problemas como propios. Claro ejemplo de ello es que en oca-

siones hemos realizado importaciones especiales y únicas, para evitar a nuestros clientes el desgaste que significa la búsqueda de un repuesto, insumo o equipo que no se encuentra en el mercado nacional”.



Obispo Arturo Espinoza Campos 2779  
Macul, Santiago  
Fono: (56) 2 2373 696  
www.inquinat.cl



## HUALPEN

Entrevista a Daniel González Moisan, Gerente General

# Parte de la cadena de valor para reducir la huella de carbono de la industria minera



Desde hace varios años, los ejecutivos de las compañías mineras y de las empresas contratistas que participan de esa cadena, nos han planteado sus desafíos de reducción de huella de carbono; y el transporte de personal es estratégico en los procesos productivos. En primer lugar, por la seguridad, puntualidad y comodidad que debe tener el traslado de sus personas; pero también en los objetivos de reducción de huella de carbono. Esto es clave para la sostenibilidad de la industria.

En **Hualpén** hemos desarrollado una política de largo plazo en electromovilidad, aportando en esos procesos con equipos para traslado y equipos mineros.

### Tecnologías y Personas

Los buses eléctricos que utilizamos son de características de alta gama, en el sentido que cuentan con las tecnologías necesarias para el confort, autonomía - además de las de seguridad; y lo que es esencial, son los sistemas de monitoreo continuo, no solo de la ubi-



Daniel González Moisan, Gerente General

ción de los equipos, sino de su performance técnica y de conducción.

En particular son los conductores las personas

profesionales responsables que los pasajeros puedan ir y volver de sus hogares al lugar de trabajo; por lo tanto, son una pieza vital en el servicio.



Además de los buses eléctricos, estamos en desarrollo de la puesta en servicio del primer bus a hidrógeno en Chile, que prestará servicios a una empresa minera.

### ¿Cuál es la infraestructura de Hualpén en la zona norte minera del país?

Tenemos infraestructura que nos permite conectar todo el gran norte minero, con oficinas en Arica, Iquique, Antofagasta, Calama, Copiapó y La Serena.

En ellas disponemos de carga para nuestros equipos eléctricos y salas de monitoreo.



**hualpén**

Arteaga Alemparte 8983  
Hualpén  
info@buseshualpen.cl  
Fono: (56) 41 219 3300  
www.buseshualpen.cl

## IVC MAQUINARIAS

# Transformando Desafíos en Soluciones para el Mercado Minero

Desde su establecimiento en abril de 2020, **IVC Maquinarias** ha dejado una marca significativa en el competitivo mercado de venta y arriendo de maquinarias para la minería. Bajo el liderazgo de su experimentada Gerenta Comercial, Valeria Corral, la empresa, con su enfoque en la excelencia del servicio y la búsqueda constante de soluciones para sus clientes, invita a una experiencia de servicio memorable.



Valeria Corral Reyes,  
Gerenta Comercial

**IVC Maquinarias** ha construido una reputación sólida gracias a su compromiso con la calidad y la satisfacción del cliente. La visión empresarial de la compañía se centra en ofrecer no solo equipos de primera calidad, sino también soluciones integrales que aborden las necesidades específicas de cada cliente.

**1. Línea de Grupos Electrónicos:** Con una marca propia

“**IVC Generadores**”, la empresa ofrece generadores que van desde 5 kVA hasta 20 kVA, asegurando un suministro confiable de energía en entornos mineros exigentes, con certificación SEC.

**2. Línea de Compresores de Aire:** Compresores eléctricos y diésel, con presiones de trabajo que van desde 7 bar hasta 35 bar y

caudales desde 185 CFM hasta 1600 CFM. **IVC Maquinarias** proporciona equipos de alta calidad equipados con motores Cummins con Tier III, garantizando eficiencia y rendimiento óptimo.

**3. Línea de Rental:** Además de la venta, la empresa ofrece servicios de arriendo de equipos de sus líneas anteriores, brindando flexibilidad y opciones a sus clientes.

**IVC Maquinarias** se destaca por su enfoque en la rentabilidad y experiencia de sus clientes y en ofrecer soluciones personalizadas a cada industria. Con un equipo de profesionales altamente capacitados y comprometidos, colabora estrechamente con los clientes, cumpliendo así con su lema: “**Hacemos lo que sabemos y sabemos lo que hacemos**”.

**IVC Maquinarias** se ha establecido como un actor clave en el mercado minero, ofreciendo no solo productos de calidad, sino también un servicio excepcional y soluciones innovadoras. Con un enfoque centrado en el cliente y un equipo comprometido, la empresa está preparada para los nuevos desafíos.



Costanera Poniente, Ferrocarril 1751  
Lampa, Santiago  
Fono: (56) 9 9588 9135  
v.corral@ivcmaquinarias.cl  
www.ivcmaquinarias.cl

## FRACCTAL

# Soluciones tecnológicas para el mantenimiento y la gestión de activos

**Fracttal**, la innovadora *startup* que está transformando el mantenimiento y la gestión de activos a través de tecnología de vanguardia, sacó una nueva versión de Fracttal One, su software 100% móvil, líder en mantenimiento inteligente en América Latina.

La transformación digital del sector industrial está cambiando la dinámica del mantenimiento, dejando atrás las costosas reparaciones reactivas para dar paso a una estrategia proactiva beneficiando la productividad, la seguridad y la rentabilidad.

Fracttal One opera desde dispositivos móviles, permitiendo a los equipos de mantenimiento tomar el control desde un *smartphone* o *tablet* para la monitorización y diagnóstico remoto de los activos en tiempo real.

La nueva y mejorada versión de Fracttal One trae consigo una serie de



novedades que incluyen una interfaz mucho más moderna e intuitiva y la integración de un asistente virtual experto en Fracttal One llamado Tony, impulsado por Inteligencia Artificial, capaz de realizar tus consultas y con capacidades avanzadas que facilitan el trabajo cada día.

También se ha simplificado la integración de Fracttal One con otras plataformas para una flexibilidad y eficiencia sin precedentes, nuevas gráficas que brindan mejores análisis y perspectivas más claras sobre los datos, potencialización del módulo KPIs, filtros y vistas perso-

nalizadas, entre otras novedades que llevan la experiencia de mantenimiento inteligente a otro nivel.

“La nueva versión de Fracttal One llega para impulsar una nueva era de mantenimiento inteligente que ayudará a que las operaciones de mantenimiento sean mucho más eficientes. Las empresas tendrán una solución completa que realmente apoyará a los equipos como nunca antes en la gestión de mantenimiento”, destaca Christian Struve, cofundador y CEO de Fracttal.



Suecia 211, Piso 8  
Providencia, Santiago  
Fono: +562 2846 9175  
info@fracttal.com  
www.fracttal.com

## INTRONICA

## 30 Años de Innovación y Excelencia en Instrumentos de Medición



Desde su fundación en 1994, **Intronica** ha sido un referente de excelencia y capacidad tecnológica en Chile. Fundada por el visionario Ingeniero Luis Garcés G-H., la empresa se estableció como el pionero representante autorizado de Fluke Corp., reconociendo y aprovechando el potencial de la tecnología de Fluke para la industria chilena. A lo largo de los años, **Intronica** ha ofrecido de manera constante soluciones innovadoras, eficientes y de alta calidad a técnicos e industrias en todo el país.

Con un equipo de profesionales experimentados, **Intronica** proporciona capacitación técnica a empresas, universidades, profesionales y técnicos. Su catálogo incluye marcas reconocidas por su tecnología de top de línea, confiabilidad y garantía. Entre sus marcas principales representadas se encuentran Fluke, Fluke Calibration, Fluke Networks, Amprobe, Tektronix, y los fusibles Bussmann.

En un país como Chile, donde la industria minera ocupa un lugar destacado, la oferta de **Intronica** apunta a tecnología de marcas líderes en el desarrollo de instrumentos de medición, con una amplia gama de soluciones adaptadas para este sector.

**Cámaras Termográficas:** para uso diario, capturando hasta las diferencias de temperatura más pequeñas en entornos adversos. Ideales para mantenimiento preventivo, inspección y resolución de problemas en paneles eléctricos, motores, variadores de frecuencia, rodamientos y cintas transportadoras, además de medir temperatura en áreas peligrosas o inaccesibles.

**Analizadores de Calidad Eléctrica:** para el estudio, análisis y solución de problemas de calidad eléctrica en sistemas de generación, transmisión y distribución de energía, así como para realizar estudios de carga y reducir el consumo de energía.

**Calibradores de Procesos Multifunción:** diseñados para calibrar y mantener multímetros de procesos y sistemas de control, como también para resolver problemas en lazos de 4-20 mA, temperatura, presión, frecuencia y transmisores con un solo instrumento.

**Cámaras Acústicas:** localizan descargas parciales y efecto corona, así como fugas de gas y vacío; instrumentos eficientes, seguros y prácticos para equipos de inspección de distribución eléctrica e industriales de alta tensión. Además, con su función MecQ

detectan problemas en sistemas transportadores, rodamientos y correas transportadoras, antes de que se agraven.

**Analizadores de Vibraciones:** orientados al mantenimiento predictivo y basado en el estado, ayudan a identificar las causas de los fallos y diagnosticar la gravedad de las condiciones de la maquinaria.

**Osciloscopios y Sistemas de Adquisición de Datos:** para detección y diagnóstico de fallas en circuitos electrónicos de maquinarias y camiones, monitoreo de sistemas de control y aplicaciones ambientales.

**Certificadores de red Ethernet Industrial:** especialmente en sistemas de control de automatización, detectan rápidamente cables defectuosos, ya sea de cobre o fibra óptica, evitando tiempos de inactividad en las redes industriales.

**Intronica** cuenta con un centro de servicio autorizado de Fluke en Chile. Su Laboratorio de Calibración para magnitudes eléctricas garantiza la trazabilidad, de acuerdo con estándares primarios del Sistema Internacional de Unidades (SI), con procedimientos y certificados de calibración basados en la Norma NCh ISO 17025.

Marcelo Vergara, Gerente de Ventas, afirma que **Intronica** no sólo destaca por sus dispositivos de medición, sino también por su compromiso con la capacitación y el soporte técnico. “La oferta de **Intronica** va más allá de la venta de productos; es una propuesta completa que incluye servicio postventa, garantías y laboratorios de calibración, donde el cliente no sólo adquiere un equipo, sino también el conocimiento y la asesoría necesarios para aprovechar al máximo las capacidades de los dispositivos”.



Av. Nueva de Lyon 72, Of. 1201  
Providencia, Santiago  
Fonos: +56 229274410 / +56  
229274450  
ventas@intronica.com  
www.intronica.com

## INGENALSE

# Somos Especialistas en la Entrega de Soluciones Integrales en la Minería e Industria

Este año, **INGENALSE** cumple 20 años desarrollando soluciones integrales y personalizadas para nuestros clientes, y hoy, nuestro equipo de especialistas, sigue robusteciéndose con miras hacia otras áreas de la industria, excelencia operacional y seguridad.

Somos una empresa de especialistas multidisciplinarios líderes en la ingeniería, fabricación y montaje de equipos de sedimentación y celdas de flotación. Nuestro negocio abarca desde el diseño e ingeniería, fabricación, montaje, hasta la puesta en marcha de equipos y posteriormente el servicio de mantenimiento, mejoras y capacitación de trabajadores.

Con miras a nuestro aniversario número 20 de la empresa, la misión de **INGENALSE 2024** es orientar nuestro desarrollo hacia los pilares estratégicos recientemente definidos para este año; equipo de especialistas, excelencia y calidad operacional, seguridad y nuestro foco en la recuperación del agua.

### Equipo de especialistas Multidisciplinario

Desde nuestros inicios hemos querido crecer como un equipo de especialistas multidisciplinarios, contando con una gran variedad de profesionales que abarcan distintas áreas de la ingeniería, con el fin de entregar la solución más adecuada a las necesidades del cliente, cada vez que lo requiera. De esta manera, podemos afrontar con excelencia y calidad profesional y técnica el ciclo de vida completo de los equipos de nuestros clientes.

Nuestros especialistas multidisciplinarios abarcan distintas fases del negocio como:

**1. Ingenieros de diseño:** Responsables de diseñar equipos de sedi-



mentación y celdas de flotación que cumplan con los requisitos técnicos y las necesidades específicas de los clientes.

- 2. Ingenieros de proceso:** Encargados de optimizar los procesos de sedimentación y flotación para garantizar la eficiencia y calidad en la separación de minerales
- 3. Especialistas en ventas técnicas:** Responsables de identificar oportunidades comerciales, asesorar a los clientes sobre los equipos más adecuados y cerrar acuerdos comerciales.
- 4. Técnicos de fabricación:** Encargados de fabricar y ensamblar los equipos, siguiendo los estándares de calidad y seguridad establecidos.
- 5. Técnicos de mantenimiento:** Responsables de mantener y reparar los equipos instalados en las operaciones mineras para garantizar su funcionamiento óptimo.

### Excelencia Operacional; Diseños Personalizados

Una de nuestras principales ventajas, señalan nuestros clientes, radica en la calidad y excelencia de nuestras operaciones. Nuestros especialistas son capaces de entregar soluciones efectivas a las necesidades de nuestros clientes, incluso cuando estas significan un gran desafío. En gran medida, esto se debe a que realizamos diseños personalizados, adaptándonos a los requerimientos y condiciones de operación, para entregar una mayor eficiencia de producción. Esto puede conducir a una mayor eficiencia y ahorros de costos a largo plazo para nuestros socios estratégicos.

Nuestra excelencia operacional, junto con nuestra capacidad profesional y técnica, nos permite ser una empresa pionera en el

desarrollo de espesadores 100% chilenos.

El primer proyecto realizado con estas características lo realizamos en conjunto con la minera Codelco División Ministro Hales, donde **INGENALSE** se encargó de realizar desde la ingeniería, hasta el montaje del espesador, incluidos todos los suministros. El espesador tipo High Rate, cuenta con características dentro de las cuales destaca sus 100 mts de diámetro y su alta capacidad de tratamiento. Para su realización incorporamos un innovador sistema de auto dilución y dilución forzada, diseñados por el área de innovación de la empresa. Ambos innovadores sistemas tanto el **Diludil**, basado en el principio físico del efecto Venturi, junto con el **Turbo Draft**, sistema de succión de agua clara tipo axial, han sido diseñados para alcanzar el rendimiento óptimo de procesamiento

que requiere el cliente, para una mayor optimización de los equipos.

Este proyecto demuestra la competitividad y alta capacidad profesional de nuestra empresa para generar grandes proyectos de alta complejidad con resultados altamente eficaces. A modo personal, este proyecto significa una nueva señal de confianza al equipo profesional de nuestra empresa, lo que se suma a lo ya realizado en espesadores de Codelco División El Teniente, Chuquicamata, Planta Las Tórtolas de Anglo American, por mencionar algunos”, indica Juan Campos, Gerente General de INGENALSE.

Su exitoso modelo de crecimiento los ha encaminado a formar alianzas estratégicas, a aventurarse a nuevos mercados y levantar proyectos fuera del país. Hoy, la venta de sus equipos y tecnología les ha abierto las fronteras de Argentina y Bolivia, llevando con orgullo el desarrollo de la ingeniería nacional y posicionando a Chile no sólo como proveedor del recurso primario, sino también como líder en el desarrollo de proyectos integrales.

### **Seguridad; un compromiso con nuestros clientes y el medio ambiente**

En INGENALSE, la seguridad es un valor fundamental que guía cada aspecto de nuestro trabajo. Como proveedores líderes de equipos de sedimentación y celdas de flotación, para el tratamiento de aguas, estamos comprometidos no sólo con la eficiencia y la calidad, sino también con la protección de las personas y el medio ambiente.

Nuestros clientes abalan nuestro cuidado por la seguridad, manteniendo tasas de 0 accidentes de manera permanente y de productividad sobresalientes. Esto es posible con la ayuda de profesionales y técnicos que se enfocan en la calidad de nuestros equipos, los que están diseñados y fabricados con los más altos estándares de seguridad, utilizando tecnologías avanzadas y materiales de calidad



que garantizan un funcionamiento fiable y sin riesgos. Desde la fase de diseño hasta la instalación y puesta en marcha, cada paso de nuestro proceso se centra en minimizar cualquier posibilidad de accidentes.

En la búsqueda por nuestra excelencia y seguridad constante, y dado el compromiso con nuestros clientes y el medio ambiente, nos hemos planteado la misión de seguir con nuestra expansión a otras áreas de la industria y zonas del país.

“Nuestro foco hoy es expandir nuestro conocimiento técnico, excelencia de nuestros procesos y entrar en el rubro industria con mayor presencia. Estamos seguros que nuestro aporte es muy valioso ya que contamos con los estándares de calidad, seguridad y excelencia a nivel profesional y de equipamiento para lograr la mejor productividad en diversas áreas y seguir comprometidos con la protección del agua y el medio ambiente.” cuenta Juan Campos. Y luego señala, “Estamos en conversaciones con empresas para comenzar a trabajar en conjunto. La recepción ha sido un éxito y seguiremos trabajando fuertemente con un foco de sustentabilidad y entrega de soluciones

con un fuerte impacto positivo en el medio ambiente”.

### **Recuperación de Agua y Sostenibilidad**

La recuperación de agua es fundamental en actividades como la minería y la industria. Esto, debido a que ambas áreas son altos consumidores de agua, que la requieren de modo insustituible para llevar a cabo sus procesos productivos.

Sabemos que la tendencia en el consumo hídrico en estas actividades aumenta a pasos agigantados y cada vez se vuelve un recurso más escaso. Si bien el uso de agua de mar está siendo una alternativa que muchos han comenzado a utilizar, aún resulta poco generalizado, dado el elevado costo que el método de desalación significa.

Con equipos eficientes, realizados a medida, con los suministros adecuados, logramos una mayor productividad de los equipos, generando una mayor rentabilidad final del producto.

De esta manera, junto con velar por la seguridad de nuestros equipos, también estamos comprometidos

con cualquier impacto ambiental asociado con nuestras operaciones. Nuestros espesadores están diseñados para maximizar la eficiencia en el uso del agua y minimizar la generación de residuos, contribuyendo así a la protección de los recursos naturales y la preservación de los ecosistemas.

En este contexto, INGENALSE se plantea como objetivo el desarrollo y perfeccionamiento de sus procesos y productos mediante la búsqueda constante de innovación y optimización de sus equipos para continuar entregando la mayor calidad, eficiencia y productividad a sus equipos, siempre considerando la reducción de riesgos y el cuidado del medioambiente.



Guardia Vieja 255, Of. 809  
Providencia, Santiago  
Fono: (56) 2 3284 1500  
ingenalse@ingenalse.cl  
www.ingenalse.cl

JOMAR

## 30 Años de Experiencia



### ¿Cuál es la historia y la trayectoria de Jomar?

Comenzamos en 1994 como una alternativa para satisfacer las necesidades de clientes en el mercado de la industria en general, pesquera, minera y celulosa.

Durante estos 30 años al servicio de la industria hemos enfrentado desafíos importantes, como lo es obtener y mantener nuestras certificaciones de calidad ISO 9001 / ISO 14001 / ISO 45001.

### ¿Cuál es la clave del éxito de Jomar?

Nuestro enfoque es el cliente, escuchar sus necesidades y brindarle una real solución al precio justo. Para esto, trabajamos en conjunto con nuestros proveedores en nuestra planta, donde fabricamos productos complementarios que previamente diseñamos.

### ¿En qué línea de productos que distribuye Jomar se consideran líderes en el mercado?

Nuestra meta es estar en cada una de nuestras líneas de productos entre las tres primeras del mercado, para lo cual representamos

marcas de prestigio, que en forma paralela, complementamos con nuestras soluciones como lo son las juntas de expansión textiles, revestimientos antiadherentes, aislaciones térmicas, sellado de bombas y flanges.

### Hablemos un poco de la presencia de Jomar en el país.

Nuestra casa matriz está ubicada en la comuna de Quilicura; contamos con 10.000 m<sup>2</sup> distribuidos en su mayoría en el área de producción, seguido de nuestra bodega con un amplio stock y área de administración. Estamos presentes a lo largo de todo Chile con asesores técnicos en capacitación constante. En la zona Norte, en la ciudad de Antofagasta, tenemos nuestra principal sucursal, ubicada en Nicolás Tirado 150 B.

### ¿Cuáles son las fortalezas de Jomar con respecto a otros actores del mercado?

1) Contamos con un nuevo y renovado stock de materiales de calidad, tanto como productos terminados, como materias primas para fabricar soluciones de acuerdo a las necesidades de nuestros clientes.

2) Anualmente tenemos auditoría tanto interna como externa, lo que nos permite realizar mejoras constantes en nuestro sistema integrado de gestión.

3) En la mayoría de nuestras líneas de productos contamos con el soporte de nuestros Product Manager especializados.

4) Contamos con una flota de vehículos a lo largo del país, para asegurar una atención oportuna.

5) Asesoría integral con Asesores especializados, Product Manager y un servicio de montaje reconocido y certificado por algunos fabricantes como Mitsubishi, calificándonos de los únicos Partners en Chile para el montaje de productos SYSTEM TIVAR® ENGINEERING.



El Totoral 801,  
Loteo Ind. Buenaventura  
Quilicura – Santiago  
Fono: (56) 2 2733 5004  
recepcion@jomar.cl  
www.jomar.cl

## SOLUCIONES ENERGÉTICAS LIPIGAS

## Entrega Soluciones Específicas y a la Medida para el Sector Minero

Diversos son los desarrollos que Lipigas ha concretado en respuesta a las necesidades del sector minero; entre ellos, el orientado a la electroobtención, proceso en el cual el gas licuado de petróleo es un gran aliado.

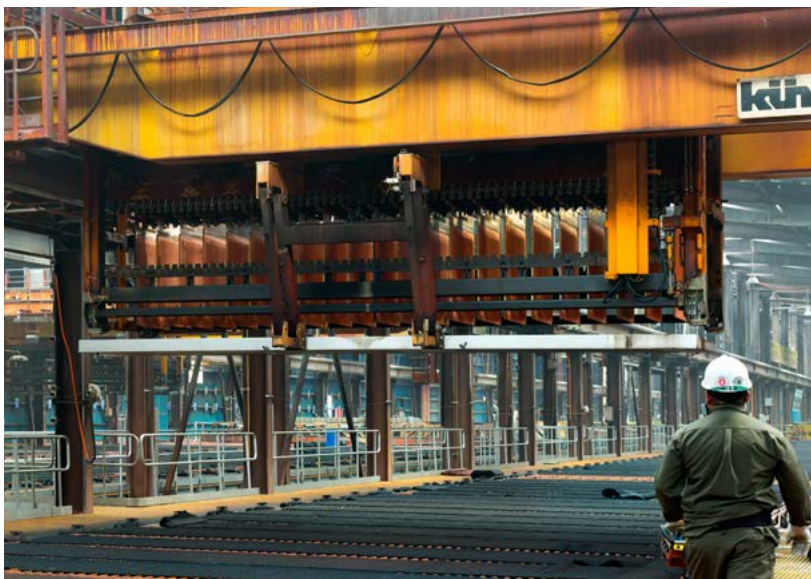

Enfocados en las necesidades de sus clientes industriales, **Lipigas** ha avanzado en alternativas que respondan a los requerimientos cada vez más específicos de los más variados sectores productivos, entre ellos, la minería, en la cual el gas licuado del petróleo (GLP) se ha transformado en un gran aliado energético.

Una de las soluciones que ha contribuido en gran medida al desarrollo de los negocios mineros son los calentadores para la electroobtención de cátodos de cobre de alta pureza, con beneficios concretos en materia de eficiencia y también medioambientales.

Para identificar con precisión la solución a desarrollar, pone a disposición de los clientes el Plan Personalizado Energético (PPE), el cual permite llegar a la solución que mejor se ajuste a la necesidad que se busca resolver, considerando diversos factores como los costos, la eficiencia operacional, y también, los beneficios ambientales. Las etapas son:

1. **Diagnóstico:** levantamiento e identificación de procesos.
2. **Estudio energético:** evaluación de procesos, identificando oportunidades de mejora.
3. **Implementación y construcción:** ejecución y supervisión de instalaciones.
4. **Operación y puesta en marcha:** monitoreo de la solución implementada, para verificar y asegurar su adecuada operación.

“Trabajamos junto al cliente, identificamos sus necesidades y ponemos en marcha el proyecto, acompañando su funcionamiento y garantizando el abastecimiento continuo. Las instalaciones para la electroobtención desarrolladas por **Lipigas** cuentan con óptimos resultados y dan cuenta de un mejoramiento importante en el proceso”, destaca Carlos Inostroza, Jefe de Clientes Industriales GLP.

#### Reducción de Emisiones

Además de la asesoría, la versatilidad del gas licuado y sus bene-

ficios ambientales son grandes ventajas. El gas es reconocido mundialmente como una de las opciones más adecuadas para la transición hacia matrices más limpias, consiguiendo reducciones directas de CO<sub>2</sub> de 18% menos, frente al *diésel*, y de 21% menos frente al *fuel oil*. De esta forma, además de estar presente en los calentadores para la electroobtención, el gas es un excelente aliado para procesos tales como:

- Secadores rotatorios en la minería no metálica, litio, producción de cemento y otros.
- Calefacción radiante para grandes superficies, como talleres mineros (Truck Shop).
- Generación eléctrica en zonas aisladas, para uso continuo 24/7.
- Cogeneración de electricidad y agua caliente, para uso continuo 24/7.
- Calderas para generación de grandes volúmenes de vapor.
- Calderas para generación de grandes volúmenes de agua caliente.

- Calderas de condensación de alta eficiencia para generación de agua caliente con sistemas modulares *plug and play*.

Todas estas soluciones utilizan tecnología y equipos de alta gama que se traducen en menores costos de operación y mantenimiento, facilidad de uso, como asimismo ahorros por menores mermas y de impacto ambiental por derrame de combustibles líquidos.



Av. Apoquindo 5.400, Piso 15  
Las Condes, Santiago.  
Fono: 600 500 6000  
mineria@lipigas.cl  
www.lipigas.cl



## MASTERFIBRA

# “Nuestro objetivo es transformar a Masterfibra en una empresa que diseñe y fabrique soluciones en FRP para distintos sectores de actividad económica en Chile”

José Luis Jara, gerente general de Masterfibra SpA

**Masterfibra** es una empresa con más de siete años de presencia en el mercado chileno. Cuenta con la fábrica más moderna del país en plásticos reforzados con fibra de vidrio –FRP– para fabricar laminación continua, de cara a proyectos industriales y residenciales, así como también la producción de perfiles estructurales que permiten el armado de diferentes productos y soluciones constructivas en este material (escaleras porta cables, parrillas pultruidas para piso, escaleras y vigas entre otros).

Es importante destacar la importancia del plástico reforzado con fibra de vidrio (FRP), como un material adecuado para ser utilizado en distintos usos en la actividad minera. El FRP es conocido por su alta resistencia mecánica, química y su bajo peso, en comparación con otros materiales, lo que lo hace popular en una amplia variedad de aplicaciones industriales. Se utiliza en la fabricación de piezas de maquinaria, tuberías, tanques de almacenamiento, paneles de construcción, perfiles estructurales y muchas otras aplicaciones donde se requiere una combinación de resistencia, rigidez y ligereza.

El FRP también es resistente a la corrosión, a la intemperie y a los productos químicos, lo que la hace adecuada para aplicaciones en entornos agresivos como el minero, industria química y sectores costeros. Además, es un material versátil, que puede ser moldeado en una amplia gama de formas y tamaños, para adaptarse a las necesidades específicas de cada aplicación.



Nuestras líneas de productos en FRP contemplan:

- Planchas de cubiertas traslúcidas y opacas para galpones industriales
- Complementos, como aleros curvos, o canaletas asociadas al proyecto
- Planchas bi-color para techumbres o revestimientos
- Estructuras de soportes FRP para Celdas de Electrowinning
- Placas V-Notch del Launder de Clarificadores para la Minería

- Parrillas de piso Moldeadas por inyección
- Parrillas de piso Pultruidas
- Crucetas poliméricas
- Barandas o pasamanos
- Escaleras y peldaños
- Escalas de Gato
- Estructuras, como plataformas, pasillos, o ramplas
- Escalerillas porta-conductores rectas y curvas



José de San Martín 92, Parque Ind.  
Los Libertadores  
Colina, Santiago  
Fono: (56) 2 2745 0000  
contacto@masterfibra.cl  
www.masterfibra.cl

## MAMMOET

# Soluciones para Cualquier Desafío de Transporte y Elevación de Carga Especial

## MAMMOET, Líder Mundial

Con más de 200 años en el mercado y en el rubro de Izaje y Transporte pesado, **Mammoet**, es líder mundial en soluciones diseñadas a medida para el transporte y montaje de carga complejas, contando con una flota de equipos de última generación y red global de personal especializado que van rotando por diferentes países.

## Chile y el Sector Minero

En Chile, estamos enfocados en Proyectos que requieran **Soluciones Alternativas e Innovadoras**, que nos permita implementar nuestra experiencia global en cada uno de los desafíos que se presentan en la actualidad, los cuales están enfocados en trasladar y elevar cargas con mayores dimensiones y peso, es decir, **Modularización**, permitiendo construir instalaciones y/o plantas en un entorno controlado, lo que es más seguro, limita los retrasos debidos al mal tiempo en el sitio y permite que el trabajo se lleve a cabo en paralelo, y para nosotros esto es lo que representa la **Industria Minera**, un sector con mucho potencial de crecimiento e innovación en la estrategia de construcción de nuevas plantas y/o ampliaciones, que requieren de una buena planificación y un aliado desde etapas iniciales con experiencia, como los es **Mammoet**.

Nuestra experiencia local en los últimos años ha estado determinada por la ejecución de proyectos en diferentes sectores y faenas transportando cargas especiales, completamente armadas y reubicando trenes completos, entre ellos: en el **2023, realizamos el traslado y posicionamiento del Shiploader de QB2, para TECK**, en el cual se utilizaron 30 líneas autopropulsadas SPMT, un sistema de deslizamiento/gateo y un megalift de 500 toneladas de capacidad. Otro proyecto de gran relevancia fue en el **año 2013, donde participamos**



en la reubicación de la planta de **Methanex**, en Punta Arenas, para posteriormente ser embarcada hacia Louisiana, Estados Unidos, en donde realizamos el izaje y transporte de 400 cargas con sobredimensión y sobrepeso mediante el uso de 72 líneas autopropulsadas SPMT y 7 grúas de orugas de diferentes capacidades. También hemos realizado traslados y/o reubicaciones de los equipos que conforman el tren de Chancado, entre ellos, para la **Minera Collahuasi realizamos el traslado del Chancador de 1.600 toneladas**, que fue transportado sobre 80 líneas autopropulsadas SPMT y para la **Minera Escondida transportamos un chancador de 720 toneladas** utilizando 36 líneas autopropulsadas SPMT.

Actualmente, nos encontramos desarrollando un proyecto innovador en materia de transporte y montaje, que representará un hito importante en temas de **Sustentabilidad** para la principal Empresa Minera de Chile, ya que consiste en reubicar toda una

Planta de Chancado, incluyendo el **Chancador y Silo de Regulación, con pesos de 1.300 toneladas y 1.100 toneladas**, respectivamente, donde hemos movilizado desde diferentes sedes de Mammoet, entre ellas Estado Unidos, Malasia, Colombia y Brasil, **160 líneas de equipo de transporte autopropulsado SPMT, sistemas de deslizamiento y gateo de 2.000 toneladas de capacidad** y aproximadamente un equipo de trabajo de 60 personas directas, quienes gracias al gran trabajo en equipo con el Cliente realizarán el traslado en un período de 18 días, permitiendo prolongar el uso de estos equipos y la continuidad operacional de la Planta.

## Liderazgo Femenino a la Cabeza de la Oficina en Chile

Nuestra sede en Chile, en los últimos años ha estado liderada por el Poder Femenino que nos ha permitido tener otra visión y perspectiva del Rubro, siendo esto de gran valor y

potenciando nuestro crecimiento localmente. Sara Galindo y Vanessa Labana, Gte. de Administración y Gte. De Ventas, respectivamente, ambas con una trayectoria de más de 10 años dentro de la Organización, con experiencia en transporte y montaje de carga especial, quienes han abordado con determinación los desafíos encontrados, demostrando liderazgo y siendo actores claves para el desarrollo de nuestras operaciones en el dinámico rubro minero.

Nuestra meta es continuar siendo un **Referente en Soluciones Especiales**, no solo a nivel mundial, sino también dentro del mercado chileno.



Las Condes, Santiago  
Fono: (56) 9 3441 1238  
Sales.Chile@mammoet.com  
www.mammoet.com

## KAUFMANN

Representante Oficial de Mercedes-Benz, Freightliner y Fuso en Chile:

# Electrificación del Portafolio e Inversión en Infraestructura: los Ejes hacia donde avanza Kaufmann



La actividad minera desempeña un papel esencial en la economía y actúa como un importante motor de crecimiento en el país. En ese contexto, uno de los desafíos prioritarios de **Kaufmann** es respaldar el crecimiento continuo de sus clientes.

Con el propósito de mantener su posición como socio estratégico, apostaron por realizar una serie de proyectos de infraestructura que se llevarán a cabo entre 2023 y 2025, con una inversión que superará los USD 12 millones, potenciando y expandiendo su red de talleres y sucursales en el país.

Particularmente, en la región de Antofagasta se realizará la ampliación de su red de atención, con la apertura de un nuevo espacio en Calama, proyectado para el primer semestre de 2024. En sus más de 5.000 m<sup>2</sup> de terreno, este lugar contará con lo más moderno en tecnología y servicios para atender más vehículos.

“Estamos comprometidos con realizar importantes inversiones a lo largo de Chile para elevar nuestro servicio a un próximo nivel de exce-

lencia, mejorando la eficiencia y la calidad de atención. Esto, junto con una tecnología avanzada y el respaldo que nos ha mantenido por más de 70 años como líderes en la industria, nos permite ofrecer a nuestros socios estratégicos, las herramientas para fortalecer y hacer más exitosos sus negocios”, afirmó **Carlos Anwandter**, subgerente general de **Kaufmann**.

Esta inversión refuerza el compromiso de la compañía que busca constantemente alcanzar un nivel de eficiencia sin precedentes, marcando así un nuevo capítulo en la historia de la empresa en Iquique, Calama, Antofagasta, La Serena, Placilla, Talca, Chillán y Llanquihue.

“Estamos trabajando constantemente para mejorar aún más los tiempos de respuesta a nuestros clientes y acortar la permanencia de sus vehículos en los talleres. Nuestro objetivo es que sus unidades estén siempre operando y produciendo. Para esto, vamos a invertir fuertemente en más infraestructura y en capacitación”, afirmó **Marcelo Sverdllov**, gerente de División Post Venta en **Kaufmann**.

### Transporte más Amigable con el Medioambiente

Ampliando la perspectiva, **Kaufmann** comienza el año a la vanguardia de la electromovilidad. Lo hace mediante una propuesta integral, respaldada por un portafolio de vehículos cero emisiones y un completo ecosistema para que los clientes encuentren soluciones integrales en cada etapa.

**Cristián Contreras**, gerente de Electromovilidad del **Grupo Kaufmann**, destaca que “estamos avanzando en la electrificación de nuestro portafolio con los mejores productos y un completo ecosistema para que nuestros clientes tengan todas las soluciones que necesitan en un solo lugar, a cargo de un grupo de asesores expertos, en constante capacitación según la evolución que proyecta la electromovilidad en los próximos años”.

Dentro de los primeros camiones eléctricos de **Kaufmann** destaca el eActros de Mercedes-Benz. Su sistema de propulsión altamente eficiente y su autonomía de hasta 400 km, (actualmente la mayor del mundo) le permite realizar trayectos de larga

distancia con la tranquilidad necesaria para encontrar el siguiente punto de carga. Además, incorpora sistemas de seguridad de última generación y un nivel de comodidad superior, convirtiéndolo en una solución ideal para el transporte de carga pesada en la ruta.

**Andrés Mann Cruz**, gerente Comercial de **Camiones Kaufmann**, sostiene que “el eActros es una respuesta innovadora al sector de transporte y nos enorgullece ser el segundo mercado fuera de Europa, y el primero en América Latina en recibirlo”.

En **Kaufmann**, la electromovilidad los desafió a ir más allá, y desempeñar un rol importante en la reducción de las emisiones de Gases de Efecto Invernadero (GEI). El trabajo se tradujo en un proceso exhaustivo a nivel corporativo para evaluar y medir el impacto de sus operaciones en sus más de 30 sucursales desde Arica hasta Punta Arenas. El resultado fue la certificación de su huella de carbono y la obtención del sello de cuantificación otorgado por el programa HuellaChile del Ministerio del Medio Ambiente. De esta manera,

la compañía se plantea establecer objetivos específicos para reducir, mitigar y compensar sus emisiones.

“En el exigente mundo de la minería, se requieren vehículos que aseguren una operación óptima, pero también es cada vez más importante que las empresas con las que se relacionen nuestros clientes tengan productos de calidad, con bajas emisiones contaminantes, porque finalmente, estamos incorporados en su cadena de sostenibilidad”, afirmó **Roberto Beckdorf**, gerente División Camiones en **Kaufmann**.

### Capacitación en Constante Evolución

**Kaufmann** dispone de un portafolio y un ecosistema que se complementan con un equipo altamente especializado en las nuevas tecnologías. El Centro de Entrenamiento Grupo Kaufmann diseñó una estructura curricular que ha permitido capacitar a más de 350 técnicos e ingenieros en diversos aspectos relacionados con la electromovilidad.

“Implementamos un sólido programa de formación y capacitación en electromovilidad para nuestros colaboradores, asegurándonos de mantenernos a la vanguardia. También, ofrecemos cursos a nuestros clientes para familiarizarlos con esta nueva tecnología, ayudarles a comprender sus beneficios y optimizar el rendimiento de sus vehículos.”, indica **Karen Fuentes**, gerente de Formación y Capacitación del **Grupo Kaufmann**.

En 2022, la empresa inauguró su primera sala de capacitación para vehículos eléctricos. Durante ese mismo año, estableció una red eléctrica propia compuesta por 59 puntos de carga, que están disponibles para el público en general en todas sus sucursales a lo largo del país. Este hito convirtió la red de carga de **Kaufmann** en la más extensa de Chile.

### Un Portafolio que asegura 100% de Productividad

**Kaufmann** ofrece una amplia selección de camiones que cumplen con rigurosos estándares internacionales y están completamente equipados y diseñados para tareas de alta exigencia. Un ejemplo de esto es el Mercedes-Benz Arocs 8x4 en sus variantes de Tolva y Mixer, diseñado para soportar cargas pesadas y ofrecer una larga vida útil. Además,



este modelo incorpora numerosas innovaciones y tecnologías que lo convierten la elección número uno del sector minero.

Una de las innovaciones más relevantes de este modelo es la transmisión automatizada Mercedes PowerShift 3, que es un 20% más rápida que su antecesora y un 50% más veloz que la transmisión automatizada Telligent.

Este gigante de las faenas mineras sobresale también por su avanzado sistema de seguridad activa. En particular, el “Active Brake Assist 5”, proporciona una potencia de frenado excepcional en comparación con otros vehículos del mercado. Además, tiene la capacidad de detectar la presencia de peatones y está equipado con tecnologías adicionales, como el sistema de control de fatiga del conductor, entre otras funciones.

Cuando se trata del transporte de largas distancias hacia las zonas de trabajo, el New Cascadia de Freightliner es la opción más destacada. Este modelo se diferencia por su aerodinámica, que reduce el roce y disminuye el consumo de combustible en un 3%.

En la división de Vans de Mercedes-Benz en Chile, la Nueva Sprinter destaca como uno de los principales colaboradores de la industria minera. En 2023, **Kaufmann** presentó una actualización que la lleva a un nivel más ecológico y potente, marcando un nuevo estándar en su categoría. El buque insignia de la marca alemana ahora cumple con las estrictas regulaciones de emisiones Euro VI, gracias a la incorporación de su motor diésel de última generación OM654, que se

combina con una caja de cambios automática 9G-TRONIC.

“La Nueva Sprinter entrega un rendimiento mejorado para las tareas diarias de transporte de pasajeros en las operaciones mineras, gracias a su motor de 170 HP y 400 Nm de torque. Este propulsor más compacto y liviano no solo aumenta la potencia, sino que también mejora el rendimiento general”, asegura **Max Kaufmann**, gerente División Buses y Vans en **Kaufmann**.

En el transporte de trabajadores mineros **Kaufmann** no se queda atrás. El chasis para buses interurbanos IBC 0500 RS 1945 4X2 marcó en 2023 un avance en tecnología y rendimiento para el sector. Con ingeniería de vanguardia, seguridad sobresaliente y un rendimiento excepcional, el 0500 está diseñado para adaptarse a condiciones extremas, siendo capaz de resistir altas y bajas temperaturas.

### Post Venta de Última Generación y Conectividad Avanzada

En el área de Post Venta, **Kaufmann** ha fortalecido su Servicio de Asistencia en Ruta para los clientes de camiones y buses, el cual está disponible 24/7. Gracias al innovador Centro Logístico Kaufmann, considerado uno de los más avanzados del continente, se almacenan y gestionan más de 60.000 tipos de piezas y repuestos. Esto le permite asegurar una disponibilidad superior al 95% en las piezas más demandadas.

En lo que respecta a las soluciones de conectividad, la Gerencia de Servicios Conectados de **Kaufmann** ofrece una

extensa variedad de prestaciones adaptadas a las necesidades específicas de cada tipo de empresa.

**Carlos De Martini**, gerente de Servicios Conectados de **Kaufmann**, sostiene que “nos enfocamos en impulsar la digitalización en la industria del transporte y brindar un ecosistema de conectividad para la gestión eficiente de todos los vehículos y activos de las flotas de nuestros clientes. Esto, no solo mejora la eficiencia en la cadena de valor, sino que también aumenta la productividad y reduce los costos operativos”.

En el ámbito de la gestión de flotas y telemetría, sobresale el servicio CoPiloto, plataforma que capacita a los clientes para tomar decisiones fundamentadas y adoptar un estilo de conducción proactivo, económico y seguro.

# KAUFMANN

Av. Gladys Marín Millie 5830  
Estación Central, Santiago  
Fono: (56) 2 2720 2000  
contacto@kaufmann.cl  
www.kaufmann.cl

## MINETECH

# Tecnologías para su Seguridad

Nuestro objetivo es ser una empresa de referencia en brindar soluciones tecnológicas integrales que mejoren la seguridad, la comunicación y la producción de las industrias de materias primas, de modo de convertirnos en socios estratégicos para nuestros clientes en la Ingeniería de todos sus sistemas de seguridad y comunicación de voz y datos.

Minetech es empresa integrada por profesionales, que forman un equipo interdisciplinario que permite brindar un soporte integral ante las diferentes necesidades que puedan tener nuestros clientes.

Contamos con productos tecnológicos de avanzada, un equipo altamente calificado, para poder brindar un servicio de excelencia y oficinas en Santiago, Buenos Aires, San Juan y Santa Cruz.

Representamos a la empresa norteamericana PBE Axell (<https://pbeaxell.com>) líder en Infraestructura de



- Refugios Mineros y Estaciones de Recambio (venta, repuestos, mantenimiento)
- Radios Portátiles VHF/UHF, sistemas troncalizados de comunicaciones
- Sistemas de Video Vigilancia con aplicación de Inteligencia Artificial

Para más información de nuestros productos y servicios, no dude en contactarnos.

Atentamente.

comunicaciones y sistemas de seguridad.

Ofrecemos los siguientes productos y servicios:

- Sistemas de comunicación de voz y datos para minería subterránea y superficie (Amplificadores, cable LF, elementos pasivos, Cabezales de Comunicaciones, interfaces a Fibra Óptica/Ethernet, etc.)

- Sistemas de Rastreo, Detección de proximidad y Anti-colisión
- Sistemas de control de acceso
- Sistemas de monitoreo de gases, ventilación inteligente y alarma de evacuación para Interior Mina
- Integraciones de tecnología Leaky Feeder/Fibra Óptica/Ethernet para minería subterránea
- Monitoreo de parámetros ambientales (PH, presencia de contaminantes, temperatura, etc)



Julio Allendes G.  
Gerente General  
Minetech Chile SpA  
+56 (9) 78004009  
[julio.allendes@minetechgroup.cl](mailto:julio.allendes@minetechgroup.cl)

## KEZVER CHILE

# Protección ante altas temperaturas en Minería

Es un placer. Soy Alejandra Leyton, Gerente General de Kezver Chile. Nuestra responsabilidad es brindar productos de protección especializados a la industria minera, los cuales van desde cortinas de protección ignífuga hasta complejos revestimientos personalizados.

Nuestro foco es proveer soluciones especiales para altas temperaturas en minería, lo cual involucra principalmente trabajos de mantención con soldaduras y trabajos en fundiciones.

¿Podría profundizar en estas soluciones especiales?

**Alejandra:** Si claro; nuestros principales productos son las mantas ignífugas, ropa aluminizada y ropa ignífuga.

La ropa aluminizada se usa en fundiciones, con una protección



Alejandra Leyton,  
Gerente General de Kezver Chile

y flexibilidad extrema, y la ropa ignífuga es más para el trabajo diario.

Las mantas ignífugas se venden tipo cortina o para proyectos especiales, para las cuales las asesorías son vitales.

Estas varían en tamaños, temperaturas y características especiales. Es distinto proteger contra chispas de soldadura a proteger de caídas de material fundido, así como también, la protección en espacios cerrados o espacios abiertos.

En ocasiones, se requieren revestimientos especiales. Por ejemplo, la fabricación de una manta que pueda cubrir un ducto el cual varía de temperatura durante el día.

Por esto es que damos soluciones especiales. Sería simple vender la manta y listo.

Nosotros entregamos, además del producto certificado, nuestra asesoría especializada y avalada por los años que llevamos en el mercado, en que nos hemos ganado la confianza de nuestros clientes.

¿Desea agregar algo para terminar?

**Alejandra:** Si. Dejar una cordial invitación a las industrias para que conozcan nuestros productos, altamente eficientes en protección y/o aislación de altas temperaturas, enfatizando en que somos líderes en el mercado, destacando por la alta calidad de nuestros productos y por nuestra atención especializada y personalizada.



Rosas 2385  
Santiago  
Fono: (56) 9 5003 7914  
[ventas@kezverchile.cl](mailto:ventas@kezverchile.cl)  
[www.kezverchile.cl](http://www.kezverchile.cl)

## MEDITERRÁNEA

## Servicios de Alimentación y Facilities



Somos una compañía con presencia multinacional establecida en América Latina y Europa en el ámbito de servicios de alimentación y facilities, enfocada en la excelencia y orientada hacia el cliente como eje central de todas nuestras decisiones empresariales.

Desde nuestros inicios, hemos puesto especial énfasis en el factor humano, considerándolo el pilar fundamental de nuestra filosofía empresarial. El compromiso, conocimiento, diversidad y capacidad de nuestro equipo han sido clave en nuestro éxito durante la última década en Chile. Valoramos el bienestar y el talento de nuestro personal, reconociendo que sus diferencias son nuestra mayor fortaleza.

Nos regimos por valores sólidos, como la responsabilidad, la lealtad y el respeto, los cuales nos guían en todas nuestras operaciones, tanto internas como externas, respaldados por la certificación ISO 45001:2018, el estándar más alto en seguridad y salud laboral.



Buscamos constantemente la innovación y la mejora continua en nuestros procesos productivos, marcando así nuestra distinción como empresa líder en el sector de alimentación y gestión de instalaciones.

Nuestro servicio de alimentación para los trabajadores en campamentos mineros se caracteriza por ofrecer una gastronomía casera con platos típicos chilenos. Un equipo de nutricionistas diseña cuidadosamente el menú, teniendo en cuenta las propiedades de los alimentos y las necesidades energéticas de los consumidores, adaptándose a factores como la altitud,

los horarios, el clima y las actividades físicas.

Priorizamos la seguridad alimentaria, la calidad y la sostenibilidad en cada preparación.

Además, nos preocupamos por el diseño del espacio, utilizando tecnología avanzada para crear un ambiente acogedor y cómodo para nuestros clientes durante sus momentos de alimentación.

Puedes confiar en nuestro equipo

Somos Mediterránea

*mediterránea*

Av. Pedro de Valdivia 0193, Of. 82  
 Providencia, Santiago  
 Fono: (56) 2 2204 6893  
 recepcion@mediterranea-group.cl  
 www.mediterranea-group.cl

## MINEGROUP

### Congresos, Seminarios, Workshop

En un mundo donde la industria minera desempeña un papel vital en el desarrollo económico y social, la necesidad de intercambio de conocimientos, innovación y colaboración es más importante que nunca. Es por eso que en **MINEGROUP** nos enorgullece ofrecer plataformas de encuentro de alta calidad, que reúnen a expertos, profesionales y líderes del sector minero de todo el mundo con equidad de género.

Nuestra empresa se compromete con la excelencia en la organización de congresos mineros, brindando espacios de aprendizaje, networking y desarrollo de negocios que impulsan la industria hacia adelante. Desde la exploración y extracción hasta la transformación y comercialización de minerales, entendemos la complejidad y la importancia de cada etapa del proceso minero. Es



**Sandra Fabiola Morales Herrera**  
Gerente Comercial

por eso que nuestros eventos están diseñados para abordar una amplia gama de temas, desde tecnología y sostenibilidad hasta regulación y tendencias de mercado.

Además, en **MINEGROUP** nos comprometimos por fomentar

la diversidad y la inclusión en nuestros eventos, reconociendo que la colaboración entre diversas perspectivas y experiencias es fundamental para impulsar la innovación y el progreso en la industria minera, es así como nuestro Consejo Directivo está compuesto por un 50% de talento femenino.

Hoy, más que nunca, enfrentamos desafíos y oportunidades sin precedentes en el mundo de la minería. Desde la transición hacia fuentes de energía más sostenibles hasta la digitalización y la automatización de los procesos mineros, el futuro nos presenta un panorama emocionante y desafiante. En **MINEGROUP** estamos comprometidos a estar a la vanguardia de estos cambios, ofreciendo eventos que no solo reflexionen sobre el estado actual de la industria, sino que también

inspiren y guíen hacia un futuro más próspero y sostenible.

En **MINEGROUP** estamos emocionados de continuar siendo su socio en el intercambio de conocimientos, la creación de redes y la promoción del avance en la industria minera. Esperamos verlos en nuestros próximos eventos y trabajar juntos para construir un futuro brillante para la minería.



Fono: (56) 9 6662 6522  
fmorales@minegroup.cl  
www.minegroup.cl

## OLIVOS RIEGO

### Transformando la Minería

Empresa familiar con más de 40 años de trayectoria diseñando proyectos de riego tecnificados y ofreciendo soluciones para la agricultura chilena y latinoamericana. En este periodo de tiempo, se han instalado más de 60.000 ha de proyectos tecnificados, donde ha primado el uso eficiente del recurso hídrico.

Desde la ciudad de Rengo (Región del Libertador Bernardo O'Higgins), en la oficina matriz y donde se encuentran las fábricas de PVC y Polietileno de la empresa, **OLIVOS riego** coordina las entregas para todo el país y para el mercado internacional. Más de 15 años fabricando Tuberías de PVC, Schedule PVC (y pronto Sch. CPVC), Polietileno y Líneas de riego por goteo con gotero integrado, han otorgado un gran conocimiento técnico, el cual ha sido necesario para responder a los exigentes proyectos de riego o para su comercialización como materiales o insumos, tanto para mercado nacional como para el



internacional, lo que ha evolucionado en posicionar a la empresa como un referente y líder en el mercado.

Hoy, la empresa ofrece una amplia paleta de soluciones, donde se incorporan a los productos antes señalados, válvulas, accesorios y fittings, emisores (goteros y aspersores), filtros (automáticos y manuales), tecnología de automa-

tización, medición y conducción de fluidos, entre otros.

El resultado de ofrecer productos y servicios de calidad se logra gracias al compromiso en la fabricación, como también a los acuerdos desarrollados con proveedores de gran renombre internacional.

Paulatinamente, **OLIVOS riego** ha ido sumando, como clientes, a nuevas

industrias, como la forestal, minería, y acuicultura, entre otras.

La respuesta para la conducción de fluidos, elaboración de pozos, recuperación de minerales (lixiviación), automatización y telemetría y, sobre todo, eficiencia en el uso de los recursos, es el foco que mueve y motiva a **OLIVOS riego**.



Av. Ladrón de Guevara 1225  
Rengo  
Fono: (56) 72 241 0100  
ventas@olivos.cl  
www.olivos.cl

## MC SUITE – REAL ESTATE

## Líder en arriendo amoblado de departamentos privados para empresas en Antofagasta



Fundada en el año 2013 por Marco Carvajal Riquelme, **MC Suite Real Estate** ha marcado la pauta en la industria al democratizar el acceso a empresas, instituciones y particulares para el uso y goce de departamentos privados amoblados para estadias temporales en Antofagasta, sin necesidad de plazos mínimos, contratos de arriendo y pago de comisiones.

Un hito importante de la empresa ocurre el año 2017, al firmar una promesa de compra e inversión de 7 propiedades, de 2 habitaciones, 2 baños y la compra de 7 estacionamientos y 7 bodegas, totalizando una inversión de 23.800 UF, la cual se concreta finalmente el año 2019. Esta estrategia adquisición de su director y fundador le permitió fortalecer su posición y desempeñar un papel clave en el mercado de la región, consolidando la explotación de activos inmobiliarios de la empresa por un valor de \$1.640.000.000 o de 44.100 UF, expandiendo significativamente su negocio a un portafolio con una amplia gama de propiedades de tipologías tipo estudio, 1 dormitorio, 2 dormitorios

y 3 dormitorios, en espacios que van desde los 28 a los 100 mt<sup>2</sup>, logrando cobertura para atender una capacidad máxima de 106 personas en 30 propiedades con 52 habitaciones y 28 estacionamientos privados e infraestructura inmobiliaria que supera los 1.700 mt<sup>2</sup>.

Los servicios de **MC Suite** fusionan la comodidad, libertad y esparcimiento de una propiedad privada con la practicidad, relajación y flexibilidad de un alquiler de corto plazo, abriendo sus puertas a experiencias más íntimas y orgánicas, ya que los servicios se desarrollan en entornos de vida urbana de edificios privados con ubicaciones estratégicas de la ciudad, con presencia en el sector sur, centro, centro norte y norte de Antofagasta, ofreciendo una amplia gama de alternativas para satisfacer cada necesidad. Esto permite a los clientes elegir la opción más adecuada para sus proyectos, considerando la ubicación de las actividades dentro o fuera del radio urbano de la región, optimizando los tiempos de traslados y rutas, pudiendo utilizar este excedente en más horas de descanso u ocio.

Al optar por los servicios de **MC Suite** los clientes tendrán acceso a todas las comodidades de un departamento privado de su portafolio y a los espacios comunes del edificio, en los que se destacan; ascensores, estacionamientos, cocinas equipadas, lavandería, salas de estar, comedores, terrazas, vistas panorámicas al mar y la ciudad, televisores smart con acceso a plataformas streaming, redes wifi privadas 5G, gimnasios y acceso a piscinas para relajarse y disfrutar del agradable clima de Antofagasta.

**MC Suite Real Estate**, asume un constante compromiso en proporcionar una atención personalizada para cada necesidad, buscando siempre la mejor alternativa. Esta filosofía de trabajo los ha llevado a establecer sólidas alianzas con destacadas empresas como Pat Traffic, Heavy Duty, Jomar, Atlas Copco, Torque, Avant Technologies, Puffer, Tarpulin, Tecnogruas, Yanguas, Cargomobility, Precisión y Global Service, convirtiéndose **MC Suite** en un socio fundamental para los proyectos de cada cliente.

**MC Suite Real Estate** se compromete en lograr que cada estadia supere las expectativas de sus clientes, con una atención cercana y muchas veces atendida por su dueño, siempre preocupados en cada momento de dar soluciones rápidas a cada requerimiento.



**Marco Carvajal Riquelme,**  
Director y Fundador

Fono: (56) 9 4424 4987  
contacto@mcsuite.cl  
www.mcsuite.cl



## MOLYCOP

# Líder en Reactivos Químicos para la Industria Minera

Daniel Salgado, Subgerente de Químicos en **Molycop**, habla de la importancia de los reactivos químicos en la operación industrial en Chile y cómo la empresa, a través de un enfoque de eficiencia en la cadena de suministro, acompañado de la cercanía con los clientes, entrega soluciones personalizadas y especializadas a las diversas operaciones de nuestro territorio.

Un reactivo químico es una molécula diseñada para mejorar y optimizar los procesos industriales de forma eficiente y eficaz, llevándolos a su máxima expresión en capacidad productiva.

**Molycop** ofrece una amplia gama de reactivos químicos en su línea de productos, necesarios para las diferentes áreas de proceso, desde flotación de minerales hasta tratamiento de aguas y extracción por

solvente SX-EW. También se incluye la línea de inhibidores de corrosión y pastas anticorrosivas.

Contar con una cadena integrada en la red de suministro es fundamental. Esto permite al cliente enfocar sus energías en el *core business* de su negocio y la correcta operación de la planta. **Molycop** se preocupa por el cumplimiento de los objetivos de sus clientes y mantiene inventarios acordes a sus necesidades. El potente nexa que tiene la empresa con los proveedores de primera línea, permite mantener productos en bodegas y en tránsito de forma regular.

**Molycop** cuenta con un Laboratorio Metalúrgico especializado para la elaboración de reactivos, los que son previamente evaluados y se ofrecen según la necesidad del cliente. Este laboratorio presta un

servicio integral de análisis químico para extracción de metales de valor, proporcionando recomendaciones de productos adaptados a cada proceso.

Es así como la atención personalizada, la calidad del servicio y la capacidad de generar ahorros y mayor productividad han convertido a **Molycop** en un socio estratégico para la industria minera, mejorando el rendimiento y KPIs de diversas empresas a lo largo del país.

Por esto, y gracias a una sólida cadena de suministro, con enfoque en la innovación, **Molycop** continúa liderando el mercado de reactivos químicos para la industria minera, asegurando eficiencia, rapidez y competitividad en cada operación desarrollada.



Daniel Salgado,  
Subgerente de Químicos en Molycop



Av. Pedro de Valdivia 0168  
Providencia, Santiago  
Fono: (56) 2 2337 0400  
marcelo.lorca@molycop.cl  
www.molycop.com

## OXIQUIM

# Entregamos Soluciones con una Respuesta Oportuna, Flexible y Segura a la Industria Minera

Somos un eslabón clave en la cadena de valor, diseñando soluciones a partir de I+D+i, que aporten a la sostenibilidad.

Somos una empresa chilena con más de 75 años de historia, reconocidos como proveedor de especialidades químicas para los procesos de la minería y por los servicios logísticos integrados desde nuestros terminales marítimos para líquidos a granel. Nuestras líneas de investigación y las tecnologías desarrolladas por **Oxiqum**, buscan reemplazar formulaciones tradicionales a los procesos productivos en forma eficiente y sostenible.

Nuestros colectores de flotación de minerales usan una tecnología patentada de xantato hidrolizado que permite ofrecer un producto líquido no peligroso y estable, simplificando su manejo en el transporte y almace-



namiento con un rendimiento metalúrgico equivalentes o superior.

Nuestros espumantes reemplazan moléculas tradicionales como son el MIBC y fondos de alcoholes. Son producidos a partir de materias primas nacionales e incorporan biomateriales o productos amigables ambientalmente. Nuestra tecnología permite mantener y potenciar altos estándares metalúrgicos, disminu-

yendo el consumo de espumante, con impacto directo en la operación, logística y reducción de huella de carbono.

A partir de nuestra experiencia amplia en el I+D de resinas para la industria de tableros de madera, aplicamos el conocimiento al desarrollo de tacos para tronaduras. Esta tecnología incorpora una espuma expandible que maximiza la fragmentación

de la roca, minimiza la emisión de polvo y reduce sustancialmente la emisión de ruido. Lo anterior se traduce en un menor impacto en tronaduras cercanas a comunidades, disminución de material particulado, mayor seguridad, y aumento de la productividad en la fase de mina o en la conminución de las plantas de procesos.



Av. Santa María 2050  
Providencia, Santiago  
Fono: (56) 2 2478 8240  
mineria@oxiqum.com  
www.oxiqum.com

## MELÓN HORMIGONES

# Presente en los Principales Proyectos Mineros del País

**Melón Proyectos Especiales** continúa presente en los actuales proyectos del país, no solo siendo un proveedor de hormigón, sino que ha ido incorporando servicios de suministro de cemento, hormigón seco y otros.

La División de Proyectos Especiales se enfoca en dar solución a aquellos proyectos que, ya sea por sus condiciones geográficas o demanda intensiva en un período acotado de tiempo, requieren de la operación de plantas de hormigón exclusiva en la obra. Su metodología de trabajo está pensada para apoyar a los clientes durante todo el proceso, partiendo por la ingeniería, continuando con la operación, optimización de recursos y programa de trabajo y finalizando con la correcta desmovilización de las plantas, logrando que el servicio sea más que solo el suministro de hormigón.

### Proyectos ejecutados:

**Doña Inés de Collahuasi** (AngloAmerican / Glencore): Melón continúa con el servicio de hormigones instalada en las dependencias de la compañía minera.

El proyecto ha logrado cumplir con los requerimientos y estándares del cliente mediante soluciones seguras y confiables. Durante el 2023 se continuó el proceso de ampliación productiva, que aún cuenta con hitos en desarrollo para este 2024.

**Quebrada Blanca II** (Teck): a mitad del año 2023 se terminó el proceso de ampliación del proyecto.

Los mayores desafíos han sido la altura a la que se encuentra la faena, junto con garantizar la continuidad de los despachos en condiciones climáticas muy adversas.

**Minera Mantoverde** (Capstone Cooper): Proyecto de Desarrollo Mantoverde - MVDP, aumentará la producción desde 49.000 toneladas



de cobre, a 120.000 toneladas de cobre en 2024. Una nueva planta concentradora tratará el material de sulfuro para producir concentrado de cobre.

Durante todo el año 2023 se continuó con la extensión del contrato ejecutado durante el año 2022 para el cliente Ausenco y las empresas contratistas encargadas de ejecutar la construcción mediante llave en mano de suma fija ("EPC").

**Minera Los Pelambres** (Antofagasta Minerals): durante el 2023 se terminó el proyecto INCO, adjudicado en septiembre del 2019, proyecto que se desarrolló en toda la extensión de sus operaciones; desde el sector mina (Chacay) hasta la zona de puerto. Melón ha trabajado desde los inicios en esta minera, siendo un aliado estratégico durante todo el desarrollo de esta compañía minera.

**División El Teniente** (Codelco): Melón ha estado presente durante un largo periodo en la División de Codelco; en esta última etapa, suministrando hormigones y *shotcrete*.

**División Andina** (Codelco): esta División realiza la explotación de minerales en la mina subterránea de Río Blanco y en la mina a rajo abierto Sur. Durante el año 2023 Proyectos Especiales, suministró Cemento Melón, con el suministro y servicio logístico, para que pueda ejecutar las obras asignadas por la minera.

La sostenibilidad es parte de la esencia de **Melón Hormigones**, donde hemos aportado al desarrollo de nuestro país creando soluciones constructivas adaptadas a las necesidades de nuestros clientes y desafíos globales, como la urgencia climática y la descarbonización.

La gestión estratégica está alineada a la Hoja de Ruta Net Zero 2050 de la industria del cemento y el hormigón que se realizó en conjunto con FICEM e ICH. Además, internamente hemos definido nuestra Ambición Climática y durante 2024 estaremos trabajando nuestra Estrategia Interna para la Descarbonización, que tomará como uno de sus insumos principales las cuantificaciones de huella de carbono a nivel de unidad de negocio y planta que estamos realizando a través del Programa HuellaChile del Ministerio del Medio Ambiente.

Para entregar indicadores concretos y trazables para nuestros clientes, que sean el reflejo de las mejoras e innovaciones que durante años hemos implementado, avanzamos en el desarrollo de Análisis de Ciclo de Vida y un piloto de cuantificación de Huella de Carbono de Producto despachado.



Isidora Goyenechea 2800, Piso 13  
Las Condes, Santiago  
Fono: (56) 2 2280 0456  
www.melon.cl

## NICOLAIDES S.A.

# Grupo de empresas con más de 70 años en Chile, en la industria Nacional

Nos enfocamos en buscar las mejores tecnologías a nivel mundial, las cuales transferimos, adaptamos o desarrollamos, en conjunto con nuestros clientes para solucionar sus diversos problemas y mejorar sus procesos productivos.

Para esto contamos dentro del grupo con 4 empresas especialistas:

**Nicolaides Industrial:** Proveedor de soluciones especializadas en áreas de medición, monitoreo, control, y optimización de procesos industriales. Destacan nuestras soluciones para el monitoreo en línea de temperatura de equipos críticos, el monitoreo en línea de leyes de mineral sobre correa y monitoreo de vibraciones en equipos rotatorios, entre otras tantas variables que podemos monitorear.

**Nicolaides Filtración:** Orienta sus productos para Agricultura y Minería en:

1. Arcillas activadas para tratamiento de orgánico en planta de SX.
2. Diatomeas para cualquier proceso de filtración.
3. Diatomeas como desmoldante en plantas de fundición.
4. Carbón activado para tratamiento de gases, agua y en procesos de Oro.

**Ecolife:** Empresa del Grupo Nicolaides, enfocada en la medición y control de gases y olores.

Cuenta con servicio integral en el control de olores, equipos de medición, control y atomización de Ecosorb® para mitigar malos olores. Además, cuenta con absorbente de hidrocarburos (Sphag Sorb), paños y mangas absorbentes.



Desde 1953 contribuyendo al desarrollo industrial

**Nicolaides Aguas:** Es una empresa enfocada en los desafíos mineros relacionados al manejo hídrico.

A través de su experimentado equipo, en conjunto con la representación exclusiva de grandes marcas, ofrecemos soluciones únicas, como incremento en la tasa de recuperación de plantas de RO, estudios y aplazamiento de limpiezas químicas, optimización del consumo de agua en sistemas de RO, enfriamiento y calderas, servicio de cambio de membranas, auditoría y monitoreo de sistemas, evaluación de rendimiento y suministro de resinas de intercambio iónico.



Av. El Cortijo 2410  
Conchalí, Santiago  
Fono Central: (56) 2 2352 0000  
ventas@nicolaides.cl  
www.nicolaides.cl

MINOVA

## Líderes de referencia en los mercados de Minería, Tunelería, Construcción de Obras Civiles y Energía

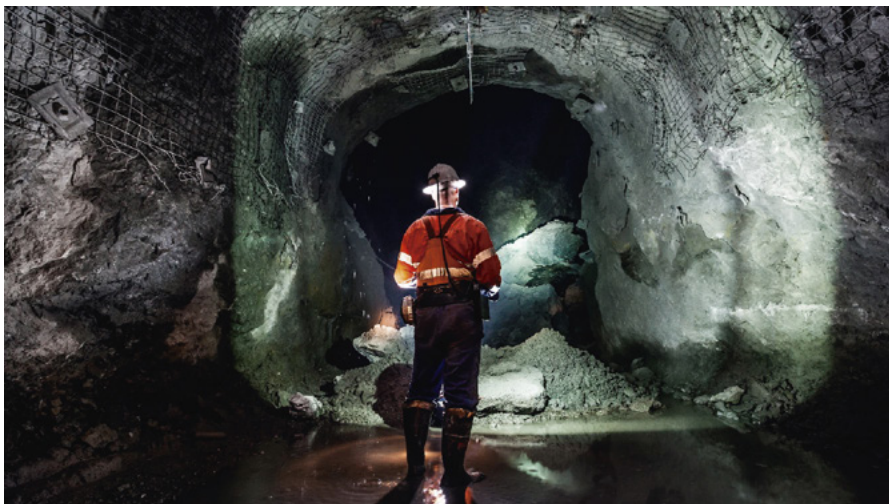

Con 140 años de experiencia, **Minova Global**, empresa de origen australiano y perteneciente al holding Aurelius Group, es una de las empresas líder en soluciones geotécnicas y de sostenimiento de roca o suelo para proyectos de minería, construcción de túneles e ingeniería del terreno en superficie.



De cara a la eficiencia y la mejora operacional, las soluciones se desarrollan en conjunto con nuestros clientes; de esta manera, fomentamos de forma proactiva asociaciones que aportan valor y ayudan a garantizar su seguridad, rendimiento y eficacia.

A lo largo de los años, hemos contribuido a las industrias con más de 200 patentes, y cada día nuestros laboratorios y plantas de fabricación trabajan incansablemente en idear nuevas formulaciones y tecnologías que ayuden a impulsar seguridad, rentabilidad y productividad.

Nuestros productos se dividen en 3 líneas, los cuales ayudan en la Industria Minera, donde cubren una amplia gama de aplicaciones, incluido el control de macizos

rocosos y suelos, y el control de aguas, por ende, la maximización de ahorro de tiempos en la extracción del mineral.

Estas tres líneas pilares son:

- **Productos Químicos** (Cápsulas de poliéster – Resinas Inyectables – silicato y poliuretano – Resinas Fenólicas – Geles de Acrilato - Lechadas cementosas especializadas)
- **Pernos y otros productos de Acero** (Pernos Sólidos – Pernos huecos – Pernos de Fibra de Vidrio – Pernos de Fricción)
- **Equipos y Servicios** (Bombas – Ventilación – Servicios)

En cuanto a proyectos de infraestructura, resolvemos desafíos de estabilización y consolidación del

suelo, control de agua y grietas, cimentaciones de micropilotes y reparaciones.

Tenemos los productos y la experiencia adecuados para ayudarle cuando más nos necesita. Sabemos que cuando un proyecto es urgente, necesita todo el apoyo y las opciones disponibles para resolver los problemas.

Nuestra amplia cartera de productos le permite elegir una solución a medida, ofreciéndole la mejor flexibilidad operativa.



Calle Tranquilo 200, Of.21  
Pudahuel, Santiago - Chile  
**Bodega:**  
Av. Los Valles 225, bodega 21.  
Pudahuel, Santiago - Chile.  
Móvil : +56 9 40085716  
minovaglobal.com

## PATERSON & COOKE

# Somos Líderes Expertos en Tratamiento, Transporte y Desaguado de Pulpas y Relaves Mineros

Paterson & Cooke (P&C) es una empresa que cuenta con más de 30 años de existencia, cuyo foco son los aspectos asociados a tratamiento y manejo de pulpas mineras (relaves y concentrados). Su conocimiento y experiencia cubre áreas tales como asesoría experta, diseños de ingeniería, ensayos de laboratorio y cursos especializados.

La empresa, con oficinas a lo largo del mundo, posee experiencia en áreas tan diversas como: desaguado (espesamiento y filtrado), clasificación, transporte de pulpas, relleno de mina (backfill) y laboratorio de procesos.

El incremento de los estándares en la gestión de los relaves en el mundo es un tema que ocupa hoy fuertemente la agenda de institu-



ciones privadas, públicas y comunidades vecinas, en la mayoría de los países donde la minería es una actividad industrial relevante. Los hechos acontecidos en la década pasada, respecto a fallas en depósitos de relaves, han aumentado el interés global por conocer su estabilidad física, el estado real de estas instalaciones y los potenciales efectos de una eventual falla.

P&C es líder mundial en consultoría e ingeniería de alto nivel de sistemas de pulpas; brindando servicios para proyectos totalmente nuevos, donde ayuda a los clientes a comprender qué tecnología tiene sentido para el proyecto, así como en las operaciones existentes, donde ayuda a resolver problemas sobre cómo mejorar sus sistemas de relaves, siempre con el foco

puesto en desarrollar soluciones costo/efectivas para instalaciones más seguras.

P&C ha implementado una serie de sistemas en todo el mundo, que van desde el transporte de relaves (a través de canales o tuberías, con o sin necesidad de bombeo), hasta la implementación de diversas tecnologías de clasificación y/o desaguado, tales como hidrociclones, harneros, espesadores y filtros.

**Paterson & Cooke**  
KNOWLEDGE | EXPERIENCE | PASSION

Asturias 280, Of. 1001 y 1002  
Las Condes, Santiago  
Fono: (56) 2 3293 8300  
santiago@patersoncooke.com  
www.patersoncooke.com/south-america/

## RIVULIS

# Las Condiciones más Difíciles necesitan Soluciones de Minería Rivulis

La filial chilena de Rivulis Irrigation, conocida como **Rivulis Plastro Riego**, es parte de una destacada multinacional israelí con más de seis décadas de experiencia en irrigación. Con 16 plantas de producción y una red de más de 2.500 distribuidores a nivel global, la empresa se propone fortalecer su posición como líder mundial en soluciones integrales para el riego en procesos de lixiviación.

“En metalurgia extractiva, la lixiviación es un proceso muy importante para la recuperación de los metales y con el objetivo de dar soluciones flexibles, creativas y eficientes, entendemos que no solo hay que contar con productos de alta calidad, sino con propuestas donde el tiempo de respuesta y asesoramiento técnico son factores muy importantes



para cumplir con los requerimientos de las compañías mineras, dando un importante valor agregado al producto”, explica José Alejandro López Tiraboschi, Gerente Desarrollo de Negocios Minería.

Más allá de los conocidos beneficios del riego por goteo en el proceso de lixiviación y conservación del agua, **Rivulis** se esfuerza por reducir su huella

medioambiental y poner a disposición de los clientes, iniciativas en el marco de los criterios ESG y economía circular.

**Rivulis Plastro Riego** ofrece a sus clientes una amplia gama de productos, incluyendo los reconocidos HydroMine y Micro Aspersor Tornado, y para clientes comprometidos con el medio ambiente, la nueva línea de gotero HydroMine ECO.

Asimismo, cuenta con una planta de producción con siete líneas extrusoras de tuberías con goteros integrados y maquinaria automática de inserción de corta gotas.

Además, cuentan con importantes certificaciones de calidad como ISO 9001:2015, Sicep, Regic e Indicador de Cumplimiento Codelco.

**Rivulis**

Cerro Santa Lucía 9990  
Quilicura, Santiago  
Fono: (56) 22787 0500  
http://rivulis.com/productos/mining

## MINTRAL

## Líder en Soluciones Sostenibles y Seguras para la Logística Minera

Con más de 15 años de experiencia en la industria y con presencia en Iquique, Pozo Almonte, Alto Hospicio, Antofagasta, Copiapó y Santiago, la organización se ha posicionado a través de estas líneas estratégicas.

El compromiso de **Mintral** es entregar soluciones logísticas de transporte y servicios de carga para la industria minera con un enfoque integral de cara a sus clientes, que les permita entregar un servicio seguro, confiable y sostenible, y para ello cuenta con una hoja de ruta que es su Estrategia de Sostenibilidad Corporativa desde la cual enmarcan su gestión basada en cinco pilares: personas, confianza y transparencia, excelencia operacional, desarrollo social y cuidado del planeta.

Asimismo, la seguridad es base en su gestión y parte del ADN de la compañía, donde cuentan con políticas y programas para optimizar en todo momento la seguridad de sus colaboradores y operaciones, aplicando controles críticos y robustos a sus procesos, con presencia de liderazgo en terreno, promoviendo acciones concretas de seguridad dentro de la empresa y en toda su cadena logística.

Christopher Collins, Gerente de Negocios Minería, señala: *“El estar insertos en esta industria nos ha permitido aprender de nuestros clientes en temas de seguridad, junto con ser parte de un holding donde la seguridad es prioridad. Nos hemos preocupado de que los cambios sean a nivel cultural, con la participación e involucramiento de toda la organización y trabajando como equipo con nuestros clientes y proveedores”.*

La empresa realiza diversas acciones para contribuir desde su rol al cuidado del planeta, en su actividad operativa; por ejemplo, cuenta con eficiencia energética, donde destaca la incorporación de paneles solares para auto sustentar su terminal ubicado en Antofagasta, flota de grúas eléctricas, plantas de tratamiento de aguas para reutilización, contenedores con optimización de uso de carga, y proyectos de economía circular, con el fin de hacer más eficientes sus procesos, minimizar sus impactos ambientales y reducir la huella de carbono.



Mientras que, para aportar al desarrollo social de los territorios donde opera, la organización tiene un enfoque potente y trabaja sostenidamente en la incorporación de proveedores locales, entrega empleo de calidad a personas de los territorios donde se inserta, realiza permanentemente relacionamiento con sus diversos grupos de interés y también lleva a cabo de forma anual, programas de voluntariados corporativos y apoyo a la comunidad, como limpieza de playas, plantación de árboles y apoyo a establecimientos educacionales, entre otros.

*“Trabajamos diariamente para profesionalizar nuestra mirada de creación, de valor y generar aporte en los territorios donde operamos, así como también progreso para nuestras personas y comunidades y la preservación del medio ambiente”*, destaca Marcela Christopher Collins.

### Talento femenino en la industria

Comprometidos con el balance de género, la compañía cuenta con un 47% de dotación femenina en sus filas, porcentaje que es el resultado de diversas iniciativas que ha imple-

mentado siempre con un enfoque de diversidad e inclusión, como parte de su ventaja competitiva y que posiciona a **Mintral** por sobre el promedio de la industria.

De esta manera, avanza sostenidamente en su objetivo de alcanzar la paridad de género al año 2026, para lo cual desarrolla acciones concretas en sus procesos de selección, de desarrollo profesional, promociones internas, formación y capacitación para seguir potenciando a quienes ya son parte del equipo y sumar más talento femenino en sus operaciones.

*«En Mintral estamos comprometidos con la igualdad de género y la diversidad en el ámbito laboral. Nuestro enfoque en la inclusión no solo fortalece nuestra empresa, sino que también contribuye al desarrollo de la industria en su conjunto»*, destaca Marcela Arnaboldi, Gerente de Personas.

### Nuestra estrategia de sostenibilidad es la base de todo lo que hacemos.

Sabemos lo importante que es mirar hacia el futuro e invertir en nuestras personas, en la comunidad y en el medioambiente.

Estamos orgullosos de contar cada día con un equipo que está 100% alineado con la estrategia de sostenibilidad y nuestros valores, lo que nos permite estar constantemente desafiándonos en avanzar en estos temas.

La compañía entiende que el trabajo realizado de la mano con sus clientes mineros contribuye a mejorar las operaciones, al desarrollo del comercio nacional e internacional y de las comunidades en las que operan, por lo que es fundamental el trabajo con pasión, excelencia, seguridad e integridad.

**MINTRAL**  
LOGÍSTICA MINERA by  
SITRANS

Av. Pdte. Jorge Alessandri Rodríguez 10.700  
San Bernardo, Santiago  
Fono: (56) 2 2540 2100  
contacto@mintral.cl  
www.mintral.cl

## MULTISERVICE GRÚAS

# El Futuro es Ahora

Una empresa evolutiva con más de 35 años en el Servicio de Arriendo de Grúas Pluma Hidráulicas en Chile, a disposición de la Gran Minería.



Confianza, experiencia y seguridad son los conceptos que están en el ADN de **Multiservice Grúas**, empresa con más de 35 años de historia en el mercado nacional y sobre 55 Grúas operativas activas, desarrollando más de 1.400 operaciones mensuales, convirtiéndonos en un referente objetivo en la industria, aportando focalizadamente al desarrollo, innovación y conectividad del país.

Nuestra Compañía considera que la evolución es parte del desarrollo organizacional, ya que, si bien en un comienzo la tecnología y profesionalización de nuestra industria representó un eje fundamental de crecimiento, creemos que el factor humano es hoy mucho más potente para mejorar nuestros procesos y proyección futura en calidad de servicio. Por este motivo, la conexión entre grúas de última tecnología y capacitación constante de todos nuestros colaboradores, principalmente nuestros Operadores y

Rigger, otorgan el mejor resultado de una ecuación perfecta para mantener nuestro liderazgo y una relación confiable a largo plazo con nuestros clientes.

Actualmente, estamos encabezando un proyecto innovador en materia de seguridad y capacitación, desarrollado íntegramente en nuestro país por profesionales chilenos, que representará un salto transversal y cualitativo en materia tecnológica, ayudándonos a poder minimizar cualquier riesgo asociado, potenciando el autocuidado preventivo en toda nuestra operatividad, proceso que será impartido por Simulación VR de Realidad Virtual en tiempo real, reproduciendo virtualmente acciones operativas de riesgo con nuestras propias grúas corporativas y en lenguaje nacional, reforzando así todos los componentes adecuados a la hora de realizar un izaje. Por otra parte, este proyecto de Realidad Virtual, también será impartido en todas nuestras obras,

proyectos y con nuestros clientes, entendiendo que la seguridad operativa de nuestra industria es un pilar fundamental y vertebral para el adecuado funcionamiento de las Grúas Pluma Hidráulicas, así como todos los actores que intervengan en materia de izaje.

Con lo anterior, potenciamos nuestra Área de Capacitación, incorporando **Aprendizaje Virtual Multiservice**, el cual genera una experiencia en aspectos preventivos, evolucionando y estando a la vanguardia con las últimas tecnologías y herramientas del mundo, siempre con la premisa que la seguridad de todos es un valor superior e intransable.

La Gran Minería es un sector muy importante para nosotros, ya que la vemos como más que un referente, considerando que representa para Chile una gran responsabilidad y nos interesa ir a la par en materia evolutiva, reforzando permanentemente

nuestra optimización, planificación y seguridad.

Nos sentimos muy orgullosos de colaborar siempre en proyectos mineros que se visualizan con mayor claridad en sustentabilidad, así como también integración, reforzando conceptos que van relacionados directamente con el desarrollo de Chile. La experiencia y formación interna única de **Multiservice Grúas**, es un diferenciador, ya que en nuestra Compañía impartimos capacitaciones de alto nivel a todos nuestros colaboradores, la cual genera historia y sentido de pertenencia único.

Actualmente, todos nuestros operadores, sin excepción, son formados y capacitados internamente. Inclusive contamos con Operadores con más de 30 años al interior de la organización, lo que se traduce en más de 68 mil horas de *training* en materia de izaje, adquiriendo una habilidad única en el mercado, porque en

**Multiservice Grúas** entendemos que la antigüedad forjada con capacitaciones evolutivas permanentes son un muy buen indicador a la hora de evaluar calidad en servicio con seguridad.

“Las Grúas Pluma Hidráulicas, en muchos aspectos son como aviones, en donde las horas de vuelo representan un estándar en confianza y seguridad”, indica Felipe Fossatti, Gerente Comercial de la empresa. Creemos en la importancia de los equipos profesionales y nos interesa resguardar factores humanos, ya que el sentido corporativo arraigado por tantos años nos convierte en una Gran Familia, que se esfuerza día a día en marcar la diferencia. Es ahí que, si bien nuestra calidad en servicio (certificaciones ISO 9001, UKAS Internacional) se monitorea constantemente, no existe mejor indicador que una lista de más de 12.000 clientes hayan confiado en nuestro servicio y lo continúan haciendo hasta hoy. Con muchos de ellos, inclusive, hemos crecido de manera conjunta y nos sentimos parte también de su éxito, así como ellos del nuestro.

Nuestra estructura actual cuenta con más de 55 unidades, exclusivamente Grúas Pluma Hidráulicas de Alto Tonelaje, las que se encuentran desarrollando prestación de servicios activos, desde Calama hasta Puerto Natales. **Multiservice Grúas** está presente en proyectos de la Minería, Energía, Obras Viales, Civiles, Culturales e Industriales. Adicionalmente, nuestro servicio diario está integrado y monitoreado por distintas áreas, tales como Gerencia Comercial y Desarrollo de Nuevos Negocios, Gerencia de Control Flota Operativa, Gerencia de Ingeniería en Mantención, Área de Personas y Documentación y Departamento HSEQ Salud / Seguridad / Medio Ambiente / Calidad, áreas que son



encargadas de velar por la entrega de un servicio de Excelencia y Calidad con Seguridad.

Nuestros aliados estratégicos son fundamentales para que nuestro servicio sea de primer nivel, relevando la importancia de utilización de Grúas de Alto Tonelaje (Alta Gama) LIEBHERR, TADANO y GROVE, fabricadas principalmente en Alemania (sello indiscutible en calidad, fiabilidad y durabilidad), así como también destacamos que el 68% de nuestro parque actual de Grúas es marca LIEBHERR, reconocida a nivel mundial por su alta calidad, atención personalizada y aspectos de postventa, otorgando garantía a la hora de generar inversiones importantes a largo plazo, que de manera natural se transmite en la materialización y confiabilidad de distintos trabajos y proyectos, beneficiando de manera directa a nuestros clientes.

Deseamos proyectar nuestra Compañía a 100 años y más. Para esto es fundamental considerar como base la tremenda relevancia que posee nuestra industria a nivel nacional, ya que inicialmente las Grúas Pluma Hidráulicas, son un indicador económico que muestra una radiografía de desarrollo e



inversión, materializando ideas, proyectos y futuro. Somos y representamos una industria que genera pasión por lo que hacemos, y es por esta razón que nos esforzamos día a día en reforzar que la seguridad es intransable, que la evolución es sinónimo de desarrollo y que la integración es fundamental para mejorar cualquier proceso corporativo, así como también resaltar que las personas son el motor principal para trascender en materia profesional de servicios con calidad y seguridad.



Av. Jorge Alessandri Rodríguez 13.059  
San Bernardo - Santiago  
Fono: (56) 2 2591 5200  
ventas@multiservice.cl  
www.multiservicegruas.com



## RAICO

# Trituradoras Rubble Master (RM): Potentes, Móviles, Innovadoras, Versátiles y Fáciles de Usar

En el cambiante mundo de la maquinaria pesada, la innovación es clave para superar los desafíos que surgen en la industria de la construcción y demolición. En este escenario, la trituradora de alto rendimiento **RM 100GO!**, ha emergido como la estrella indiscutible de los equipos de trituración móviles. Su impresionante combinación de potencia, eficiencia y versatilidad está revolucionando la forma en que abordamos la trituración en obras y proyectos diversos.

Con un peso sorprendentemente ligero de apenas 29 toneladas, la **RM 100GO!** es capaz de triturar diferentes tipos de material, desde roca natural, hasta hormigón, escombros y asfalto, procesando hasta 250 toneladas por hora, logrando posicionarse como una de las más potentes en su categoría. Una de sus principales características es la rapidez para poner el equipo en marcha, lo que permite un inicio de operación en cuestión de minutos desde la llegada del triturador a la faena, ahorrando tiempo valioso en la obra.



Una de las preocupaciones más comunes en la trituración es la calidad del producto final. En este aspecto, la **RM 100GO!** no decepciona. Gracias a la geometría optimizada de la cámara de trituración, no solo ofrece un rendimiento excepcional, sino que también produce un grano final homogéneo de alta cubricidad, permitiendo usar una menor cantidad de material para obtener una base estabilizada, gracias a la alta compactación que se logra con

el material obtenido de la trituradora Rubble Master. Esta cualidad no solo ahorra tiempo, sino que también maximiza el aprovechamiento de los recursos y permite realizar el trabajo que comúnmente sería realizado por un tren de trituradores, incluyendo un chancador de mandíbula y dos chancadores de cono, utilizando solamente un equipo; la **RM 100GO!**

# RAICO

Panamericana Norte 18.900  
Lampa, Santiago  
Fonos: (56) 2 2592 3500 y  
(56) 9 7608 9617  
info@raico.cl  
www.raico.cl

## TAYLOR INTERNATIONAL

# Empresa Líder en la Industria de la Manipulación de Materiales

**Taylor International** ofrece una amplia selección de equipos diseñados y fabricados con el objetivo de cumplir con las demandas de sus clientes. Con más de 100 modelos disponibles, incluyendo maquinaria eléctrica de alta capacidad, grúas horquillas, portacontenedores full y de vacío y cargadores frontales. **Taylor** brinda soluciones eficientes y seguras para el transporte de cargas pesadas, destacando las grúas horquillas que van desde las 2 hasta las 52 ton.

La maquinaria **Taylor** es conocida por su alta calidad y seguridad, cumpliendo con los más rigurosos estándares de la industria estadounidense. La compañía cuenta con más de 95 años de experiencia en la fabricación de equipos de manejo de materiales para diferentes sectores, como el área portuaria, la minería y la industria forestal, lo que le ha permitido desarrollar productos que son duraderos y confiables, ofreciendo a sus clientes una inversión a largo plazo en su negocio.



Además, **Taylor** brinda soporte global a sus clientes a través de su red de distribuidores y ventas directas, garantizando un acceso rápido y fácil a repuestos y apoyo técnico en cualquier lugar del mundo. La empresa es conocida por su compromiso con la satisfacción del cliente y por proporcionar soluciones personalizadas para cada uno de ellos, garantizando que cada equipo sea adecuado para sus necesidades específicas.

En resumen, **Taylor** es una empresa confiable y respetada en la industria de la manipulación de materiales, que ofrece una amplia gama de

equipos de alta calidad, respaldo técnico y un servicio excepcional a sus clientes en todo el mundo. Con su experiencia y compromiso con la calidad, **Taylor** es una elección obvia para cualquier empresa que busque equipos confiables y respaldados en la manipulación de materiales. Además, la empresa ha establecido su presencia en Chile a través de su distribuidor autorizado, **Alvinter Chile**, ofreciendo una amplia gama de servicios, incluyendo la venta de equipos, venta de repuestos y servicio técnico, para garantizar la satisfacción del cliente en todo momento.



3690 North Church Ave, Louisville,  
Mississippi 39339, USA  
Fono: +1 (662) 773-34-21  
Cell: + (506) 8390-1944  
Regional Sales Manager: Carlos Alvarado  
calvarado@taylorbigred.com  
www.taylorintl.com

MTG

## Especialista Líder en el Diseño y la Fabricación de Soluciones de Desgaste de Alta Calidad para la Maquinaria de Construcción y Minería.

En **MTG** somos especialistas en el diseño y la fabricación de soluciones de desgaste de alta calidad para maquinaria de movimiento de tierras desde hace más de 65 años. Contamos con una red de más de 400 distribuidores basada en relaciones de largo plazo, con la que operamos en más de 60 países alrededor del mundo en los sectores de minería, construcción y dragados. La capacidad innovadora de **MTG** es reconocida en todo el mundo, y actualmente tenemos 430 patentes activas en 35 países.

**MTG** ofrece soluciones completas de protección de baldes destinados a diversas maquinarias de movimiento de tierras en minería. Entre estas soluciones, se encuentran los adaptadores y dientes **STARMET** para palas de cables eléctricas, los labios fundidos **TERRA** para excavadoras hidráulicas, con sus dientes de alta calidad **TWINMET**, así como también los protectores de labio **PROMET**. Todos estos sistemas han sido diseñados para garantizar el máximo rendimiento, fiabilidad y rentabilidad de cada balde montado en el equipo de carguío minero.

Este amplio portafolio nos permite ofrecer soluciones para todos los modelos de palas de cables, excavadoras hidráulicas, cargadores frontales en minería de superficie y también para cargadores de bajo perfil en minería subterránea, de los principales fabricantes de equipos existentes en el mercado, como por ejemplo Caterpillar, Komatsu, Hitachi, Epiroc, P&H y Sandvik.

Los usuarios de nuestras soluciones se benefician, además, de la experiencia de un altamente cualificado equipo de ingenieros, disponible para prestar asistencia a los clientes. Sus servicios abarcan desde configura-



ciones de baldes, instrucciones de soldadura y reconstrucción, inspecciones preventivas y evaluaciones del rendimiento de nuestros elementos de desgaste, comparaciones de productividad y eficiencia sobre el terreno, entre otras tareas. Completan nuestra oferta, nuestras soluciones digitales de desarrollo propio.

La combinación de la amplia gama de producto y nuestros servicios de valor añadido, nos permite ofrecer a nuestros clientes soluciones que maximizan la disponibilidad de los equipos con una importante reducción

del coste por tonelada de material extraído, proporcionando a su vez mayor fiabilidad, mayor seguridad para los operarios y un mantenimiento más rápido y seguro.

En Chile, nuestros elementos de desgaste se distribuyen exclusivamente por nuestro distribuidor oficial **MINETEC**.

Contacte directamente con ellos para obtener la mejor solución para su aplicación concreta y beneficiarse de todas las ventajas que le ofrecen las soluciones **MTG**.



Contacto de nuestro Distribuidor Oficial Minetec:

Fono: (56) 2 2589 2777  
contacto@minetec.cl  
www.minetec.cl

www.mtgcorp.com

PERI

## Un Socio Cercano



Con 28 años en nuestro país, **PERI Chile**, se ha posicionado como el líder en moldajes y andamios, poniendo énfasis en la cercanía y el compromiso con el cliente.

**PERI**, el socio confiable en servicio y técnica para el mundo de la construcción, incorpora innovadores productos para apoyar a nuestros clientes a realizar sus proyectos de forma confiable, rentable y de calidad.

Atendemos obras en todo el país; contamos con oficinas en Santiago, Antofagasta, La Serena, Viña del Mar y Concepción; con personal de vasta experiencia y un estilo de conducción que apunta a un actuar rápido, responsable y orientado al cliente.

Desde hace más de 50 años en el mundo, **PERI** es considerada la «innovadora» en técnicas de encofrado, y desde 1998, también en técnica de andamios.

**Entrevista a Carlos Godoy Soto, Gerente Zona Norte de PERI**

La industria de la construcción está en permanente cambio, apuntando

a ser cada vez más eficientes. Los andamios y encofrados son parte esencial en esta materia, donde se han incorporado nuevas técnicas, y tecnologías, además de sistemas de protección a sus trabajadores.

**En términos de materiales, hay andamios más livianos y compactos.**

**¿Cuáles son las principales innovaciones de PERI en esta materia?**

Los principales avances de **PERI** en referencia a confeccionar andamios más ligeros y compactos parte principalmente con el tipo de acero utilizado y sus avances tecnológicos, el cual es de gran resistencia, otorgando elementos de gran capacidad de carga, y a su vez, avances para generar materiales más livianos. También, se suma la configuración del equipo **Peri Up Flex**, que tiene plataformas de 25 cm, las cuales son las más angostas del mercado. Ayudando a reducir el peso de éstas y generando superficies 100% cubiertas.

**Andamios de acero, aluminio y fibra.**

**¿Cuáles son los materiales más usados en sus grandes proyectos?**

Nuestros equipos industriales, que cumplen los estándares para ejecutar todo tipo de proyectos que nos solicitan, centra su uso principalmente en proyectos de gran envergadura y de resistencias altas. Por ende, el equipo más usado por nuestros clientes corresponde a andamios de acero.

**PERI es conocida por su aporte a la innovación.**

**¿Qué software tiene PERI para el monitoreo de sus obras?**

**PERI** otorga un software que ayuda al control y administración de recursos durante faenas de uso de andamios multidireccionales, llamado **PERI PATH**.

Los beneficios que puede otorgar a tu empresa este software;

- Herramienta de estimación de equipo de andamios y personal de mano obra para el total de la faena.



**Carlos Godoy Soto,**  
Gerente Zona Norte de PERI

- Control de inventario.
- Control de costos a medida que avanza el proyecto.
- Control en diseños de estructuras de andamios e identificar interferencias antes de ejecutar los trabajos

**El sistema BIM (Building Information Modeling) ha sido una herramienta más desarrollada en el diseño y planificación de obras de construcción.**

### ¿Cómo utiliza PERI esta aplicación?

El modelado de información de construcción (BIM) es una metodología de trabajo basada en datos para crear y gestionar información para un proyecto de construcción. Basado en un modelo 3D, BIM integra datos estructurados y multidisciplinarios para crear una representación digital a lo largo de todo el ciclo de vida. En palabras simples, BIM puede entenderse como un lenguaje de información común y completo de la industria de la construcción. Cuando se desarrollan modelos en CAD 3D los transformamos a NAVISWORK o a ICF, que es un modelo que puede ser integrado a cualquier modelo BIM que tenga cualquier cliente.

Nosotros trabajamos siempre en la etapa constructiva de las estructuras y por lo tanto nuestro aporte es temporal. Así, el BIM es beneficioso cuando las industrias e inmobiliarias realizan su programa de trabajo en base a esta herramienta (BIM). De esta forma, tendríamos los modelos 3D de todo lo que está montado y podríamos diseñar nuestros andamios y encofrados según las necesidades del cliente, permitiendo realizar adaptaciones a las instalaciones iniciales del proyecto para que no existan interferencias con lo proyectado con nuestros sistemas de andamio y encofrados, al ser compatibles con el proyecto en BIM.

**El uso de Andamios siempre tiene un riesgo para sus trabajadores.**

### ¿Qué acciones tiene PERI para evitar accidentes?

Para minimizar los accidentes en altura las medidas de control son: Exámenes ocupacionales / Capacitación / inspección de estructura / Uso de equipos de protección.

### ¿Cuáles son las innovaciones y ventajas que destacarían en la implementación de PERI Up?

PERI, dentro de su desarrollo y búsqueda, continúa en los avances de sus productos, y se centra especialmente en otorgar una ejecución de montaje y uso de sus productos de manera

segura. Para esto, ha proporcionado grandes avances, dentro de los cuales podemos señalar;

#### Muy adaptable

Las adaptaciones se realizan según la modulación estándar cada 25 cm, lo que permite gran flexibilidad para fachadas más complejas

#### Plataformas planas, sin huecos

Cada módulo de andamio se cubre completamente con plataformas estándar, sin huecos que puedan producir tropiezos

#### Gravity lock

Montaje fácil y seguro gracias al "gravity lock": al colocar el cabezal en la roseta, la cuña cae por su propio peso en el hueco, y queda fija

#### Locking deck

Plataformas antideslizantes y planas, con seguro integrado para evitar que se levanten (locking deck)

#### Aparte de los andamios propiamente tales.

#### ¿Qué equipos (maquinaria) de apoyo tiene PERI en sus obras?

PERI, en su intención de proporcionar todas las herramientas necesarias para ejecutar los desafíos de la industria, entrega la opción dentro de su ingeniería, el uso de:

- Maquinillos hidráulicos y mecánicos para el izaje de material en montajes de altura
- Rieles y ruedas para ejecutar andamios voladizos y móviles
- Sistema de levante de material de construcción que se incorpora las fechadas de andamios PERI.

#### La industria de los andamios y encofrados tiene técnicas muy específicas.

#### ¿Cuáles son los métodos de capacitación para sus trabajadores?

Los métodos utilizados para una capacitación es práctica en todos sus fundamentos y efectivo, a través



de montajes, donde inicialmente es entregada una inducción teórica, que finaliza con una evaluación y entrega de certificado PERI, para el uso y manejo de nuestros sistemas.

**Aparte de la construcción de viviendas, minería y la energía, el Gobierno está incentivando inversiones a través del MOP.**

#### ¿Está PERI participando en las licitaciones derivadas de los proyectos de inversión pública?

PERI no participa directamente con el MOP; siempre se abordan a través de terceros, ya que nosotros prestamos servicios a las empresas constructoras, directamente.

#### ¿Cuáles son las razones por la cual PERI TRIO es el Encofrado Modular más Exitoso?

El Sistema de Encofrado TRIO de PERI es la mejor solución para diferentes segmentos industriales, por su versatilidad, eficiencia y simpleza.

El sistema TRIO destaca por la facilidad en la instalación y una gran capacidad resistente (80 kN/m²),

lo cual posibilita la realización de hormigones de alturas considerables en una sola colada. Paralelamente, su formato y la simpleza de sus uniones derivan en un rendimiento muy atractivo para la obra (40 m² /HH/ día), minimizando la mano de obra, así como la instalación de piezas adicionales para su uso.



José de San Martín 104  
Parque Industrial Los Libertadores  
Colina, Santiago  
Fono: (56) 2 2444 6000  
peri.chile@peri.cl  
www.peri.cl

SAMEX

## Comprometidos con el Transporte de Carga Consolidada y la Logística Industrial

**Samex** es una empresa de transporte de carga consolidada, perteneciente al grupo Jedimar, con una trayectoria de más de 15 años como socio estratégico para el segmento industrial B2B, desde la logística de abastecimiento, hasta la distribución puerta a puerta.

Entrega diversas soluciones a los clientes mediante sus múltiples servicios: transporte y distribución terrestre y aérea, retiro y entrega en última milla, logística de reversa, trazabilidad, almacenaje, administración de inventario, transporte de carga peligrosa y sobredimensionada. Cuenta con una red de sucursales a lo largo del país, totalizando 20; todas preparadas con un equipo profesional capacitado para entregar la atención que el cliente necesita.

La empresa posee una flota de más de 300 camiones entre troncales y de primera y última milla, y una presencia en las principales comunas y localidades de Chile. Además, se destaca por tener un nivel de servicio sobre un 95%, distribuyendo más de 100.000 toneladas anuales a más de 1.000 clientes. Los rubros destacados que atiende **Samex** son la minería, repuestos automotrices y de maquinarias, construcción, elementos de seguridad, ferretería, y eléctrico, entre otros. Cuenta con una dotación de personal de más de 400 colaboradores a nivel nacional y posee altos estándares de seguridad en las sucursales: guardias, controles de ingresos y sistemas de alarmas con CCTV.

**Samex** ha demostrado un crecimiento exponencial en estos últimos tres años, lo que ha impulsado la apertura de nuevas sucursales como Punta Arenas y Valdivia y el inicio de nuevas rutas en la zona austral, como Puerto Natales, Porvenir y Puerto Williams.



En temas de infraestructura, la empresa ha realizado una inversión significativa, alcanzando la suma de US\$14 millones. De esta cifra, US\$10 millones fueron asignados a la construcción de un moderno centro de distribución, como la nueva sede principal. Este centro estará ubicado en la comuna de Quilicura, en Santiago. El remanente de la inversión está destinada a proyectos regionales de expansión y desarrollo.

### Sostenibilidad

En temas de sostenibilidad, la organización tiene una sólida estrategia con enfoque hacia el futuro. En el 2023 se incorporaron a la operación grúas eléctricas, capaces de levantar 2.000 kilos y que en el mediano plazo pretenden reemplazar a las grúas tradicionales a gas, demostrando su compromiso con impulsar la reducción de la huella de carbono en el área de operaciones. Además, se concretó una alianza con empresas Virutex ILKO, la que permite que **Samex** recopile el film utilizado en el área de operaciones a nivel nacional, siendo entregado a Virutex ILKO. Esta acción de economía circular permite reciclar unas 8.000 unidades de bolsas plásticas. Para el 2024 se obtuvo la certificación en el programa Giro Limpio, otorgada por la Agencia Nacional de Sostenibilidad Energética, en reconocimiento

a su contribución para disminuir el consumo energético, así como las emisiones de gases de efecto invernadero y otros contaminantes locales que impactan la salud de la comunidad. **Samex** reafirma su compromiso con la adopción de prácticas sostenibles e integración de información sobre sostenibilidad, con el objetivo de avanzar hacia una gestión sustentable y el uso eficiente de los recursos.

### Nuevos Productos y Tecnología

Este año, la compañía tendrá nuevos servicios que permitirán a los clientes transportar carga peligrosa. **Samex** es la única empresa a nivel nacional, capacitada y autorizada para transportar mercancías peligrosas en carga compartida, certificada por la Asociación Española de Normalización y Certificación (AENOR). Es una estrategia de Gestión de Calidad que proporciona estándares que ayudan a mejorar el desempeño global de una organización bajo la normativa ISO 9001:2015.

También se ofrecerá un servicio *economy* y servicios exclusivos de camiones, dando una flexibilidad al cliente de poder elegir con qué servicio y tiempos a operar. Es por esto que **Samex** se ajusta a la última tendencia tecnológica en el ámbito industrial, implementando diversas medidas,

entre las cuales destaca la adopción de un nuevo TMS, construido para brindar la mejor experiencia al cliente y sistemas de redimensionadores que garantizan la precisión en la carga, calcula los volúmenes de manera eficiente y realiza el pesaje estático, además de validar pesos y dimensiones.

Finalmente, los servicios de **Samex** se basan en el contacto cercano con sus clientes, respaldados por una profunda experiencia y conocimiento en el sector industrial. La combinación de infraestructura sólida, tecnología de vanguardia, talento humano capacitado y la máxima trazabilidad en sus procesos, son los pilares que nos han consolidado como referentes en un "Experto en Carga", ofreciendo una cobertura integral, tiempos de entrega reducidos y máxima seguridad en cada envío.

**SAMEX**  
carga con expertos

Avenida Cinco de Abril 4372  
Estación Central, Santiago  
contacto@samex.cl  
www.samex.cl

NILFISK

## Liberty SC50 de Nilfisk: Limpieza autónoma y de precisión para la Minería.

En la industria minera, cada detalle cuenta y la limpieza se convierte en un pilar para la operatividad segura y eficiente. Nilfisk, desarrollando soluciones de limpieza desde hace 118 años, presenta en Chile la Liberty SC50, una máquina que revoluciona el mantenimiento de espacios industriales. Según Rodrigo Moya, Gerente de Ventas Segmento Industrial, esta fregadora autónoma es la respuesta a las exigentes demandas de la minería, ofreciendo una solución de limpieza que prioriza eficiencia, seguridad y continuidad.

La Liberty SC50, diseñada para operar de forma autónoma 24/7, permite a las empresas mineras optimizar sus procesos, asignando tareas repetitivas a la máquina y liberando a los trabajadores para que se concentren en actividades que requieren de su habilidad y atención especializada. "La tendencia es clara: la automatización no solo mejora la productividad, sino que también asegura la seguridad en el lugar de trabajo", destaca Moya.



Este equipo de vanguardia no solo es capaz de manejar los desafíos de los entornos mineros, también está equipado con sistemas avanzados de seguridad. Con sensores de última generación, la Liberty SC50 es apta para trabajar en la oscuridad, en condiciones de visibilidad reducida e incluso cuando hay personas u obstáculos presentes, asegurando que la limpieza no se detenga.

La seguridad certificada de la Liberty SC50 garantiza que su operación sea libre de riesgos para los operarios, incluso en

presencia de polvo peligroso. "En la minería, un ambiente limpio es sinónimo de un ambiente seguro", afirma Moya. Además, su diseño consciente con el medio ambiente reduce significativamente el consumo de agua y productos químicos, apoyando los esfuerzos de la industria minera por ser más verde y sostenible.

En el núcleo de la industria minera, donde cada grano de mineral cuenta, la limpieza se convierte en una operación tan crítica como cualquier otra en la cadena de extracción y procesamiento. Rodrigo Moya nos recuerda que la minería no es solo extracción; es una serie de procesos interconectados donde la limpieza juega un rol preventivo y de mantenimiento esencial.

Con la implementación de equipos como la Liberty SC50, Nilfisk se coloca a la vanguardia, ofreciendo soluciones que abordan directamente los desafíos únicos que presenta la minería: desde la gestión de polvo fino en chancadores primarios hasta la necesidad de mantener los Truck Shops impecables para prevenir accidentes y paradas no programadas. Así, Nilfisk reafirma su capacidad para adaptarse a las necesidades



específicas de cada entorno de trabajo. "Nuestra experiencia con contratistas y empresas líderes en la industria demuestra la capacidad de Nilfisk para proporcionar no solo tecnología de punta sino también un soporte técnico y servicio postventa incomparables", señala Moya.

En línea con los pilares fundamentales que Nilfisk incorpora en cada innovación que desarrolla, la minería moderna, y las proyecciones de las operaciones futuras, exigen no solo eficiencia en la limpieza, sino también sostenibilidad y seguridad. En este sentido, Moya concluye con una visión de futuro: "La minería está evolucionando y en Nilfisk estamos listos para liderar esa transformación con equipos como la Liberty SC50, que no solo cumplen con los requisitos actuales, sino que también allanan el camino para las prácticas mineras del mañana".

# NILFISK

Nilfisk Chile  
Salar de Llamara 822  
ENE, Pudahuel, Santiago de Chile  
Tel.: +56 2 2684 5000  
contacto.cl@nilfisk.com  
www.nilfisk.com



**Rodrigo Moya Gangas,**  
Gerente de Ventas  
segmento Industria

PROMET

## Más de 30 Años acompañando a Clientes de la Industria Minera y Energética

Por más de 30 años, Promet ha estado presente con soluciones en las principales obras de ingeniería en la industria minera y energética de Chile, acercando sus soluciones de construcción modular, administración de campamentos y hoteles propios, los cuales están ubicados estratégicamente para entregar la eficiencia y seguridad que las empresas requieren para asegurar su productividad.



**Promet**, hoy filial del Grupo Cintac, es una de las empresas chilenas líderes en ingeniería, construcción y administración de infraestructuras modulares. A la fecha, ha construido más de 3.000.000 m<sup>2</sup> en infraestructura modular para clientes de las industrias mineras, energéticas, construcción y otros rubros.

Recientemente, además, la empresa entró al negocio inmobiliario, con la construcción industrializada de viviendas sociales revestidas de acero, sumándose al desafío país de reducir el déficit habitacional que afecta a miles de hogares.

### Nuevas Microciudades que Habilitan la Transición Energética

En los últimos dos años, **Promet** inauguró y está operando dos

nuevos hoteles para sus clientes Engie y Colbún, quienes están desarrollando grandes proyectos de generación eléctrica en el desierto más árido del mundo, específicamente, en la comuna de Taltal, en la Región de Antofagasta.

Así, la empresa está operando con total autonomía ambas instalaciones, atendiendo a los más de 3.000 huéspedes, que requieren sus servicios para el desarrollo de proyectos que permitirán a Chile transitar hacia energías más limpias. Estas poseen, además de los servicios hoteleros normales, salas de recreación, de reuniones, tienda de conveniencia y enfermería, entre otros.

Para ambos clientes, **Promet** entregó en seis meses, una solu-

ción completa e integral, en medio de una zona geográfica desafiante, abordando tanto el diseño arquitectónico, los servicios de ingeniería, construcción y la operación de los hoteles modulares, claves para el desarrollo de los proyectos energéticos de ambas empresas, los que permitirán avanzar en el desarrollo y generación de energías renovables para la región y para el país.

### Hoteles Propios que Maximizan la Productividad de sus Clientes

Estas nuevas instalaciones se suman a la oferta ya existente de hoteles modulares de **Promet**. La empresa cuenta con hoteles propios en ubicaciones estratégicas y con gran disponibilidad de habitaciones en Calama, Mejillones y

Coya, los cuales están enfocados en acompañar a sus clientes para que logren maximizar su productividad.

A lo largo de los años, estos se han transformado en una solución probada, rápida y simple para sus clientes, considerando que las instalaciones están diseñadas para satisfacer las necesidades de equipos de trabajo con total autonomía y lograr, a través de su oferta de servicios y disponibilidad de habitaciones, responder a las necesidades que demanden los distintos proyectos.

A la fecha, son cientos de empresas las que han elegido a **Promet** como su socio estratégico, aprovechando las ubicaciones privilegiadas de sus instalaciones, la seguridad, ganando autonomía y centralizando

servicios, todos atributos que aseguran la continuidad operacional para sus clientes.

El gerente de la unidad de negocios de Hotelería y Modular de **Promet**, Alfredo Freyre, señaló que “la excelencia y la calidad son valores esenciales para nosotros en **Promet**, los que nos permiten acompañar a nuestros clientes, de manera que puedan operar sin interrupciones sus proyectos, ya sea estén en zonas urbanas o rurales, en la montaña, la ciudad o el desierto.”

En esa misma línea, Freyre destaca el valor que debe tener una empresa proveedora para sus clientes. “En **Promet** ofrecemos tanto la ingeniería y construcción de campamentos para clientes del rubro minero y de energía, como también su operación integral y el cuidado de los huéspedes que los habitan, resguardando su seguridad desde todas sus aristas: civil, alimentaria y digital, entre muchas otras”, señala.

#### Certificaciones y Compromiso con la Sostenibilidad

En **Promet** resguardamos la seguridad, calidad y medio ambiente en todos nuestros proyectos. Como resultado, nos convertimos en la primera empresa de ingeniería y construcción modular del país que está certificada por las normas ISO 9001/14001 e ISO 45001.

En esa misma línea, el 2023 **Promet** recibió el Sello Pro, por parte de la Cámara Chilena de la Construcción, el que reafirma su compromiso de transitar hacia procesos constructivos más sostenibles y también su compromiso con los trabajadores, la comunidad y el medioambiente.

Históricamente, la industria de la construcción ha requerido un consumo importante de recursos naturales para llevar adelante



sus procesos. **Promet** ha desarrollado acciones consistentes en materia de sustentabilidad, que apuntan a una operación centrada en el cuidado y buen uso del agua y la energía, en la gestión positiva de impactos ambientales y en iniciativas de bienestar para sus trabajadores y clientes, sin perder de vista la excelencia operacional.

En esa línea, **Promet** está trabajando para desarrollar soluciones más sustentables y ser más eficientes en los requerimientos de la industria minera, a través de la modernización de su planta productiva y de proyectos concretos para sus campamentos modulares.

Avanzar hacia la sustentabilidad es un compromiso permanente que requiere una constante evaluación e implementación de las mejores prácticas en torno al desarrollo de los proyectos y servicios. Es por eso que **Promet** está generando también diversas alianzas con proveedores que comparten esta visión sustentable y que apuestan por un negocio más eficiente y limpio.



Av. del Valle Sur 650, Of. 31,  
Ciudad Empresarial  
Huechuraba, Santiago  
Fono: (56) 2 2899 9151  
contacto@promet.cl  
www.promet.cl/hoteleria



PROGRESO

## Innovación y Experiencia en Servicios Financieros para PYMES

Desde 1988, estamos orgullosos de impulsar y apoyar a las PYMES para que alcancen su máximo potencial.



Con más de 35 años impulsando a las pequeñas y medianas empresas en Chile, **Progreso** se destaca y es reconocido en el mercado financiero por su enfoque en soluciones como el leasing y factoring. Sin embargo, su abanico de servicios financieros es muy amplio e incluye además Leasing Vendor, Capital de Trabajo y Ordering.

Exploramos la historia de éxito de la empresa, los servicios que ofrece y su visión sobre el panorama actual del mercado financiero a través de una conversación con Cristián Álvarez,

Gerente General, y Christian Baeza, Gerente Comercial.

**Tras 35 años de éxito, ¿cuál considera que es la clave detrás de la confianza de sus clientes y el reconocimiento de Progreso en el mercado?**

**Cristián Álvarez:**

La clave reside en tener muy clara nuestra misión: ser un *partner* financiero para las PYMES, ayudándolas a desarrollarse, crecer y alcanzar su máximo potencial. La confianza se fundamenta en nuestra integridad y compromiso por mejorar continuamente. El reco-

nocimiento de la marca **Progreso** se ha construido en base a nuestros valores, poniendo a nuestros clientes en el centro de nuestras actividades y, por supuesto, en la fortaleza que nos proporciona el gobierno corporativo, valorado en el mercado y reconocido por las clasificadoras de riesgo.

**Leasing y Factoring son los pilares de sus soluciones financieras, ¿hay otros servicios que desean destacar?**

**Christian Baeza:**

Aunque el Leasing y Factoring son fundamentales y nos han dado

todo el reconocimiento y posicionamiento en el mercado durante todos estos años, constantemente estamos innovando. Nuestros servicios de “Capital de Trabajo” y “Leasing Vendor”, especialmente diseñado para el financiamiento de tecnología, son ejemplos de cómo ampliamos nuestra oferta para satisfacer diversas necesidades.

Con “Capital de Trabajo”, nuestros clientes cuentan con la posibilidad de pagar en cuotas mensuales o con operaciones de factoring, según les convenga, disponiendo así de los recursos

necesarios para avanzar en los proyectos de sus empresas. Ha sido otra herramienta para fidelizar y premiar a nuestros clientes.

Por otra parte “Leasing Vendor” ha tenido una acogida increíble en el mercado. Este producto está destinado a ofrecer una solución especializada para el financiamiento de tecnología, enfocándose principalmente en equipos computacionales, servidores, centrales telefónicas, equipos de impresión, software, y POS. Está orientado a clientes de mayor tamaño, cuya atención nos permite aumentar nuestra base activa y espectro de clientes.

Estamos orgullosos de contar con un equipo de personas con gran experiencia en empresas nacionales e internacionales, marcas, canales y mayoristas, lo cual se ha reflejado en el éxito de este nuevo servicio.

**Aparte de los proveedores del sector minero y energético, ¿a qué otros sectores apuntan sus ofertas de servicio?**

**Christian Baeza:**

En Progreso, estamos orgullosos de atender a empresas de diferentes ámbitos en todo Chile, desde variados proveedores del área de mercado público (Serviu, MOP, Municipalidades), el sector forestal, el sector salmoneo y el sector de servicios de nuestro país.

**En un sector impactado por la tecnología, ¿cómo enfrentan la competencia de las Fintech (empresas emergentes o de base tecnológica dedicadas al campo financiero)?**

**Cristián Álvarez:**

Estamos conscientes de que el sector financiero está incorporando continuamente nuevas herramientas y tecnologías. Reconocemos la importancia de la

evolución tecnológica y la integramos en nuestro modelo, complementándola con un cambio cultural.

Estamos capacitando activamente a todo nuestro equipo para dotarles de competencias altamente especializadas, lo que resulta en un gran aporte de valor a todos nuestros procesos y, por supuesto, a nuestros clientes.

Asimismo, desarrollamos y mejoramos continuamente diversas plataformas tecnológicas a la medida de nuestras necesidades, automatizando flujos y haciendo otros procesos mucho más eficientes, lo que mejora significativamente la agilidad y calidad del servicio en toda la cadena de valor.

Este enfoque se complementa con la reconstrucción continua de nuestros procesos internos para aumentar su eficiencia mediante el uso de metodologías modernas y ágiles de trabajo, como OKR (Objectives and Key Results). Estos esfuerzos, junto con nuestros valores corporativos enfocados en la integración, excelencia, innovación y logro, han convertido a **Progreso** en una empresa altamente competitiva y flexible.

Esta combinación de innovación y experiencia de más de 35 años nos posiciona como una opción atractiva y de confianza en el mercado y para nuestros clientes.

**Con los cambios en la forma tradicional de hacer negocios, con ejecutivos visitando al cliente en su lugar de trabajo, ¿cómo aborda Progreso este nuevo modo de generar nuevos clientes?**

**Christian Baeza:**

La relación ejecutivo - cliente evoluciona, pero mantenerlo al centro, es lo que se mantiene inalterable para nosotros. Consi-

derando ese foco, hemos impulsado variadas iniciativas:

- Nuestro Portal de Clientes Web sigue aumentando su relevancia en la atención de nuestros clientes. Tal como los grandes bancos están concentrando sus servicios y atención en sus portales web, en **Progreso** estamos complementando nuestra atención directa y presencial (ejecutivo / cliente), dando la opción a nuestros clientes de poder revisar en detalle todas sus operaciones de factoring y leasing, contactar y agendar visitas con sus ejecutivos, solicitar certificados y liquidaciones online, pagar sus cuotas con diversos medios de pagos, incluso realizar factoring online si así lo prefieren.
- Reforzamos nuestra comunicación a través de redes sociales y canales de contacto digitales, valorando la retroalimentación de nuestros clientes para mejorar continuamente.
- Hemos incorporado servicios como LeaseBack, Capital de Trabajo Ordering, Leasing Vendor y nuestro Leasing express, conocido como “Leasing Retail”, que aprueba negocios en tan solo 3 horas, fortaleciendo la fidelidad de nuestros clientes.
- Estamos continuamente desarrollando campañas digitales con nuestros proveedores de Leasing y Factoring para alcanzar clientes de diferentes mercados, con segmentación avanzada y beneficios personalizados para cada uno de ellos.
- Nuestra plataforma CRM (Customer Relationship Management) mejora la calidad de atención al proporcionarnos información necesaria y oportuna para la mejora continua de nuestro servicio de cara al cliente.

**¿Cuál es su proyección de negocios para el mediano y largo plazo?**

**Cristián Álvarez:**

Nos encontramos en un mercado altamente competitivo, con una presencia significativa de empresas financieras no bancarias tradicionales y un creciente número de empresas Fintech.

A mediano plazo, el financiamiento será crucial, ya que enfrentaremos márgenes menores con clientes más informados y tecnológicos. Por lo tanto, debemos enfocarnos en la experiencia del usuario, ofreciendo respuestas más instantáneas en nuestros servicios.

Además, las finanzas abiertas y las políticas de ESG representarán importantes desafíos. A largo plazo, será esencial conciliar los servicios tecnológicos con el contacto directo con los clientes, un aspecto que nunca debemos descuidar.



Miraflores 222, Piso 25  
Santiago  
Fono: (56) 2 2440 2300  
contactenos@progreso.cl  
www.progreso.cl

## SCHWAGER

# Un Año de Innovación y Expansión en Schwager S.A.

El 2023 fue un año de significativa evolución y logros para Schwager S.A., destacando especialmente en el desarrollo de sus filiales y la implementación de proyectos innovadores y sostenibles. La compañía registró ingresos consolidados por MM\$1.280.

### Avances Estratégicos en las Filiales

La filial minera, Schwager Service, ha sido central en los resultados, siendo responsable de la mayoría de los ingresos totales. Esta unidad ha fortalecido su presencia en el mercado minero, mejorando sus operaciones y manteniendo relaciones laborales estables y seguras, lo que ha sido crucial para su éxito operativo.

### Innovación en Energía Renovable

Schwager también ha avanzado en el sector de energías renovables a través de su iniciativa de biogás. La Planta de Biogás para Ecoprial, que procesa residuos orgánicos para generar energía, marca un hito en el compromiso de la



empresa con las soluciones ambientalmente sostenibles. A pesar de los retos, esta planta se destaca como un modelo para futuros proyectos por su eficacia y relevancia ante el creciente interés en tecnologías limpias.

### Exito en Diversificación y Sostenibilidad

Lácteos y Energía S.A., otra filial de Schwager, con productos alimenticios, ha logrado un notable aumento

en sus ingresos gracias al incremento de volúmenes procesados y a la diversificación de su oferta de productos. Esto ha permitido mejorar las economías de escala y reducir los costos, apoyando un crecimiento robusto y sostenible.

### Compromiso con el Crecimiento y la Comunidad

Más allá del éxito financiero y la expansión de negocios, Schwager está

comprometido con la contribución social y el bienestar de sus empleados, reconociendo que el verdadero éxito proviene del trabajo en equipo y el compromiso con la mejora continua.

### Perspectivas Futuras

Mirando hacia el futuro, Schwager S.A. se enfoca en continuar ampliando su impacto en la industria, respaldado por un equipo dedicado y una gestión orientada al crecimiento estratégico y la eficiencia operativa. Con estas bases firmes, la compañía está bien posicionada para enfrentar los desafíos y aprovechar las oportunidades en los próximos años.

## SCHWAGER

José Ignacio Ibieta 080  
Rancagua

Fono: (56) 72 297 5750  
comunicaciones@schwager.cl  
www.schwager-service.cl

## TECSIS

# Representamos una amplia gama de Marcas de calidad mundial enfocados en el sector Minero y Energía

Tecsis ofrece a los sectores minero y energía una gran variedad de productos de alta calidad destinados a análisis y pruebas de control, detección temprana y de fallas.

Entre los productos más destacados están los equipos marca Thermo Scientific Niton, de origen USA, Espectrómetros portables de Fluorescencia de Rayos X o Analizadores XRF para el análisis de muestras de minerales y medición de la ley en cada uno de ellos. Se destaca el modelo XL3t 950 Gold, el cual, gracias a su diseño y potencia, permite a los usuarios obtener un límite de detección más bajo, con resultados comparables a los efectuados en un laboratorio químico.

Orientado a las áreas de mantenimiento operacional, podemos citar los equipos marca BK Vibro, especializados en monitoreo de vibración en máquinas rotativas, que se caracteriza por su facilidad de montaje en rack o



portable, sistema de monitoreo con sensores alámbricos o inalámbricos y compatible con el software de monitoreo más utilizado en la industria a través de la plataforma Setpoint.

Equipos especializados para las subestaciones eléctricas, Marca Haefely de origen suizo, equipamiento para realizar ensayos en transformadores de potencia y distribución, bushing, descargas parciales. Destacando el

Modelo Winding Analyzer WA2293, con capacidad para medición de temperatura del transformador, del aceite dieléctrico, desmagnetización, cortocircuito, balanceo automático, resistencia de devanado. Totalmente portable, incorporado en una maleta de fácil traslado y conexión rápida con pantalla touch incorporada.

Equipos para pruebas de medición de cables en alto voltaje AC/DC, marca

Hipotronics, de origen USA. Especializados para ensayos de alta tensión en sales eléctricas, pruebas de aislación, ensayos Hipot, localización de fallas en cables soterrados. Destacamos el modelo XWave, equipo liviano portable para un fácil traslado en terreno, utilizado para la localización en cables soterrados, ya que cuenta con TDR, pulso de baja frecuencia.

## TECSIS®

Alcalde Eduardo Castillo Velasco 1520  
Ñuñoa, Santiago  
Fono: (56) 2 2410 8520  
comercial@tecsis.cl  
www.tecsis.cl  
www.linkedin.com/company/101630617

R&amp;Q INGENIERÍA

## Consultora Líder en Ingeniería y Gerenciamiento de Proyectos



Christian Ruiz-Tagle,  
Gerente de Minería R&Q Ingeniería

La trayectoria de **R&Q Ingeniería** destaca por su excelencia técnica, innovación y su mirada sostenible del negocio. Desde su fundación en 1977, la empresa ha alcanzado el liderazgo en consultoría de ingeniería en Chile. A lo largo de este recorrido, ha mantenido consistentemente los más altos estándares de excelencia en sus proyectos y su compromiso con el respeto a las personas, la vida y el medio ambiente.

Hoy, con una fuerza laboral de más de 2.400 personas, **R&Q Ingeniería** está presente desde México hasta Tierra del Fuego, dejando su huella en proyectos emblemáticos como el Puente Chacao, el Metro de Santiago, megaproyectos mineros como Chuquicamata Subterránea, Expansión de la Compañía Minera Doña Inés de Collahuasi, Quebrada Blanca Fase II y proyectos energéticos como el Parque Eólico Torsa. Esto, gracias a la gran variedad de servicios multidisciplinarios que entrega.

Christian Ruiz-Tagle, gerente de minería en la compañía comentó, “nos enorgullecemos de ser socios estratégicos en la industria minera, ofreciendo soluciones integrales y multidisciplinarias para abordar los desafíos más complejos. Desde la concepción hasta la ejecución, nuestra experiencia nos permite customizar nuestra oferta de valor a la medida de la necesidad del cliente en cada etapa del proyecto, garantizando la excelencia en todo aspecto”.

### Estrategia sostenible

Además, la empresa tiene un fuerte compromiso con la sostenibilidad que va más allá de las palabras. En 2023, lanzaron una estrategia integral con metas claras para 2025, que incluyen la neutralidad de carbono en sus oficinas y el incremento del 30% en la participación femenina **R&Q Ingeniería**. Este compromiso se refleja en sus proyectos, donde priorizan prácticas responsables

que contribuyen al desarrollo sostenible de las comunidades y el medio ambiente, siendo estos hitos parte de los lineamientos estratégicos de la compañía.

### Logros y desafíos

En 2023, celebraron logros importantes, incluyendo la puesta en marcha de Quebrada Blanca Fase II. Desde 2019, han ofrecido servicios multidisciplinarios, acompañando a Teck en el desarrollo de este proyecto, que representa la mayor inversión minera en Chile de los últimos 15 años, con una cifra que supera los US \$8.000 millones.

Este año están comprometidos a seguir creciendo, innovando y contribuyendo al desarrollo sostenible de los países donde operan con ingeniería para el futuro.

**“Nos enorgullecemos de ser socios estratégicos en la industria minera, ofreciendo soluciones integrales y multidisciplinarias para abordar los desafíos más complejos.”**



Miguel Claro 578  
Providencia, Santiago  
Fono: (56) 2 2339 1700  
consultora@ryq.cl  
www.ryq.cl

**47 años de experiencia**  
tiene **R&Q Ingeniería**

## SERVIALL

# Innovación en Soluciones de Suministro y Cuidado Patrimonial

Tu empresa tiene ¿Problemas de abastecimiento?, ¿Falta de gestión y data útil?, ¿Mermas, pérdidas y robos? o ¿Sobrestock?

En **Serviall**, garantizamos el **Abastecimiento** de herramientas, productos eléctricos, de ferretería y protección personal, insumos, entre otros; y el **Cuidado Patrimonial** de activos de nuestros clientes, a través de nuestras marcas, equipo con experiencia, red logística propia y soluciones tecnológicas especializadas.

Nuestras **soluciones** están enfocadas en el suministro y cuidado patrimonial. Mediante el **Abastecimiento on Site**, desplegamos suministro en faena o donde lo requiera el cliente y a través de la **Administración de pañol**, cuidamos y gestionamos tus activos. Con el **Suministro Inteligente**, tendrás a tu disposición un catálogo de más de 30 marcas a nivel mundial, ya sea, vía venta directa de productos, acuerdo de precios, o consignación.

A través de **soluciones Tecnológicas** y de **Auto atención Serviall**, powered by Alliot, hacemos del abastecimiento un proceso rápido, fácil, cercano, con trazabilidad e información en todo momento.

Conoce nuestras soluciones tecnológicas:

- **Software administración de pañol:** Control de tus activos en todo momento, con información precisa y relevante como niveles de inventario, ubicación, estado e identificación de cada interacción con ellos.
- **Software Cuidado patrimonial y trackeo de activos:** Identifica y visualiza cada uno de tus activos, entregando información de cada uno de ellos en tiempo real.
- **Software gestión de mantenimiento:** Conocimiento profundo de tus activos y sus datos como



### Productos de innovación y seguridad

En **Serviall**, nos preocupamos por ofrecer productos que promuevan la seguridad industrial y el bienestar de los trabajadores. Parte de las marcas de nuestro portafolio, como Enerpac, Larzep, Little Giant, Milwaukee, entre otras; representan nuestro compromiso con la protección y seguridad para el personal y el entorno. Gran parte de los productos que ofrecemos son ergonómicos, de fácil transporte y cómodos de utilizar, que permiten garantizar un trabajo seguro y eficiente.

el historial, interacciones con el personal y optimización de los flujos de trabajo al asignar tareas generales o específicas.

La implementación de estas soluciones tecnológicas, te brindarán múltiples beneficios. Reducirás las mermas; aumentarás el control sobre tus activos; podrás reducir robos, gracias a la geolocalización; simplificarás procesos y ahorrarás en compras. Además, optimizarás los tiempos de espera en retiros de productos, mejorando así tu productividad general.

Las **Soluciones de auto atención** permitirán que tu proceso de abastecimiento sea más fácil y rápido, con trazabilidad de uso, estadísticas de consumo, asistencia remota y diseño según los requerimientos del cliente.

- **Vending Machine:** Es una solución de abastecimiento para productos de menor tamaño, alta rotación y acceso con identificación.
- **Lockers de reservas y entregas:** A través de nuestra app, podrás solicitar la entrega de herramientas y/o productos y retirarlos en un locker asignado.
- **Bodega auto atendida:** Permite que los usuarios puedan gestionar sus pedidos como un supermercado de productos ferreteros con amplio stock de productos de distintas categorías.

Para conocer más sobre nuestras soluciones, catálogo de marcas y productos disponibles, te invitamos a **visitar nuestra web serviall.cl** o **escribarnos a ventas@serviall.cl**

[Ver catálogo](#) [Ver sitio web](#)



Caletera Poniente General San  
Martín 8400  
Colina, Santiago  
Fono: (56) 9 4046 6607  
ventas@serviall.cl  
www.serviall.cl

## REGAL REXNORD

## Mantenemos la Industria en Movimiento

Cuando se trata de ofrecer productos con un alto grado de ingeniería, que aumentan la productividad y eficiencia en las aplicaciones industriales de todo el mundo, **Regal Rexnord** es el proveedor más confiable de la industria. Nuestro compromiso con la satisfacción del cliente y un valor superior se extiende a cada área de nuestros negocios.

### Costo total de propiedad más bajo

Se diseñan los productos de la mejor calidad para ayudar a prevenir tiempos de detención no planificados del equipo, aumentar la productividad y brindar una operación confiable.

### Experiencia valiosa

La gran oferta de productos va acompañada de especialistas en ventas a nivel mundial, atención al cliente y equipos de soporte de mantenimiento siempre disponibles.

### Capacidad a nivel global

Al contar con instalaciones dedicadas de producción en todo el mundo, **Regal Rexnord** le ofrece una disponibilidad mundial de productos y servicios de calidad para que cumpla con su planificación. Los centros de distribución y los ejecutivos de cuentas brindan disponibilidad local y ofrecen soluciones rentables y plazos de entrega reducidos.

### Reductores de velocidad: Mantienen la industria en movimiento

Los diseños de engranajes reforzados, confiables y de

alta calidad de **Regal Rexnord** se instalan en las aplicaciones más difíciles del mundo. Más de un siglo de experiencia, una línea completa de productos, soporte técnico y un servicio de mantenimiento local permiten lograr el máximo rendimiento con el menor costo total de propiedad.

### Sistema de frenado inteligente

Nuestras soluciones completas de frenado incluyen amplios servicios de diseño, líderes en el mercado productos, una cadena de suministro centrada en la calidad y servicios postventa inigualables. Ofrecemos una amplia gama de frenos para diferentes áreas de industrias y proyectos; desde aplicaciones de servicio pesado como marinas, renovables o mineras, hasta mercados de trabajo más livianos.

### Sistemas de Propulsión Electromecánicos Industriales Optimizados de Extremo a Extremo

Como su socio, **Regal Rexnord** proporciona trenes de potencia electromecánicos completos, de extremo a extremo y optimizados para una amplia gama de aplicaciones e industrias.

Utilizamos productos fabricados por **Regal Rexnord** que han sido diseñados para cumplir con los requisitos de aplicaciones específicas para un potencial ilimitado. **Regal Rexnord** ayudará a los clientes a diseñar, ensamblar y poner en marcha sus sistemas de propulsión, y luego mejorar el rendimiento, con el monitoreo de Internet de las cosas (IoT) a través de nuestra plataforma de inteligencia Perceptiv™.

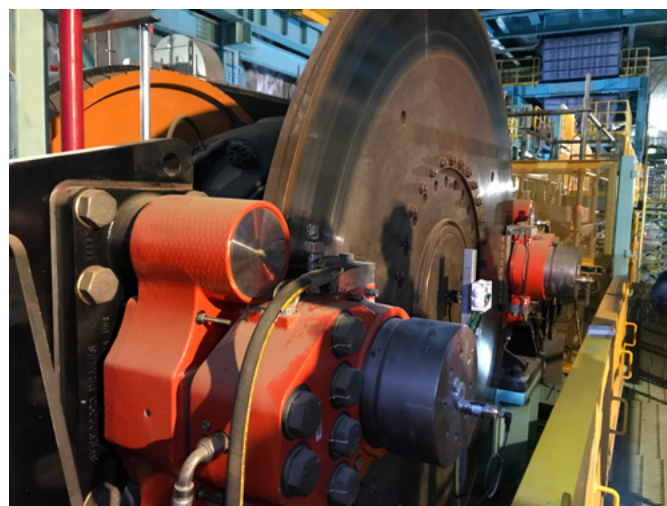

Ventajas de un sistema de propulsión industrial completamente integrado:

- Funciona de manera eficiente, porque está diseñado para optimizar el rendimiento.
- Reduce las complejidades en la certificación y operación.
- Integra soporte continuo, servicios y diagnósticos de un solo proveedor.

**RegalRexnord**

**SVENDBORG BRAKES**  
A REGAL REXNORD BRAND

**FALK**

El Totoral 900-A  
Quilicura, Santiago  
Fono: (56) 2 2366 6000  
rexnord.chile@regalrexnord.com  
www.regalrexnord.com

## SKM INDUSTRIAL LTDA.

# Un Aliado Estratégico y de Soporte para la Industria de la Gran Minería en la Región de Antofagasta

**SKM Industrial Ltda.** nace en el año 2008, en la ciudad de Antofagasta, con el objetivo de ser un aliado estratégico y de soporte para la industria de la gran minería presente en la región.

Dentro de la empresa, destaca la importancia en la constante búsqueda de excelencia en los diferentes procesos que se llevan a cabo, priorizando siempre la **Seguridad y la Calidad**, tanto en los repuestos como en las reparaciones realizadas, lo cual se valida con la certificación **ISO 9001** y la categoría "A", en Sicep.

Dentro de los servicios ofrecidos destacan, la reparación de poleas de tambor, sistemas motrices y reductores, además de la importación, comercialización y distribución de productos en el área de transmisión de potencia y rodamientos industriales.

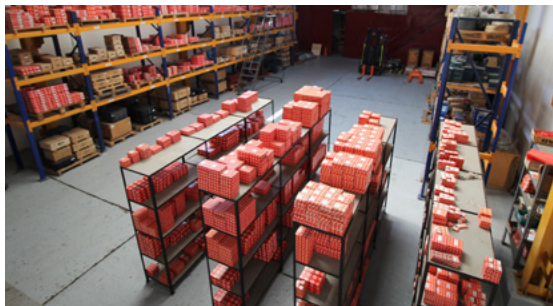

En lo que respecta al área de reparaciones, se ofrecen servicios de mantenimiento y Reparación de Motores Eléctricos, Baja y media Tensión, motores maquinas mineras AC/CC.

En **SKM Industrial Ltda.** disponemos de 2 centros de reparaciones de componentes, un centro de taller Mecánico y un centro de Taller Eléctrico. Ambos cuentan con una gran capacidad para entregar soluciones a nuestros clientes con

los más altos estándares de seguridad y calidad.

En **SKM Industrial Ltda.** contamos con equipos y maquinarias de última tecnología para los diversos procesos de reparación. Además, realizamos todos nuestros trabajos de forma interna, con el fin de poder optimizar tiempos de entrega, garantizar la calidad del servicio y ofrecer un precio competitivo gracias a la reducción de costos.



Las Azucenas, Lote 5, Sitio B, Km 13,  
Salar Grande  
Antofagasta  
Fono: (56) 55 276 00 00  
ventas@skmindustrial.cl  
www.skmindustrial.cl

## VIRTA INC.

# Innovación al Diseño y Suministro de Sistemas de Manejo de Materiales

Establecida en 2019, **Virta Inc.** se especializa en la ingeniería, ejecución y suministro de equipos de transporte y manejo de materiales para proyectos de minería, procesamiento de materiales, puertos y terminales, energía y productos químicos en todo el mundo.

Correas transportadoras tipo overland, alimentadores, apron, sistemas de apilamiento y recuperación, entre otros, son su especialidad, ofreciendo más de 200 años colectivos de experiencia en proyectos globales gracias a su liderazgo y equipo de profesionales. Con oficinas en Estados Unidos y Chile, **Virta** cuenta con un impresionante equipo de ingenieros, diseñadores y profesionales de ejecución para satisfacer los requisitos específicos de los proyectos de sus clientes globales. En la región, actualmente se encuentran trabajando en el proyecto Nueva Centi-



nela, después de que Antofagasta Minerals aprobara el proyecto en diciembre 2023.

**Virta** cuenta con una alianza de exclusividad con **Advanced Conveyor Technologies Inc.**, AC-Tek, creadores del software SideWinder y expertos en análisis dinámicos, análisis estáticos de correas, y Discrete Element Modeling (DEM), que ayudan a asegurar la calidad, mejorar los

costos de los proyectos o incluso, hacerlos viables.

"**Virta** es una empresa de manejo de materiales; es nuestro centro y nuestro desarrollo. Es una empresa de carácter mundial, y para ello contamos con un selecto equipo de diseñadores en diferentes partes del mundo, que nos permite entender los diferentes procesos de transporte de materiales aplicados a distintos

materiales y a diferentes partes del mundo", explica Grant Graber, Presidente de la compañía a nivel global.

En resumen, **Virta** es una compañía de carácter global de soluciones reales, integrales y de gran aporte al cliente.

**Virta es excelencia técnica, entregada eficientemente alrededor del mundo.**



Reyes Lavalle 3340, Piso 7  
Las Condes, Santiago  
Fono: +56 9 9074 2958  
estefania.mora@virtainc.com  
www.virtainc.com

SIGDO KOPPERS INGENIERÍA Y CONSTRUCCIÓN (SKIC)

## Hacemos Realidad Soluciones de Infraestructura Crítica para el Desarrollo Sostenible

Somos una empresa líder en la industria de la construcción y montaje de gran escala.



En nuestros 64 años de trayectoria hemos participado en los principales proyectos de inversión para el progreso de Chile, además de concretar nuestra expansión regional, consolidándonos actualmente en Brasil como un actor relevante en la minería y energía.

Nuestra experiencia y capacidades técnicas nos han permitido ejecutar proyectos EPC (Engineering Procurement and Construction), destacándonos por trabajar de manera integral, alcanzando elevados niveles de eficiencia, seguridad y calidad.

Como compañía, tenemos una amplia experiencia en proyectos de infraestructura productiva que requieren altos niveles de especialización, además de ejecutar obras en áreas tan diversas como minería, generación y transmisión de energía, industriales, obras marítimas, obras civiles y de infraestructura.

En **SKIC** nuestra visión es ser un referente en el desarrollo de grandes proyectos para la industria minera y energética, teniendo como propósito hacer realidad soluciones de infraestructura crítica para el desarrollo sostenible.



Málaga 120  
Las Condes, Santiago  
Fono: (56) 2 2837 4333  
[www.skic.com](http://www.skic.com)



## SODEXO

# Las Tecnologías con las que Sodexo Incrementa la Eficiencia en la Industria Minera

La empresa líder en servicios de alimentación y facility management ha comenzado a implementar diversas tecnologías en sus respectivas faenas, que han sido reconocidas por clientes y colaboradores.

**Sodexo**, líder mundial en servicios de alimentación y *facility management*, que sirve a más de 100 millones de consumidores diarios a nivel mundial, y con presencia en todo el territorio nacional desde la ciudad de Arica hasta Tierra del Fuego, está implementando la tecnología en todos sus procesos para alcanzar la eficiencia en sus distintas operaciones y servicios.

La compañía, que se distingue por sus altos estándares de innovación, seguridad y calidad hacia sus clientes y trabajadores, ha puesto el foco en la gestión predictiva y preventiva, con la incorporación de equipamiento de última tecnología, la digitalización de procesos y campañas que buscan incentivar el compromiso de todos los equipos en terreno.

Ejemplos palpables de estas innovaciones son las plataformas SOMINING, My Way y la aplicación My Sodexo, que han transformado la manera en que se gestionan y operan los servicios proporcionados por la compañía.

En el caso de SOMINING, esta plataforma multiservicios revoluciona la gestión operacional mediante una solución tecnológica integral. Destinada a profesionales de hotelería, supervisores, auxiliares de aseo y administradores de servicio, ofrece una gama de funciones como la planificación, continuidad operacional, seguimiento remoto, censo digital y reportes de mantenimiento.

My Way, software de gestión de mantenimiento, está diseñado

para abordar la predicción, la prevención, inspección y reparación de servicios de mantenimiento.

Como último ejemplo, MySodexo consiste en una aplicación web que permite anticipar pedidos de menús y servicios de alimentación. En ella se puede llevar todo el control digital de la aplicación.

Esta función personalizada optimiza los tiempos en los servicios de alimentación, facilita la comunicación y ofrece reportes de consumo, con el fin de proporcionar insights valiosos para mejorar la oferta y la eficiencia operacional.

Marcos Rosas, Director de Operaciones del segmento Energy & Resources de **Sodexo Chile**, sostiene que la innovación es fundamental para la organización, ya que con ella se busca ser eficaces en la labor del día a día, ya sea hacia los clientes, como en los procesos internos. “Como compañía siempre apuntamos a trabajar en nuevas herramientas y tecnologías para tener las mejores soluciones en la gestión operacional, el mantenimiento y la alimentación. Estas ofrecen un enfoque integral para optimizar las operaciones y mejorar la experiencia del usuario y cliente”.

Por otro lado, Didier Santonja, CEO de **Sodexo Chile**, se refirió a la importancia que la sostenibilidad tiene para sus equipos en cada tarea que realizan, tomando en consideración los diversos sectores en los que presta sus servicios y la dispersión geográfica de sus operaciones:

“Uno de los propósitos de nuestra compañía, alineado con nuestro modelo de negocio en materia de sostenibilidad, es la gestión responsable de recursos. En este caso, ponemos la tecnología e

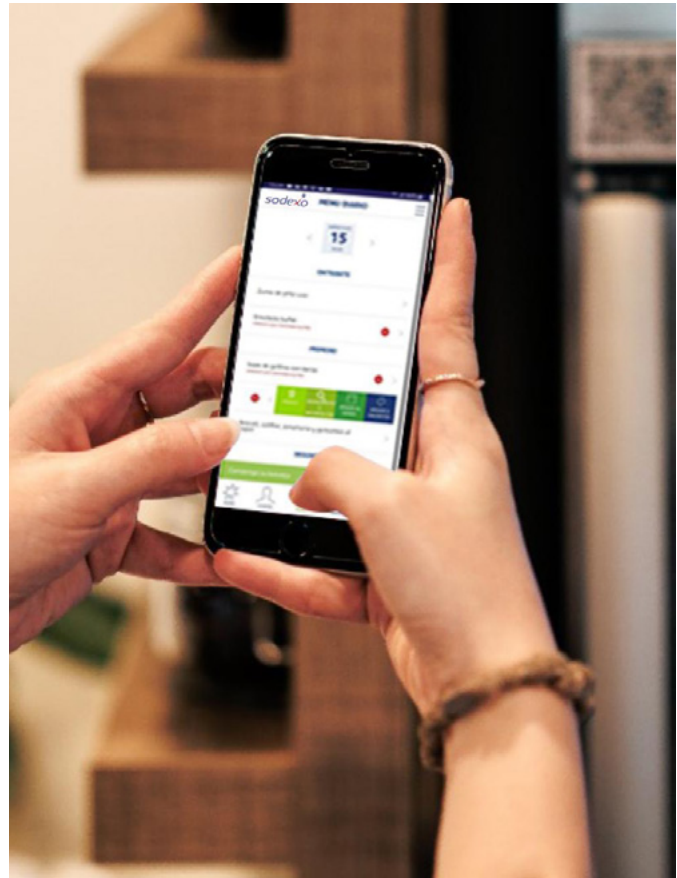

innovación al servicio de las personas, gestionando de la mejor manera los recursos humanos y materiales con los que contamos. Teniendo presencia en todo el país, es un deber que nuestra visión sostenible esté arraigada en cada una de nuestras acciones”, puntualizó.

Estas son sólo algunas de las innovadoras aplicaciones en las que **Sodexo** ya está trabajando e implementado en sus operaciones. Desde la relevancia que tiene la innovación, la empresa seguirá invirtiendo en soluciones digitales y tecnológicas y, de esta forma, continuará entregando servicios seguros y sostenibles transformándose en un referente de la transformación digital en la industria.



Pérez Valenzuela 1635  
Providencia, Santiago  
Fono: (56) 2 2810 0100  
cl.sodexo.com

SSAB

## La Nueva Generación de Planchas Antidesgaste Hardox® para Minería, ofrece un Acero que Llevará sus Equipos a otro nivel, siendo más Fuertes, Livianos y Sostenibles

SSAB trae actualizaciones en sus aceros y son pioneros en el mundo en producir aceros libres de combustibles fósiles.

Con más de 40 años de trayectoria y presencia en más de 50 países, SSAB se ha convertido en la empresa con mayor participación de mercado en Chile dentro de su industria, siendo el principal fabricante de aceros especiales y estructurales.

El acero Hardox® 500 Tuf reúne las mejores características de Hardox® 450 y Hardox® 500, dando como resultado una plancha anti-desgaste que no tiene competidores reales en el mercado.

La alta resistencia al desgaste de Hardox® 500 Tuf permite aumentar la capacidad de carga de sus equipos mediante el uso de una placa más delgada, siendo lo suficientemente tenaz para actuar como material estructural en tolvas, palas, baldes y contenedores. Su rendimiento está probado en climas fríos y condiciones de congelación, y su gran resistencia al desgaste alarga la vida útil de los equipos y mejora la resistencia a los impactos en condiciones de trabajo habituales que incluyen cargas y descargas de rocas pesadas y afiladas, en canteras y minas.

Nuestro acero Hardox® 500 Tuf posee propiedades mecánicas garantizadas, al combinar lo mejor de un 450 y un 500, lo que se traduce en una mayor dureza y tenacidad. Esto se ha podido comprobar en distintas aplicaciones para la minería, donde se han obtenido resultados asombrosos.

En 2026, SSAB será la primera empresa en comercializar aceros libres de combustibles fósiles mediante el uso de la tecnología HYBRIT. SSAB quiere sustituir el carbón de coque, tradicionalmente necesario para la fabricación de



acero a partir de minerales, por electricidad e hidrógeno sin combustibles fósiles. El resultado será la primera tecnología del mundo para la producción de acero libre de combustibles fósiles y, por ello, sin huella de carbono. El objetivo es reducir las emisiones de CO2 en una industria contaminante, pero que hoy es parte importante de la solución. Esto ayudará a asegurar una cadena de valor *fossil free* al usuario final que será un componente clave para cumplir los objetivos de cero emisiones en todas las industrias.

### ¿Por qué eliminar los combustibles fósiles?

Las emisiones de CO2 causan el cambio climático y al elegir nuestro acero libre de combustibles fósiles se está ayudando a reducir dichas emisiones. El futuro de nuestro planeta depende de eso. La calidad de este acero "verde" es adecuada para todas las industrias y productos, es decir, mantendrá las mismas propiedades mecánicas que aceros actuales de SSAB,

ofreciendo calidad superior, alta resistencia y mayor vida útil.

Para nuestros clientes será importante mantenerse a la vanguardia con la demanda verde y, con nuestro acero *fossil free*, demostrarán que sus negocios están eliminando la huella de carbono integrada en sus productos, consiguiendo una tremenda ventaja competitiva pensando en el futuro donde las regulaciones serán cada vez más estrictas.

SSAB es y seguirá siendo un gran aliado para todos sus clientes. La compañía tiene la convicción de que seguirá creciendo dentro de la industria minera, priorizando la protección del medioambiente, sin dejar de lado la calidad de nuestros aceros. Seguimos inculcando nuestros valores fundamentales creando valor para y con nuestros clientes, haciendo lo correcto y teniendo el futuro por delante.

Conoce más de nosotros y nuestros aceros en nuestra página web.

**HARDOX®**  
WEAR PLATE



**SSAB**

Guacolda 2152, Lote A2  
Quilicura, Santiago  
Av. Héctor Gómez Cobo 540,  
Barro Ind. La Negra  
Antofagasta  
Fono: (56) 2 2963 3580  
contactchile@ssab.com  
www.ssab.lat

SKC

## Una empresa del Grupo Sigdo Koppers: a la Vanguardia en las Soluciones para la Minería, el Transporte y la Construcción



La industria de la minería, el transporte, la construcción y sus necesidades, están en permanente evolución, por lo que anticiparse a sus requerimientos y desafíos, con el objetivo de entregar soluciones innovadoras y a la medida, es uno de los pilares de trabajo de **SK Comercial**.

A través de un profundo conocimiento del mercado, análisis de las tendencias, desarrollos innovadores en digitalización, un fuerte impulso al crecimiento profesional y una constante revisión de la industria y sus avances para ofrecer las mejores soluciones para los modelos de negocio de sus clientes, **SKC** ha ido definiendo un estándar que permite dar respuesta a cada uno de ellos de forma personalizada.

“Hoy **SKC** busca ser una compañía que va más allá de ofrecer *commodities*, como tradicionalmente se

ve en el mercado, sino que ofrece soluciones de negocio basadas en los desafíos de los clientes.

Permanente realizamos un trabajo colaborativo con cada uno de ellos, creando una nueva forma de actuar y pensar sus negocios, y tener impacto en lo económico, financiero, social y medioambiental”, detalla Miguel Pastor, Gerente de Operaciones de **SKC**. “Hemos hecho una revisión profunda de procesos y procedimientos, evidenciando que, como parte fundamental de los procesos, se requiere la formación de las personas, con un fuerte componente tecnológico y, primordialmente, cultural y organizacional”, explica.

En la industria minera, de la cual **SKC** es un proveedor de amplia trayectoria, la compañía desarrolla en conjunto con sus clientes soluciones transversales que llegan

directamente hasta el mandante con un estándar de nivel mundial.

### MOC

En este proceso, la dimensión digital es clave. Una de las soluciones desarrolladas por **SKC** destaca el Centro de Monitoreo de Operaciones, MOC, que considera cinco elementos claves a la hora de abordar las necesidades de cada cliente. El primero de ellos es el análisis técnico, el cual se basa en el estudio de información y acciones técnicas, generando reportes de desempeño y rendimiento, que aportan a hacer más productiva la operación. Asimismo, estos datos son analizados para realizar reportes detallados sobre el rendimiento y desempeño de la flota.

Por otro lado, el MOC ofrece un sistema de análisis, control y telemetría en el que un equipo multi-

disciplinario realiza un monitoreo constante de los equipos, pudiendo detectar deficiencias para actuar de forma anticipada. Consiste en un sistema de integración de datos que permite acceder a la información de la multiflota con facilidad a través de cualquier navegador web. Además, cuenta con *Dashboard Rankings* que crean indicadores críticos de la flota y permiten identificar de forma rápida las necesidades específicas de cada equipo. Toda esta información crea datos históricos para realizar análisis, identificar la ubicación y visualizar el desempeño de la operación. Cuenta con cámaras biométricas que entregan visibilidad en tiempo real para mayor seguridad, conducciones más seguras, más informadas y con registro de videos.

También considera asistencia técnica remota a través de la cual los especialistas pueden entregar asistencia técnica en cualquier

lugar del país. Con lentes de realidad aumentada, el técnico puede recibir asistencia remota manteniendo las manos libres, mientras que un especialista lo asiste de manera visual, pudiendo compartir planos e información técnica necesaria para el trabajo.

Otro de los servicios del MOC es una Plataforma de Información Wiki, una biblioteca virtual de contenido técnico con un historial para la resolución de problemas. Con esta plataforma, se busca tener respuestas más rápidas y eficientes para los clientes, y asegurar un acceso seguro a toda la información. Por último, cuenta con un servicio al cliente que proporciona apoyo y soporte clave, con indicadores de satisfacción que permiten levantar oportunidades de mejora, impactando directamente en la calidad de los servicios ofrecidos a los clientes y sus negocios.

#### Be-Market

En 2021, y con el propósito de atender las nuevas necesidades del mercado, **SK Rental** lanzó Be-Market, una moderna plataforma digital que responde a la omnicanalidad que hoy es clave en la compra, venta y arriendo de maquinaria, equipos usados y seminuevos, y que aplica las marcas propias de la compañía como de terceros. A la fecha, Be-Market ofrece maquinarias y equipos de más de 20 marcas, en más de 20 categorías de productos para distintos sectores, entre los que se cuentan minería, agricultura, construcción, transporte, forestal, obras públicas e industrial, y ha seguido ampliando su portafolio de productos, así como su presencia en Chile y en Latinoamérica.

Be-Market es un Marketplace líder en maquinaria y camiones en el que los clientes pueden acceder a una amplia y diversificada flota con más de 4.500 equipos industriales para la construcción y el movimiento de tierra. Cuenta con prestigiosas marcas a nivel mundial, todos con el fin de garantizar altos niveles de productividad, y ofrecer un servicio confiable y seguro.



Entre las ventajas y atributos de la plataforma Be-Market, destaca que a través de la plataforma se entrega una experiencia integral y única tanto a los posibles compradores como a los dueños de las maquinarias. Los interesados pueden acceder a toda la información necesaria de cada equipo, a través de una experiencia rápida, simple, informada, con todas las posibilidades de vitrinear y cotizar, comparar, acceder a financiamiento, así como cerrar la transacción completamente en línea.

Be-Market ha consolidado su presencia en el mercado nacional a través de una cobertura que recorre el país de norte a sur, estando presentes en Iquique, Antofagasta, Calama, Copiapó, La Serena, Santiago, Rancagua, Talca, Concepción, Temuco y Puerto Montt. También ha logrado expandirse a través de Latinoamérica teniendo presencia en Colombia, Perú y Bolivia.

Tanto MOC como Be-Market, así como soluciones logísticas adicionales ejecutadas por **SKC**, se sustentan en el fortalecimiento de la relación entre el cliente y el proveedor, el desarrollo de las personas, asegurar un adecuado ciclo de tiempo en la respuesta con un costo adecuado, alcanzando la mayor productividad. "Todo tiene impacto en el negocio" afirma Miguel Pastor. Y explica que la digitalización y análisis de los datos son esenciales para la comprensión de los procesos y diseño de las soluciones para cada cliente.

**SKC S.A.** desarrolla los negocios de venta y arriendo de maquinaria, comercialización de insumos, servicio técnico y de post venta para una amplia gama de marcas de prestigio internacional.

Con presencia en Chile, Colombia, Perú y Bolivia, **SKC** orienta su gestión comercial hacia los principales sectores productivos de la economía, como minería, construcción, agricultura, forestal y transporte terrestre.



Av. Pdte. Eduardo Frei Montalva 15.800  
Lampa, Santiago  
Call Center: 600 410 5000  
Post venta: 600 600 0420  
servicioalcliente@skc.cl  
www.skc.cl

STANTEC

## Una Misión Constante para ayudar a Lograr las Cero Emisiones Netas en Minería



**Stantec**, líder global en ingeniería y diseño sostenible, opera en Chile desde hace ocho años, luego de adquirir MWH Global en 2016, y brinda tres grupos de servicios para empresas mineras: ingeniería, medio ambiente y permisos.

Algunas de nuestras soluciones están específicamente relacionadas con la gestión de agua y relaves, pero cubrimos una amplia gama de servicios para la industria minera, incluyendo la planificación de cierre de minas.

En **Stantec**, la sostenibilidad es una prioridad y es considerada en cada aspecto de las operaciones de la empresa. El Informe de Sostenibilidad de **Stantec** del 2022 celebra varios logros corporativos e hitos clave en materia de sostenibilidad; por ejemplo, logró la neutralidad en carbono en sus operaciones mediante la reducción sistemática de las emisiones, la adquisición de energía renovable y el equilibrio de las emisiones residuales con créditos de carbono certificados de alto

valor. **Stantec** también formalizó su estrategia de acción contra el cambio climático creando un equipo de liderazgo en Soluciones Climáticas, con líderes de todo el mundo, que se enfoque en abordar el cambio climático en todo el trabajo en proyectos, y busque oportunidades de innovación, entre otros logros.

Dicho esto, nos complace decir que nuestros esfuerzos continúan dado frutos. **Stantec**, por quinto año consecutivo, ha sido nombrada por la revista Corporate Knights como una de las 100 empresas más sostenibles del mundo. Corporate Knights clasificó a **Stantec** en el décimo lugar a nivel global y en el primer lugar entre el grupo de empresas afines en 2024, posicionándola en el 1% superior del mundo en cuanto a desempeño en sostenibilidad. Además, estamos siendo reconocidos como líder climático por el CDP (anteriormente Carbon Disclosure Project) con una puntuación A- por sexto año consecutivo. Este ranking evalúa la estrategia climática, la gober-

nanza, la gestión de emisiones y el progreso de las reducciones.

Es por eso que en **Stantec**, hemos desarrollado nuestro **servicio de minería con cero emisiones netas**: para ayudar a las empresas mineras a descarbonizarse.

Nuestros profesionales de diseño e ingeniería minera apoyan a los clientes para que puedan cumplir con sus compromisos ambientales, sociales y de gobernanza (ESG). Al encontrar formas de reducir el uso de energía minera e incorporar fuentes limpias de energía, nuestros profesionales pueden guiarlo en su camino hacia cero emisiones netas de carbono.

Este no es un viaje sencillo. Las empresas mineras se ven en la necesidad de integrar tecnologías y procesos que aún no son ampliamente aceptados o quizás no están disponibles, comercialmente. Ya sea que una mina se encuentre en la etapa de planificación, operación o cierre, abundan las oportunidades para descarbonizar. Ahí

es donde entramos nosotros. Constantemente recibimos solicitudes para ayudar a nuestros clientes en la implementación de tecnologías que permitan avanzar hacia sus objetivos de cero emisiones netas.

Permítanos ayudarle a crear su hoja de ruta de reducción de emisiones.



Av. Apoquindo 4775, Of. 203  
Las Condes, Santiago  
Fono: (56) 2 2428 3000  
comercial.chile@stantec.com  
www.stantec.com/es

STN

## Saesa Innova y STN: Socios Energéticos para la Minería en Chile

**Saesa Innova y STN**, pertenecientes al Grupo Saesa, se destacan como un socio energético para la industria de la minería, entregando soluciones integrales de excelencia a sus clientes, con un alto estándar de seguridad. Actualmente, desarrollan el mantenimiento y la construcción de sistemas eléctricos de transmisión, transformación y distribución para la gran minería del cobre, avaladas por la experiencia de casi 100 años en el rubro energético hacia un sector más sostenible y eficiente, energéticamente.

Adicionalmente, implementan proyectos de innovación y de energía renovable, como plantas fotovoltaicas y almacenamiento de energía con baterías, acompañando a sus clientes en la transición energética.



**STN** mantiene actualmente 8 contratos *in house* y 21 contratos *spot* de mantenimiento, orientado en asegurar el máximo rendimiento de activos y sistemas, mediante la planificación y ejecución a través de la mantención operacional, preventiva, sintomática, proactiva y correctiva en importantes empresas mineras de nuestro país. El área de la construcción es otro servicio que mantiene a **STN** con altas expectativas, donde ya cuenta con relevantes proyectos de infraestructura para la implementación de sistemas de electromovilidad en maquinaria minera.

### Impulsando la Energía Renovable

A través de su empresa asociada **Saesa Innova**, que cuenta con una cartera de más de 27 proyectos de energía renovable en curso en todo el país, buscan liderar el camino de la innovación energética en la industria. Desde la implementación de proyectos fotovoltaicos, incorporando soluciones de almacenamiento energético con baterías, hasta infraestructura eléctrica para proyectos de innovación y sostenibilidad. “Nos enfocamos en

comprender las necesidades específicas de cada cliente, ofreciendo asesoramiento personalizado y acompañamiento durante todo el proceso, respaldados por un equipo de profesionales altamente capacitados”, destaca Raúl González, Gerente General de **STN Minería y Saesa Innova**.

De este modo, estos proyectos suman una capacidad instalada de 25 MW, abarcando iniciativas emblemáticas como la primera Red Híbrida en la base Arturo Prat, en la Antártica, que proveerá más del 50% de la energía limpia requerida en la base chilena. “Además, construimos en forma simultánea, 14 proyectos fotovoltaicos desde la región del Ñuble hasta la región de Los Lagos, que generarán más de 20 MW, que serán inyectados a la red de distribución”, agrega Raúl González. Respecto al mundo industrial, rubros como el maderero, frutícola, agrícola, acuícola y minero, ya son socios energéticos de **Saesa Innova** y **STN**. “Para este año, el objetivo es desafiante, ya que queremos superar nuestra participación en proyectos de energía renovable”, enfatiza González.



### El Real Beneficio a la Industria

**Saesa Innova** y **STN** están firmemente comprometidos con el futuro energético de Chile, buscando ser un aporte para promover la adopción de energía renovable para el autoconsumo. A través de su experiencia en proyectos complejos y su enfoque en soluciones a medida, ambas empresas están contribuyendo significativamente a la eficiencia, la sostenibilidad ambiental y el crecimiento económico del país. “La productividad y continuidad operativa es uno de nuestros objetivos; nos hemos planteado ser un socio energético

para nuestros clientes, por lo que desarrollamos diversas soluciones con capacidad de integración, con la finalidad de entregar un servicio completo”, concluye el ejecutivo.

**STN** | grupo saesa

Teniente Manuel Orella 610, Of. 1603  
Antofagasta  
Fono: 600 401 5009  
serviciosmineria@saesa.cl  
www.stnmineria.cl

SPL S.A. / LOBOS INDUSTRIAL

## El líder Mundial en Producción y Comercialización de Cloruro de Sodio, Proveedor Estratégico para la Industria Minera.

Sociedad Punta de Lobos S.A. ofrece innovadoras tecnologías para lixiviación de cobre y soluciones viales a lo largo de todo Chile y Latinoamérica.



SPL S.A. explota en el Salar Grande de Tarapacá, el mayor yacimiento a nivel mundial de cloruro de sodio puro. Asimismo, posee operaciones portuarias con dos terminales mecanizadas, plantas envasadoras y centros de distribución a lo largo del país que le permiten llegar a clientes en todo Chile, Norteamérica, Europa y el resto del mundo. Buscando integrar su estrategia a través de productos y servicios de calidad acorde a las necesidades reales de sus clientes, SPL S.A., con su marca Lobos Industrial – focaliza su trabajo en producir y distribuir en forma sustentable, sal para lixiviación de cobre y soluciones

viales en control de polvo, estabilizado de suelos y deshielo de caminos en la industria minera.

### Soluciones Viales

Road Salt-TSP (Tratamiento Supresor de Polvo) y Road Salt-TES (Tratamiento Estabilizado de Suelos) entregan una superficie de rodado sin hielo ni escarcha, con mínimo de polvo en suspensión, y más suave. Características que disminuyen los tiempos de recorrido y costos de mantención de los caminos, haciendo más segura la conducción y mejorando el tráfico vehicular en las distintas zonas. Además de sal sólida, su

aplicación en formato líquido –salmuera, y su equipo con tecnología única en disolución, Brine Solutions—tiene beneficios adicionales. Al evaporarse el agua, se forma un sello que impide la liberación de polvo desde el camino.

### Asesorías Técnicas

SPL entrega a sus clientes asesoría técnica y comercial en la aplicación y dosificación del material suministrado. Además de proveer y distribuir el producto, gracias a una eficiente logística terrestre y marítima, la empresa ofrece un servicio integral en control y supresión de material particulado

en caminos mineros, forestales y estatales, entregando rutas libres de polvo con una superficie de rodado lisa y resistente.

Para un estricto control técnico y de especificaciones constructivas, cuenta con protocolos y guías de aplicación desarrolladas junto al Centro de Ingeniería e Investigación Vial (CIIV), Dictuc UC, que permiten monitorear la aplicación del producto, todo basado en estudios técnicos que desde el año 2011 han aportado la experiencia y Know How en la correcta aplicación de Sal Road Salt en caminos públicos, privados y en faenas mineras.

Es importante destacar el uso de estas aplicaciones en el área privada, como por ejemplo en la industria agrícola, en donde su uso logra la supresión de polvo en zonas donde existen cultivos de frutos y hortalizas de exportación.

En Chile, los mayores clientes son el Ministerio de Obras Públicas, principales faenas mineras (destacándose contratos con Codelco, Anglo American, Minera Yamana Gold), Municipalidades y contratistas privados.

### Tecnología e Innovación

La materia prima de los productos entregados por SPL S.A. obtuvo de Innova Chile, la adjudicación y desarrollo de un contrato tecnológico de innovación para el desarrollo de una mezcla de cloruros para la estabilización de suelos y control el polvo en suspensión.

### Lixiviación de Cobre, aumentando la productividad minera

SPL S.A., cuenta con una tecnología que optimiza la extracción de cobre en el proceso de lixiviación de óxidos y sulfuros (primarios y secundarios) a través de la lixiviación clorurada. Con esto, la empresa se transforma en un aliado estratégico de las compañías mineras al aumentar su productividad.

La empresa ofrece un servicio que incluye adición de cloruro de sodio en los puntos óptimos del proceso de lixiviación, apoyo metalúrgico de nuestros especialistas y asesores que determinan el formato de sal que se requiere, ya sea en fase sólida o salmuera, e incluso en qué punto del proceso se debe aplicar alimentación (ya sea en correas transportadoras, en tambor aglomerador o en las pilas).

La adición de sal en su correcta medida optimiza distintas aristas del proceso de lixiviación, prin-

cipalmente la disminución de tiempo de riego en las pilas y la capacidad de lixiviar sulfuros primarios y secundarios de cobre.

Una de las ventajas de la Compañía es que además de ser expertos en el manejo técnico del producto y su aplicación, da apoyo en los cambios tecnológicos y operacionales necesarios para funcionar con esta tecnología.

La sal de SPL S.A. cuenta un alto nivel de pureza, tiene un porcentaje mínimo de humedad, bajos niveles de arcilla, baja concentración de metales pesados, y una mínima concentración de magnesio, elemento que cambia la viscosidad del PLS y afecta en procesos posteriores de extracción de cobre, como en SX (extracción por solvente).

Adicionalmente, la sal de SPL S.A. es producida con una propiedad llamada Free Flowing, que significa que la sal "fluye libre" y no se aglomera (dada su baja humedad), siendo esto un gran beneficio al momento de transportarla y/o manipularla, además de disminuir la probabilidad de corroer los materiales expuestos directamente a la sal cuando aún permanece seca.

La compañía tiene como clientes a BHP, Codelco, AMSA, Minera Pullalli, entre otros, los que en conjunto han sido testigos de las mejoras porcentuales en la recuperación de cobre usando la tecnología de lixiviación clorurada.

Finalmente, es destacable indicar que gracias a estudios realizados por SPL S.A. y la Universidad Federico Santa María, se ha comprobado que esta tecnología aumenta de manera importante la recuperación de cobre y disminuye considerablemente los tiempos de los ciclos de lixiviación, mejorando los resultados económicos de las compañías productoras de cobre.



Av. Costanera Sur Río Mapocho 2730,  
Of. 601  
Las Condes, Santiago  
Fono: (56) 2 2469 6200  
contacto@spl-latam.com  
Web: www.spl-latam.com



## THIESS CHILE

# Pioneros por un Futuro Mejor en el Sector Minero

Celebrando sus 90 años de operaciones en 2024, el proveedor global de servicios mineros **Thiess** sigue innovando y evolucionando. Frente a los desafíos del cambio climático, la rápida evolución de las tecnologías y los recursos cada vez más limitados del sector minero, **Thiess** utiliza su espíritu pionero para ofrecer servicios sostenibles a la industria minera latinoamericana. Darrell White, Ejecutivo del Grupo - Américas, nos cuenta más al respecto.

**Thiess** estableció sus operaciones en Sudamérica hace nueve años, eligiendo Chile como punto de partida. “Operamos en Chile desde mediados de 2015, como elemento clave de nuestra estrategia de expansión en regiones donde podemos destacar nuestra propuesta única de servicios”, afirma Darrell White.

“Nuestra oferta complementa la creciente industria minera en Chile, por lo que es un primer paso lógico para nosotros en América Latina. Contamos con una amplia variedad de proyectos aquí, desde aquellos ya desarrollados hasta proyectos Green Field (en etapa inicial), donde podemos ofrecer nuestra gama completa de servicios. Estos incluyen nuestra pericia técnica, planificación minera, operación, perforación y tronadura, revisión integral y gestión de activos con mantenimiento, hasta el cierre de la mina y su restauración al estado natural previo”, afirma White.

El antiguo compromiso de la empresa con la confianza y la puntualidad en las entregas, sin importar lo difíciles que sean las circunstancias, sigue impulsándola hoy en día en todas las regiones a las que se ha expandido, incluida América Latina.

“En nuestra esencia está el espíritu pionero de los hermanos Thiess, que fundaron la compañía en Australia hace 90 años, en 1934”, señala White.

“La sostenibilidad puede definirse de muchas maneras distintas. Sí, trabajamos con recursos finitos, pero el mundo necesita la minería para lograr la transformación económica y social que aspira, y para suministrar los minerales y metales críticos necesarios para impulsar la transición mundial hacia las energías limpias. Pero el mundo también necesita que la minería cambie, nuestras comunidades y nuestra gente así lo exigen”, afirma el ejecutivo.

El objetivo en 2023 para las operaciones de **Thiess** en Chile era reciclar 67 toneladas de neumáticos fuera de uso. Los primeros ocho neumáticos llegaron a la planta de reciclaje de La Negra en julio. En noviembre de 2023, **Thiess Chile** había superado su objetivo, reciclando 68,5 toneladas de neumáticos. En reconocimiento a la asociación, Bridgestone otorgó a nuestra empresa una placa por su “valiosa colaboración y compromiso, esenciales para el éxito en el cumplimiento de la Ley de Responsabilidad Extendida del Productor en Chile”.

Darrell White señaló que otra ventaja competitiva clave de Chile es que alberga a profesionales de la minería altamente calificados. “La disponibilidad de personal especializado es importante, ya que se está produciendo un cambio generacional en la minería. Se necesitan nuevos talentos y una tecnología en continuo avance para que los proyectos tengan éxito”, afirma.

Actualmente, **Thiess** está trabajando con Women in Mining (WiM) en las regiones de América Latina y América del Sur para apoyar las oportunidades de desarrollo profesional de sus empleadas.

En Chile, todas las empleadas pueden convertirse en miembros de WiM, lo que les permite crear redes y hacer contactos en las reuniones y eventos del capítulo y tener acceso



a oportunidades de desarrollo profesional. En 2023, cinco empleadas participaron en un seminario sobre minería., curso “Digitalisation Academy for Women”, organizado por Women in Mining Chile y la Pontificia Universidad Católica.

En 2022, **Thiess** colaboró con el Centro de Formación Minera NACEX para otorgar 13 becas de operador de extracción de camiones y montacargas a mujeres de entornos subrepresentados y sin experiencia en minería de la región de Antofagasta, en Chile.

**Thiess** se enorgullece de su liderazgo en el cambio y su preparación operativa, incluida la formación y el perfeccionamiento de los trabajadores, mientras que sus actividades

de evaluación de la viabilidad, funcionamiento, mantenimiento y optimización de equipos autónomos definen a **Thiess** como pionera en su campo.

**THIESS 90**

Contacto:  
Joc Romero Barraqueta  
Thiess Americas Marketing Manager  
jocromerobarraqueta@thiess.com  
www.thiess.com

SKY

## El Camino para tener la Flota más Sostenible de Latinoamérica

La aerolínea es hoy la única en la región con el 100% de sus aviones con motores neo, tecnología que permite consumir menos combustible y reducir, en promedio, las emisiones de CO2 por asiento en un 20%. Todo esto, con un ambicioso plan para duplicar la flota para el año 2030.

16.000 kilómetros. Sobrevuelo de 13 países. Cuatro aterrizajes. Tres datos que resumen la travesía trasatlántica del avión número 30 que SKY Airline recibió a fines de diciembre de 2023, desde la fábrica de Airbus en Hamburgo, Alemania. Se trata de un modelo A321neo, el quinto ejemplar para la aerolínea, que se suma a la flota más nueva y eficiente de América Latina.

Actualmente, el 100% de los aviones de SKY cuentan con motores “neo”, que por sus siglas en inglés significan “New Engine Option” o “Nueva Opción de Motores”. Se trata de la última tecnología disponible en la industria, que permite ser más eficientes en el consumo de combustible y que, junto a otras mejoras del avión, le ha permitido a la compañía reducir en promedio sus emisiones de CO2 por asiento en un 20% con relación a la generación anterior de aviones Airbus con motores “ceo”.

“Hemos sido pioneros en la región con nuestro plan de modernización al ser los únicos con una flota 100% neo. Este es un camino que comenzamos a fines de la década anterior, apostando por aviones de última generación, y que contaminan menos. Para nosotros es clave ser eficientes para seguir con un modelo de tarifas competitivas, pero también para generar el menor impacto ambiental posible”, asegura José Ignacio Dougnac, CEO de SKY Airline.

El primer avión neo que recibió SKY fue un Airbus A320neo en 2018. Tres años más tarde, aterrizó el primer modelo A321neo, un avión de un pasillo -pero más grande- que aumenta la capacidad de pasajeros en un 28%.



La tecnología neo será el estándar para los nuevos aviones que seguirán llegando en los próximos años, dada su eficiencia y su reducción de la huella ambiental. Según datos de SKY, sólo en 2022 se redujeron las emisiones en más de 217 mil toneladas de CO2, al comparar con lo que se habría emitido sin el recambio de aviones. Esto equivale a casi 7.500 viajes entre Santiago y Lima.

“Nuestra apuesta por una flota moderna y con tecnología de punta para reducir las emisiones es uno de los focos de nuestra estrategia ESG, que contempla hacernos cargo de nuestra huella ambiental. Y los resultados son reales. En los últimos 10 años, hemos reducido nuestras emisiones de CO2 por asiento en un 64%, logrando posicionarnos como la aerolínea menos contaminante de la región”, asegura Mayra Kohler, Gerenta de Asun-

tos Corporativos y Sostenibilidad de SKY Airline.

### Plan de Crecimiento de la Flota

SKY inició el 2024 con 30 aviones, y en los próximos 12 meses, la flota seguirá creciendo. Para este año, se espera la llegada de otros seis aviones Airbus neo y de aquí al 2030, la compañía pretende duplicar el número aeronaves, para ampliar su actual red de destinos en 9 países de la región.

Dentro de este plan de expansión, en 2025 se contempla la llegada de un nuevo modelo de avión, y SKY es uno de los clientes de lanzamiento a nivel mundial. Se trata del Airbus A321 XLR (eXtra Long Range o Extra Largo Alcance, en español), que permitirá llegar a destinos más lejanos, con una autonomía de vuelo proyectada de hasta 9 horas. Esto permitirá ampliar la red de destinos sin escalas desde sus filiales en Chile y Perú.

“Esta etapa de crecimiento que ya hemos iniciado va a estar aparejada de una apuesta por la experiencia del cliente. Actualmente, todos nuestros asientos son reclinables y cuentan con puertos USB. Además, hemos recibido por sexta vez la certificación IOSA que entrega IATA, el máximo reconocimiento de seguridad de la industria.

En el futuro, queremos llegar más lejos, con un servicio de calidad, seguro y sostenible”, enfatiza José Ignacio Dougnac, CEO de SKY Airline.

Avenida del Valle 765, Piso 5  
Huechuraba, Santiago  
Fono clientes: (56) 2 2384 2991  
contacto.empresas@skyairline.com  
www.skyairline.com

## TRAZADO NUCLEAR

# Innovación en los Procesos de Medición Minera Mediante el Uso de Trazadores

Esta empresa cuenta con la más moderna tecnología para realizar todo tipo de mediciones industriales, con un respeto irrestricto a la confianza de sus clientes y el medio ambiente.

Fundada en 2012, **Trazado Nuclear e Ingeniería** surge con el objetivo de entregar mediciones confiables, en armonía con el medio ambiente, de manera que las empresas y usuarios puedan optimizar sus procesos y operaciones. Se especializa en la prestación de servicios para el estudio y mejora de procesos industriales, mineros, metalúrgicos, energéticos, hídricos y ambientales.

Francisco Díaz, Gerente General de **Trazado Nuclear**, explica que ofrecen servicios específicos que incluyen medición de flujo, tanto superficial como de bombeo, y distribución de tiempos de residencia (DTR) en procesos mineros, tales como molienda, flotación, lixiviación, aguas y relaves. Todo, a través de una innovadora tecnología de trazadores radiactivos, químicos, fluorescentes y de sistemas de con-



trol nucleónico, con los que mide y entrega información certera y valiosa para que la industria pueda desarrollar la ingeniería de proyectos y optimizar sus operaciones, incrementando su eficiencia en el diseño y productividad.

Explica que este fue el caso de un gran actor de la minería nacional que logró elevar hasta en un 3% la recuperación de cobre, gracias a la medición efectuada en su circuito de flotación de cobre.



“Lo relevante es que, mediante la realización de mediciones de flujos de fluidos, tanto de bombeo como superficiales, a través de la tecnología de trazadores, **Trazado Nuclear** garantiza datos precisos y exactos”, sostiene Óscar Jiménez, socio y Gerente de Operaciones.

Asimismo, indican que en el mercado nacional y mundial no existe otra empresa igual que trabaje con trazadores químicos o radiactivos en el ámbito minero y que pueda

proveer mediciones y datos con el nivel de precisión que entrega **Trazado Nuclear**, sin intervenir en los procesos productivos de las empresas. Del mismo modo, resaltan que la labor se realiza bajo el estricto cumplimiento de normas ISO, y con todas las acreditaciones de salud y medioambientales.



Francisco de Villagra 385, Of. 101  
Nuñoa, Santiago  
Fonos: (56) 9 9490 4395 / (56) 9 7758 1741  
fdiaz@trazadonuclear.cl  
www.trazadonuclear.cl

## WISETRACK

# Tecnología que Salva Vidas, reduciendo Accidentes de Transporte en Chile hasta en un 90%

- En 2023 se registraron 78.238 siniestros viales, con 1.645 personas fallecidas.
- Las causas más frecuentes de sucesos en la carretera son las distracciones de los conductores, el consumo de alcohol y la fatiga y somnolencia.

**Wisetrack Corp** presenta una versión renovada de su servicio **MOBICUA**, con innovadoras herramientas para la seguridad en carreteras en Chile. Las nuevas funcionalidades de la aplicación tienen el potencial de reducir los accidentes en ruta, tanto en transporte de carga como de pasajeros, hasta en un 90%, cifra que podría salvar miles de vidas y prevenir daños materiales considerables. De igual forma, puede generar ahorros en costos de reparación entre un 20% y 40%.

“Con **MOBICUA** nuestro objetivo es claro: que los conductores lleguen sanos y salvos a casa. Queremos impactar positivamente en la comunidad, reduciendo las alarmantes cifras de accidentes viales que afectan a pasajeros, peatones y conductores. Asimismo, al hacer más eficientes los trayectos, evitando paradas no planificadas, los vehículos

pueden mantener sus rutas y horarios con mayor precisión.”, señala el vicepresidente de Innovación y Desarrollo en **Wisetrack Corp**, Rodrigo Serrano.

**MOBICUA** se basa en una plataforma telemática que recopila información clave del vehículo en tiempo real. A través de dispositivos y sensores, el sistema detecta y alerta sobre conductas de riesgo al volante, como fatiga, somnolencia, distracciones y exceso de velocidad.

Algunos de los beneficios de esta plataforma son **salvaguardar vidas, mejorar la reputación y la responsabilidad social de las empresas, aumentar la eficiencia, mejorar el bienestar del conductor, reducir tiempos muertos, fomentar cultura de seguridad y dar tranquilidad para los clientes.**



“Estamos convencidos de que **MOBICUA** puede ser un factor determinante para mejorar la seguridad vial en Chile. La tecnología ya está disponible, y es hora de que todos los actores involucrados nos comprometamos con un futuro más seguro en las carreteras”, concluye Rodrigo Serrano.



Marchant Pereira 201, Piso 9  
Providencia, Santiago  
Fono: (56) 2 2389 3000  
contacto@wisetrackcorp.com  
www.wisetrackcorp.com

## TRANSFORMADORES TTERRA

# Impulsa Proyecto de “Economía Circular” para la Industria y la Minería

En **Transformadores Tterra** no solo fabricamos transformadores eléctricos; también innovamos e implementamos nuevos procesos, ideas, servicios o productos, con el objeto de mejorar notablemente los resultados finales; y es en este sentido, que hemos impulsado un Proyecto de Economía Circular inspirado en la ley 20.920, iniciativa que nos posiciona como pioneros en el mercado de los fabricantes.



Los tiempos de crisis pueden provocar cambios. Y como seguimos atravesando tiempos inciertos, es fundamental rediseñar el sistema económico y social para que sea resiliente a futuras crisis.

El reciente Covid-19 hizo más evidentes los defectos de la economía en Chile, carencias que hace tiempo conocemos, pero que como sociedad seguimos posponiendo. Así como también ha creado un espacio en el mercado para el concepto “reconstruir mejor”. No debemos dejar escapar esta oportunidad. Un concepto que combina la necesidad de incrementar la resiliencia de nuestros sistemas con la economía circular.

La economía circular nos permite reinventar y rediseñar el sistema y crear un ambiente eco-sostenible y equitativo al servicio de las personas y del bienestar del planeta. Hoy, la economía circular acoge la posibilidad de integrar cada vez más la igualdad y la resiliencia en este modelo.

La economía circular también tiene un impacto positivo en las cadenas de suministro. Al promover la colaboración entre los actores de la cadena, se pueden establecer relaciones más sólidas y sostenibles. La reutilización y el reciclaje de materiales pueden reducir la dependencia de las materias primas vírgenes y mitigar los riesgos asociados con la volatilidad de los precios y la disponibilidad de recursos.

Respondiendo a esta oportunidad, es que **Transformadores Tterra** propone este Proyecto que contribuye a disminuir la huella de carbono,



y colaborar con la protección del medio ambiente con una economía circular que contrasta con la economía lineal tradicional en la que el consumo y el desecho son inmediatos, situación que tiene a la industria colapsada con patios de acopio de materiales en desuso; y no hablamos solamente de transformadores eléctricos.

La economía circular es transversal y permite la reutilización de los recursos, dar vida útil con procesos de reutilización. Re manufacturación, re diseño, recuperación, porque para la economía circular la última decisión es el “Desecho”, que incluso contempla que lo que resulte del proceso tales como hierro, fierro, y otros materiales contaminantes, deberá ser considerado para la fabricación de nuevos productos útiles o darles otro uso que alargue su vida funcional, proceso que ayudará a levantar la industria alicaída del fierro en Chile y para nosotros como **Tterra**, la oportunidad de ser parte de esta concientización de contribuir con el medioambiente y su protección.

Avanzar a esta nueva economía circular con este proyecto aporta como beneficio inmediato, disminuir los patios de desechos, poco a poco, hasta extinguirse. Nuestros clientes podrán ver en este proceso una economía positiva, que reduce tiempos, economiza procesos, y por tanto, aumentar la productividad, aumentar los ingresos, al reducir la compra de transformadores “nuevos”, crecimiento económico para las empresas, sin dejar atrás la mantención y el riesgo que conlleva la existencia de un patio de acopio.

Economía circular aplicable a toda la industria; en el caso de la minería, a modo de ejemplo, existen patios de acopio de corazas de chancadores, que son acumuladas a la intemperie, sin saber qué hacer con ellas. Dadas sus dimensiones y composición química, no son apetecidas por los “Chatarreros”, que operan en la economía lineal. En la economía circular, estas corazas también tienen una oportunidad estableciendo el proceso indicado según ya lo hemos señalado.

Para **Transformadores Tterra**, este proyecto ofrece beneficios significativos tanto para las empresas como para la sociedad en su conjunto. Al adoptar este enfoque, las empresas pueden mejorar su eficiencia, fomentar la innovación, fortalecer sus cadenas de suministro y reducir su impacto ambiental. Al mismo tiempo, contribuyen a la creación de un mundo más sostenible y equitativo. Es hora que las empresas abracen la economía circular y aprovechen su poder para construir un futuro mejor.



Renacer, sitio 1, Sector Hospital Paine, Santiago  
Fono: (56) 9 6387 3341  
info@tterra.cl  
www.tterra.cl

## TRAVEL NORTE

# Transporte en Buses hacia y desde las Mineras, con Moderna Flota y Estándares de Seguridad



**Travel Norte** es una empresa del grupo **Traveltur**, con más de una década de trayectoria y reconocimiento en el mercado, por su seriedad y compromiso con la seguridad de nuestros clientes y colaboradores. **Travel Norte** es fuerza en movimiento, mediante la cual brindamos soluciones integrales de transporte de pasajeros, con visión de futuro, para cubrir los estándares en servicio y exigencias de nuestros clientes. Cuenta con una moderna flota y un equipo de colaboradores calificados, que permite entregar un servicio de calidad, estableciendo alianzas estratégicas.

**Travel Norte** se proyecta al futuro y desarrollo del equipo

humano, con las capacidades de una constante mejora continua en seguridad y servicio.

**Transporte para la Minería;** el transporte privado ofrece a las compañías mineras importantes desafíos de logística, seguridad y bienestar de su personal, que influyen significativamente en la viabilidad de sus operaciones.

**Travel Norte** cuenta con extensa conexión de servicios privados e interurbanos en territorio nacional, con vehículos acondicionados especialmente a la necesidad de cada cliente y/o mandante en cuanto a performance, seguridad y confort.

**Travel Norte** cuenta con un gran equipo de HSEC, (Sistema de Gestión de Salud, Seguridad, Ambiente y Comunidad),

- Sistema GPS monitoreado por nuestro equipo y cliente.
- Sistema integrado de somnolencia, sensor de fatiga.
- Capacitaciones certificadas a nuestros colaboradores.



Huérfanos 1055, Of. 801, Santiago  
Sector el Boro lote 9,  
Alto Hospicio - Iquique  
Fono Central: (56) 9 7766 3738  
Fono Clientes: (56) 2 2929 3549  
Correo General:  
travelnortespa@gmail.com  
Correo Ventas: contacto@travelnorte.cl  
www.travelnorte.cl

TOTALENERGIES

## 100 años de Innovación y Liderazgo



Desde su fundación en 1924 como la Compañía Francesa de Petróleo, hasta convertirse en una empresa multienergética líder a nivel global, **TotalEnergies** ha sido un pionero en la búsqueda constante de soluciones innovadoras y sostenibles para las necesidades energéticas, con presencia directa en más de 120 países.

**TotalEnergies** es un actor relevante a nivel mundial, ocupando el tercer lugar en la producción de gas natural licuado (GNL), destacándose entre los líderes de la producción global de energía solar y eólica.

En Chile, se apuesta por consolidar su presencia multienergética mediante la operación de seis plantas fotovoltaicas y la partici-

pación en diversos proyectos de energía renovable.

Además, se destaca una historia de más de 20 años en la producción y comercialización de lubricantes, grasas y refrigerantes para el sector minero, industrial y automotriz. La empresa cuenta con una planta de producción en Quilicura, equipada con tecnología de vanguardia y con el respaldo y acreditación de la casa matriz, garantizando un portafolio completo para todo tipo de aplicaciones convencionales y con énfasis en cubrir las necesidades de los lubricantes especiales que requiere el mercado minero.

Como ejemplos relevantes se mencionan la gama de aceite de motor "Rubia Works", que cuenta

con más de 200 aprobaciones y certificaciones de fabricantes, y la gama de aceites de transmisión "Dynatrans", fabricada especialmente para equipos "off-road".

En cuanto a lubricantes de especialidad, la línea Lubrilog destaca por su aplicación en molinos de plantas y sistemas open-gears (OG), con una experiencia acumulada en la gran minería de más de 15 años. Además, se ofrecen grasas especiales de sulfonato de calcio y aditivos de bismuto en nanopartículas "Ceran".

Se resalta también la colaboración en Chile con aliados estratégicos como Komatsu, líder en el mercado de maquinaria pesada, que recomienda y comercializa nuestra gama de lubricantes a nivel nacional.



Calle Uno 3010  
Quilicura, Santiago  
Fono: (56) 2 2519 7800  
[www.totalenergies.cl](http://www.totalenergies.cl)

TRANSPORTES BELLO – OPERADOR LOGÍSTICO

# Coordinación, Planificación y Gran Movimiento de Recursos en las Operaciones



Con una herencia de más de cincuenta años, **Transportes Bello** destaca en el sector de transporte, consolidando operaciones tanto en territorio chileno como internacional.

Fundada por Miguel Bello Troncoso y Cristina López Araya, la empresa ha perpetuado los principios de calidad y seguridad en el transporte de carga desde sus inicios.

Inicialmente, arraigada en el sector agroindustrial, redirigimos nuestros esfuerzos hacia el transporte especializado para la minería, siendo hoy protagonistas como Operadores Logísticos, ofreciendo servicios dentro y fuera de Chile y gestionando las operaciones de manera eficiente, tecnológica



y sostenible, señala Ricardo Bello Salvatierra, Gerente Comercial.

### Flota y Equipo

**Transportes Bello** cuenta con una flota de más de 1.200 equipos, incluyendo camiones, tractocamiones y semirremolques, y un equipo de más de 600 colaboradores, quienes son pieza clave para mantener sus estándares de calidad y seguridad.

### Compromiso con la Seguridad y la Sostenibilidad

Nos complace haber alcanzado tres años consecutivos sin accidentes ni lesiones, reflejo de nuestro compromiso inquebrantable con la seguridad y el bienestar de nuestros colaboradores. Continuaremos esforzándonos por mejorar en cada aspecto, manteniéndonos como referentes en nuestra industria, y comprometidos con la sostenibilidad y la inno-

vación tecnológica en todas nuestras operaciones.

Bajo este esquema, cabe mencionar la reciente obtención del sello “Huella Chile” – Programa de gestión del Carbono, que otorga el Ministerio del Medio Ambiente, por haber alcanzado (tal como cita el certificado), el nivel de cuantificación de nuestros gases de efecto invernadero directos, indirectos y otros indirectos a nivel organizacional.





### Visión Futura

Desde **Transportes Bello** sostenen que “valoramos y nos enorgullece nuestra trayectoria, nuestro enfoque como operador logístico está en proyectarnos para los años venideros con servicios de vanguardia en nuestras diferentes divisiones, respaldados por maquinaria de excelencia, procesos optimizados y, sobre todo, un equipo humano dedicado y apasionado por proporcionar servicios de forma óptima”.

“En línea con lo anterior, seguimos siendo sinónimo de calidad, seguridad y excelencia en el servicio de transporte para la minería. Nos esforzamos por superar las expectativas y estamos comprometidos en continuar siendo un referente en el sector, contribuyendo al desarrollo y crecimiento de la minería en Chile y más allá de nuestras fronteras”, concluye Ricardo Bello.



Ricardo Bello Salvatierra,  
Gerente Comercial

**TRANSPORTES**  
**BELLO**  
Nacional-Internacional-Express

San Ignacio 0141, Portezuelo de Quilicura  
Quilicura, Santiago  
Fono: (56) 2 2738 6285  
info@transportesbello.com  
www.transportesbello.com



TYG VECCHIOLA

## La Experiencia, Tecnología y Confianza de nuestros Clientes, nos Sitúan como Líderes del Mercado



Por más de 14 años, en T&G hemos mantenido un objetivo firme: mejorar constantemente nuestro servicio a través de la innovación y tecnología. Hemos trazado un camino que ha llevado a la integración de dispositivos avanzados, software de vanguardia, robotización de procesos y la implementación de inteligencia artificial en nuestras operaciones, incluyendo el funcionamiento de nuestras maquinarias. Este enfoque ha sido esencial para aumentar la eficiencia, mejorar la seguridad en las maniobras y optimizar tanto a colaboradores como a la flota.

La seguridad es nuestra prioridad y principal valor, por lo que hemos invertido en tecnologías y capacitación para garantizar operaciones seguras en todo momento, enfocándonos en mitigar riesgos y reducir costos para mejorar la productividad.

Actualmente, contamos con el sistema *Fleet Management*, diseñado para optimizar la eficiencia de nuestra flota en la operación. Esto facilita el monitoreo del uso de cada equipo, registrando su operatividad y planificar su utilización futura. Como resultado, se logra una gestión más eficaz, minimizando el tiempo de inactividad de los vehículos y asegurando la realización de mantenimientos regulares y programados.

Otra tecnología es la integración de ADAS (Sistema Avanzado de Asistencia al Conductor) en nuestros equipos, el cual evalúa el desempeño del operador. Este sistema califica automáticamente la conducción cada vez que el operador utiliza la máquina, considerando aspectos como la velocidad, detección de fatiga y distracciones al volante. La evaluación proporciona retroalimentación para mejorar el rendimiento de los conductores, promoviendo un enfoque total en su trabajo y permitiendo la creación de un ranking de desempeño. También, mejora la capacidad de seguimiento de los equipos, proporcionando datos sobre su ubicación. Este monitoreo contribuye al control de velocidades excesivas y la identificación del uso y operaciones de los equipos. La integración de esta formación a un sistema interno, potenciado con inteligencia artificial, facilita la predicción de comportamientos futuros y la programación anticipada de mantenimientos.

Pensando en el impacto que tiene la minería, hemos realizado alianzas con gigantes en el desarrollo de tecnología e inteligencia artificial para establecer nuevos estándares en el sistema de conducción autónoma. Es así como contamos con el Cargador Autónomo, el cual tiene la capacidad de operar las 24/7, eliminando el error humano

y generando un entorno seguro, además de reducir costos, ya que su mantenimiento y desgaste son bajos. Con su tecnología de última generación y la implementación de inteligencia artificial, detecta y evita colisiones con obstáculos estáticos y dinámicos, como también predecir la trayectoria futura de objetos dinámicos. Además, nos permite ingresar en zonas donde la polución o partículas en suspensión son perjudiciales para el ser humano.

Otra vanguardia en T&G es la grúa inteligente. Esta tiene como misión mitigar los riesgos críticos en la operación de izaje. La tecnología que posee va generando advertencias en el lugar donde está operando; la grúa inteligente va capturando datos del entorno y proporciona al operador alertas de posibles peligros y prevención de accidentes en el área de trabajo. Este equipo nos permite entregar un servicio de vanguardia y de seguridad para nuestros colaboradores y para la gran minería.

En estos años, hemos llevado a cabo más de 45 mil maniobras de izaje en grúas y más de cien mil en camiones pluma de alto tonelaje, lo que se traduce en más de 1.6 millones de horas-hombre sin trabajo perdido. Además, contamos con tres talleres en la zona norte para brindar apoyo y mantenimiento a

nuestros equipos, lo que nos permite corregir cualquier fallas de manera inmediata. Disponemos de una amplia gama de grúas AT y RT, que van desde las 18 hasta las 500 toneladas, así como una flota de camiones y equipos especializados, capaces de realizar traslados de hasta 500 toneladas.

La experiencia, la tecnología y la confianza de nuestros clientes nos sitúan como líderes del mercado, aspirando siempre a ser la mejor empresa de servicios de maquinaria del mundo.



Rosario Norte 555, Of. 301  
Las Condes, Santiago  
Fono: (56) 9 5363 2280  
repciontyg@tygvecchiola.cl  
www.transportesvecchiola.cl

ULMA

## Tu Empresa de Moldajes y Andamios para la Construcción

Las cosas más importantes de la vida se construyen con algo que no se ve, ni se toca... Una confianza que no tiene forma, pero sí la fuerza para crear relaciones sólidas que dejan huella.

### Así construimos.

Somos, desde hace más de 60 años, fabricantes y proveedores líderes de moldajes, cimbras y andamios. Tenemos una de las mayores plantas productivas de Europa, donde aplicamos la tecnología y los métodos más avanzados. Esto nos ayuda, no sólo a trabajar con ergonomía, seguridad y eficiencia, sino, además, a controlar todo el proceso y garantizar la fabricación de un producto de vanguardia y calidad. Tenemos una trayectoria en Chile de 30 años, ofreciendo sistemas industrializados de alto rendimiento y servicios de confianza, que entiende la cercanía y la flexibilidad como claves del éxito, listos para asesorar en todo momento de manera personalizada, a tu lado, desde el diseño del **moldaje** y el **andamio**, hasta el suministro a tiempo del material. Lo hacemos con un conocimiento profundo del producto y en los mercados en los que operas, tales como **Obras Civiles, Obras de Minería, Obras Portuarias y Viales como también de Edificación residencial y Edificación No Residencial**, con el fin de poder adaptarnos a todos tus requerimientos y encontrar, juntos, la mejor solución.

### Más allá del Diseño:

Nuestra estrategia se centra en la proximidad al cliente y la adopción de nuevas tecnologías. La implementación de la metodología **BIM** y la Tecnología **REVIT Architecture** refleja esta misma orientación: involucrar a todos los actores en una planificación virtual integral, desde el inicio hasta la conclusión de cada proyecto. Esto nos ayuda a mejorar la productividad mutua, compartir información de manera transparente y establecer relaciones duraderas desde la confianza.

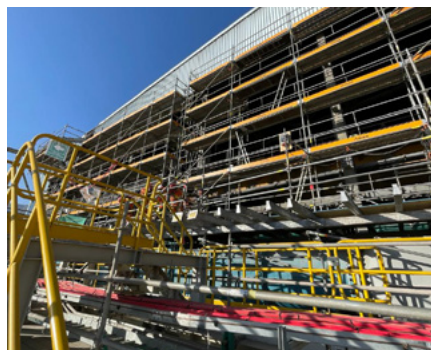

### Andamios para Minería:

**ULMA Chile** cuenta con andamios de alta resistencia, estabilidad y flexibilidad. El **Andamio multidireccional BRIO** está debidamente certificado por las normas europeas EN12810-1/2 y EN12811-1/2/3 para el uso en minería, el área industrial y la construcción de las obras complementarias para estas áreas, con un alto estándar de seguridad vigente en Chile.

El Andamio BRIO es un andamio temporal para realizar labores de mantenimiento, o para la construcción de nuevas instalaciones industriales. Proporciona escaleras de acceso seguro a diferentes áreas de trabajo, y puede conformar plataformas de trabajo o torres, con posibilidad de traslación. También es posible utilizar el sistema BRIO como Andamios de fachada, con Geometrías irregulares, Soluciones circulares, Estabilización de fachadas, Pasarelas para tránsito, Andamios colgados o Carros móviles.

También contamos con Apuntalamientos y Cimbras en altura, como el sistema **T60** y torres **ALUPROP**, Moldajes verticales de diferentes gamas **ORMA, NEVI y COMAIN**, según sea el requerimiento, tamaño y complejidad de la obra, sistemas Trepantes, moldajes de losas y elementos de seguridad complementarios con todos nuestros sistemas.

Tenemos el centro de operaciones en **Santiago**, con un área de más de 40 mil m<sup>2</sup>, una oficina en **Concepción** y un centro logístico en **Antofagasta** para suministrar nuestros moldajes y andamios a los lugares donde se desarrollan los proyectos, permitiéndonos suministrar nuestros productos en las mejores condiciones y en los plazos establecidos. La flexibilidad es importante para nosotros, ya que, en el sector industrial y construcción, los tiempos siempre son acotados y hay que responder con rapidez y agilidad. Por eso, cada proyecto es acompañado de una planificación logística, para adaptarnos a los requerimientos y ajustar los presupuestos del transporte.

### Sitio web



### Canal de Youtube



**ULMA**  
ANDAMIOS Y MOLDAJES

Vizcaya 325  
Pudahuel, Santiago  
Fono: (56) 2 2599 0530  
ulma@ulmaconstruction.cl  
www.ulmaconstruction.cl

VIAL EQUIPMENT CORP

## Sirviendo a la Industria desde 1994, realizando Consultorías en Mantenimiento de Maquinaria

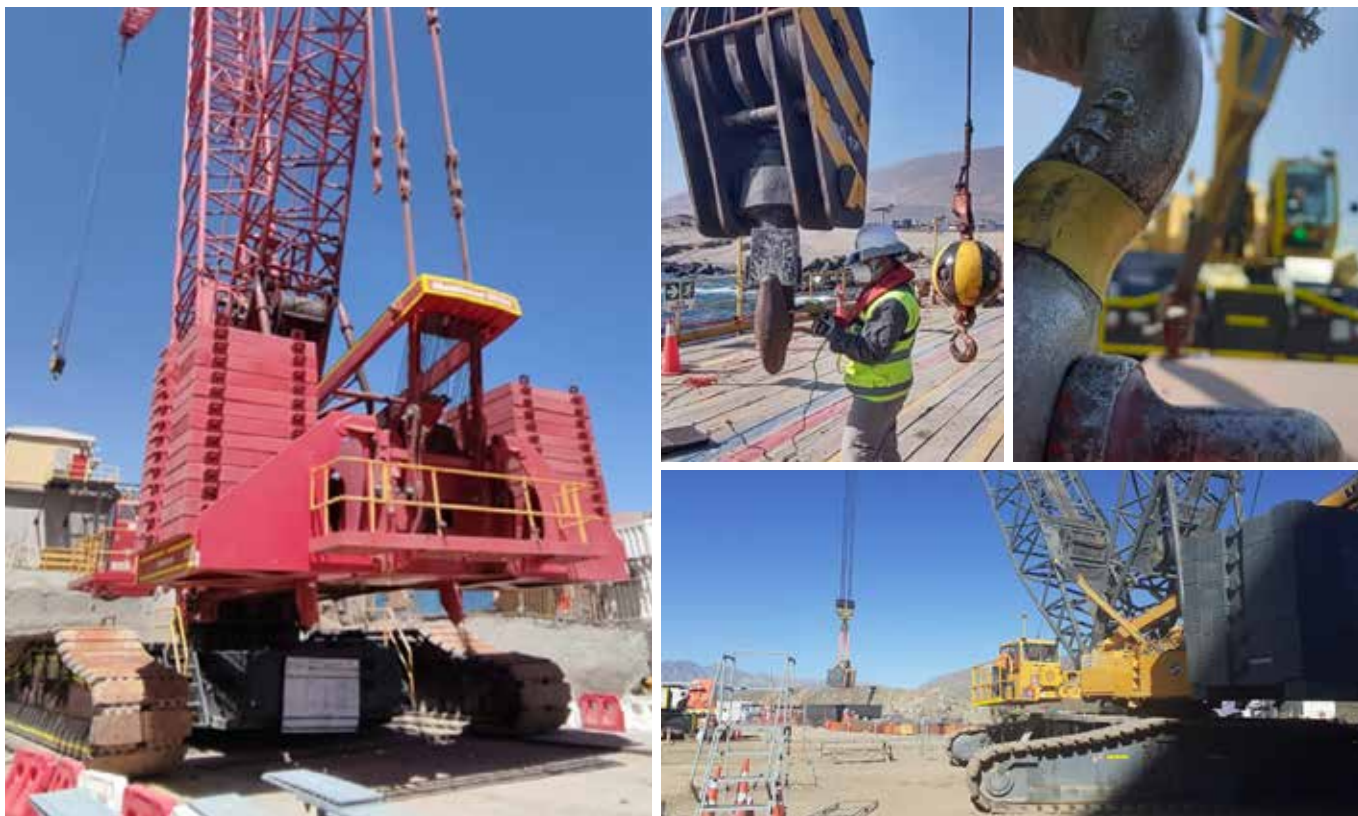

Vial Equipment Corp es un conjunto de empresas aliadas estratégicamente para proveer servicios de inspección de maquinaria, evaluación de operadores, mantención integral de flotas y entrenamiento profesional en operación segura de equipos. El enfoque corporativo del equipo Vial Equipment es asegurar la continuidad operativa y CERO DAÑO de sus clientes en todas sus operaciones. Esto, a través de un sistema trazable, confiable y eficiente que permita entregar un servicio de alta exigencia.

Este compromiso significa apoyar las necesidades de nuestros clientes y que, al mismo tiempo, puedan cum-

plir con los altos estándares y requerimientos exigidos por los diversos proyectos mineros, energéticos o industriales que se desarrollan en el país. En este sentido, buscamos ser una solución en terreno; somos un agente activo y participativo a la hora de proveer nuestros servicios de inspección y evaluaciones, ya que entendemos que la continuidad operativa y eficiencia en los tiempos de respuesta son elementos claves para las empresas en este mercado.

Detrás de la ejecución de nuestros servicios se encuentra un equipo operativo y administrativo enfocado en proveer la máxima rapidez y flexibilidad en la atención,

desde atender la solicitud, hasta la entrega del certificado. Como organización, entendemos que el mercado es volátil y dinámico, por tanto, nuestra capacidad de adaptación debe ir en función de las actividades y exigencias de nuestros clientes.

Algunos de nuestros clientes principales son: Sigdo Koppers, Exxon, Techint Chile, Besalco Arrigoni, Sotraser, entre otros. atendiéndolos a lo largo de todo Chile para proyectos como Minera Escondida, Quebrada Blanca 2, Spence, Doña Inés de Collahuasi, Divisiones de Codelco a nivel nacional, y el Proyecto Horizonte, entre otros.

Si quieres saber más de nosotros, no dudes en contactarnos a nuestro correo, en la página web o síguenos en LinkedIn.



Av. La Oración 1267  
 Pudahuel, Santiago  
 Fono: (56) 2 2432 1300  
[servicio.cliente@vialequipment.com](mailto:servicio.cliente@vialequipment.com)  
[www.vialequipment.com](http://www.vialequipment.com)

## VERACIO

## Ciencia de Yacimiento Mineral de Próxima Generación

Porque todo empieza en el yacimiento, en **Veracio** nos hemos propuesto descubrir el valor y la utilidad de los recursos escasos. Mediante una poderosa fusión de ciencia y tecnología, ayudamos a la industria minera a aprovechar sus oportunidades, mitigando al mismo tiempo el impacto social y medioambiental de sus decisiones.

**Visión más amplia. Datos más inteligentes. Menor impacto ambiental.**

En **Veracio** hemos dado pasos agigantados para liberar minerales escasos, esenciales para un futuro sostenible. Además de liberar el valioso tiempo gracias a la automatización de los flujos de trabajo, que abarcan desde la exploración hasta la producción geocientífica.

Y no sólo eso, además hemos reforzado nuestra dotación para marcar la diferencia en el mercado con sistemas conectados a la nube que mantienen al alcance de la mano a las mentes más brillantes del mundo. Y es a través de esta fusión de ciencia y tecnología como **Veracio** está ayudando a la minería a aprovechar las ciencias de yacimientos minerales avanzadas para optimizar las oportunidades.

Sin duda, su ascenso en la industria ya está dando que hablar, y las cifras se hacen eco de estos notables resultados. Con más de 15 años operando, hoy **Veracio** cuenta ya con 8 oficinas en todo el mundo en puntos críticos de la minería, además de más de 4 millones de testigos escaneados, más de 250 patentes y más de 140 geocientíficos, científicos de datos y operadores globales que crean y gestionan una valiosa gama de productos y soluciones.

**Abrazando los cambios**

La accesibilidad digital, por cierto, es el sello distintivo de nuestra innovación tecnológica. Ya sea empleando tecnología de escaneo de nueva generación, midiendo con una sólida integridad de datos o aprovechando la IA para acelerar la toma de decisiones in situ en tiempo real y mejorar significativamente la eficiencia, la rentabilidad y la sostenibilidad en todo el mundo a lo largo de la cadena de valor de la exploración minera.

Y con una plataforma integral de productos y soluciones basados en sistemas de datos para mejorar las ciencias de yacimientos minerales en los depósitos, el negocio de **Veracio** está conectado de forma única con la fase del ciclo de vida de una minera como con el volumen de perforación que se lleva a cabo. Cuanto mayor es el volumen de perforación, mayor es el valor que podemos descubrir.

Abrazando el cambio y los avances, como empresa proveedora pretendemos revolucionar la recolección de datos geológicos para promover la eficacia y la competitividad de la minería. La apuesta es ambiciosa: creemos que el sector minero ya no será el mismo porque el futuro está aquí... y nosotros ya estamos ahí. Sostenemos que el conocimiento es el elemento clave para el éxito y le entregamos esta ventaja a cada protagonista de la industria.

La llamada es entonces para aquellos que deseen acompañar a **Veracio** por este nuevo camino que esclarece el camino de oportunidades y retos para la prosperidad.

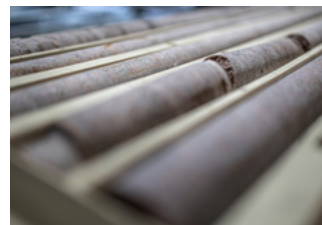
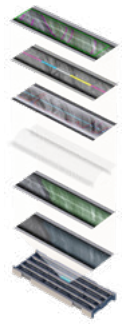

**VERACIO™**

Av. Los Libertadores 16.500, Sitio 1-A-2  
Complejo Industrial Los Libertadores  
Colina, Santiago  
Tel: +56 2 2595 3300  
sales@veracio.com  
www.veracio.com

## VISTONY

# Una Marca Global en Constante Crecimiento

Vistony es una marca consolidada, en constante expansión en 4 continentes, presente en mercados muy exigentes, con productos de clase mundial. Desde hace más de 30 años desarrolla lubricantes de la mejor calidad para proteger los equipos de las industrias, con operación en Chile desde hace 8 años. Siempre cerca y comprometidos con la innovación. Contamos con una planta de lubricantes y grasas de más de 33.000 m<sup>2</sup> con personal altamente calificado, fabricamos nuestros propios envases y tenemos una capacidad de almacenamiento de más de 3 millones de galones de aceite básico.

### Laboratorio de Calidad Mundial

Nuestro moderno laboratorio de calidad internacional cuenta con personal altamente calificado para realizar ensayos. Nos permite desarrollar nuevos productos, realizar el control de calidad de productos terminados normados por ASTM (tanto para el análisis de aceites de nuestros clientes



como para el control de calidad de la producción) y así cumplir con los más altos estándares internacionales de calidad y post venta.

### Portafolio de Productos para la Minería

- Motores de altas prestaciones: Lubricante sintético avanzado **Voltek C300**, Lubricante Premium **Forza Raygold SAE 15W/40 CK-4** y **Forza Plus SAE 15W/40 CI-4 Plus**.
- Engrase: **Vistomax MB**, **Complex Moly**, **Molibdeno Lithium EP-2**, **Nanolithium WS2**.

- Sistema de refrigeración: Tecnología híbrida **Ice Heavy Duty Noa 50/50 Red**.
- Sistema hidráulico: Premium **Draulacat 10W**.
- Sistema de transmisión: Premium **Draulacat SAE 30**.
- Diferenciales y mandos finales: **Draulacat SAE 50**.

### Certificaciones y Homologaciones

Nuestros productos son fabricados con las más estrictas normas y métodos de calidad, de acuerdo

con los estándares de organismos internacionales. Contamos con certificación ISO 9001, 14001 y 45001, así como Reconocimiento de Huella de Carbono y certificado de calidad ISO 22241 del área automotriz.

Nuestras homologaciones aseguran el respaldo de los automotrices del mundo. La calidad de lubricantes (\*) **FORZA RAYGOLD CK-4 SAE 15W-40** está homologado y reconocido por los mejores vehículos, adaptándose a las necesidades específicas de cada tipo de motor: Cummins, Energy API, DUTZ, Mercedes Benz, Renault, Volvo, Ma2, Mack, Atiel.



Av. Panamericana Norte 19434  
Lampa, Santiago  
Fono: (56) 2 2732 0627  
ventas.chile@vistony.com  
www.vistonylubricantes.cl

## GRUPO SIMMA

# 48 años Aportando a la Industria con Soluciones Integrales, Servicio Cercano y Vínculos de Confianza

Con renovada energía para seguir aportando activamente a la industria nacional, **Grupo Simma** celebró recientemente sus 48 años de existencia y los importantes logros que ha conseguido durante dicho período.

Uno de los frutos es el importante crecimiento alcanzado, que se traduce en las siete sucursales que tiene entre Iquique y Puerto Montt, que le permiten estar cada vez más cerca de los clientes y responder de forma oportuna a sus requerimientos.

Otra razón de orgullo es que ha sumado a su portafolio a reconocidas marcas internacionales que le han confiado su representación en Chile. Berco, por ejemplo, es socio comercial desde 1975; Palfinger desde 1997; Pramac desde 2006, y desde enero de 2022 lo

son Bobcat y Doosan Portable Power.

El crecimiento se manifiesta también a través de sus filiales **Simma**, **SimmaRent** y **SimmaTrans**, que día a día trabajan para entregar soluciones integrales y un servicio cercano, para así construir relaciones de confianza de largo plazo con sus clientes.

**SimmaRent** apoya la continuidad operacional de las empresas con el arriendo de equipos en plazos flexibles, según las necesidades de cada cliente. Además, ofrece una amplia gama de equipos usados, que se comercializan a precios convenientes y con la garantía y respaldo de posventa de **Grupo Simma**.

**SimmaTrans**, por su parte, lanzó "Transband", su marca propia

de correas transportadoras para la minería basadas en su amplia experiencia en la materia.

A lo anterior se suma el reconocido Servicio de Posventa que entrega el Grupo a través de un equipo altamente capacitado y talleres equipados con tecnología de punta para responder de manera rápida, eficiente y efectiva a las necesidades de los clientes.

**Grupo Simma** cuenta con más de 35 marcas representadas, reconocidas a nivel mundial por la calidad y excelencia de productos que van desde grúas, minicargadores, generadores y torres de iluminación, hasta compresores de aire y equipos de perforación. De este modo, ofrece soluciones integrales para industrias como la construcción, minería, forestal y acuicultura, entre muchas otras.



Av. Américo Vespucio 1551  
Quilicura, Santiago  
Fonos: (56) 2 2346 2700 - 600 6000 180  
contacto@gruposimma.cl  
www.simma.cl

VOGT

## Ingeniería en Transporte de Fluidos con Tecnología Digital de Vanguardia

En **VOGT** somos especialistas en el diseño, fabricación e integración de proyectos de impulsión de fluidos de alta tecnología, capaces de entregar una amplia gama de soluciones en diversos mercados, incluyendo algunas de las compañías mineras más grandes que operan en América Latina.

Nos diferenciamos por agregar valor a cada etapa de los proyectos de nuestros clientes, integrando la sostenibilidad y sustentabilidad, en todo momento.

Nuestra oferta abarca una amplia gama de productos y soluciones, desde Bombas Horizontales y Verticales hasta Bombas y Plataformas Flotantes Sensorizadas, Estanques de Golpe de Ariete, Sistemas de Almacenamiento de Energía y Tecnologías de Hidrógeno Verde. También proporcionamos Soluciones de Ultrasonido para mitigar la proliferación de algas en reservorios de agua dulce y el *fouling* en *pipelines* de agua de mar. Diseñados para satisfacer las necesidades de nuestros clientes con innovación y eficiencia.

La Solución de Hidrógeno Verde reduce las emisiones de gases de efecto invernadero y logra la neutralidad de carbono, a través de Electrolizadores con Sensores para controlar velocidad de flujo, temperatura y presión, además de Baterías de Hidrógeno que ofrecen energía sostenible, confiable y renovable en un formato flexible y ampliable.

Estamos fuertemente comprometidos con la transición energética, a través de nuestro Sistema de Almacenamiento de Energía, que suministra electricidad reno-



Bombas Flotantes Sensorizadas

vable y limpia de forma continua a los sistemas de bombeo, disminuyendo la logística de transporte de combustible, derrames, mantenciones continuas, operadores in-situ y la huella de carbono asociada a los equipos tradicionales. Además, ofrecemos la posibilidad de complementarlo con Sistemas Solares Fotovoltaicos, permitiendo un suministro renovable 24/7 a los usuarios finales.

Las Bombas Flotantes Sensorizadas contribuyen directamente en una reducción de costos operacionales y permitiendo a través de algoritmos de inteligencia artificial "*machine learning*", predecir la vida útil, antes de requerir intervención o mantenimiento. Incorporamos sistemas de Sensores y Monitoreo que realizan captura y análisis de datos en tiempo real, los que a su vez

se pueden visualizar en nuestra app "VOGT Data" desde las plataformas Apple y Play Store.

Contamos también con una familia de Robots Anfibios todo terreno, autónomos, que permiten capturar datos y muestras en entornos peligrosos. Están adaptados para que funcionen como una plataforma robótica específica para la vigilancia medioambiental y la investigación de relaves, evitando la intervención humana y la inherente exposición al riesgo.

Estamos comprometidos a utilizar nuestros 70 años de experiencia para combatir el cambio climático a través del desarrollo de soluciones sostenibles y respetuosas con el medio ambiente, aportando con nuestra experiencia hacia una gestión hídrica eficiente y responsable.

Ojos del Salado 0851  
Quilicura, Santiago  
Fono: (56) 2 2829 1200  
vogt@vogt.cl  
www.vogt.cl

VIVIPRA

## Enfrenta 2024 como la empresa con mayor kilometraje recorrido en buses eléctricos interprovinciales del país, y apuesta por profundizar su liderazgo en la minería

La exitosa experiencia acumulada por años como proveedor de buses eléctricos de Anglo American y SQM, entre otras, y las incomparables cualidades del KING LONG XMQ6130 eTech sitúan a la compañía chilena en una posición de vanguardia para seguir aportando al desarrollo de la minería, la seguridad y el confort de sus operarios en cada frente de trabajo.

La minería, acorde con los nuevos tiempos y desafíos de la electromovilidad, de día a día ir siendo más eficientes energéticamente, junto a la necesidad de seguir expandiendo su capacidad productiva, y sobre todo, la decisión de la industria minera de ofrecer medios de transporte limpios, seguros y cómodos a sus trabajadores, permiten a la compañía chilena VIVIPRA vislumbrar un 2024 desafiante y nutrido de proyectos, que le permitan seguir consolidando su liderazgo como proveedor de este importante sector.

VIVIPRA, con buses eléctricos circulando por más de cinco años en los caminos chilenos, y como proveedor de compañías del tonelaje de Anglo American, SQM, y Collahuasi, entre otras, se erige hoy como la empresa que acumula el mayor kilometraje recorrido en buses eléctricos en minería a nivel nacional, situación que ciertamente opera como garantía de confianza, no solo por la calidad de la tecnología asiática que trae a Chile, de la mano del gigante KING LONG, sino también por la probada calidad de sus soluciones de postventa.

La idea de la compañía es seguir apostando fuerte por el exitoso modelo XMQ6130 eTech, completamente eléctrico, con una autonomía de casi 300 kilómetros.

Según Christian Vicherat, Gerente General de VIVIPRA, una de las cualidades más distinguibles de este modelo es su confiabilidad, ya que al tener unidades de este mismo modelo operando en Chile



hace más de 5 años ha permitido ir incorporando mejoras, y por lo tanto, contar con un producto maduro y con tasas de falla muy bajas. Otra característica relevante es su acondicionamiento interior, especialmente diseñado para atender las necesidades de los trabajadores de la gran minería, con capacidad para 42 pasajeros; 12,6 metros de largo, 3,7 metros de alto y 2,6 de ancho. Pesan 14 mil kilos y cuentan con una autonomía de 300 kilómetros. Cumple con todas las normas exigidas en la minería chilena, como la ECE R66 y la R 107.

En el caso de SQM, los buses KING LONG modelo XMQ6130 eTech integran, desde abril de 2022, la flota de buses eléctricos de la empresa, que operan entre María Elena y su Salar. Se trata de cinco unidades 100%

eléctricas, que cuentan, además, con la primera electroconductor de la industria, otro hito pionero en esta iniciativa, que busca avanzar en materia de inclusión, sostenibilidad y disminución de emisiones de CO2.

Entre los sistemas de seguridad incorporados en este moderno vehículo destaca la capacidad de apertura de emergencia para puertas, tanto desde el exterior como desde el interior; un sistema automático de supresión de incendios, sistema corta corriente junto al puesto del conductor y automáticos en cada paquete de baterías; velocidad autolimitada y certificados ECE R66 y R 107.

“Es un orgullo para VIVIPRA ser parte de los pioneros en la incor-

poración de la electromovilidad a la minería chilena, contribuyendo decididamente con el cuidado del medioambiente y la disminución de emisiones”, señaló Vicherat.

“Otro proyecto que nos enorgullece –agrega Vicherat– es ser parte de la flota de buses eléctricos más consolidada y probada de Sudamérica, que operan con éxito en Anglo American”.

En febrero de 2021, Anglo American inauguró una flota de buses para transporte de personal compuesta por vehículos KING LONG 100% eléctricos, con certificación europea ECE R66, 42 asientos, cinturones de seguridad de 3 puntas, baño, aire acondicionado frío calor, paqueteras con luces led individuales, puertos USB, escaleras de

seguridad según normativa australiana, frenos ABS y EBS, sistema de control de estabilidad (ESP), control de tracción (ASR), cámaras 360 grados, control de carril, vidrios de seguridad, equipo automático de detección y supresión de incendios.

Esas unidades se incorporaron a la operación de Anglo American luego de un largo período de pruebas, superior a un año, durante el cual un bus operó exitosamente en los diferentes recorridos de la empresa, superando todas las expectativas.

Adicional a los proyectos mineros hemos sumado recientemente el mismo y exitoso modelo XMQ6130 eTech en proyectos y faenas de Quebrada Blanca, Los Pelambres, Centinela, Caserones, Codelco Radomiro Tomic, y Spence, entre otras.

Para complementar nuestro portafolio de buses para minería en el segmento eléctrico, donde ya estaban el modelo XMQ6900 eTech (9 metros de largo y 33 asientos) y el famoso XMQ 6130 eTech (12,6 metros de largo y 42 asientos), **VIVIPRA** incorpora este 2024 el XMQ6112 eTech (11 metros y 42 asientos), que con una estética moderna, y una silueta más estilizada, nos llega a sorprender y promete brillar dentro de los vehículos eléctricos.

#### Sobre VIVIPRA

**VIVIPRA** nació en 1985 para dedicarse fundamentalmente a la distribución y venta de buses en el segmento de transporte interprovincial y urbano de pasajeros. Desde entonces, ha vendido más de 15 mil unidades nuevas y ha provisto a más de un centenar de empresas, lo que le ha permitido posicionarse como uno de los grupos comercializadores de buses más importantes del país.

Desde sus inicios, **VIVIPRA** ha actuado como representante exclusivo para Chile de la fábrica de



carrocerías BUSSCAR de Brasil, marca de reconocido prestigio internacional en el rubro. También posee la representación de MASCARELLO, la fábrica de alta tecnología y con mayor crecimiento de ese país, y que cuenta con una amplia y atractiva gama de productos.

A la representación de estas marcas se suma MODASA, la principal fábrica de carrocerías de Perú, cuya calidad le permite tener un estándar al nivel de las principales fábricas del mundo, con sus modelos Zeus, tanto de un piso como de doble piso.

A partir de 2016, **VIVIPRA** expandió sus unidades de negocios a las actividades del transporte de carga como distribuidor de GENERAL MOTORS, logrando a la fecha representar aproximadamente un 10% de las ventas de camiones CHEVROLET en Chile.

Este camino de constante crecimiento e innovación llevó a **VIVIPRA** a expandir sus horizontes más allá del continente, en el año 2009. Entusiasmados por la proyección del mercado asiático en materia de transporte, y también

con el convencimiento de que este podría transformarse en una alternativa sólida para ampliar la oferta, la empresa envió a sus principales ejecutivos a China, con el objetivo de seleccionar a los mejores fabricantes para traer sus productos a Chile. Así nació la estrecha relación que hoy tiene **VIVIPRA** con KING LONG, un fabricante orientado no solo al volumen, sino que también a los productos de alta calidad, lo cual ha permitido posicionar a KING LONG como la fábrica de origen chino líder en Chile, con la mayor cantidad de unidades circulando en las carreteras de nuestro país.

Este año 2024 **VIVIPRA** suma a su portafolio de productos eléctricos la prestigiosa marca DAYUN Truck, con sus diferentes opciones de camiones eTech; específicamente con el modelo E9 para el segmento minero, que vendrá a solventar distintas tareas con el poder, fuerza y respaldo de esta gran marca asiática, apalancada por la sólida experiencia de su equipo técnico que destaca a **VIVIPRA** como empresa líder en Servicios y Post Venta en la venta de vehículos de transporte y carga.



Av. General Velásquez 9965  
San Bernardo, Santiago  
Fono: (56) 2 2696 7777  
contacto@vivipra.cl  
www.vivipra.cl



## V-MAX AMERICAS

# Innovando en la Industria Minera bajo el Liderazgo de Javier Walger

### Un nuevo capítulo en nuestra historia

A medida que nos embarcamos en un nuevo capítulo en la historia de **V-MAX**, es emocionante reflexionar sobre nuestro camino hasta el momento y mirar adelante hacia el futuro que estamos construyendo juntos. Como Gerente General, tengo el honor de liderar esta empresa hacia nuevos horizontes y de compartir nuestra visión y objetivos en el rubro de la minería.

Desde nuestros comienzos, hasta convertirnos en líderes en el desarrollo de transporte, gestión y contención de fluidos y gases, hemos recorrido un camino notable. Como parte del holding de Solmax, el mayor fabricante de geosintéticos en el mundo, hemos establecido nuestra posición como líderes en innovación y excelencia en la industria.

### Tuberías de HDPE: Innovación para la Industria Minera

Nuestras tuberías de HDPE son indispensables en la industria minera debido a su resistencia, durabilidad y capacidad para soportar condiciones extremas. Desde el transporte de agua y desechos hasta la gestión de relaves mineros, nuestras tuberías han demostrado su valía una y otra vez. Soluciones como nuestras tuberías Stablemax, Colormax o Stablemax 2.0 ofrecen una nueva forma de utilizar el HDPE en la minería.

Pero no nos detenemos ahí. Estamos comprometidos con la innovación continua y el desarrollo de soluciones aún más avanzadas para satisfacer las necesidades cambiantes de nuestros clientes. Estamos explorando nuevas tecnologías y procesos de fabricación para mejorar aún más la calidad y el rendimiento de nuestros productos, y estamos ansiosos por compartir estas innovaciones con ustedes en el futuro cercano.



### Compromiso con la Calidad y la Excelencia

Nuestro compromiso con la calidad y la excelencia es la piedra angular de todo lo que hacemos. Entendemos la trascendencia de cada detalle en la producción de tuberías de HDPE y nos enorgullece ofrecer productos que cumplen con los más altos estándares de calidad y confiabilidad, de gran relevancia para la industria minera.

### Compromiso con la Sostenibilidad

Al asumir el papel de Gerente General, mi objetivo es llevar a **V-MAX AMERICAS** hacia nuevos horizontes de éxito y crecimiento. Con nuestra nueva planta en la Región de Antofagasta, en la ciudad de Mejillones, abrimos una oportunidad para estar aún más cerca de nuestros clientes mineros.

La sostenibilidad es fundamental para nuestro futuro. Estamos comprometidos a integrar prácticas sostenibles en todas nuestras operaciones, desde la reducción de residuos, huella de carbono, hasta el uso de energías renovables. Al hacerlo, contribuiremos al bien-



Javier Walger,  
Gerente General de V-Max

tar del planeta y las comunidades en las que operamos, y crearemos valor a largo plazo para **V-MAX** y todos sus clientes.

### Forjando Nuevos Horizontes

En **V-MAX AMERICAS** estamos forjando nuevos horizontes en la industria minera y más allá. Con un liderazgo sólido, un compromiso con la innovación y la sostenibilidad, con un equipo dedicado, estamos listos para enfrentar los desafíos del mañana y liderar el camino hacia un futuro más brillante y sostenible para todos.



Av. General Velásquez 11001  
Barrio Industrial Puerta Sur  
San Bernardo, Santiago  
Calle Andalican N°1740  
Mejillones, Antofagasta  
Fono: (56) 2 2862 9999  
ventas@v-max.com  
www.v-max.com

ZIGMA®

## Termoplásticos PVC & CPVC para Operaciones Mineras

Cuando se transporta material abrasivo a través de tuberías, el efecto en la superficie interior es devastador. El material abrasivo erosiona rápidamente toda la cañería desde el interior hacia el exterior, lo que en casos extremos resulta en pérdidas, fallas del equipo, o gastos de mantenimiento elevados, además del posible paro de operaciones para reemplazar líneas que se han roto. Ya sea para el transporte de relaves o concentrados minerales desde una planta de procesamiento o simplemente transportando lechadas y productos químicos, Spears® es eficiente, confiable y resistente. La durabilidad, fácil instalación, de material liviano y bajo mantenimiento de válvulas y piping termoplástico Spears® lo hacen ideal para transportar pulpas, concentrados y químicos. Las propiedades exclusivas de la línea Spears® incluyen una superficie interna lisa, un mayor rango de temperaturas de trabajo 60°C (para el PVC) y 93°C (para el CPVC), sin necesidad de soldar y una resistencia al desgaste. Esto la convierte en la mejor solución para la mayoría de los desafíos que enfrentan los operadores de tuberías en campo y planta. Ofrecemos una solución completa para procesar salmuera, magnesio, etc.

A diferencia del metal, los termoplásticos nunca se oxidan, escaman o pican prácticamente duran para siempre.

Los termoplásticos son resistentes a la abrasión, a los químicos y a la corrosión. No son conductores, son livianos, operan sin problemas y aseguran bajas pérdidas por fricción, comparadas con las tuberías metálicas u otros materiales. Además, los termoplásticos no son tóxicos y son ambientalmente seguros. Sumado a estos beneficios, con facilidad en la instalación a un bajo costo sustancial, los componentes para sistemas de tuberías termoplásticas son la elección comprobada tras años de mantenimiento. Además, se complementa con los mejores Cementos Solventes y accesorios **Weld-On®** y Protectores para Flanges y Válvulas **Apsonline®**. Tenemos más de 30 años de experiencia en Chile y Latinoamérica en procesos de alta minería, y mantenemos un gran stock. En ZIGMA®, usted tendrá Garantía ilimitada de todos sus productos.

Spears Mfg. es ZIGMA en Chile y ahora en Argentina

**La elección de hoy, la seguridad de mañana.**

Productos fabricados y certificados en Estados Unidos de Norteamérica



**ZIGMA**  
PVC & CPVC Plastic Pipe, Fittings & Valves

Av. Diagonal Oriente 1374 -  
Providencia - Santiago CL  
Dr. Amador Neghme 3639 -  
Núcleo Industrial Santiago Sur -  
La Pintana - Santiago CL  
Av. Callao 232, Piso 16 -  
CABA - Argentina  
Fono: (562) 2227 9927  
ventas@zigma.cl  
www.zigma.cl



WELD-ON



efco  
SWISS

## ZKTECO

# Líderes en Investigación de Soluciones con Biometría Aplicada

Con amplia experiencia en investigación biométrica y patentes propietarias, **ZKTeco** es una empresa de renombre mundial enfocada en brindar al mercado las herramientas necesarias para poder encontrar soluciones a los requerimientos del mismo. Entre sus principales áreas de aplicación se encuentran; la verificación biométrica aplicada a la gestión de recursos humanos y asistencia, control de acceso, equipamiento de inspección vehicular con lectores de patentes y barreras vehiculares, torniquetes, detectores de metales y equipamiento de inspección de equipaje y bultos por rayos X, entre algunos.

En palabras del CEO de **ZKTeco Chile**, Gustavo Maluenda, “Como fabricantes, nos hemos puesto a disposición del desarrollo de productos que están en sintonía con lo que se requiere, enfocados en soluciones de seguridad para las personas, en términos de sostenibilidad, velando al mismo tiempo por la calidad y garantía de operatividad”.

Los productos de **ZKTeco** tienen la capacidad de adaptarse a las necesidades de cada cliente, ya que la compañía se ha comprometido a introducir sus innovaciones biométricas en diferentes industrias y mercados a nivel mundial.

Uno de los productos insignes en diferentes mercados y escenarios es **ZKBio CVSecurity**, una plataforma que ha sido probada y utilizada con éxito para las más exigentes necesidades de seguridad, tanto en entidades gubernamentales como privadas y la banca. Es un software que se instala en un Servidor del cliente, a través del cual se pueden gestionar los dispositivos vinculados a seguridad y permite efectuar reconocimiento facial con control de temperatura, control de accesos, gestión de visitantes, apertura y cierre de puertas, a través del uso de bluetooth (mediante lectores Armatura), junto con reconocimiento de huellas dactilares.

También destaca la serie Atlas diseñada por la sucursal de **ZKTeco** en



USA y que ha estado presente en las últimas ediciones de la feria *ISC West*, que se lleva a cabo en Las Vegas, Estados Unidos, siguiendo los más altos estándares, enfocada para compañías más pequeñas y que solo requiere de una conexión IP para su funcionamiento o estar conectada a la energía, y que fue presentada en Chile el año 2019 en la versión de la feria *Seguridad Expo* del mismo año. Entre sus funciones incorporadas están la gestión y registro de usuarios y su biometría, control, monitoreo y bloqueo de puertas, reportes, mapas, anti-passback, apertura por tarjeta, apertura por múltiples tarjetas, diseño e impresión de credenciales tipo tarjetas y PIN de coacción.

En materia de seguridad, la empresa ha desarrollado un algoritmo LPR (Lectura de Patentes), del cual es propietario, y se encuentran gestionando los ingresos de una gran cantidad de sitios en la gran minería, integrándose a plataformas de terceros, una innovación que otorga monitoreo permanente, sin importar donde la persona se encuentre.

Las soluciones de verificación biométrica y también de lectura



de patentes han sido elegidas en la minería por su conveniencia, equipados con una cámara de alto rendimiento, totalmente autónoma, y capaz de obtener el número de matrícula (patente) de los vehículos en un tiempo casi imperceptible, sin necesidad de utilizar carnets o credenciales de ningún tipo, y que también, de forma adicional, se puede integrar con la verificación facial del conductor.

# ZKTeco

Av. Suecia 0142, Of. 504  
 Providencia, Santiago  
 Fono: (56) 2 3226 3261  
 chile@zkteco.com  
 www.zkteco.cl

ZURICH-CHILE

## Especialistas en Automatización de Válvulas y Soluciones Integrales para el Control de Fluidos

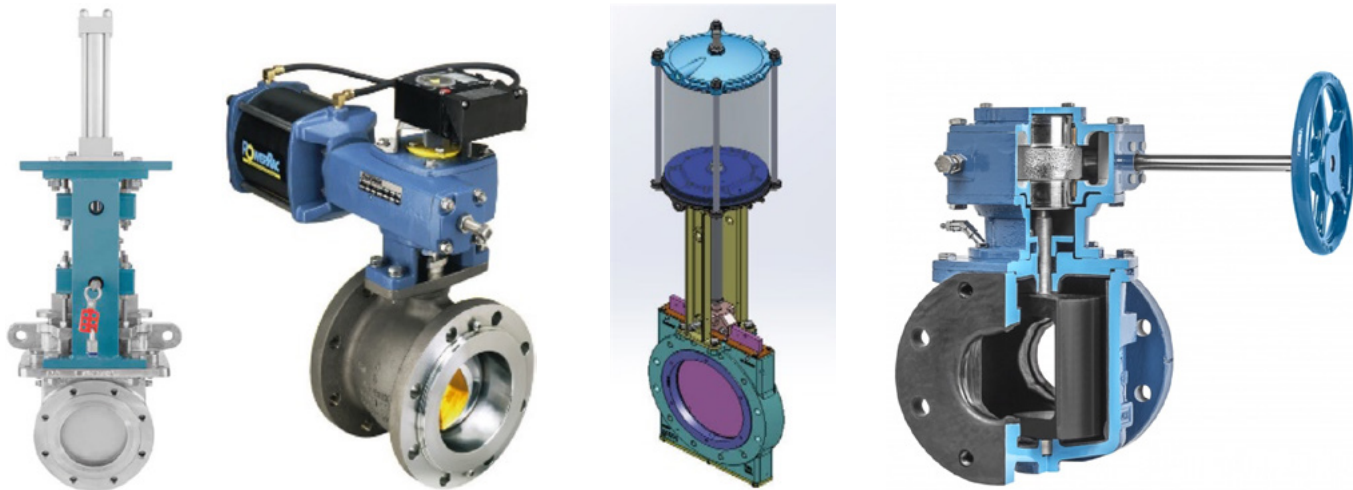

“En agosto de 2003, Zurich Chile se creó con el fin de satisfacer la demanda de válvulas en los mercados del rubro de la minería y celulosa, labor que hasta ahora se ha cumplido activamente, teniendo en cuenta como objetivo principal, ofrecer un servicio integral, comprometido y responsable hacia nuestros clientes.

Nuestra Experiencia, nos ha llevado a adquirir un gran conocimiento en tecnologías de válvulas para el control de flujo, sumado a nuestra obligación de ofrecer soluciones oportunas a todos nuestros clientes.

**Confianza**, es lo que se consigue cuando damos nuestra palabra y nos esforzamos al máximo para hacer que se cumpla, porque estamos convencidos que esto se alcanza

manteniendo un vínculo permanente con nuestros clientes.

Nuestro apoyo antes y después de la venta ha sido fundamental para lograr un servicio de excelencia con nuestra disponibilidad de 24/7 y garantía estándar de 2 años desde la puesta en marcha.”

**ZURICH CHILE**, ha sido nombrado y entrenado desde el año 2003 por DeZURIK, para ser los representantes técnicos y exclusivos de ventas en Chile. ZURICH asegurará que los clientes reciban la experiencia de la aplicación y el servicio completo, para ello cuenta el apoyo de más de 500 empleados en la fábrica de Sartell Minnesota y Ontario Canadá, centros de servicios y oficinas cuyo objetivo principal es la satisfacción del

cliente y el mantenimiento de relaciones de largo plazo.

DeZURIK es fabricante de Válvulas desde 1918 ([www.dezurik.com](http://www.dezurik.com))

- Servicios 24/7.
- Ingeniería en cálculo y dimensionamiento de válvulas de control.
- Garantía total de 2 años.
- Mantenimiento sintomática, preventiva y correctiva de válvulas de control en taller Zurich y en terreno.
- Programas de Stock y entregas.

**ZURICH-CHILE**  
Technologies, Valves & Controls

Av. Apoquindo 3001, Of. 1203  
Las Condes, Santiago  
Fono: (56) 2 2951 9750  
[ventas@zurich-chile.cl](mailto:ventas@zurich-chile.cl)  
[www.zurich-chile.cl](http://www.zurich-chile.cl)

WIM

## Women in Mining Chile



**Women in Mining Chile** es una organización no gubernamental, sin fines de lucro. Se fundó el año 2015 como parte de la red global de Women in Mining, que cuenta con más de 80 organizaciones afiliadas en todo el mundo. Durante sus casi 9 años de existencia, ha tenido tres directivas, todas comprometidas con un propósito común: **potenciar el papel de las mujeres en la industria minera.**

**Women in Mining Chile** cuenta con más de 1.300 socias, que incluyen ejecutivas, profesionales, técnicas, oficios, investigadoras, académicas y estudiantes de carreras STEM. Nuestra misión es promover la inclusión y el desarrollo profesional de la mujer en todas las etapas de la cadena de valor de la industria minera.

Nuestra visión es convertir a Chile en un referente mundial en minería sostenible, diversa, inclusiva y

con talento femenino. A través de nuestras acciones, contribuimos a las buenas prácticas, la igualdad de condiciones y la participación equitativa de la mujer en la industria.

En **Women in Mining Chile**, nos hemos comprometido a impulsar el desarrollo y la inclusión de las mujeres en la industria minera, a través de diversas acciones:

- **Desarrollo del Talento Femenino:** Fomentamos el crecimiento profesional y la adquisición de competencias transversales en todas las etapas de la cadena de valor minera.
- **Sustentabilidad e Innovación:** Promovemos prácticas sostenibles y fomentamos la innovación en el sector minero.
- **Visibilidad y Rompimiento de Barreras:** Derribamos techos y fronteras de cristal para que las mujeres ocupen roles destacados en la industria.

- **Celebración y Reconocimiento:** Valoramos y reconocemos los logros de las mujeres en minería, destacando sus contribuciones y trayectorias.
- **Descentralización y Colaboración:** Trabajamos en conjunto con diversos actores del ecosistema minero para construir una industria más equitativa y diversa.
- **Flexibilización de Barreras de Entrada:** Abogamos por condiciones igualitarias y flexibilizaciones que permitan a las mujeres acceder a roles de toma de decisión.

La gobernanza de **Women in Mining Chile** está liderada por un Directorio de cinco miembros para el período 2023-2025. Este Directorio está integrado por: Ana Salazar Ríos, Presidenta; Sibila Valdés Soto, Vicepresidenta; Maritza Henríquez Vargas, Directora Ejecutiva; Sandra Morales Herrera, Directora de Integración y Planificación; Claudia Cuesta Vargas, Directora Secretaria.

Nuestra visión de futuro es tener una industria en donde no solo se trabaje en incorporar más mujeres en porcentaje, se hable de promover la igualdad de género, sino que se transforme en un imperativo ético como una ventaja competitiva de generación de valor para la industria minera. Para ello, nuestro foco de formación, desarrollo y crecimiento para el talento femenino está en 3 ámbitos: Sustentabilidad, Innovación y Competencias Transversales. Además, trabajamos en la formación de mujeres en certificación de gobierno corporativo.

En el año 2023, en Chile, hemos logrado alcanzar un 18,0% de mujeres en la gran minería, según el Estudio de Fuerza Laboral de la Gran Minería Chilena 2023 a 2032 – CCM. Estamos seguras de que seguiremos progresando, ya que actualmente los líderes de la industria reconocen el valor del talento femenino. Sin embargo, como país minero,

nuestro mayor desafío es avanzar a un ritmo más acelerado hacia una industria sostenible con participación femenina. Este progreso debe ser significativo en la cultura organizacional, desarrollando una cultura inclusiva en cada ámbito y función de la industria minera.

En el transcurso del año 2024, nos hemos dedicado a conocer a las mujeres operadoras, mantenedoras y con diversos oficios del sector minero. Realizamos una encuesta en la que participaron más de 90 mujeres, revelando datos significativos. El 30% de las encuestadas tienen educación media completa como máximo nivel educativo. Destaca que el 45% de ellas considera que su mayor fortaleza radica en su habilidad para trabajar en equipo, mientras que la gestión de emergencias, crisis y comunicación son áreas para fortalecer, con un 5% y 1% respectivamente. Son trabajadoras sin mucha experiencia; el 57% de las encuestadas tiene menos de 5 años en la industria minera. Asimismo, el 56% de las encuestadas provienen de Antofagasta o Calama, y el 37% restante pertenece a las regiones de Coquimbo, Valparaíso y Santiago. Estos datos reflejan el potencial de las mujeres en el sector minero.

En **WIM Chile**, nos interesa trabajar en la flexibilización de las barreras de entrada para roles de toma de decisiones. Reconocemos que todavía queda mucho por avanzar en este aspecto y nos esforzamos en implementar acciones que desafíen los paradigmas asociados a los techos y fronteras de cristal que enfrentan las mujeres. En Chile, el talento femenino a menudo se ve limitado por la falta de años de trayectoria requeridos para ocupar cargos de toma de decisiones en los procesos productivos. Sin embargo, creemos firmemente en el potencial de las mujeres, formación, competencias y, sobre todo, en su compromiso para desempeñar estos roles de manera responsable. Con el acompaña-



miento adecuado, estamos seguras de que las mujeres serán exitosas en estas posiciones clave.

Una de nuestras iniciativas clave es el "Círculo Virtuoso WIM", que llevamos a cabo cada año. En este programa, mujeres talentosas reciben mentorías de líderes destacados de la industria minera. Estos líderes comparten sus claves de éxito y experiencias, empoderando a las participantes para enfrentar desafíos y crecer profesionalmente. Es cierto que el talento femenino en Chile no siempre cuenta con los años de experiencia que a menudo se exigen para ocupar cargos de toma de decisiones en los procesos productivos. Sin embargo, estas mujeres poseen un potencial innegable, una sólida formación, habilidades y, sobre todo, el compromiso necesario para ejercer sus roles de manera responsable. Con el acompañamiento adecuado, estamos seguros de que serán exitosas en sus trayectorias.

Nuestra presencia en la industria es evidente: participamos activamente en las Mesa Mujer y Minería de cuatro regiones, así como en los COSOC (Consejos de la Sociedad

Civil) del Ministerio de Minería, Cochilco y Sernageomin. Además, somos parte del grupo de expertos y expertas del Ministerio de Economía.

En la industria minera, es de suma importancia garantizar un entorno laboral inclusivo y equitativo para todos y todas. Es esencial adoptar una estrategia integral que abarque la implementación de políticas claras de igualdad de género, políticas flexibles que permitan a las personas desplegar su máximo potencial, así como medidas para lograr un equilibrio entre la vida personal, familiar y laboral. La promoción de programas de mentoría y capacitación en inclusión, la transparencia en los procesos de reclutamiento y de desarrollo profesional, y el fomento de una cultura organizacional que valore la diversidad, la equidad y la inclusión, son fundamentales. Estas acciones son cruciales para seguir eliminando los sesgos y barreras que impiden el crecimiento de la industria minera y permitan el desarrollo profesional de los que forman parte de ella.

Para el año 2030, nuestro sueño es lograr la igualdad de género en

la dotación de diversas empresas mineras. Buscamos alcanzar el 30% de representación femenina en las mesas de toma de decisiones, lo que nos permitirá participar activamente en los procesos clave que impactan el verdadero progreso de la industria minera. Chile tiene el potencial de convertirse en un ejemplo de avance hacia la paridad, donde cada mujer que se integra a la minería sea valorada en su rol y se sienta respetada. Aspiramos a cultivar una cultura sostenible de respeto mutuo entre todos los miembros, independientemente de su género, reconociendo nuestra contribución activa al desarrollo del país. Deseamos ser un referente global en cuanto a las prácticas mineras de Chile.



Napoleón 3233  
Las Condes, Santiago  
Fono: (56) 9 6450 8598  
contacto@womeninminingchile.cl  
www.womeninminingchile.cl

## CUBILITY

# Óptima Separación de Líquidos / Sólidos

### Introducción

CUBILITY es una empresa noruega, que fabrica tecnologías especiales para separación de sólidos, lodos y otros fluidos. Después de años de experiencia instalando sistemas para la industria de petróleo y gas en todo el mundo, CUBILITY ahora lleva la tecnología un paso adelante hacia la industria minera a través del lanzamiento del PureCube®. Este equipo con tecnología certificada por entes internacionales es compacto y móvil, permite tratar una amplia variedad de volúmenes de fluidos. El PureCube® forma parte del programa de Desarrollo e Investigación *Green Tech*, en colaboración con *Innovation Norway*.



Líquido entrando al PureCube

Sólidos saliendo del PureCube

### Cómo funciona

El PureCube® es un sistema eficiente de separación, filtración y deshidratación. A diferencia de los sistemas tradicionales, funciona de manera distinta utilizando la combinación única de un sistema de filtración rotatorio continuo, donde la separación de la mezcla se intensifica por un alto flujo de aire de vacío que pasa por la malla de filtración con microvibradores. El resultado es un flujo regulable de alta capacidad con óptima separación de sólidos y líquidos. CUBILITY ofrece una amplia variedad de bandas de filtración con aperturas desde 45 a 850 micrones. El PureCube® está fabricado en acero inoxidable 316L, es autónomo o puede combinarse con otros equipos para complementar y ampliar los criterios de rendimiento. El equipo funciona de la siguiente manera:

1. El líquido, pulpa o lodo ingresa al equipo.
2. Posteriormente el fluido pasa a la bandeja de distribución uniformemente y muy rápido.
3. Luego, siguen los procesos de separación, filtración y deshidratación gracias al flujo de aire de vacío que succiona 14.000 l/m y pasa a la banda del filtro rotatorio con microvibradores de alta frecuencia y bajo amplitud, con 5.400 ciclos por minuto.

4. El líquido filtrado es drenado a la sección inferior del sistema para reutilización o filtración secundaria.
5. Los sólidos finalmente deshidratados caen al final de la banda de filtración.

### Beneficios

El PureCube® logra una separación continua y multipropósito, donde los sedimentos y flóculos de alta densidad se extraen del líquido. En aplicaciones donde se usan polímeros, la experiencia ha demostrado que es posible reducirlos. El diseño especial entrega flexibilidad a las variaciones de caudales que entran al sistema. La limpieza de la banda del filtro se realiza mediante un *Air-Knife* o *Water-Knife*, sistema de aire o agua de alta presión, que permite eliminar procedimientos manuales de lavado. Esta característica hace único al PureCube®, facilitando el lavado y enjuague del material sólido. Todo el sistema es cerrado, y opera bajo presión negativa, donde gases y vapores serán capturados por un sistema de extracción que permite controlar la liberación de emisiones. Esta particularidad permite un trabajo

con bajo nivel de ruido, además, gracias a la microvibración no se crea estrés estructural. Por su diseño el equipo permite la configuración de uno o más equipos en línea, para ser operado por una persona, el reemplazo de la banda del filtro se hace en 4-5 minutos adaptándose rápidamente a las variaciones del proceso. El diseño permite integrar una cámara IP con luz para monitoreo y operación remota, también un sistema de limpieza de sólidos como accesorios. El PureCube® está diseñado para trabajar 24/7 al aire libre, bajo situaciones climáticas exigentes.

### Un Método Seguro y Eficiente

El PureCube® funciona en una amplia variedad de aplicaciones, además de complementar o reemplazar con éxito tecnologías existentes, para optimizar protocolos operacionales. Para industrias donde se requiere la recirculación de líquidos o reutilización de sólidos, este sistema es de particular interés, porque solo utiliza fuerzas físicas y mecánicas para la separación, filtración y deshidratación. Gracias a la combinación única de la banda rotatoria, vacío continuo y microvibradores, obtenemos un

proceso muy eficiente en porcentaje de materia seca, sin crear material particulado y ultrafino, ya que el equipo no muele o tritura partículas. El PureCube® es autónomo, pero también puede combinarse con otros equipos para complementar y ampliar los criterios de rendimiento. El equipo requiere de una operación simple con mínimo mantenimiento, además tiene un consumo energético muy bajo de solo 8 kW. Esta característica es compatible a la necesidad de una operación sostenible, junto con cumplir las exigencias de actores gubernamentales y de la industria en la reutilización de los recursos naturales.

**PureCube®**  
By CUBILITY

Business Development Engineer:  
Henrik John Steffens  
Marketing & Sales Coordinator,  
Latin America:  
Leopoldo Eugenio Gutiérrez  
Fono: (56) 9 7306 4460  
Fono Ventas: (56) 9 8239 2707  
hjs@cubility.com  
leg@cubility.com  
www.cubility.com

An aerial photograph of a yellow mining truck with a large, open cargo bed filled with reddish-brown earth. The truck is positioned in a deep, excavated area of a quarry, surrounded by dark, rocky terrain and tracks from other heavy machinery. The lighting is dramatic, with strong shadows and highlights on the earth and rocks.

# Capítulo IV

Grandes  
Empresas  
Mineras de Chile



## ■ Índice de Grandes Compañías Mineras en Chile

<b>Albemarle</b>	429
<b>ANGLO AMERICAN</b>	
El Soldado	430
Fundición Chagres	430
Los Bronces	431
<b>ANTOFAGASTA MINERALS</b>	
Centinela	432
Los Pelambres	433
Zaldívar	434
Antucoya	435
<b>BHP BILLITON</b>	
Escondida	436
Spence	437
<b>Doña Inés de Collahuasi</b>	438
<b>CODELCO</b>	
Andina	439
Chuquicamata	440
Gabriela Mistral	441
El Teniente	442
Ministro Hales	443
Radomiro Tomic	444
Salvador	445
<b>SPL</b>	446
<b>KGHM</b>	
Sierra Gorda	447
<b>GLENCORE</b>	
Lomas Bayas	448
<b>ENAMI</b>	449
<b>FREEMPORT MCMORAN</b>	
El Abra	450
<b>LUMINA COPPER</b>	
Caserones	451
<b>LUNDIN MINING</b>	
Candelaria	452
Ojos del Salado	453
<b>CAPSTONE COPPER CORP.</b> (ex Mantos Copper S.A.)	454
<b>SQM</b>	455
<b>TECK</b>	
Quebrada Blanca	456
Carmen de Andacollo	457
<b>CMP</b>	458

*El contenido de este capítulo ha sido entregado por las propias Mineras, informes de Cochilco y las Memorias de cada empresa.*

*La información en Direcmin (contenido y ejecutivos) tiene una actualización permanente en la versión digital de este Directorio, que se encuentra en el sitio [www.direcmin.com](http://www.direcmin.com)*



## Minera Albemarle

RUT: 85.066.600-8  
 Isidora Goyenechea 3162, Of. 202  
 Las Condes – Santiago  
 Fono: (56) 55 235 1008  
 Sector La Negra s/n, Lote 1 y 2,  
 Panamericana Norte km 1357  
 Antofagasta  
 Av. Héctor Gómez Cobo 975, Lote 4  
 Antofagasta  
 Fono: (56) 55 235 1013  
 Fono: (56) 55 234 1500 (Planta Salar)  
[www.albemarle.com](http://www.albemarle.com)  
[www.albemarlelitio.cl](http://www.albemarlelitio.cl)

**Personal Propio:** 350 trabajadores  
**Estructura de la Propiedad:** Albemarle Corporation, 100%  
**Productos:** Carbonato de litio, Carbonato de litio grado batería, Cloruro de litio y Cloruro de potasio  
**Operación:** Concentración de litio a partir de salmueras naturales del salar de Atacama / Generación de productos de alto valor agregado mediante un proceso de conversión química en Planta La Negra.  
**Yacimientos:**  
**Salar de Atacama**  
**Plantas:**  
**Planta Salar de Atacama**  
**Planta Química La Negra**

**Ejecutivos:**  
**Vicepresidente de Operaciones y Country Manager**  
 Roland Haemmerli  
**VP de Asuntos Externos LATAM**  
 Ignacio Mehech  
**Gerente de Planta Química La Negra**  
 Gian Lagomarsino  
**Gerente de Asuntos Públicos**  
 Marcelo Valdebenito

Albemarle Corporation es una empresa global líder en el desarrollo, fabricación y comercialización de productos químicos tecnológicamente avanzados y de alto valor agregado. A nivel mundial, es un importante productor integrado de litio y de compuestos de litio utilizados en baterías para artículos electrónicos, vehículos de transporte y futuras tecnologías de almacenamiento de energía, que satisfacen la creciente demanda global de estos productos.

En Chile se dedica desde hace 40 años a la extracción y procesamiento de salmueras y a la producción y despacho de sales de litio y sus derivados. La compañía opera hoy en dos sitios de producción: Planta Salar de Atacama, ubicada en el corazón del desierto del mismo nombre, y la Planta Química La Negra, a 27 kilómetros de la ciudad de Antofagasta.

En esta última se procesa el litio, un mineral de altísimo valor agregado, para los requerimientos de cada industria. Aquí se generan más de 100 especificaciones distintas que aseguran la más alta calidad a los clientes en todo el mundo.

A comienzos del 2019, Albemarle estableció un acuerdo con la estatal Corfo respecto al mecanismo de cálculo de precio preferente para industrialización del litio. Uno de los compromisos, adquiridos en el contrato firmado con Corfo, es el aporte a la investigación y desarrollo en el uso y aplicación de energía solar y sales de litio, y minería metálica y no metálica. Para ello entregará una cifra cercana a los US\$ 300 millones dentro de la vigencia del contrato.

En 2017, Albemarle firmó un acuerdo con el Estado a través de Corfo, mediante el cual pudo extender el contrato de explotación y aumentar la cuota autorizada para la producción de litio a 82 mil toneladas anuales durante los próximos 27 años.

Para concretar este crecimiento, la empresa proyecta ampliar su operación actual en la Región de Antofagasta y la construcción de las instalaciones necesarias para la elaboración de productos de alto valor agregado para el mercado de las baterías para automóviles eléctricos. Lo anterior tiene asociados más de 500 puestos de trabajo para la zona y se realizará con los permisos ambientales y de extracción de salmuera que la empresa tiene actualmente autorizados en el Salar de Atacama.

Por su parte, gracias a este acuerdo, el Estado chileno recibirá ingresos adicionales por US\$ 2.700 millones entre el 2017 y 2043, transformándose en el más favorable que un Estado haya obtenido para la explotación por terceros de recursos de litio.

Respecto a la producción, el acuerdo asegura la venta nacional de hasta el 25% de la producción para productos industrializados, con un precio preferente. Para ello, Corfo convocó a un concurso internacional para adjudicar esta producción a aquellos inversionistas que ofrezcan y desarrollen en Chile las alternativas más atractivas de alto valor agregado, tales como la producción de cátodos de litio, componentes de baterías de litio, litio metálico solar y sales de litio, entre otros.

Albemarle también se comprometió, durante toda la vigencia del acuerdo, a financiar hasta 12 millones de dólares al año en Centros de Desarrollo Tecnológico Minero-Solar.

Este contrato inédito es implementado con el más alto estándar de participación y gobernanza, ya que incorpora un acuerdo sin precedente con las comunidades atacameñas vecinas a la operación

en el Salar de Atacama, las que se harán partícipes de los beneficios de la empresa.

Durante 2020 Albemarle produjo 42 mil toneladas métricas de carbonato de litio equivalente (LCE), obtenidas principalmente en su planta de La Negra.

### Planta Salar

Este sitio de producción de Albemarle en Chile se encuentra en el Salar de Atacama, uno de los desiertos más secos de la tierra. Las condiciones del entorno son ideales para la producción de carbonato de litio a base de salmueras naturales del Salar. El proceso de producción comienza con el tratamiento de la salmuera natural que se obtiene del núcleo del Salar de Atacama, la cual se deposita en piscinas al aire libre donde, gracias al proceso de evaporación solar, alcanza una concentración de litio del 6%. Hasta la fecha, la capacidad de producción se ha ampliado, para asegurar el suministro a largo plazo en los mercados en crecimiento de litio. Actualmente la empresa desarrolla la expansión de estas instalaciones.

### Planta La Negra

La Planta Química La Negra está ubicada en el sector industrial "La Negra", ubicado a 27 km sureste de Antofagasta. Esta planta comenzó a funcionar en 1984 con la Planta de carbonato de litio y, en 1998, se puso en funcionamiento una planta de cloruro de litio. Las inversiones realizadas hasta la fecha permiten tener también una planta de extracción de solventes, así como un laboratorio químico y un Laboratorio de Investigación y Desarrollo. Aquí, la salmuera extraída del Salar de Atacama se somete a una serie de procesos químicos que permiten productos como carbonato de litio grado batería, creado específicamente para el mercado de dispositivos electrónicos, automóviles eléctricos y equipos de seguridad, entre otros.

### Proyecto Planta La Negra III

En mayo de 2017, la compañía inauguró la nueva Planta La Negra II, la planta más moderna de América Latina, para la producción de carbonato de litio grado de batería con una capacidad de 44.000 toneladas por año.

Posteriormente, Albemarle inauguró el 13 de junio de 2022 en La Negra su Tercera planta de conversión de carbonato de litio con capacidad de producción a un total de 85.000 toneladas anuales de carbonato de litio grado batería. La nueva Planta La Negra III, de un costo de US\$ 500 millones, considera la instalación de un evaporador térmico destinado a reducir el consumo de agua fresca para la producción de salmueras a un menor costo.

### Proyecto Eficiencia de Recuperación de Litio en Planta Salar

Con una inversión de US\$150 millones, la compañía se encuentra en plena construcción de la iniciativa de este proyecto que permitirá aumentar su producción a un total de 85.000 toneladas anuales de carbonato de litio grado batería, a través de mejoras a la eficiencia de sus instalaciones. El proyecto entrará en operaciones durante el primer semestre de 2023. La iniciativa considera una tecnología desarrollada para Albemarle por una empresa alemana. La innovación consiste en reprocesar la salmuera para rescatar más litio desde sales tales como la carnalita y bischofita, transformándose en un nuevo paso en el proceso que lo hará más eficiente y sostenible.

### Planta Desaladora

Albemarle anunció un acuerdo con una empresa de agua desalinizada para llevar ese recurso al Salar de Atacama



## Fundición Chagres - Anglo American

RUT: 77.762.940-9  
Camino Troncal s/n Chagres, Catemu  
Región de Valparaíso

Oficina Corporativa  
Isidora Goyenechea 2800, Torre Titanium, Piso 46  
Las Condes, Santiago, Chile  
Fono: (56) 2 2230 6000  
contacto.chile@angloamerican.com  
chile.angloamerican.com  
Youtube: youtube.com/angloamerican  
Facebook: AngloAmericanCL  
Twitter: @AngloAmericanCL  
Instagram: Angloamericancil  
Linkedin: Anglo American Chile

**Producto:** Ánodos de Cobre y Ácido Sulfúrico  
**Operación:** Fusión de Concentrados de Cobre  
**Propiedad:** Anglo American (50,1%)  
**Ubicación:** 100 km de Santiago, en la Región de Valparaíso  
**Trabajadores a enero de 2023**  
**Propios:** 320 personas  
**Contratistas:** 290 personas  
**Producción 2022:** 95.152 toneladas de ánodos de cobre y 396.985 toneladas de ácido sulfúrico.

### Ejecutivos:

**Gerente General de Fundición Chagres**  
Benjamín Martinich



## El Soldado - Anglo American

RUT: 77.762.940-9  
Carretera René Guzmán s/n, Panamericana Norte, km 122  
Nogales  
Región de Valparaíso

Oficina Corporativa  
Isidora Goyenechea 2800, Torre Titanium, Piso 46  
Las Condes, Santiago  
Fono: (56) 2 2230 6000  
contacto.chile@angloamerican.com  
chile.angloamerican.com  
Youtube: youtube.com/angloamerican  
Facebook: AngloAmericanCL  
Twitter: @AngloAmericanCL  
Instagram: Angloamericancil  
Linkedin: Anglo American Chile

**Producto:** Concentrado de Cobre  
**Operación:** Rajo Abierto  
**Propiedad:** Anglo American (50,1%)  
**Ubicación Mina:** 132 km de Santiago, en la Región de Valparaíso, a 600 m s. n. m.  
**Trabajadores:**  
**Propios:** 630 personas  
**Contratistas:** 1.060 personas  
**Producción 2023:** 39.500 toneladas de cobre fino.

### Ejecutivos

**Gerente General de El Soldado**  
Paulina Jaramillo

Fundición Chagres se ubica en la Región de Valparaíso, en la comuna de Catemu, a 100 kilómetros al norte de Santiago y a 400 metros sobre el nivel del mar.

Chagres representa el punto final de la cadena productiva del negocio Cobre de Anglo American. A través de inversiones y constantes mejoras en sus prácticas operacionales, la fundición se ha posicionado como una de las de más alto desempeño en materia medio ambiental del país.

La fundición cuenta con un proceso productivo (fusión de concentrados de cobre), que se realiza mediante tecnología de fusión flash, el que destaca por sus bajas emisiones.

624 personas conforman el equipo de Chagres, entre trabajadores y colaboradores.

### Gestión Hídrica

El agua que se requiere para el proceso productivo de Fundición Chagres es suministrada por tres pozos ubicados al interior de la operación y que cuentan con sus respectivos derechos de aprovechamiento. Chagres utiliza un promedio de 42 l/s de agua fresca, el resto del agua para el proceso, se obtiene de la reutilización de las aguas de refrigeración, gracias a que la fundición cuenta con una planta de enfriamiento de agua y una planta de desmineralización, haciendo mucho más eficiente el uso del agua.

Chagres no genera residuos industriales líquidos, ya que el agua para el proceso solo la utiliza para la refrigeración de los equipos. Dentro del proceso de mejor utilización de agua, Chagres tiene un sistema que permite derivar aguas a Piscinas de Aguas Lluvias, las cuales son utilizadas para enfriamiento del escorial.

Por otro lado, a través de convenios con el Instituto Nacional de Desarrollo Agropecuario (INDAP) Chagres apoya la mejora en la infraestructura hídrica para riego intra y extrapredial y con empresas privadas se han implementado proyectos que buscan, a partir de la innovación, hacer más eficiente el uso del agua por parte de los sistemas de agua potable rural (APR) de las comunas de Catemu y Llay Llay.

El Soldado se encuentra ubicado en la Cordillera El Melón, en la comuna de Nogales, Región de Valparaíso, a 132 kilómetros de Santiago y a 600 msnm.

Desde 2002, El Soldado comenzó a ser operado por Anglo American. Actualmente, el yacimiento es explotado a rajo abierto, a una altura promedio de 1.000 metros sobre el nivel del mar. El rajo de El Soldado es de tipo ladera, muy diferente a los que comúnmente conocemos con forma de anfiteatro.

Las operaciones comprenden, además, plantas de chancado e instalaciones para el tratamiento de minerales oxidados y sulfurados.





## Los Bronces - Anglo American

Oficina Corporativa  
Isidora Goyenechea 2800, Torre Titanium,  
Piso 46  
Las Condes, Santiago  
Fono: (56) 2 2230 6000  
contacto.chile@angloamerican.com  
chile.angloamerican.com  
Youtube: youtube.com/angloamerican  
Facebook: AngloAmericanCL  
Twitter: @AngloAmericanCL  
Instagram: Angloamericancl  
Linkedin: Anglo American Chile

**Producto:** Concentrado de Cobre, molibdeno  
**Operación:** Rajo Abierto  
**Propiedad:** Anglo American (50,1%)  
**Ubicación Mina:** a 65 km de Santiago, a 3.500 msnm, comuna de Lo Barnechea  
**Trabajadores:**  
**Propios:** 1.920 personas  
**Contratistas:** 3.240 personas  
**Producción 2023:** 215.500 toneladas de cobre fino y 1.940 toneladas de molibdeno.

### Ejecutivos

**Gerente General**  
Marcelo Bustos

**L**os Bronces es una mina de cobre y molibdeno que se explota a rajo abierto. Se encuentra ubicada en la Cordillera de Los Andes, a 65 km de Santiago, en la Región Metropolitana, comuna de Lo Barnechea, y a 3.500 msnm.

Incluye dos plantas de molienda para el tratamiento de mineral de sulfuros y dos plantas de extracción por solventes y electro obtención (SX-EW) para procesar las soluciones provenientes de la lixiviación de minerales de baja ley en botaderos.

El mineral es transportado como pulpa desde la cordillera hasta Las Tórtolas, por un mineroducto de 56 km de longitud y una diferencia de cota de 2.604 metros.

La planta concentradora Las Tórtolas y el depósito de relaves están ubicados en la comuna de Colina, donde se realiza el proceso de flotación, obteniendo concentrados de cobre y de molibdeno.

### Proyecto Los Bronces Integrado

En abril de 2023 el Comité de Ministros de Chile ha aprobado por unanimidad, aunque con condiciones, el proyecto Los Bronces Integrado de la minera Anglo American, con una inversión de 3,3 mil millones de dólares. Esta decisión se da a pesar de una evaluación ambiental previa desfavorable por parte de la Comisión de Evaluación Ambiental de la Región Metropolitana.

Anglo American asegura que el proyecto no afectará glaciares ni áreas protegidas y no requerirá agua fresca adicional, además de incluir medidas para reducir la contaminación del aire en la Región Metropolitana.

**Inversión estimada:** MMUS\$ 3.000

**Puesta en marcha:** 2027



## MINERA CENTINELA

RUT: 76.727.040-2  
 Av. Apoquindo 4001, piso 18  
 Las Condes – Santiago  
 Fono: (2) 2 2798 7000  
 contacto@mineracentinela.cl  
 abastecimiento@mineracentinela.cl  
 www.mineracentinela.cl

**Personal Propio y Contratistas:** 9.100 trabajadores  
**Ubicación:** a 180 km de Antofagasta y a 100 km de Calama. La altitud aproximada en el lugar es de 2.300 msnm. El poblado más cercano corresponde a la localidad de Sierra Gorda, distante a 30 km.  
**Propiedad:**  
 Antofagasta Minerals (70%) y Marubeni Copper Holdings (30%)  
**Producción 2023:**  
 162.700 toneladas de concentrados de cobre  
 79.300 toneladas de cátodos de cobre  
 900 toneladas de molibdeno  
 165.800 onzas de oro

### Ejecutivos:

**Gerente General**  
 Carlos Espinoza Durán  
**Gerente de Operaciones**  
 Luis Pizarro Prieto  
**Gerente de Mina Operación**  
 José Miguel Fernández  
**Gerente de Mina Desarrollo**  
 Bruno Ansaldo Rubiño  
**Gerente de Planificación y Desarrollo**  
 Jorge Calderón Ceballos  
**Gerente de Planta Concentradora**  
 Raúl Bahamondes Araya  
**Gerente de Administración y Finanzas**  
 Juan Pablo Matsumoto Escudero  
**Gerente de RR.HH.**  
 Margarita Salas Negroni  
**Gerente de Excelencia Operacional**  
 Philippe Sung  
**Gerente de Seguridad y Salud Ocupacional**  
 Manuel Rojas Campos  
**Gerente de Mantenimiento Mina**  
 Pablo Gálvez Saldias  
**Gerente de Mantenimiento Concentradora**  
 Juan Carlos Valenzuela Véliz  
**Gerente de Recursos Humanos**  
 Boris Astete  
**Gerente de Proyectos**  
 Cristián Vargas Araya  
**Gerente de Medio Ambiente**  
 Fabián Suez Muñoz

**M**inera Centinela es una empresa perteneciente al Grupo Antofagasta Minerals, que nace en julio de 2014 a partir de la integración de las operaciones de las compañías mineras El Tesoro y Esperanza.

La nueva compañía emerge de la visión de capturar las sinergias de ambas operaciones, aprovechando las condiciones geográficas, técnicas y logísticas que hacen posible una planificación y operación minera integrada y mayores economías de escala, logrando así una posición más competitiva en la industria.

Minera Centinela es una operación que explota cuatro yacimientos a rajo abierto: Esperanza, Tesoro Central, Tesoro Noreste y Mirador, a partir de los cuales produce cobre en cátodos y concentrado, además de oro como principal subproducto.

Cuenta con un muelle donde se embarca su concentrado de cobre -uno de los productos que produce la Compañía- ubicado en la comuna de Mejillones, específicamente en la localidad de Michilla.

#### Planta Termosolar

Tiene en operación una planta de energía termosolar que sustituyó los dos calentadores que se utilizaban para aumentar la temperatura del agua que requieren los electrolitos (solución de cobre de alta pureza) y el lavado de cátodos en la planta de electro-obtención. Dicha planta aumenta la temperatura del agua y de las soluciones de electro-obtención (SX-EW), gracias al intercambio de calor entre ellas, lo que entrega energía renovable en el corazón del negocio, reduciendo además las emisiones de CO<sub>2</sub> en 8.000 ton al año, lo que equivale a un 4% del total de las emisiones de la línea óxidos de Centinela.

A través de la operación de la planta, la temperatura del agua se eleva entre 80 y 85 grados Celsius, para transferir calor a la solución de cobre y así elevarla en unos 5 grados, requiriendo térmico equivalente a un consumo de cerca de 3.700 metros cúbicos de petróleo diesel al año en el circuito de calor.

La planta solar sustituye el 55% del diesel utilizado en los calentadores que forman parte del proceso extractivo de la compañía.

#### Planta Fotovoltaica

Cuenta además con una planta piloto industrial de concentración fotovoltaica, la que suministra energía al "Data Center" de la línea óxidos de Centinela.

La planta piloto solar para la generación eléctrica (64 Kwp), consiste en 4 trackers que basan su funcionamiento en lentes de concentración de rayos solares en celdas fotovoltaicas para maximizar eficiencia. Este proyecto permitirá evaluar y validar la tecnología para la producción de energía eléctrica considerando la alta radiación directa neta (3200 KWh/m<sup>2</sup>/año) y gran oscilación térmica de la zona.

La planta está inserta en el corazón tecnológico de la empresa, puesto que suministra energía al centro de datos (TIC) de la compañía, generando un aporte a la reducción de la huella de carbono de Minera Centinela y en los costos de energía.

#### Uso de Agua de Mar

Minera Centinela utiliza 100% de agua de mar sin desalar en su operación, tanto en su planta de electro obtención de óxidos como en la planta concentradora de sulfuros.

De la totalidad de agua utilizada, sólo un 12% de ella es desalada para ser ocupada principalmente en consumo humano, en el lavado del concentrado y producción de cátodos de cobre.

Para lograrlo, impulsa agua de mar desde su muelle ubicado en la localidad de Michilla, trasladando el recurso mediante un acueducto de 145 kilómetros que desemboca en una piscina ubicada a un costado de su planta concentradora situada en la comuna de Sierra Gorda.

#### Relaves Espesados

Una importante innovación que incorpora a minera en su línea sulfuros es la utilización de la tecnología de relaves espesados.

Esta técnica, que se aplica al descarte de estériles del proceso productivo para obtener concentrado de cobre, implica importantes ventajas medioambientales y operacionales, tales como: estabilidad sísmica, mínima infiltración de agua en capas de suelo, baja emisión de material particulado y ahorro de agua al reciclar el recurso obtenido en el espesamiento

#### Brazo Robótico

El brazo robótico, que funciona con energía electroneumática,

permite optimizar los procesos de manipulación, pulido de placas y guillotinado de cátodos de cobre, disminuyendo los riesgos de accidentes y costos involucrados.

El brazo logra pulir, en promedio, 400 placas de electrodos al día, entregándoles una mayor rugosidad para la posterior adherencia de la capa de cobre, mientras el sistema de guillotinado procesa en promedio 1.100 cátodos diariamente, con la ventaja adicional que elimina la contaminación orgánica presente en la zona de interfase.

#### Gestión Integrada de Operaciones (GIO)

Antofagasta Minerals inauguró en abril de 2022 su proyecto Gestión Integrada de Operaciones (GIO) en esa ciudad, y que hará posible gestionar la operación de Minera Centinela en forma remota y en tiempo real. Esto será posible mediante el uso de nuevas tecnologías que fortalecen la integración de sistemas, redes de datos y comunicaciones, teniendo la mirada del óptimo global de la cadena de valor del negocio. Esta iniciativa representa el primer Centro de Operación Remota de la industria minera ubicado en esa ciudad.

#### Proyecto Nueva Centinela (DMC)

El proyecto Desarrollo Minera Centinela (DMC) está destinado a aumentar la capacidad de tratamiento de mineral y producción de concentrado de cobre del Distrito Minero Centinela.

El proyecto es la mayor inversión minera anunciada en los últimos cinco años en Chile.

Se trata de una iniciativa de aproximadamente US\$ 4.400 millones, que generará alrededor de 13 mil empleos durante su peak de construcción, lo que significa un fuerte estímulo a la economía de la región de Antofagasta y del resto del país.

La iniciativa considera el desarrollo de los rajos Esperanza Sur y Encuentro y la construcción de una nueva planta concentradora con capacidad de 95.000 toneladas de mineral por día, para producir 130.000 toneladas promedio anuales de cobre fino adicionales, y cantidades importantes de oro y molibdeno como subproducto, considerando la ampliación de su planta para producir molibdeno. La nueva concentradora se levantará a 7 kilómetros al sur de la planta actual, será alimentada inicialmente con mineral del rajo Esperanza Sur y, una vez que finalice la extracción de óxidos del rajo Encuentro, procesará los sulfuros de este yacimiento.

Considera la construcción de un nuevo depósito de relaves con capacidad para casi dos millones de toneladas, que recibirá el tratamiento de ambas plantas concentradoras durante más de 25 años. Este proyecto permitirá duplicar la capacidad de procesamiento de minerales de Centinela y extender su vida útil por al menos 30 años más.

De esta forma, la Compañía podrá incrementar su producción anual de cobre en 144.000 mil toneladas, ubicándose entre los 15 mayores productores del mundo. Asimismo, la operación aumentará su producción de molibdeno y se transformará en uno de los mayores productores de oro de Chile, con lo cual se posicionará en el primer cuartil de costos de la industria. Es decir, en el grupo de compañías productoras de cobre con menores costos.

El proyecto agregará 3.500 toneladas de molibdeno y 130.000 onzas de oro adicionales por año, con la primera producción esperada para 2027.

Las obras se iniciarán durante el primer semestre de 2024 y, en su punto más alto de construcción, se crearán cerca de 13 mil empleos. En su fase de operación, la compañía requerirá contratar a más de mil personas, entre trabajadores propios y contratistas.

La iniciativa contempla seguir utilizando 100% de agua de mar sin desalar en la totalidad de su proceso productivo y energía eléctrica proveniente sólo de fuentes renovables, que no generan emisiones al ambiente. También continuará aplicando la tecnología de relaves espesados, lo que le permite un uso más eficiente del agua.

Se impulsarán nuevas iniciativas de electromovilidad, eficiencia energética, economía circular y control de material particulado. A su vez, también utilizará camiones y perforadoras autónomas.

Inversión estimada: MMUS\$ 4.400

Uso de agua de mar: desde la planta Centinela

Puesta en marcha estimada: 2027



## MINERA LOS PELAMBRES

RUT: 96.790.240-3  
 Av. Apoquindo 4001, Piso 18  
 Las Condes - Santiago  
 Fono: (56) 2 2798 7000  
 comunicacionesexternas@pelambres.cl  
 www.aminerals.cl  
 web.pelambres.cl

**Operación desde:** 1992. Actual explotación a gran escala comienza en el año 2000.

**Trabajadores promedio 2023:** 7.660 personas (dotación propia y contratistas).

**Firmas Propietarias:**  
 Antofagasta Minerals S.A. 60%  
 Nippon LP Resources UK Limited Agencia en Chile 25%

MM LP Holding BV 15%

**Operación:** Rajo Abierto.  
**Yacimientos / Minas:** Los Pelambres  
**Ubicación Mina:** 240 km al norte de Santiago y 380 km al sur de Coquimbo.

**Productos:** Concentrados de Cobre, Molibdeno y Oro.

**Producción 2023**  
 300.300 toneladas de cobre  
 8.100 toneladas de molibdeno  
 43.300 onzas de oro

### Ejecutivos:

**Gerente General**  
 Alejandro Vásquez Montero  
**Gerente de Asuntos Públicos y Comunidades**  
 Patricio Pinto Ariztía  
**Gerente de Seguridad y Salud Ocupacional**  
 Jorge Yoma Vásquez  
**Gerente General de Producción**  
 Marcelo Maccioni  
**Gerente de Administración y Finanzas**  
 Nalib Jodor Hereme  
**Gerente de Recursos Humanos**  
 Roberto Medina Alderete  
**Gerente de Mantenimiento**  
 Guillermo Yáñez Galarce  
**Gerente Planificación y Desarrollo**  
 Sergio Herbage  
**Gerente de Mina**  
 Felipe Miguez  
**Gerente de Transporte de Fluidos y Tranque**  
 Cristián Cano Rodríguez  
**Superintendente Planta Concentradora**  
 Rodrigo Pastén  
**Gerente de Excelencia Operacional**  
 Carmen Vega Cancino  
**Gerente de Operaciones Integradas**  
 Mario Ortiz  
**Gerente de Medio Ambiente**  
 Carlos Tamayo Lara  
**Gerente de Integración de Proyectos Pelambres Futuro**  
 Ana Salazar Ríos  
**Gerente de Puerto**  
 Alejandro Astudillo  
**Gerente de Asuntos Públicos**  
 Marisol Díaz Martinovich

**M**inera Los Pelambres (MLP) es un yacimiento de sulfuros ubicado en la región de Coquimbo, a 240 km al norte de Santiago. Los Pelambres produce concentrado de cobre –que contiene además oro– y concentrado de molibdeno, mediante un proceso de molienda y flotación. Cuenta con un depósito cuprífero ubicado en la cordillera de los Andes, cercano al límite con Argentina en la comuna de Salamanca, provincia de Choapa.

El proceso de extracción se realiza en una mina a rajo abierto entre 3.100 y 3.600 msnm, enviando el mineral a planta mediante correas al interior de túneles. El proceso de molienda y flotación se realiza en el sector precordillerano de Piuquenes con destino final el Puerto Punta Chungo, en la comuna de Los Vilos.

Los productos principales de MLP son concentrados de cobre, de molibdeno y oro, siendo los mercados más significativos para sus productos Asia y Europa. Minera Los Pelambres es el quinto productor de cobre más grande de Chile, y el séptimo a nivel mundial, situándolo en uno de los diez yacimientos cupríferos más grandes a nivel global. Forma parte de Antofagasta Minerals, la división minera del Grupo Antofagasta PLC.

A diferencia de otras grandes empresas de la minería del cobre, Minera Los Pelambres tiene la particularidad de operar en una zona agrícola, interactuando con más de 40 localidades. Su área de influencia directa son las comunas de Salamanca, Illapel y Los Vilos, que, junto con Canela, conforman la Provincia del Choapa.

En el 2014, Minera Los Pelambres decide replantear el relacionamiento con las comunidades para responder de mejor forma a sus desafíos y necesidades. De esta forma fortalece la participación, la transparencia y los acuerdos con los habitantes y los municipios de la Provincia del Choapa, a través del programa Somos Choapa.

Este programa se sustenta en una activa participación ciudadana, caracterizada por el diálogo y el desarrollo de diversas iniciativas de manera colaborativa, entre los propios vecinos, la Autoridad (municipios) y Los Pelambres. En los últimos 5 años se han desarrollado 150 iniciativas en la provincia de Choapa, equivalentes a más de US\$25 millones.

La visión de futuro de la compañía apunta al desarrollo de una minería sustentable, a partir de los nuevos desafíos que enfrenta la industria y el territorio donde se emplaza, caracterizado por una histórica vocación minera, agrícola y agropecuaria, respetando la identidad de cada una de las comunidades con las que convive.

### Planta Concentradora

La planta concentradora, está ubicada a 1.600 msnm y procesa, en promedio, 175.000 toneladas por día.

### Proceso Productivo

El mineral chancado es transportado hasta los molinos, donde es triturado hasta alcanzar el tamaño de liberación de las partículas de cobre.

Durante el proceso de flotación, al mineral de cobre sulfurado se le agrega agua, reactivos y aire, y es agitado para hacerlo burbujear, consiguiendo el arrastre a la superficie del mineral que se convertirá en concentrado de cobre a ser enviado por un ducto al Puerto. A su vez, la producción del molibdeno también se realiza a través del proceso de flotación.

### Tranque El Mauro

El tranque de Minera Los Pelambres está ubicado a 12 km de la localidad de Caimanes, en la comuna de Los Vilos, y cuenta con una capacidad de depósito de 1.700 millones de toneladas de relaves.

El Tranque El Mauro fue diseñado y construido para dar garantías de seguridad estructural y ambiental, tanto durante su operación como en su posterior cierre, a través de los más exigentes estándares técnicos aplicados en Chile y el mundo, como el entregado por el Comité Internacional de Grandes Presas (ICOLD, por sus iniciales en inglés).

### Puerto

El concentrado de cobre viaja a través de un ducto de 120 km hasta la ciudad de Los Vilos, donde se embarca en el Puerto Punta Chungo a distintos puntos del mundo. El mineral llega en forma de pulpa, la que es filtrada, alcanzando un contenido de humedad de 9% para luego ser almacenada y cargada en barcos a través de una correa transportadora encapsulada. El puerto recibe en promedio 6 barcos mensuales, los que son cargados, principalmente, con concentrado de cobre para los mercados de Asia y Europa.

### Energías Renovables

La compañía impulsa el uso de energías renovables como una de las principales fuentes de abastecimiento, buscando disminuir las emisiones al ambiente. En Los Pelambres, el 100% de la energía ya es renovable. Además, destaca su uso eficiente y sustentable del recurso hídrico, lo que ha permitido alcanzar el mejor desempeño en la industria minera nacional con un 85% de recirculación de agua para sus procesos industriales.

### Proyecto Pelambres Futuro

Tras más de 20 años de presencia y aprendizajes en la Provincia del Choapa, Minera Los Pelambres inició una siguiente etapa de desarrollo de la compañía con el desafío principal de extender el plazo de las operaciones más allá del año 2035. Los Pelambres Futuro corresponde a la visión de largo plazo de la compañía que surge de la búsqueda por una mejor convivencia en el territorio, lo que significa introducir mejoras en la gestión para ampliar la vida útil de las operaciones.

### Proyecto INCO

El primer paso de Los Pelambres Futuro corresponde al Proyecto de Infraestructura Complementaria (INCO), actualmente en construcción con un avance general de más de un 93%.

La iniciativa es de una inversión de US\$ 2.200 millones y considera la construcción de una nueva línea de molienda y de flotación en la actual Planta Concentradora El Chacay, lo que sumará un 15% más de producción, lo que equivale a aproximadamente a 60.000 toneladas de cobre fino por año.

El proyecto también considera la construcción de una planta desalinizadora de osmosis inversa de 400 l/s, obras marinas de captación de agua de mar y descarga de salmuera, y un Sistema de Impulsión-conducción del Agua Desalinizada (SIAD) de calidad industrial entre la estación de bombeo ubicada en Puerto Punta Chungo, en Los Vilos, y la estación de recirculación existente y operando en el área industrial del tranque El Mauro. Se espera que las obras comiencen a operar en el segundo trimestre de 2023. Con el desarrollo de este proyecto Los Pelambres será la primera compañía minera de la zona central del país que empleará agua de mar para producir cobre.

### Proyectos PAO y Extensión Vida Útil

Otras dos iniciativas forman parte del Proyecto Pelambres Futuro y se suman al desarrollo del actual proyecto INCO. Ellas corresponden al Proyecto Adaptación Operacional (PAO) y al de Extensión Vida Útil. Con respecto al primero, en abril de 2021, el Servicio de Evaluación Ambiental declaró admisible el proyecto PAO presentado por la minera, el que considera ampliar la planta desalinizadora que hoy se construye en Los Vilos, además de la construcción de un nuevo sistema de transporte de concentrado (STC), alejado de los centros más poblados, entre otras obras. De esta manera, la compañía prevé disminuir posibles interferencias y molestias para los vecinos. Estas obras, en conjunto, suman una inversión estimada en US\$ 1.000 millones.

El segundo proyecto Extensión Vida Útil, está enfocado en las nuevas exigencias medioambientales que involucra el desarrollo de un mayor espacio para el botadero y tranque El Mauro. En este sentido, la iniciativa propone realizar actualizaciones y modificaciones de las obras comprometidas inicialmente para ese tranque de relaves, tomando en cuenta los compromisos pactados con las comunidades relacionadas a esas áreas.



## Zaldívar

RUT: 76.485.762-3  
 Av. Grecia 750  
 Antofagasta  
 Fono: (56) 55 243 3400  
 Casa matriz:  
 Av. Apoquindo 4001, Piso 13  
 Las Condes - Santiago  
 Fono: (2) 2 2798 7000  
 www.aminerals.cl  
 http://web.minerazaldivar.cl/

**Año Inicio de Actividades:** 1995  
**Personal Propio y Contratistas:** 3.100 trabajadores

**Firmas Propietarias:** Antofagasta Minerals (50%) y Barrick Gold Corporation (50%)  
**Producto:** Cobre  
**Producción 2023:** 40.500 Toneladas de cobre fino

**Operación:** Rajo Abierto  
**Yacimientos /Minas:** Zaldívar  
**Plantas:**

**Faena Zaldívar (Chancado, Lixiviación, Extracción por Solventes y Electro-obtención. Planta concentradora)**

### Ejecutivos:

**Gerente General**  
 Leonardo González Alcayaga  
**Gerente de Finanzas**  
 Pablo Rodríguez López  
**Gerente de Recursos Humanos**  
 Rodrigo Catalán Jara  
**Gerente de Planificación y Desarrollo**  
 Lautaro Mayorga Ramírez  
**Gerente de Salud y Seguridad Ocupacional**  
 Francisco Gálvez Campos  
**Gerente de Mantenimiento**  
 Marcos Theza Gallardo  
**Gerente de Proyectos**  
 Jorge Etcheverry Castro  
**Gerente de Proyecto Recuperación de Cobre**  
 Nelson Salazar Navarrete  
**Gerente de Medio Ambiente**  
 Eduardo Urra Sánchez

El yacimiento cuprífero de Zaldívar se encuentra ubicado en la precordillera de la Región de Antofagasta, a 175 kilómetros de dicha ciudad y a 3.300 msnm.

Minera Zaldívar es un yacimiento de cobre a rajo abierto, con más de 20 años de trayectoria, que produce un 98% de cátodos de cobre por medio de lixiviación en pilas, extracción por solventes y electro-obtención. Además, produce un 2% de concentrado de cobre, a través de un proceso de flotación y una planta concentradora, cuyo producto se vende a fundiciones locales.

Antofagasta Minerals adquirió una participación del 50% de este yacimiento a Barrick Gold Corporation el 1 de diciembre de 2015 y, desde esa fecha, es su operador.

Tiene una capacidad de producción de 125.000 toneladas y comenzó la elaboración de cobre catódico de alta pureza en junio de 1995. La producción de cátodos representa el 98% de la producción de cobre fino total, siendo el resto, concentrado del mineral, el cual se vende en fundiciones locales en Chile.

En la mina Zaldívar, se utiliza el método convencional de explotación a rajo abierto en bancos, contando con una tasa de extracción de material aprobada de 260.000 tpd como promedio anual.

La operación minera extractiva incluye las operaciones de perforación, tronadura, carguío de material y transporte. El transporte del material a los lugares de destino se efectúa mediante una flota de camiones de alto tonelaje y el destino del mineral extraído depende de la ley del material. El mineral de alta ley es llevado directamente al chancador primario, o bien al stock de éste; mientras que el mineral con menor ley se transporta a la pila de lixiviación Dump Leach y el material estéril es transportado al botadero principal.

### Planta de Chancado

El mineral extraído se transporta en camiones de 240 toneladas a una tolva de alimentación del chancador primario, a una tasa de aproximadamente 50.000 toneladas por día. El chancador primario es del tipo giratorio "de pera". El producto del chancado primario es enviado a un sistema de pre-harneo, consistente en dos harneros banana. El sobre tamaño obtenido del sistema de pre-harneo es enviado a los chancadores secundarios y, el de bajo tamaño se transporta directamente a un almacenamiento cubierto (stock pile), el cual recibe también el producto proveniente del chancador secundario.

El sobre tamaño es enviado a cuatro líneas de chancadores terciarios con barrido de agua, que trabajan en circuito cerrado y paralelos entre sí. Se ha instalado una quinta línea de chancado, que permite procesar el mineral para optimizar la operación de los chancadores cuando la proporción de finos sobrepasa la capacidad de barrido de los chancadores.

### Flotación y Relaves

El material fino, de bajo tamaño, es enviado a una planta de flotación con celdas rougher.

El concentrado rougher alimenta a cuatro celdas de limpieza en etapas cleaner y recleaner, obteniendo un concentrado final de cobre que alimenta el espesador de concentrado de 30 metros de diámetro. El producto del espesador alimenta un filtro cerámico, y los concentrados son depositados en una cancha donde se completa su secado, quedando listo para su transporte como producto final. Los relaves generados en la etapa de flotación rougher son espesados en un espesador de 35 metros de diámetro y dispuestos en un depósito de relaves convencional.

### Apilado y Lixiviación

El mineral proveniente del chancado terciario, material de alta ley, es lixiviado en una Pila Dinámica, la cual opera mediante un proceso cíclico de carga y retiro del material. La solución rica es conducida hacia las piscinas de Solución de concentración rica en cobre (PLS) y luego a la planta de extracción por solventes (EW). El material removido de esta pila pasa a un proceso de lixiviación secundaria en una Pila Lixiviación Secundaria de Ripios (LSR). El mineral de baja ley pasa directamente desde la mina y es depositado en la pila Dump Leach cuyo lixiviado es conducido a la piscina de Solución de concentración intermedia de cobre (IPLS).

### Extracción por Solventes y Electro-Obtención

Las soluciones efluentes del proceso de lixiviación son conducidas hacia las piscinas de PLS y luego a la Planta Extracción por solventes (SX), o enviadas a la piscina de IPLS para su recirculación en pilas. En la planta SX ocurre una transferencia de dichas soluciones a una segunda solución llamada electrolito, por medio de un extractante orgánico. El electrolito generado en la planta SX constituye la alimentación a la planta de electro-obtención (EW).

La Planta de EW cuenta con una capacidad nominal de producción de cobre de 176.000 toneladas anuales. En ella tres máquinas completamente automatizadas cosechan los cátodos que luego son embarcados en tren para su traslado al puerto respectivo para enviar a sus destinos finales.

### Energía Eléctrica

La energía eléctrica que se inyecta para la operación de la mina Zaldívar, se obtiene del Sistema Interconectado del Norte Grande (SING), y es abastecida por Engie. El contrato de abastecimiento con Engie permite asegurar el suministro hasta el año 2020. En julio 2020 comienza a regir un contrato de abastecimiento con Colbún S.A. por un plazo de 10,5 años, permitiendo que Minera Zaldívar SpA sea la primera operación minera que tendrá el 100% de su suministro eléctrico vía ERNC.

### Proyecto Continuidad Operacional Zaldívar

El Proyecto tiene como fin extender las operaciones de su faena minera desde junio de 2025 hasta el año 2051, incluyendo la conclusión de la Fase de Cierre para el año 2054. Las obras incluyen ampliaciones y mejoras en las instalaciones actuales de la operación minera, entre las cuales se cuenta la pila de lixiviación de ripios secundarios y la altura del botadero principal de lastre. También considera elevar la pared del tranque de relaves en 3 metros, para incrementar su capacidad, además de ampliar el relleno sanitario.

Este objetivo se fundamenta en la explotación y beneficio a largo plazo de sus recursos minerales. Un factor clave en este proyecto es la utilización de agua de mar sin desalación, que será incorporada directamente en el proceso productivo gracias a innovaciones tecnológicas, como la adición de sal y el aumento de temperatura en el proceso de lixiviación.

Inversión estimada: MMUS\$ 1.200

Puesta en marcha: 2028

Proyecto Optimización Recuperación Sulfuros Secundarios

Con fecha 5 de diciembre 2019, el directorio de Compañía Minera Zaldívar SpA aprobó la ejecución del proyecto Optimización Recuperación Sulfuros Secundario de una inversión de US\$ 188,7 millones.



## Minera Antucoya

RUT: 76.079.669-7  
 Av. Apoquindo 4001, Piso 18  
 Las Condes - Santiago  
 Fono: (56) 2 2798 7000  
 consultas@antucoya.cl  
 proveedores@antucoya.cl  
 web.antucoya.cl  
 www.aminerals.cl

**Firmas Propietarias:** Antofagasta Minerals (70%) y Marubeni Corporation (30%)

**Inicio de Operaciones:** 2016

**Vida Útil de la mina:** 20 años

**Personal propio y Contratistas:** 2.660 trabajadores

**Personal propio:** 880 trabajadores

**Producto:** Cobre (óxidos)

**Operación:** Rajo Abierto

**Producción 2023:** 77.800 toneladas de cátodos de cobre  
**Producción 2022:** 77.800 toneladas de cátodos de cobre

### Ejecutivos:

#### Gerente General

Ivo Fadic Gálvez

#### Gerente de Operaciones:

Patricio Mora Higuera

#### Gerente de Seguridad y Salud:

Julissa Bernal Cisternas

#### Gerente de Proyectos Estratégicos:

Rolando Maluenda Salfate

**A**ntucoya es un yacimiento de óxidos de cobre ubicado aproximadamente a 125 km al noreste de la ciudad de Antofagasta, en la región de Antofagasta. Las operaciones se ubican en las comunas de Mejillones y María Elena, en las provincias de Antofagasta y Tocopilla, respectivamente a una altura de 1.700 msnm.

La construcción del proyecto terminó en 2015 y la compañía alcanzó su capacidad de diseño durante el año 2016. Fue inaugurada el 28 de julio de 2018.

Antucoya produce cerca de 75.000 toneladas anuales de cátodos de cobre electro obtenidos de alta pureza. Las operaciones utilizan 100% agua de mar sin desalar en sus procesos.

En tanto, desde el 2022 su consumo eléctrico proviene 100% de fuentes de energía renovables en línea con la estrategia de Cambio Climático de Antofagasta Minerals.

#### Procesos Operacionales

Antucoya es una mina de cobre que explota minerales oxidados de baja ley – 0,35% de cobre- a través de una operación minera convencional a rajo abierto.

El proceso considera lixiviación en pilas, para posteriormente obtener cátodos a través de etapas de extracción por solventes y electro-obtención.

El mineral es procesado en una planta de chancado de tres etapas y aglomeración, para posteriormente ser lixiviado en pilas dinámicas. La solución rica, producida en los procesos de lixiviación, es tratada en una planta de extracción por solventes y electro-obtención (planta SX-EW), para producir cátodos de cobre de alta pureza.

Las reservas del yacimiento se estiman en 700 millones de toneladas de mineral con una ley media de 0,35% de cobre total.

#### Reutilización de agua

El suministro de agua requerido para todos los usos del proyecto proviene de la línea de impulsión de agua de mar ubicado en el sector de caleta Michilla, que abastece

a la operación de Minera Centinela, cuyo trazado pasa a aproximadamente 7 km al sur de Antucoya.

Para el cuidado del recurso hídrico, la compañía aplica la siguiente estrategia:

- Recirculación del 85% del agua de la planta hidrometalúrgica.
- El 44% del recurso hídrico utilizada en la planta hidrometalúrgica corresponde a agua industrial.

Junto a ello, la minera cuenta con dos plantas de tratamiento de aguas servidas, con una capacidad de procesamiento conjunta de hasta 540 metros cúbicos diarios. Este sistema, consiste en la utilización de los propios microorganismos de las aguas servidas para la remoción de la carga orgánica, para posteriormente pasar a las etapas de permeado y desinfección, logrando de esta manera la remoción de carga orgánica, sólidos y organismos patógenos, obteniendo así un agua con calidad de regadío en conformidad a la Norma Chilena 1333. El agua tratada resultante, posteriormente es ocupada para mantención de caminos, disminuyendo con ello la polución producto del tránsito vehicular al interior de la faena.

#### Proyecto 32M

Durante 2020, la compañía lanzó su proyecto 32M, que desafió a toda la organización para lograr el objetivo común de alcanzar la meta de 32 millones de toneladas procesadas anuales en su planta. El objetivo fue logrado por Minera Antucoya el 26 de diciembre de 2022 gracias a, entre otros aspectos, la estandarización y estabilización de sus procesos.





**Reseña de la Empresa:**

Escondida, la mayor operación minera de cobre individual de mayor producción en el mundo produce cobre en concentrado y cátodos de cobre. Sus operaciones productivas se ubican en la Región de Antofagasta, Chile, a 170 km al sureste de la ciudad de Antofagasta y a 3.100 metros sobre el nivel del mar.

La infraestructura actual en faena consiste en dos rajos abiertos (Escondida y Escondida Norte), sistemas de chancado y transporte de mineral, dos plantas concentradoras (Laguna Seca y Los Colorados), dos pilas de lixiviación, dos plantas de extracción por solventes y una planta de electro-obtención. Las instalaciones asimismo, incluyen dos mineroductos para el transporte de concentrado desde la mina hasta la planta de filtros, ubicada junto al Puerto Coloso, ubicado al sur de Antofagasta

La compañía también opera en Puerto Coloso una planta desalinizadora de agua de mar, cuyo producto -agua de uso industrial- junto con el agua de filtrado, se transporta a través de un acueducto que cruza 157 km por el desierto hasta llegar a la mina.

El concentrado de cobre se obtiene a través del proceso de flotación de mineral sulfurado y los cátodos de cobre, mediante lixiviación de mineral oxidado, biolixiviación de sulfuros de baja ley y un proceso de extracción por solventes y electro obtención. (SX/EW).

En 2021 la compañía registró una capacidad de procesamiento récord, alcanzando las 371.000 toneladas diarias de mineral, lo que sin embargo fue contrarrestado por una menor ley del mineral enviado a sus plantas concentradoras y, una menor producción de cátodos, debido a una menor mano de obra disponible debido a las restricciones impuestas por el COVID-19.

**Suministro Eléctrico**

La compañía cuenta con un sistema de líneas de transmisión propio que se conecta a la red eléctrica del Norte del país para alimentar sus operaciones. El suministro eléctrico proviene de proveedores externos y de Tamakaya EspA, empresa propiedad de BHP, que genera energía eléctrica en la central a gas Kellar. Durante el año fiscal australiano 2020, Escondida firmó algunos acuerdos para el suministro de energía eléctrica de fuentes renovables que comenzarán durante el año fiscal 2022.

En octubre de 2021, el Servicio de Evaluación Ambiental de Antofagasta calificó favorablemente la Declaración de Impacto Ambiental (DIA) del proyecto "Implementación de Nuevas Obras Eléctricas". La iniciativa, de una inversión de US\$12,4 millones, proyecta repotenciar el sistema eléctrico que alimenta a las palas y perforadoras en el rajo del lado sur de las faenas de la compañía, mediante la incorporación de una nueva subestación eléctrica móvil, entre otras obras.

**Plantas Desalinizadoras**

En diciembre de 2019 la compañía puso en marcha el proyecto Escondida Water Supply Extension (EWSE), que constituyó un nuevo hito en la estrategia hídrica, ya que con esta iniciativa se completó la capacidad integrada de desalinización para abastecer la operación.

EWSE se sumó a una inversión sostenida en plantas desalinizadoras realizada durante los últimos 15 años, totalizando US\$ 4.000 millones.

Anteriormente, en 2018, la compañía había comenzado a operar su segunda planta desalinizadora de agua de mar (Escondida Water Supply - EWS) en Puerto Coloso cuyas instalaciones demandaron una inversión aproximada de US\$ 3.400 millones.

Con una capacidad de 2.500 l/s, esta unidad se sumó a la que ya operaba en el mismo lugar desde 2006 con una capacidad de 525 l/s, permitiendo a las operaciones satisfacer sus crecientes requerimientos de agua y minimizar el uso de acuíferos.

Cabe recordar que esa planta desalinizadora fue la primera en entrar en operaciones en la industria minera local. Como resultado de estas inversiones, y de un trabajo focalizado en reducir el consumo de agua a través de una mejor recuperación, actualmente Escondida hace uso exclusivo de agua desalinizada para operar. Durante 2020 Escondida comenzó a operar 100% con agua desalinizada. Tras la decisión en diciembre de 2019 de cesar la extracción de agua subterránea para consumo en sus operaciones desde los acuíferos de Salar de Punta Negra y Monturaqui, las faenas comenzaron a ser abastecida en su totalidad con agua desalinizada. La empresa tiene el compromiso de seguir en esta senda y reducir en un 15% adicional la extracción de agua subterránea para fines del año fiscal australiano 2022.

Asimismo, a mediados de 2021 Escondida alcanzó un inédito acuerdo de gestión, compensación y reparación con el Consejo de Defensa del Estado, el Consejo de Pueblos Atacameños, y la Comunidad Indígena de Peine, en relación con el manejo ambiental del Salar de Punta Negra, lo que pone fin a una pugna entre las partes, luego que la minera fuera demandada por daños en la zona. Entre las decisiones acordadas destaca la creación de una Mesa de Gobernanza Socioambiental de la Subcuenca del Salar de Punta Negra y sectores aledaños, además de la elaboración y validación de un plan de manejo que la compañía deberá llevar adelante para contribuir a la recuperación natural del acuífero de ese salar.

**Proyectos**

Escondida inauguró en julio de 2019 el Centro Integrado de Operaciones (CIO) ubicado en sus oficinas de Santiago. El CIO provee desde este lugar los servicios de control remoto a las faenas y áreas de proceso de las operaciones de Escondida y Spence, también propiedad de BHP. Las instalaciones facilitan de este modo operaciones más seguras y con una mayor productividad, reduciendo, a la vez la exposición de personas en las faenas, permitiéndoles trabajar en un espacio más colaborativo.

En marzo de 2020 el Sistema de Evaluación Ambiental (SEA) calificó favorablemente la Declaración de Impacto Ambiental (DIA) del proyecto denominado "Nuevo Relaveducto y Sistema de Transmisión Eléctrica Sector Tranque de Relaves Laguna Seca" cuyo objetivo es asegurar una disposición adecuada y suficiente de los relaves de sus operaciones.

La iniciativa considera una inversión de US\$ 90 millones y contempla la instalación y operación de un nuevo ducto minero destinado al transporte de relaves del proceso de flotación desde las plantas concentradoras hacia el tranque de relaves Laguna Seca.

El nuevo relaveducto podrá operar bajo condiciones normales, o de mayor densidad, de los relaves, de manera alternativa o complementaria con el ducto actual, otorgando flexibilidad operacional y respaldo al transporte de relaves.

El proyecto también potenciará el sistema de distribución de relaves en el sector sur del tranque Laguna Seca, para lo cual se incorporará una línea de transmisión de Alta Tensión (69 kV); un sistema de bombas de impulsión con unidades de servicios auxiliares, y una nueva subestación eléctrica denominada Colorado Chico.

A mediados de 2022, la compañía obtuvo la calificación favorable del Servicio de Evaluación Ambiental de la Declaración de Impacto Ambiental (DIA) para su proyecto denominado "Extensión del Botadero de Ripios y Modificaciones Operacionales en el Área de la Pila Dinámica de Lixiviación". La iniciativa, de una inversión de US\$ 470 millones, tendrá una vida útil de 30 años y permitirá la continuidad operacional de la infraestructura existente para el procesamiento y lixiviación de óxidos, mediante la lixiviación mejorada con cloruro de sodio, proceso denominado como "Simple Approach to Leaching" (SaL), que será aplicado a los minerales secundarios y mixtos provenientes de los rajos abiertos de Escondida y Escondida Norte.



**Minera Escondida**

RUT: 79.587.210-8  
Av. de la Minería 501, Antofagasta  
Fono: (56) 55 220 3000

Casa matriz:  
Cerro El Plomo 6000, Piso 15  
Las Condes - Santiago  
Fonos: (56) 2 2579 5000 / (56) 2 2579 5990  
www.bhp.com

**Inicio de Actividades:** 1981  
**Personal Propio:** 3.708 trabajadores  
**Contratistas:** 8.182 trabajadores  
**Firmas Propietarias:** BHP Billiton (57,5%), Río Tinto PLC (30%), JECO Corporation (10%), JECO 2 Ltd. (2,5%), Productor: Cátodos de Cobre  
**Operación:** Rajo Abierto  
**Yacimientos:** Escondida, Escondida Norte  
**Plantas:** Planta Concentradora Laguna Seca, Planta Concentradora Los Colorados, Planta de Óxidos  
**Tipo de producción:** Concentrado y cátodos de cobre.

**Infraestructura:**

- Sistemas de chancado y correas (5 chancadores).
- Plantas concentradoras (3).
- Plantas desalinizadoras (2).
- Pilas de lixiviación de óxidos y sulfuros.
- Plantas de extracción de solventes (2).
- Planta de electro-obtención.
- Mineroductos (2).
- Instalaciones para embarque de concentrados en Puerto Coloso.

**Ubicación Mina:** 170 km al sureste de Antofagasta, a 3.100 msnm, en la Región de Antofagasta  
**Producción 2023:** 1.073.000 TM de cobre fino

**Ejecutivos:**

**Presidente**  
Alejandro Tapia  
**Vicepresidente de Finanzas**  
Cristiana Moraes  
**Vicepresidente de Recursos Humanos**  
Marcela Madrid  
**Vicepresidente de Asuntos Corporativos**  
Juan Cristóbal Marshall  
**Vicepresidente de Salud, Seguridad y Medio Ambiente**  
Carolina Cuadros Casatillo  
**Gerente de Mantenimiento NPI&CHO**  
Juan Reinaga

En enero de 2023, Minera Escondida presentó a las autoridades para su evaluación ambiental un proyecto de un costo de US\$ 590 millones destinado a remover y reprocessar los relaves depositados en su tranque Hamburgo. La remoción de relaves se realizará mediante un método húmedo, con monitores hidráulicos (pitones) que inyectarán agua a alta presión a los relaves formando una pulpa que luego será transportada mediante una tubería hacia la Planta Concentradora Laguna Seca para su reprocesso.



# BHP

## Minera Spence S.A.

RUT: 86.542.100-1  
 Av. de La Minería 501  
 Antofagasta  
 Fono: (56 55) 264 7800

Pampa Norte  
 Esmeralda 340, Piso 4, Edificio Esmeralda  
 Iquique  
 Fono: (56) 57 273 8500

Casa Matriz BHP  
 Cerro el Plomo 6000, Piso 15  
 Las Condes - Santiago  
 Fono: (56) 2 2579 5990  
 comunicaciones.spence@bhp.com  
 recepcion.santiago@bhp.com  
<https://www.bhp.com/our-businesses/minerals-americas/pampa-norte/>

**Producto:** Cátodos de Cobre  
**Inicio de Operaciones:** 2006  
**Operación:** Rajo Abierto m/ Lixiviación  
**Operador:** Minera Spence S.A.  
**Personal propio:** 1.588 trabajadores  
**Personal contratista:** 5.136 trabajadores

**Ubicación Mina:** a 162 kilómetros de Antofagasta y 52 kilómetros de Calama  
**Propiedad de la Mina:** 100% BHP Billiton  
**Empresas Relacionadas:**  
 Minera Escondida.  
 Cía. Minera Cerro Colorado Ltda.  
 BHP Billiton.  
 BHP Billiton Pampa Norte  
**Producción 2023:** 244.000 Toneladas de cobre fino

### Ejecutivos:

**Presidente de Pampa Norte**  
 Cristián Sandoval  
**Gerente de Producción Concentradora**  
 Jean Louis Sepúlveda Ugarte  
**Gerente de Mantenimiento Mina**  
 Simón Valdivia  
**Gerente de Mantención**  
 Waldo Saavedra Astudillo  
**Gerente de Operaciones Integradas**  
 Cristián Concha Brante  
**Gerente de Transporte de Fluidos y Tranque, Mauro**  
 Cristián Cano Rodríguez

### Reseña de la Empresa

Spence se ubica en la comuna de Sierra Gorda, Región de Antofagasta. Es propiedad de BHP y operada por la división BHP Minerals Americas. La operación se encuentra a 162 km de Antofagasta y 69 km de Calama, y a una altura de 1.750 metros sobre el nivel del mar. La operación produce cátodos de cobre fino (99,999% de pureza), los que son obtenidos mediante un proceso de lixiviación, extracción por solvente y electro-obtención. Sus cátodos tienen registro de marca en la Bolsa de Metales de Londres como "Cátodos Spence" y su proceso de comercialización y venta es realizado desde Puerto Angamos hacia los mercados de Asia y Europa principalmente.

### Etapas del Proceso

El proceso de producción de Spence comprende las fases de extracción de mineral, chancado, aglomeración, lixiviación en pilas, extracción por solventes, electro-obtención, puerto y exportación.

### Extracción de Mineral

El yacimiento de Spence es explotado a través de minería a rajo abierto. Se fractura la roca mineralizada con tronaduras, posteriormente el mineral es cargado por palas eléctricas y transportado por camiones los cuales poseen una capacidad de hasta 300 toneladas. El material estéril es depositado en botaderos.

### Chancado

El mineral transportado por camiones desde la mina es depositado directamente en el chancador primario donde se reduce el tamaño del material hasta la granulometría requerida. Un sistema de supresores permite aspirar y controlar el polvo que se genera en esta actividad.

### Aglomeración

El mineral chancado es acopiado en dos silos y un domo. Estos alimentan a los tambores aglomeradores donde el mineral es mezclado con agua y ácido sulfúrico, para su posterior apilamiento en las pilas de lixiviación.

### Lixiviación en Pilas

El mineral aglomerado se transporta a través de correas hacia las pilas donde será lixiviado. Se utiliza el sistema de pilas dinámicas de 6 metros de altura, aproximadamente, sobre canchas impermeables. Allí el mineral es regado por goteo con una solución acidulada y con alto contenido de cloruro durante 12 meses dependiendo de las propiedades del mineral.

La solución rica en cloruro favorece las reacciones óxido-reducción de ion ferroso a ion férrico y del ion cúprico a ion cuproso, permitiendo la liberación del cobre insoluble asociado principalmente a Calcosina y del cobre soluble asociado a Atacamita, transformándolos en Sulfato de Cobre disuelto en solución.

Debido a que las pilas están impermeabilizadas y tienen una inclinación, la solución rica en cobre o PLS es recolectada por efecto de gravedad en canaletas, desde donde luego son conducidas a piscinas desarenadoras.

### Extracción por Solventes (SX) y Electro Obtención (EW)

La solución rica en cobre (PLS), proveniente de la etapa de lixiviación, es purificada y concentrada en la planta de extracción por solventes. La solución es llevada luego a la nave de electro obtención donde el cobre es removido desde el electrolito por aplicación de corriente continua, hasta que se obtienen cátodos de alta pureza, con un 99,999% de cobre.

De este proceso resulta una lámina sólida de cobre de alta pureza que cumple con los más exigentes estándares de calidad del mercado internacional.

### Puerto y Exportación

Los cátodos de cobre se clasifican y son transportados vía tren desde la mina hacia las instalaciones de los puertos de Antofagasta y Mejillones, para su posterior embarque a los distintos países de acuerdo a lo requerido por los clientes.

### Proyecto Adecuación Operacional

Corresponde a un proyecto de expansión que busca dar continuidad a los procesos de lixiviación hasta el año 2039. Esto conlleva actualizar el plan minero, permitiendo equiparar la vida útil de los procesos de producción de concentrado y cátodos.

Inversión estimada: MMUS\$ 1.652

Puesta en marcha: 2028



**C**ollahuasi es una compañía minera dedicada a la producción de concentrado de cobre, materia prima que es entregada para su elaboración final a los clientes, y concentrado de molibdeno. Es una de las seis principales cupríferas del mundo y el segundo yacimiento más grande de Chile.

En 2018, Collahuasi midió su huella de carbono en las diferentes áreas, considerando todos los procesos que intervienen en la cadena de valor de la producción y transporte de cobre. Con esto, redujo un 15% la emisión de gases de efecto invernadero.

En 2021, la compañía registró un récord histórico en su producción, alcanzando las 630.042 toneladas de cobre fino, la producción más alta en su más de 20 años de operación. La producción en 2021 fue superior a las 620.029 toneladas registradas en 2020, cuando la producción también alcanzó un récord histórico.

En tanto, la contribución al fisco de la compañía por concepto de impuestos alcanzó niveles históricos de US\$ 1.490 millones, cifra que incluye el Impuesto Específico a la Minería que fue de US\$ 427 millones.

La compañía recibió del Coordinador Eléctrico Nacional el certificado por contar durante 2020 con energía 100% renovable en sus operaciones.

#### Yacimientos Rosario y Ujina

Ubicada a 4.400 msnm en la comuna de Pica, en la Región de Tarapacá, la explotación minera se concentra en los yacimientos de Rosario y Ujina, ambas operaciones a rajo abierto. Se trata de uno de los depósitos de cobre más grandes del planeta con 9.849 millones de toneladas de mineral disponibles.

La producción de concentrado de cobre es trasladada como pulpa a través de un sistema de mineroductos de 203 km de extensión hasta el Terminal Marítimo Collahuasi, en el sector de Patache, ubicado a 65 km al sur de Iquique. Para cuidar este entorno, la operación considera una gestión sustentable de los recursos hídricos, el cuidado de la biodiversidad y el medio ambiente en general.

#### Mercado

Las operaciones a nivel portuario de la compañía permiten la eficaz exportación del mineral a diferentes países. Los principales destinos de ventas de concentrado de cobre son China, India y Japón. En el caso de los cátodos de cobre, las ventas se concentran principalmente en China y Estados Unidos.

#### Reseña Histórica

La actividad comercial del distrito minero Collahuasi se inició en 1880 con la explotación de los sistemas de vetas de cobre-plata de alta ley, operación que se interrumpió el año 1930 a raíz de la crisis económica mundial. Las actividades en el área se reiniciaron en 1978, año en el cual se identificaron los componentes claves del yacimiento Rosario.

En 1991 una combinación de estudios basados en imágenes satelitales, levantamientos aerofotogramétricos, terrestres y actividades de perforación de sondajes dio como resultado el descubrimiento del yacimiento Ujina. Los estudios de factibilidad y de impacto ambiental del Proyecto Collahuasi fueron aprobados en 1995 y a fines de 1996, habiéndose suscrito los acuerdos relativos al financiamiento y comercialización, se dio inicio a la etapa de desarrollo y construcción.

La Compañía inauguró su operación comercial el 7 de abril de 1999 y desde entonces se propuso desarrollar su actividad en base a políticas y prácticas de excelencia que contribuyen al bienestar de la sociedad, su economía y medio ambiente, tomando en cuenta las necesidades de los grupos de interés con los cuales se vincula.

#### Proyecto de Desarrollo de Infraestructura y Mejoramiento de Capacidad Productiva de Collahuasi

El proyecto está destinado a mejorar sus instalaciones actuales y optimizar el uso de sus activos destinado a extender la vida útil de la operación hasta el año 2040.

Las obras de ampliación y optimización se localizarán en dos áreas principales. La primera de ellas corresponde a Faena Cordillera, donde se encuentra el Rajo y botadero Rosario, la planta y el depósito de relaves. La segunda área corresponde al Borde Costero, donde está emplazado Puerto Collahuasi. El proyecto implicará una inversión de US\$3.200 millones y en lo principal considera llevar a cabo mejoras en la actual planta concentradora para aumentar su capacidad de proceso desde las 170.000 diarias de mineral al orden de 210.000 toneladas de mineral. La iniciativa contempla la expansión del Rajo Rosario y botaderos; la ampliación del depósito de relaves Pampa Pabellón y la modificación de la tecnología de lixiviación a una de biolixiviación.

En tanto, en el área de Puerto Collahuasi, el proyecto considera modificaciones a la actual Planta de Molibdeno y la construcción de una nueva línea en la Planta de Molibdeno; una nueva planta de Flotación por Aire Disuelto (FAD) para el abatimiento de metales del agua de procesos; un nuevo espesador de concentrado colectivo; la ampliación del acopio del concentrado de cobre; una nueva planta de tratamiento de aguas servidas (PTAS) y el aumento de transporte de concentrado en camiones.

Adicionalmente, el proyecto contempla la construcción de una planta desalinizadora como fuente complementaria de abastecimiento hídrico y el respectivo acueducto que llevará el agua a faena.

Respecto a esta última, y en el marco de desarrollo del proyecto la compañía adjudicó al Grupo Acciona a mediados de 2022, la construcción de la planta desalinizadora de tecnología de ósmosis inversa, lo que incluye la ejecución de obras marinas, un sistema de pretratamiento, así como la operación y mantenimiento de las instalaciones durante dos años.

En tanto, y junto con el contrato anterior, la compañía encargó a Techint la construcción del sistema de impulsión de agua desde la planta desalinizadora hasta las operaciones ubicadas en el altiplano de Iquique. El proyecto contempla la habilitación de un acueducto de 195 kilómetros de largo en un trazado paralelo al mineroducto existente, hasta las piscinas de acumulación de aguas, ubicadas a más de 4.000 metros sobre el nivel del mar.

Inversión estimada: MMUS\$ 3.320, que incluye inversión adicional por proyecto "Ajustes Instalaciones Complementarias 170 ktpd"

Puesta en marcha: 2025

## Compañía Minera Doña Inés de Collahuasi SCM

RUT: 89.468.900-5  
Baquedano 902  
Iquique - Chile  
Fono: (56) 57 251 6400

Casa matriz:  
Av. Andrés Bello 2457, Piso 39  
Las Condes, Santiago - Chile  
Fono: (56) 2 2362 6500  
www.collahuasi.cl

**Inicio de Actividades:** 1999  
**Personal Propio:** 1.985 trabajadores  
**Personal Contratistas:** 3.207 trabajadores  
**Firmas Propietarias:** Grupo Glencore (44%), Grupo Anglo American plc (44%) y Japan Collahuasi Resources B.V. (12%).  
**Ubicación Mina:** 185 km al sureste de Iquique, en la comuna de Pica. Ubicada a 4.400 msnm, en la zona altiplánica de Región de Tarapacá.  
**Producción de Molibdeno 2023:** 4.550 TM concentrados  
**Producción de Cobre 2023:** 577.000 toneladas de cobre fino

#### Ejecutivos:

**Presidente Ejecutivo**  
Jorge Gómez Díaz  
**Vicepresidente de Mina**  
Carlos Núñez  
**Vicepresidente Ejecutivo Operaciones**  
Dalibor Dragicevic Pizarro  
**Vicepresidente de Proyectos**  
Alejandro Verdugo P.  
**Vicepresidente de Procesos**  
Marcos Guerrero Maluenda  
**Vicepresidente de Recursos Humanos**  
Fernando Hernández Ortega  
**Vicepresidente Desarrollo y Sustentabilidad**  
Mario Quiñones Valverde  
**Gerente Seguridad y Salud Ocupacional**  
Javier Cantuarias Bozzo  
**Gerente Legal**  
María Soledad Martínez  
**Vicepresidente de Finanzas y Administración**  
Trevor John Dyer



## Codelco División Andina

RUT: 61.704.000-K  
 Av. Santa Teresa N° 513  
 Los Andes  
 Fono: (56 34) 249 8000  
 www.codelco.com

**Inicio Actividades:** 1970  
**Personal Propio:** 1.526 personas  
**Contratistas:** 4.858 personas  
**Productos:** Concentrado de Cobre / Molibdeno  
**Operación:** Rajo Abierto / Subterránea  
**Yacimiento/Minas:** Sur Sur / Don Luis / Mina Subterránea  
**Plantas:**  
 Planta Concentradora y Superintendencia  
 Planta Productos Comerciales.  
 Ubicación Mina: 80 km al Noreste de Santiago, a 3.500 msnm  
**Producción 2023**  
 164.500 Toneladas métricas de cobre  
 1.700 TM de molibdeno

### Ejecutivos:

**Gerente General**  
 Lindor Quiroga  
**Superintendente de Operaciones**  
 Gustavo Córdoba Alfaro  
**Superintendente Planificación y Confiabilidad Mantenimiento Minas**  
 Claudio Quiroz  
**Superintendente Planificación Minero Metalúrgico**  
 José Manuel Valenzuela Navarrete  
**Gerente de Seguridad y Salud Ocupacional**  
 Jorge Camhi Andrade  
**Gerente de RR.HH.**  
 Luis Galdames  
**Gerente de Recursos Mineros y Desarrollo**  
 Pablo Courard Délano  
**Gerente de Plantas**  
 Manuel Acuña  
**Gerente de Servicios**  
 Orlando Silva Miranda  
**Gerente de Recursos Hídricos, Concentrados y Relaves**  
 Esteban Ramírez Otaiza  
**Gerente de Administración**  
 Víctor Farías Toro  
**Dirección Control de Riesgos**  
 María José Lagos  
**Director de Desarrollo Comunitario**  
 Abraham Bravo Pulido

División Andina se ubica a 80 kilómetros al noreste de Santiago, entre los 3.700 y 4.200 metros sobre el nivel de mar en la Región de Valparaíso. La división tiene un método de explotación mixto (subterráneo y a rajo abierto) y cuenta con las reservas minerales más importantes de Codelco. En la actualidad esta división realiza la explotación de minerales en la mina subterránea de Río Blanco y en la mina a rajo abierto Sur Sur.

El yacimiento Río Blanco, cuya riqueza es conocida desde 1920 inició su explotación medio siglo después, en 1970, con la creación de la Compañía Minera Andina. Las operaciones producen cobre fino contenido en concentrado que es la materia prima fundamental para obtener el metal refinado.

Además, la División coloca en los mercados una importante producción de molibdeno.

### Proyectos e Inversiones:

#### Proyecto Estructural Desarrollo Futuro Andina

Este proyecto estructural busca la viabilidad futura de la División Andina a través de la ampliación de la actual capacidad de tratamiento a 150 mil toneladas de mineral por día.

Cabe destacar que uno de los lineamientos principales es minimizar los impactos ambientales, en particular en el uso de agua, descartándose además, la construcción de túneles bajo los glaciares. En esta línea, a principios de 2018 se presentó el estudio de impacto ambiental de continuidad operacional, que viabiliza la operación de la división. Tanto la etapa de ingeniería como la construcción tendrán una duración de 55 meses y considera una inversión de US\$3.200 millones. Su puesta en marcha se estima para el 2025. Actualmente el proyecto se encuentra en proceso de revisión.



#### Chuquicamata Subterránea

En 2019, y después de 104 años de explotación, la mina a rajo abierto de Chuquicamata se convirtió en una operación subterránea de gran magnitud mediante el método de explotación de block caving, extendiendo al menos en 40 años la vida de la división.

Este proyecto estructural está transformando la centenaria mina a rajo abierto de Chuquicamata, la más grande del mundo, en una moderna operación subterránea de gran magnitud mediante el método de explotación de block caving, extendiendo al menos en 40 años la vida de la división.

La operación subterránea contempla explotar reservas estimadas en 1.301 millones de toneladas de mineral con una ley promedio de 0,71% de cobre, que representan más del 60% de lo explotado en los últimos 90 años. Considera la explotación por medio de macrobloques.

El proyecto implicó un esfuerzo técnico y de ingeniería sin precedentes en la industria de la minería nacional y un nivel de inversión actualizada de US\$ 6.200 millones, incluyendo obras tempranas. La iniciativa incorpora un túnel de acceso principal de 7,5 km, cinco rampas de inyección de aire limpio y dos piques de extracción de aire, entre las obras principales.



### Codelco Chile División Chuquicamata

RUT: 61.704.000-K  
 Av. 11 Norte 1291, Villa Exótica, Edificio Institucional  
 Calama  
 Fono: (56) 55 232 2100  
 www.codelco.com

**Año Inicio de Actividades:** 1915  
**Productos:** Cobre y Molibdeno  
**Operación:** Subterráneo  
**Personal propio:** 3.935 personas  
**Ubicación de la Mina:** 15 km al norte de Calama, a 2.870 msnm  
**Producción 2022**  
 319.300 TM de cobre  
**Producción 2023**  
 248.200 TM de cobre  
 10.890 TM (Chuquicamata y Radomiro Tomic)

#### Ejecutivos:

**Gerente General**  
 Christian Caviedes Núñez  
**Gerente de Fundición**  
 Fernando Rojas Cortés  
**Gerente de Operaciones**  
 Rene Galleguillos  
**Gerente Operaciones Concentradora**  
 Hugo Acevedo  
**Gerente de Recursos Humanos**  
 Marcos Santander Tapia  
**Gerente Seguridad y Salud Ocupacional**  
 Hipólito Hurtado Iguain





## Codelco Chile División Minera Gabriela Mistral

RUT: 76.685.790-6  
Ruta B255, Km 103 s/n  
Sierra Gorda, Calama  
Dirección Postal: Nueva Oriente 2696,  
Villa Exótica  
Calama  
Fonos: (56) 55 232 8277 / (56) 55 232 8585  
info@mineragaby.cl  
www.codelco.com

**Inicio de Actividades:** 2008  
**Personal Propio:** 475 trabajadores  
**Contratistas:** 465 trabajadores  
**Operación:** Rajo Abierto  
**Yacimientos / Minas**  
**Mina Gabriela Mistral**  
**Capacidad Potencial:** hasta 170.000 tpa  
**Ubicación Mina:** 120 km al suroeste de Calama, en la comuna de Sierra Gorda, a 2.660 msnm  
**Proceso:** Rajo Abierto / Lixiviación en Pilas / SX-EW  
**Productos:** Cobre  
**Producción 2023:** 105.800 Toneladas de cobre

### Ejecutivos:

**Gerente General**  
Claudia Cabrera Correa  
**Gerente de Administración**  
Ferenc Gyorgy  
**Jefa de Comunicaciones**  
Johana González

El yacimiento Gabriela Mistral está ubicado en la comuna de Sierra Gorda, a 120 kilómetros al suroeste de Calama, en la región de Antofagasta y su puesta en marcha se produjo en 2008, estableciéndose una vida útil para la operación de 15 años. El yacimiento contiene cerca de 620 millones de toneladas de mineral oxidado, con una ley media de 0,41% de cobre total.

Gabriela Mistral es la primera empresa minera del mundo en producir cátodos de cobre 100% trazables, luego de un plan piloto iniciado en 2018. Además, es la primera operación minera del mundo en la que todos los camiones de extracción operan en la modalidad de "autónomos", es decir, sin operador, con una tecnología que está en permanente evaluación y monitoreo. El 20% de su dotación es femenina y el 8% pertenece a pueblos originarios.

El proceso productivo contempla las etapas de chancado primario, secundario y terciario; curado en tambores acidificadores, lixiviación en pilas dinámicas, disposición de rípios, extracción por solventes (SX), electro obtención (EW).

La producción de cátodos de la División fue certificada por la Bolsa de Metales de Londres (LME) con el premio de Cátodo Registrado en la LME, reconociendo su alta calidad química y muy buen aspecto físico, exigencias requeridas por el organismo internacional.

Al ser una división que explota un yacimiento de baja ley, los desafíos se presentan en la innovación permanente de su gestión productiva. Actualmente se implementa el piloto de la metodología Lean Management, que a nivel corporativo es C+.

Durante 2017 la División Gabriela Mistral finalizó el proyecto de instalación de la carpeta del botadero de rípios fase VI y desarrolló el estudio de factibilidad para la construcción de la carpeta de botadero de rípios fases VII y VIII, permitiendo proyectar la ejecución de la fase VII para el año 2018 y la fase VIII para el año 2020, conforme al Plan de Negocio y Desarrollo 2018.

En 2018 las actividades de exploración incluyeron la actualización de los modelos geológicos y de estimación de recursos de los proyectos Vicky y Lucy de la división Gabriela Mistral, lo que permitió incrementar los recursos geológicos de este yacimiento en 1,1 millones de toneladas de cobre fino.

En 2021, los cátodos de la División fueron recertificados en la Bolsa de Metales de Londres (LME) con el premio de Cátodo Registrado en la LME, reconociendo su alta calidad química y muy buen aspecto físico, exigencias requeridas por ese organismo internacional.

### Proyecto Continuidad Operacional

El proyecto Continuidad Operacional de la división Gabriela Mistral, cuenta con calificación ambiental favorable desde diciembre de 2019.

La iniciativa requiere una inversión de US\$ 434,5 millones y considera la explotación y procesamiento de minerales de baja ley depositados actualmente en una pila Run of Mine (ROM) con el objetivo de extender la vida útil de las operaciones hasta el año 2028.

Se estima que el aporte en la producción de cobre fino de este proyecto alcance aproximadamente las 28.660 toneladas durante

toda la vida útil de las instalaciones.

De esta manera la iniciativa considera mantener la producción de Gabriela Mistral, en torno a las 150.000 toneladas anuales de cátodos de cobre.

La división ha diseñado, además, la nueva Estrategia DGM que busca extender la vida útil de estas operaciones hasta el año 2050. Para alcanzar dicho objetivo, la división proyecta aumentar la producción de minerales oxidados y de Pilas de Lixiviación de minerales de baja ley o ROM a partir del año 2033. También se incluye en este plan el desarrollo del Proyecto Sulfuros y Lixiviación Clorurada desde el año 2042.

### Proyectos Innovadores con Tecnología de Punta

#### Aislación Electrolito-Celda:

Implementado en 2009, este proyecto, consiste en la incorporación de un sistema de parillas de aireación en las celdas Nave EW para homologar la concentración de electrolitos y así uniformar la calidad química y física del depósito, iniciativa que permitió mejorar la producción de cátodos Grado A, hoy en día sostenidamente por sobre un 87 %, condición que ha sido fundamental en la obtención del Registro de Marca y certificación del Cátodo Gaby, otorgado por la Bolsa de Metales de Londres (LME).

#### Monitoreo Riesgos-Pila:

Este proyecto permite monitorear en línea las variables claves de Lixiviación, presión y flujos, uniformando la tasa de riego, incrementando la recuperación de Cobre y el consumo justo y necesario de ácido sulfúrico, factores que permiten optimizar el costo de producción al reducirse la saturación del lecho y facilitar la percolación de la solución lixiviante.

#### Toro Spector:

Es un robot automatizado que accede a espacios confinados y que entrega información en línea a través de la captura de imágenes de alta resolución para la toma de decisiones técnicas, liberando a las personas de riesgos cuando éstas deben intervenir instalaciones como por ejemplo con cargas de mineral suspendido o correas transportadoras sin tener que retirar y reponer sus protecciones.

#### Dron Conciliación Topográfica:

Es un equipo no tripulado que cuenta con sensores e instrumentación de video y captura de imágenes en alta definición, que entrega levantamientos topográficos de mayor amplitud y que permite mejorar la información de planificación minera, como la optimización de recursos e insumos para el cumplimiento de las metas de producción.

### Proyecto Exploración Avanzada Zeus DGM

El Servicio de Evaluación Ambiental calificó favorablemente en febrero de 2022 la Declaración de Impacto Ambiental (DIA) de este proyecto. La iniciativa, de un costo de US\$ 10,6 millones, tiene como finalidad obtener información avanzada para sustentar los planes mineros de corto y largo plazo de la División. Se espera que el proyecto se lleve a cabo considerando actividades tales como: habilitación de instalación de faena; habilitación de caminos de acceso mediante el acondicionamiento de huellas preexistentes; habilitación de plataformas de sondaje, con un total de 160 plataformas; habilitación de piscinas de decantación; traslados e instalación de equipos y maquinarias de perforación; ejecución del programa de sondaje; desinstalación y desmovilización de maquinaria; y cierre de plataformas, piscinas de decantación, sector instalación de faena y accesos.



## Codelco Chile División El Teniente

RUT: 61.704.000-K  
Millán 1040  
Rancagua  
Fono: (56) 72 229 2000  
www.codelco.com

**Inicio de Actividades:** 1905  
**Personal Propio:** 4.058  
**Contratistas:** 4.974  
**Operaciones:** Subterráneas  
**Productos:** Cobre / Molibdeno / Ácido Sulfúrico  
**Ubicación Mina:** 50 km de Rancagua, en la comuna de Machalí, a 2.500 msnm  
**Producción 2023**  
351.900 TM de cobre  
4.670 TM de molibdeno

### Ejecutivos:

**Gerente General**  
Andrés Music Garrido  
**Gerente de Operaciones**  
Guillermo Cavalli Villanueva  
**Gerente de Minas**  
Rodrigo Andrades Contreras  
**Gerente de Desarrollo**  
Rodrigo Barrera Páez  
**Gerente de Proyecto Nuevo Nivel Mina**  
Jorge Pedrals Guerrero  
**Gerente de Mantenimiento Planta Concentradora**  
Erwin Schmidt  
**Gerente de RR.HH.**  
Fernando Avendaño Torrejón  
**Gerente de Sustentabilidad y Asuntos Externos**  
Valentina Satelices Riquelme  
**Gerente de Administración**  
Luis Donoso Oñate  
**Gerente de Proyectos**  
Julio Cuevas Ross  
**Gerente de RR. HH**  
Rodrigo Yanes Catalán  
**Director de Servicios Terceros**  
Juan Luis Trejo Piazza  
**Gerente de Recursos Mineros y Desarrollo**  
Mauricio Méndez  
**Gerente de Integración de Proyectos Subterráneos**  
Francisco Carrasco Jerez  
**Gerente de Plantas**  
Claudio Sougarret Larroquete  
**Gerente de la Fundición Caletones**  
Javier Ortiz Bravo  
**Director Desarrollo Embalse Carén**  
Claudio Medina Inostroza  
**Director de Abastecimiento**  
Jorge Sales Dibán  
**Proyectos de Preparación de Minas UG**  
Pablo Gándara  
**Director de Comunicaciones**  
Raúl Madrid Meza

### Descripción:

El Teniente, con explotación industrial desde 1905, es la mina subterránea más grande del mundo que considera más de 4.500 kilómetros de galerías subterráneas. Con una producción en torno a las 137.000 toneladas diarias de mineral. El Teniente posee un complejo integrado por una mina, planta y fundición y un mineral con una ley de cobre promedio de 0,97% de cobre total.

El yacimiento está ubicado en el corazón de la Cordillera de los Andes, en la comuna de Machalí, en la VI Región del Libertador General Bernardo O'Higgins, a 2.500 metros sobre el nivel del mar y a 149 kilómetros de Santiago.

Entre sus unidades productivas destacan los yacimientos Diabolo Regimiento Fase IV, Esmeralda, Dacita, Reservas Norte, Pipa Norte, Sur Andes Pipa, Pilar Norte y Teniente 4 Sur.

Las operaciones producen del orden de 434.000 toneladas métricas finas anuales de cobre en la forma de lingotes refinados a fuego (RAF), y cátodos de cobre al año. Como resultado del procesamiento del mineral se obtienen, además, del orden de 8.000 toneladas métricas de molibdeno.

La operación también explota en superficie, el Rajo Sur, ubicado entre 2.730 y 3.240 metros sobre el nivel del mar, que entró en funcionamiento a fines de 2012.

Las principales operaciones del complejo industrial de la División son la mina, el concentrador (Colón) y la fundición (Caletones).

### Cartera de Proyectos El Teniente

Los proyectos Andes Norte, Nuevo Nivel Mina (NNM), Diamante y Andesita, actualmente en construcción, constituyen la Cartera de Proyectos Teniente, que permitirán extender en 50 años la operación divisional e iniciar la explotación del Nivel Teniente 9, el más profundo respecto de los sectores que actualmente están en explotación.

División El Teniente posee un plan quinquenal (2023-2027) con una inversión total de US\$ 6 mil millones. Este plan se enfoca en proyectos estructurales en ejecución, desarrollo minero, y gastos de continuidad operacional, incluyendo mejoras en áreas de relaves y botaderos. Desde 2024, se prevé un aumento en la inversión, impulsado por un mayor nivel de actividad y la necesidad de reemplazo de equipos e infraestructura, además de la mitigación de vulnerabilidades ambientales

Inversión: US\$7.500 millones.

Inicio Puesta en Marcha: 2030



## CODELCO CHILE DIVISIÓN MINISTRO HALES

RUT: 61.704.000-K  
Kilómetro 4 Calama-Chuquicamata. Ruta B24.  
Casilla 24, Agencia Mall Calama  
Correos de Chile  
Calama  
Fonos: (56) 55 232 1345 / 232 1208 / 232 1388  
comunicaciones\_dmh@codelco.cl  
www.codelco.com

**Año Inicio de Actividades:** 2010

**Ubicación Mina:** 10 km al norte de Calama por el camino que une a esta ciudad con Chuquicamata. A 2.600 msnm

**Operación:** Rajo Abierto

**Dotación propia:** 771 personas

**Producción 2023**

126.100 TM de cobre

### Ejecutivos:

#### Gerente General

Gonzalo Lara Skiba

#### Gerente de Mina

Daniel Ignacio Cavada Vera

#### Gerente de Administración

Francisco Ñiñiguez

#### Gerente de Gestión de Personas

Alejandra Lourido Blumenberg

#### Gerente de Recursos Mineros y Desarrollo

Alejandro Dagnino Espinoza

#### Superintendente de Operaciones Mina

Pablo Vera Giglio

#### Gerente de Seguridad y Salud Ocupacional

Rodrigo Fernández Fuentealba

#### Gerente de Recursos Humanos

Marisol Finch Encina

#### Gerente de Mantenimiento

José Oyanadel Cortés

#### Directora de Medio Ambiente

Carolina Balmaceda Muñiz

#### Director de Abastecimiento

John Campos Palacios

#### Director de Inversiones

Pablo Ramírez Santander

#### Jefe de Comunicaciones

Ernesto Hormazábal Cádiz

División Ministro Hales (DMH), está ubicada a 2.600 metros de altura, a casi 10 kilómetros al norte de Calama. El yacimiento entró en operaciones el 1° de septiembre de 2010, siendo el primer proyecto estructural de Codelco. La operación tiene una vida útil de más de 50 años y en su etapa inicial considera la explotación de una mina a rajo abierto para producir calcina de cobre y concentrado de cobre y plata.

El proyecto contempló la mayor inversión de Codelco en su historia, destinándose más de US\$ 3.200 millones en su construcción. El yacimiento posee reservas de categoría mundial con recursos superiores a los 1.300 millones de toneladas y una ley media de 0,96% de cobre.

Entre abril de 2011 y junio de 2013 se realizó el prestripping más grande de la historia minera mundial al remover 228 millones de toneladas de material estéril, equivalentes a 70 cerros Santa Lucía.

Inaugurado el 5 de enero de 2016 este rico yacimiento fue bautizado en un principio como "Mansa Mina", en referencia a la gran cantidad de mineral que poseía. Sin embargo, no pudo ser explotado sino hasta 20 años después, puesto que en los años ochenta no se contaba con la tecnología necesaria para realizar las labores previas a la explotación, en especial por tratarse de un mineral con alto grado de impurezas.

Actualmente, la División Ministro Hales es uno de los complejos productivos de cobre más modernos del país. Su proceso de tostación es el que lo distingue del resto de las plantas nacionales. Debido al alto contenido de arsénico que tiene el mineral en su origen, debe pasar por el tostador más grande del mundo, para transformarse en calcina, un concentrado de alta pureza con altos porcentajes de cobre y plata, que puede ser fundido en Chuquicamata o vendido directamente a mercados internacionales.

Durante 2017 la División Ministro Hales se certificó en la Norma Chilena 3262, sistema de gestión de la igualdad y la conciliación de la vida laboral, familiar y personal, alcanzando la certificación del 60% de los centros de trabajo de Codelco.

Durante 2018, las instalaciones comenzaron la operación desde el Centro de Operaciones Remotas (COR) con el desarrollo de optimizadores de los sistemas de control avanzado (Profit) y la incorporación de analítica de datos en los procesos de la concentradora y mantención. Este centro se prepara para recibir los sistemas de estabilidad de taludes de la mina.

### Indicadores de Importancia

División Ministro Hales posee un 13% de mujeres en su dotación de trabajadoras y trabajadores, lo que la posiciona como la segunda División con mayor número de mujeres en todo Codelco.

Más del 50% de los operadores de DMH fue formado en la División, gracias al Programa de Aprendices que incluye a distintos miembros de la Comunidad.

El tostador de Ministro Hales es el más grande de su tipo en el mundo, siendo capaz de procesar 550.000 ton/año de concentrado.

En la actualidad el Complejo de Tostación ha alcanzado la operación a su capacidad de diseño.

Una de las particularidades de este gigante minero, es que está compuesto de un lecho fluidizado completamente hermético. Todos los gases son capturados en una etapa posterior, donde el azufre contenido en los gases se remueve y se transforma en ácido sulfúrico. Con este proceso se evita que emanaciones tóxicas sean enviadas a la atmósfera, haciendo la operación del Tostador un proceso sustentable y amigable con el entorno.

La concentradora de la División tiene el consumo de energía más bajo de la Corporación y captura el 99,98% de sus gases, una cifra muy por sobre lo exigido en la norma. Al mismo tiempo, reduce drásticamente el material particulado mediante la utilización de sal de magnesio como supresor de polvo.

### Proyecto Planta Desalinizadora Distrito Norte

Este proyecto tiene por objetivo la construcción y operación de una planta desalinizadora para respaldar las necesidades hídricas del Distrito Norte a través de agua de mar desalada, el que ya se encuentra adjudicado bajo el modelo BOOT (Build, Own, Operate and Transfer) al consorcio Marubeni Corporation y Transelec. La planta desalinizadora se encuentra actualmente en construcción emplazada en el km 14 de la ruta CH-1 al sur de la ciudad de Tocopilla, Región de Antofagasta. Su objetivo es captar agua de mar para transportarla hacia las divisiones de Chuquicamata, Ministro Hales y Radomiro Tomic. El proyecto incluye tres estaciones de bombeo y una tubería de 160 km de largo, que permitirá transportar el recurso desalinizado hacia los reservorios del Distrito Norte.





## Codelco Chile División Radomiro Tomic

RUT: 61.704.000-K  
Avenida Central Sur 1990, Villa Ayquina  
Calama  
Fono: (56) 55 232 6089  
www.codelco.cl

**Operación desde:** 1998  
**Dotación Propia:** 1.251 trabajadores  
**Ubicación de la mina:** 40 kilómetros al norte de Calama, 250 kilómetros al noreste de Antofagasta, a 3.000 msnm  
**Productos:** Cátodos de Cobre  
**Producción 2023**  
314.800 TM de cobre fino

### Ejecutivos:

**Gerente General**  
Julio Díaz Rivera  
**Gerente de Operaciones**  
Marcelo Vargas Vergara  
**Gerente de Seguridad y Salud Ocupacional**  
Raúl Galán Arancibia  
**Gerente de Recursos Humanos**  
Fernando Avendaño Torrejón  
**Gerente de Recursos Mineros y Desarrollo**  
Gonzalo Díaz Suárez  
**Gerente de Mina**  
Pietro Accini Acevedo  
**Gerente de Mantenimiento**  
Cristián Gómez Aguilar  
**Jefe de Comunicaciones**  
Ernesto Hormazábal Cádiz

División Radomiro Tomic, actualmente explota óxidos de cobre de su mina a rajo abierto, obteniendo, como producto final, cátodos de cobre en su planta de electro-obtención, la más grande a nivel mundial, con una capacidad de diseño de 300.000 toneladas anuales de cátodos de cobre. El yacimiento cuenta con reservas de 1.360 millones de toneladas de sulfuros con una ley media de 0,5% de cobre y 514 millones de toneladas de óxidos con una ley media de cobre de 0,44% de cobre.

La operación, además, explota en su planta de Sulfuros Fase I una baja cuota de sulfuros, que es despachada para su procesamiento a través de una correa transportadora de 8 kilómetros de extensión hasta una de las plantas concentradoras de la División Chuquicamata

El nombre de la División corresponde a un homenaje póstumo al destacado parlamentario y diplomático nacional Radomiro Tomic Romero, quien fue uno de los precursores de la "Chilenización del Cobre" en la década del 60.

Actualmente la División cuenta con una Resolución de Calificación Ambiental (RCA) favorable del Estudio de Impacto Ambiental, que extiende sus operaciones hidrometalúrgicas y de explotación de sulfuros hasta el año 2030.

### Proyectos de Inversión:

#### Proyecto estructural Sulfuros Radomiro Tomic Fase II

El proyecto Sulfuros Radomiro Tomic Fase II, considera explotar reservas de alrededor de 2.800 millones de toneladas de sulfuros con una ley promedio de 0,51% de cobre que serían procesados en una planta concentradora que sería construida en la División Radomiro Tomic. El proyecto contempla, en el futuro, abastecerse de agua de mar desalada para su operación.

División Radomiro Tomic proyecta un gasto total de US\$ 5.4 mil millones en un período de cinco años (2023-2027), con un promedio anual de US\$ 1 mil millones. La inversión se concentra en la continuidad operacional y el desarrollo de

procesos de lixiviación primaria y la incorporación del Proyecto RT Sulfuros Fase II desde 2025. Se detalla la distribución anual de los fondos en categorías como gastos diferidos, relaves y botaderos, sustentabilidad, y reemplazo/refacción, mostrando un incremento significativo de la inversión en los últimos años, especialmente en 2027.

Inversión estimada: MMUS\$ 3.732

Puesta en marcha: 2028

#### Lixiviación de Sulfuros

Durante 2021, la empresa estatal desarrolló pruebas en laboratorio para el proceso de lixiviación para recuperar sulfuros de baja ley. En este sentido, la empresa estatal inició un pilotaje que busca evaluar la recuperación del método en minerales calcopiríticos. Los buenos resultados obtenidos en este programa experimental han permitido ofrecer una alternativa tecnológica competitiva como opción a la concentradora propuesta en el proyecto Sulfuros Radomiro Tomic Fase II.

#### Otros Proyectos

Finalizó el estudio de factibilidad para extender el procesamiento de los minerales oxidados y se encuentra en desarrollo la factibilidad del proceso de lixiviación secundaria de ripsos fase IX.

#### Proyecto Planta Desalinizadora Distrito Norte

En relación con el sistema de agua desalada para respaldar las necesidades hídricas del Distrito Norte Distrito Norte, del cual forma parte la División Radomiro Tomic, y que considera el financiamiento, la ejecución y la operación de las instalaciones por un tercero, Codelco se encuentra en la fase final del proceso. Se espera iniciar el contrato de construcción durante 2024.



## Codelco Chile División Salvador

RUT: 61.704.000-K  
 Av. Bernardo O'Higgins 103  
 Diego de Almagro, El Salvador  
 Casilla 79  
 Fono: (56) 52 247 2514  
 www.codelco.com

**Año Inicio de Actividades:** 1919  
**Personal Propio:** 1.501 personas  
**Producción 2022**  
 52.900 TM de cobre  
**Producción 2023**  
 13.000 TM de cobre

**Productos:** Cobre, Barro Anódico, Molibdeno, Ácido Sulfúrico  
**Ubicación Mina:** comuna de Diego de Almagro, a 2.600 msnm  
**Operación:** Subterránea mediante Método de explotación block caving  
**Rajo Abierto**  
**Yacimientos / Minas:**  
**Rajo:** Campamento Antiguo, Damiana, QM  
**Subterránea:** Indio Muerto

**Plantas:**  
 Concentración Hidrometalúrgica, Planta de Molibdeno  
 Lixiviación, Extracción por Solventes y Electro Obtención  
 Fundición de Cobre, Electro Refinación  
 Planta de tratamiento de gases (planta de ácido sulfúrico)  
 Puerto Barquito  
 Tranque Relaves  
 Filtros

### Ejecutivos:

**Gerente General**  
 Christian Toutin Navarro  
**Gerente de Administración y Finanzas**  
 Cristián Alfaro Hernández  
**Gerente de Operaciones**  
 Felipe Killian  
**Gerente de Operaciones FURE**  
 Cristián Cortés Egaña  
**Gerente de Recursos Mineros y Desarrollo**  
 Eduardo Henríquez Ochoa  
**Gerente de Recursos Humanos**  
 Sergio Barra Aguirre  
**Gerente de Gestión de Personas**  
 Karen Molina  
**Director Medio Ambiente y Territorio**  
 Héctor Castillo Gavia  
**Director de Comunicaciones y Comunidades**  
 Mauricio Palma Zárate

La División Salvador, ubicada en la comuna de Diego de Almagro, provincia de Chañaral, explota la mina subterránea y rajo abierto El Salvador. Sus operaciones datan de 1959 y están localizadas a más de 2.400 metros de altitud, junto a la Cordillera de Los Andes, en medio del Desierto de Atacama.

Actualmente, explota la mina subterránea Inca y las minas a rajo abierto Campamento Antiguo, Quebrada M y otros cuerpos satélites de menor envergadura.

Sus instalaciones consideran un concentrador, procesos de lixiviación, una fundición y refinería en Potrerillos, y el Puerto Barquito, ubicado en la ciudad de Chañaral.

La producción de minerales oxidados equivale a 3 millones de toneladas anuales con una ley media de 0,60% y una producción de 9.000 toneladas métricas de cobre fino, mientras que los minerales de sulfuros corresponden a 11,5 millones de toneladas anuales, con una ley promedio de 0,90% y una producción de 55.000 toneladas métricas finas de cobre. La operación también obtiene subproductos como el molibdeno, barro anódico y ácido sulfúrico.

Por su parte, la fundición y refinería procesa 600.000 toneladas de concentrado propio (40%) y de terceros (60%). En tanto, el Puerto de Barquito permite el embarque de cátodos de cobre, concentrado, petróleo y ácido sulfúrico.

El Salvador cuenta con la particular característica de ser la última ciudad-campamento existente en Chile.

### Proyecto Rajo Inca

Proyecto Rajo Inca considera un cambio radical en el método de explotación el cual pasa de ser mayoritariamente subterráneo, a una operación a rajo abierto para acceder a los recursos remanentes del yacimiento principal Indio Muerto, explotado desde 1959 por vía subterránea. El proyecto cuenta con reservas de 796 millones de toneladas de mineral y una ley media de entre 0,5% y 0,65% de cobre.

Este proyecto extiende la vida útil, dando continuidad operacional a la actual operación por 47 años más, a través de la explotación a rajo abierto de los recursos remanentes del yacimiento principal Indio Muerto, explotado desde 1959 mediante panel caving. Los efectos de la pandemia y demoras en suministros impactaron en el avance de las obras de prestripping, ha retrasado la puesta en marcha del proyecto.

En diciembre de 2020 el directorio de la corporación aprobó en una inversión para la construcción de este proyecto estructural que permitirá extender la operación de Salvador, al menos, 47 años, dado el agotamiento de los recursos actualmente en explotación. Se estima que el proyecto Rajo Inca permita elevar la producción de cobre fino de División Salvador a 90.000 toneladas anuales hacia el año 2025.

Una posterior fase de crecimiento de Rajo Inca prevista para la próxima década (en Potrerillos), elevaría su producción anual sobre las 150.000 toneladas de cobre fino.

Durante marzo de 2022 la División obtuvo el permiso de obra hidráulica mayor por parte de la Dirección General de Aguas, que habilita el inicio de obras en el tranque Pampa Austral. Adicionalmente, se iniciaron las obras previas de construcción en la planta concentradora.

**Inversión estimada:** MMUS\$ 2.400

**Puesta en marcha:** 2025



## Sociedad Punta de Lobos (SPL)

RUT: 76.541.630-2  
 Dirección Mina: Salar Grande de Tarapacá, I Región.  
 Santiago: Costanera Sur Rio Mapocho 2730, Of. 601  
 Las Condes, Santiago  
 Fono Mina: (56) 57 251 3210  
 Fono Santiago: (56) 2 2469 6200 / (56) 2 2469 62 21  
 contacto@spl-latam.com  
 www.spl-latam.com

**Productos principales:** Cloruro de Sodio - Sal Industrial - Salmueras - Sal consumo Humano  
**Producción anual:** 7 Millones de Toneladas  
**Número de trabajadores:** 444

### Ejecutivos:

**President, South America**  
 Walther Meyer  
**Vice President Sales & Marketing**  
 Nicolás Valdés  
**Vice President Operations**  
 Patricio Pizarro  
**Vice President Administration and Finance**  
 Álvaro Palma  
**Vice President Human Resources**  
 Ricardo Gómez  
**Head of Mining & Chemical**  
 Juan Carlos Flaquer

Sociedad Punta de Lobos S.A. "SPL" vuelve a adoptar esta razón social, continuando la tradición de nuestras emblemáticas marcas "Sal Lobos" y "Sal Lobos Industrial". Luego de haber sido durante 15 años parte del Grupo alemán K+S AG, desde 2021 pasa a formar parte del holding Stone Canyon Industries, conformando el grupo de productores de sal más grande del mundo.

SPL S.A., con 117 años de historia en el rubro, explota uno de los más grandes depósitos mundiales de cloruro de sodio a cielo abierto, el Salar Grande de Tarapacá. Este yacimiento, ubicado a 90 kilómetros al sur-este de la ciudad de Iquique, presenta características únicas y privilegiadas, dentro de las que destacan su sal de alta pureza; el bajo contenido de bromo y metales pesados; la ausencia de contenido orgánico y calidad química estable y controlada, además de su cercanía a las costas y, en particular, al Puerto Patillos. La superficie del salar comprende una extensión de 45 kilómetros de largo, por 5 kilómetros de ancho, y entre 60 y 120 metros de profundidad.

SPL S.A. explota y produce diversos tipos de sal de distintas purezas y granulometrías, todas certificadas con una calidad única. Estas sales se comercializan para diversos usos en distintos sectores de la industria de manera de satisfacer adecuadamente las variadas necesidades de cada cliente. Para el sector Industrial, se comercializan sales para lixivia-

ción de cobre, mantenimiento de caminos, elaboración de alimentos, ablandado de agua, acuicultura, entre muchos otros. Por otro lado, en el área de Retail, se elaboran productos para el consumo humano, comercializando sal de mesa de alta calidad, tradición y confianza con la marca Lobos y Biosal, además de importar sales de especialidad desde otras partes del mundo para complementar su propuesta de valor.

La operación de SPL S.A. es hídricamente neutra, manteniendo los equilibrios de los recursos de agua de la región. Esto los hace sustentables con procesos secos que no requieren uso de agua de napas, afluentes, ríos ni de otro origen contribuyendo así a no alterar el medio ambiente ni agotar los recursos hídricos de nuestra zona Norte.

Más de 100 años de experiencia han permitido desarrollar un proceso industrial óptimo para estar entre los principales productores de sal a nivel mundial, con más de 7 millones de toneladas anuales vendidas, y poder soportar el crecimiento de las diversas industrias de Chile y el mundo como proveedor líder de sal en la región.





Yacimiento ubicado en la comuna de Sierra Gorda, a 4,5 kilómetros de la localidad del mismo nombre en la Región de Antofagasta y a 60 kilómetros al suroeste de la ciudad de Calama, capital de la Provincia de El Loa. El proyecto se encuentra a 1.626 metros de altitud, siendo pioneros en minería de baja ley.

#### Operación

La mina Sierra Gorda es una operación convencional de rajo abierto, que se realiza mediante la perforación, el uso de explosivos, el carguío mediante palas, y el transporte terrestre mediante el uso de camiones de extracción que llevan el mineral hacia la planta de procesamiento. El mineral sulfurado extraído de la mina, luego de su paso por el proceso de chancado es enviado hacia la planta concentradora. El mineral oxidado, actualmente se acopia en pilas con un potencial de ser procesado en el futuro mediante lixiviación.

En los procesos de producción de Sierra Gorda SCM se utiliza 100% agua de mar, la cual es reciclada desde el sistema de enfriamiento de una central termoeléctrica ubicada en Mejillones, a través de un acueducto de 143 kilómetros de largo, la que se almacena en una piscina ubicada en la faena. El sistema de bombeo está diseñado para suministrar un flujo máximo de 1.500 litros/segundo de agua. Este insumo es aprovechado en todo su potencial, siendo parte de ella potabilizada en una planta de osmosis inversa.

Sierra Gorda SCM mantiene el liderazgo en la minería de sulfuros de cobre de baja ley, considerando que mientras el promedio de la industria posee una ley de cobre de 0,7%, la producción de SG SCM tiene un promedio de 0,33%.

Su abastecimiento de energía eléctrica proviene en un 40% de energías renovables y, a partir del año 2023, el 100% de la energía de SGSCM provendrá de fuentes renovables, lo que equivale a 1.240 GWh. El cumplimiento de este objetivo estratégico significa para la compañía desplazar 1 millón de toneladas de CO<sub>2</sub>, lo que equivale a suministrar energía cero emisiones al 100% de los hogares de la Región de Antofagasta por 2,7 años.

Sierra Gorda SCM se ha consolidado como una compañía en constante búsqueda de innovación y mejora continua de sus procesos. Es así como la minera ha logrado aplicar técnicas sustentables en la utilización de agua de mar y generación de una Costra Salina.

Un método clave, ya que el agua de mar aporta a generar una capa que no infiltra ni genera material particulado en el proceso minero, mitigando el impacto en los tranques de relave.

A partir del 22 de febrero de 2022, KGHM cuenta con un nuevo socio en Sierra Gorda SCM. Tras el cierre de la venta de todas las acciones de la mina chilena por parte de Sumitomo Metal Mining Co., Ltd. y Sumitomo Corporation, el grupo minero australiano South32 se hizo cargo de las acciones.

#### Compromisos Ambientales

La compañía mantiene un permanente monitoreo de las condiciones de meteorología y calidad del aire en el poblado de Sierra Gorda, a través de una estación con representatividad poblacional, autorizada por la Superintendencia del Medioambiente de la Región de Antofagasta.

Esta estación cuenta con equipos de última generación, que entregan la información en tiempo real, la que puede ser consultada libremente por los vecinos. A quienes se capacitó para que puedan interpretar los datos de calidad de aire y meteorología.

Una plataforma, además, entrega la opción de gráficos de concentración, rosa de vientos y reportes descargables en formato Excel para un mejor análisis y consulta de los registros. Todo lo anterior en cumplimiento con sus compromisos ambientales

La cadena logística de esta operación, asimismo, ha tenido una importante mejora en términos de estándares

ambientales a incorporar camiones con tecnología de tolvas herméticas para el transporte de concentrado, eliminando los camiones encarpados. De esa forma, se dio cumplimiento a uno de los compromisos adquiridos en el marco del Acuerdo de Producción Limpia Logístico Minero Puerto Antofagasta, uno de los hitos más relevantes a nivel nacional voluntario entre actores públicos y privados, cuyo objetivo es concretar soluciones sustentables, más allá de la normativa vigente.

#### Comunidades

Como parte del modelo de relacionamiento con las Comunidades de Sierra Gorda y Baquedano, Sierra Gorda SCM mantiene un diálogo permanente con ambas localidades, por medio de reuniones y foros mensuales y trimestrales, con sus vecinos y líderes sociales, y es parte de la Mesa de los "Buenos Vecinos" desde el año 2007. En este ámbito, es fundamental destacar el Programa "Trainee" Comunitario, iniciativa con características únicas que se enfoca en vecinos de las localidades Sierra Gorda y Baquedano, quienes son capacitados como operadores de camiones de extracción.

#### Proyecto Debottlenecking (DBN)

La capacidad inicial de diseño de la planta fue de 110.000 toneladas métricas por día. La estrategia operativa ha sido continuar con la mejora de la producción con un enfoque especial en la confiabilidad de la planta y la eficiencia de los activos, aumentando el procesamiento con la implementación del proyecto Debottlenecking (DBN), que está permitiendo a la compañía alcanzar una capacidad de proceso de 140.000 toneladas métricas por día, además de incrementar la recuperación de cobre de un 82% a un 86%.

#### Proyecto Sierra Gorda Oxide

El proyecto Sierra Gorda Oxide está ubicado en las inmediaciones de la mina Sierra Gorda, en el desierto de Atacama, en la región de Antofagasta, a unos 60 kilómetros al suroeste de Calama.

El proyecto considera la recuperación del cobre del mineral oxidado que se extrae de los yacimientos de sulfuros explotados por la mina de Sierra Gorda.

La iniciativa es para la lixiviación de óxidos en pilas permanentes para la producción de cátodos de cobre de alta calidad en una planta de extracción por solventes y electro-obtención (SX/EW).

Casi la totalidad de los recursos de óxidos previstos para el proyecto se encuentra actualmente en la escombrera de excavación, cerca del lugar donde se pretende construir la planta de proceso SX-EW. Los óxidos serán transportados hasta una pila permanente, donde se someterá a un proceso de lixiviación con ácido sulfúrico. La solución obtenida después de la lixiviación será enviada a la planta de extracción por solvente y electro-obtención (SX-EW) para la obtención de cátodos de cobre.

#### Actualización Depósito de Relaves e Instalaciones Anexas Sierra Gorda SCM

A través de este proyecto, de una inversión de US\$ 400 millones, Sierra Gorda SCM decidió optimizar su operación de depósito de relaves, incrementando la superficie del área de depósito de relaves, la adecuación y construcción de nuevos muros, además de modificar los sistemas de conducción y distribución del relave. Durante el segundo semestre de 2022, el Servicio de Evaluación Ambiental (SEA) calificó favorablemente el Estudio de Impacto Ambiental (EIA) del proyecto. La iniciativa se encuentra en etapa de ingeniería de detalles, la que se proyecta finalizar para comenzar las obras en el segundo trimestre del 2023.

# KGHM

POLSKA MIEDŹ S.A.

## Sierra Gorda SCM (SG SCM)

RUT: 76.081.590-K  
General Borgoño 934, Piso 10  
Antofagasta  
Fono: (56) 55 268 4005

Casa matriz:  
Magdalena 140, Piso 10  
Las Condes – Santiago  
Fono: (56) 2 2336 5200  
comunicaciones.sg@sghm.cl  
www.sghm.cl

**Propiedad:** Joint Venture entre KGHM (55%) y South32 Limited (45%)  
**Inicio de Operaciones:** octubre 2014 e inicio de operación comercial en julio de 2015.  
**Personal propio 2023:** 1.500 trabajadores  
**Personal de Contratistas Permanentes 2023:** 2.670 trabajadores  
**Producto:** Concentrado de Cobre y Concentrado de Molibdeno

Producción 2023  
• 150.200 TM Cu fino  
• 2.980 TM de Molibdeno

#### Ejecutivos:

**Gerente General**  
Tomasz Piwowarczyk  
**Fiscal General, Sustentabilidad y Asuntos Corporativos**  
Rocío Amarilla-Páez  
**Superintendente General Ingeniería y Geociencia**  
Eric Zepeda Santander  
**Director Ejecutivo en Desarrollo del Negocio**  
Rafał Wojtasik  
**Vicepresidente de Supply Chain**  
Sandra Montiel Chamorro  
**Vicepresidenta de RR.HH.**  
Beata Choragwicka Majstrowicz  
**Vicepresidente de Finanzas**  
Michał Bator



Compañía Minera Lomas Bayas, perteneciente al grupo Glencore, opera la mina Lomas Bayas ubicada en el desierto de Atacama, a 120 kilómetros al noreste de la ciudad de Antofagasta, en la comuna de Sierra Gorda, en la Segunda Región del país.

La compañía explota una de las minas a rajo abierto de más baja ley a nivel mundial, siendo su principal materia prima la roca mineral que contiene óxido y sulfatos de cobre, el cual es lixiviado con ácido sulfúrico en dos pilas permanentes; una de alta ley HEAP y la segunda de baja ley denominada ROM. El proceso incluye una planta de extracción por solventes y electro-obtención (SX/EW) donde obtiene cátodos de cobre de grado LME. La operación procesa, además, cantidades menores de PLS (soluciones con cobre) de productores de la región.

A fines del 2009 fue aprobado el proyecto "Lomas Bayas 2", de una inversión de US\$ 293 millones, el que permitió a la compañía aumentar su vida útil hasta el año 2028, con una producción de 75.000 toneladas anuales de cobre, a través de la explotación del depósito de cobre Fortuna de Cobre, ubicado a tres kilómetros al suroeste de la operación existente.

El año 2015 Glencore decide realizar importantes inversiones en equipos y tecnología para asegurar la continuidad y crecimiento de la operación. En este sentido, ese año se incorporan equipos de carguío y transporte de mayor capacidad y se realiza un overhaul a las dos palas existentes. Además, se construye la Planta Demo y el decantador E8.



#### Proyecto Adecuación Obras Mineras para Continuidad Operacional de CMLB

En enero de 2022, la compañía ingresó para su evaluación al Servicio de Evaluación Ambiental de la Región de Antofagasta, la Declaración de Impacto Ambiental (DIA) de un proyecto denominado "Adecuación Obras Mineras para Continuidad Operacional de CMLB" de una inversión de US\$ 254 millones. Dicho proyecto considera extender la vida útil de Lomas Bayas por un período de 13 años desde el año 2024 al 2029, incorporando nuevos recursos mineros a las fases de lixiviación y abastecimiento de la planta, considerando una tasa de movimiento de mina de un máximo de 255.000 toneladas por día (180.000 toneladas diarias de mineral y 75.000 toneladas diarias de estéril) para alcanzar una producción en torno a 80.000 toneladas anuales de cátodos de cobre. Durante la etapa de construcción la iniciativa empleará hasta 200 trabajadores adicionales.

Durante enero del 2023 el Servicio de Evaluación Ambiental de la Región de Antofagasta (SEA), mediante calificó favorablemente el proyecto, "Adecuación Obras Mineras para Continuidad Operacional de CMLB". Su construcción arrancará en el segundo semestre del 2023.

El proyecto también contempla el cambio de la matriz hídrica de Lomas Bayas en un proceso de transición responsable hacia el uso de aguas tratadas, reusadas de la comuna de Antofagasta, a partir de la cual la compañía dejará de utilizar sus derechos de agua del Río Loa, los que serán gestionados mediante diálogos comunitarios y en acuerdo con la autoridad.

# GLENCORE

## COMPAÑÍA MINERA LOMAS BAYAS

RUT: 78.512.520-7  
Camino Minsal km 36 s/n  
Sierra Gorda, Antofagasta  
Dirección Postal: Casilla 863  
Fono: (56 55) 262 8500

**Oficina de Documentación - Antofagasta**  
General Borgoño 934, Of. 502, Edificio Las Empresas

claudia.zazzali@glencore.cl  
www.glencore.com

**Inicio de Actividades:** 1998  
**Inicio de Actividades:** 1998  
**Trabajadores(as) directos(as) 2023:** 1.109  
**Trabajadores(as) contratistas 2023:** 3.129  
**Firmas Propietarias:** Glencore  
**Planta:** SX-EW con capacidad nominal de 80.000 toneladas de cobre  
**Operaciones:** Rajo Abierto  
**Yacimiento:** Lomas Bayas, Fortuna de Cobre  
**Ubicación de la Mina:** 120 km al noreste de Antofagasta a 1.600 msnm  
**Producción 2023:** 65.800 toneladas de cobre

#### Ejecutivos:

**Gerente General**  
Pablo Carvallo Quezada  
**Gerente de Minería**  
Rodrigo Andrés Hiplán Olivares  
**Gerente de Procesos**  
Fernando Aguiar Rosales  
**Gerente de Mantenimiento Mina**  
Pedro Medar Jacek  
**Gerente Excelencia Operacional**  
Paula López Henríquez  
**Gerente de Mantenimiento Planta**  
Luis Vargas Villalobos  
**Gerente de Administración y Finanzas**  
Carlos Mella Care  
**Superintendente de Salud y Seguridad**  
Jorge Barbosa Pastén  
**Gerente de Persona**  
Tamara Leves Hamen  
**Jefe de Proyectos**  
Cristian Oneto  
**Jefa de Asuntos Externos y Comunicaciones**  
Claudia Zazzali



**ENAMI**  
EMPRESA NACIONAL DE MINERÍA

## ENAMI, Empresa Nacional de Minería

RUT: 61.703.000-4  
Colipí 260  
Copiapó  
Fono: (56) 52 253 6199

Mac Iver 459  
Santiago  
Fono: (56) 2 2435 5000  
info@enami.cl  
www.enami.cl

**Producto:** Cobre / Oro / Plata  
**Año Inicio de Actividades:** 1960  
**Operación:** Compra de minerales / Beneficio y Fundición

### Ejecutivos:

#### Vicepresidente Ejecutivo

Iván Mlynarz Puig

#### Fiscal

Javiera Estrada Quezada

#### Gerente Comercial

Rodrigo Hernández

#### Gerente de Plantas

Manuel Antonio Carmona Navea

#### Gerente de Auditoría Corporativa

Patricia Marchant

#### Gerente de Administración y Finanzas

Enrique Bastías

#### Gerente de Fundición

Hernán Ortiz (I)

#### Gerente Proyecto Modernización (I)

Hernán Santander González

#### Gerente de Fomento y Minería

Viviana Ireland Cortés

#### Gerente de Desarrollo Minero

Gonzalo Vergara Saavedra

#### Gerente de Operaciones

Matías Lagos

#### Gerente de Seguridad y Sustentabilidad

Claudia Azola

#### Gerente de Proyecto y Desarrollo

María Cristina Vallejos

#### Gerente de Recursos Humanos y Comunicaciones

Gianvíctor Cuneo Nash

como los Siete Salares, en la Región de Atacama. Para ello, en agosto de 2022, presentó ante el Ministerio de Minería la solicitud de un CEOL, a partir del cual podrá iniciar un proceso de búsqueda de socios estratégicos que permitan financiar un proyecto de este tipo.

Junto con estos dos grandes lineamientos, ENAMI desarrollará una cartera de proyectos para asegurar la continuidad operacional, permitir pilotajes asociados a la innovación de procesos, mejorar la productividad y permitir ir hacia una empresa estatal más productiva y sostenible en el tiempo; todo esto con el fin de poder mejorar el rol de fomento de la ENAMI a la pequeña minería.

La Empresa Nacional de Minería –ENAMI– es una entidad fomento minero del Estado de Chile a cargo de crear condiciones efectivas para el desarrollo sustentable de la pequeña y mediana minería, de manera de contribuir al mejoramiento de la competitividad de éstas y, con ello, asegurar al país la extracción de riquezas mineras económicamente viables a menor escala. De esta manera, por la vía de la compra, operaciones de beneficio de minerales, procesamiento metalúrgico y actividades comerciales permite que los pequeños y medianos productores lleguen con sus productos a los mercados internacionales en condiciones favorables.

La empresa estatal cuenta con la Fundación Hernán Videla Lira (Paipote) y cinco plantas de procesamiento de mineral: Planta José Antonio Moreno (Taltal), Planta Osvaldo Martínez (El Salado), Planta Manuel Antonio Matta (Copiapó), Planta Vallenar y Planta Delta (Ovalle). A partir de los productos de estos planteles se obtienen concentrados y cátodos, permitiendo, de esta forma, la sustentabilidad de la pequeña y mediana minería.

#### Fundación Hernán Videla Lira

La Fundación Hernán Videla Lira, ubicada en la localidad de Paipote, Región de Atacama, a 8 kilómetros de la ciudad de Copiapó y a 800 kilómetros de Santiago, fue la primera fundación estatal del país. Las instalaciones fueron inauguradas oficialmente el 26 de enero de 1952. Lleva el nombre de su principal impulsor, un destacado dirigente minero, senador y embajador.

A partir de 2023, entra en una fase de mantención extendida de sus instalaciones.

#### Planta Manuel Antonio Matta

Esta faena es la Planta de Beneficio más grande de ENAMI, funciona desde el año 1965 y recibió su nombre en memoria de un connotado hombre del sector minero. La Planta se ubica en la localidad de Paipote, ciudad de Copiapó, a menos de mil metros de la Fundación Hernán Videla Lira.

Actualmente esta planta cuenta con dos líneas de producción, la primera para procesar minerales sulfurados (capacidad 100.000 ton/mes) mediante flotación, y la segunda, para minerales oxidados de cobre (50.000 ton/mes) vía lixiviación (LIX), extracción por solvente (SX) y electro obtención (EW), produciendo 600 toneladas al mes de cátodos de cobre de alta pureza (99,999 % de Cu).

#### Planta José Antonio Moreno

Este plantel que funciona desde el año 1966 recibió su nombre en memoria del industrial minero que fundó las localidades de Taltal y Paposo. La Planta se ubica en el sector norte del puerto de Taltal, a 300 kilómetros de la ciudad de Antofagasta. Desde 2010, fecha en que su capacidad inicial fue aumentada en un 48%, la planta procesa minerales oxidados (capacidad 20.000 ton/mes) vía lixiviación (LIX), extracción por solvente (SX) y electro obtención (EW), produciendo 296 tmf/mes de cátodos de cobre de alta pureza 99,999% de Cu.

#### Planta Vallenar

Estas instalaciones entraron en operaciones en junio del año 1973 como propiedad de la Compañía Minera Regional de Vallenar, compuesta por ENAMI, CAP y un grupo de productores mineros. La planta pasó a la propiedad de ENAMI en 1984.

Actualmente esta planta cuenta con dos líneas de producción. La primera procesa minerales sulfurados (capacidad 22.000 ton/mes) mediante flotación, y la segunda, trata minerales oxidados de cobre (21.000 ton/mes) vía lixiviación (LIX), extracción por solvente (SX) y electro obtención (EW), produciendo 300 toneladas al mes de cátodos de cobre de alta pureza (99,999% de Cu).

#### Planta Osvaldo Martínez Carvajal (El Salado)

La Planta de Beneficio Osvaldo Martínez Carvajal se ubica en la localidad de El Salado, a 36 Kilómetros al noreste de Chañaral, en el camino que une esta ciudad con el mineral de El Salvador.

Corresponde al plantel de mayor antigüedad de ENAMI aún en operaciones, ya que fue inaugurado en el año 1929. Recibió su nombre en memoria del dirigente del gremio que elaboró el proyecto que creó la Caja de Crédito Minero, antecesora de ENAMI, de la cual fue su primer director.

Actualmente procesa minerales oxidados de cobre (60.000 ton/mes) vía lixiviación (LIX), extracción por solvente (SX) y electro obtención (EW), produciendo 800 toneladas al mes de cátodos de cobre de alta pureza (99,999% de Cu).

#### Planta Delta

Este plantel fue inaugurado el 17 de agosto de 2009. Es un complejo minero industrial cuyo modelo de negocio considera:

- Una mina subterránea de propiedad de ENAMI, explotada por un tercero.
- Una agencia de compra de minerales construida y operada por ENAMI.
- -Una planta de lixiviación, extracción por solventes y electro obtención (LIX-SX-EW), construida y operada por un tercero, con capacidad de producción de 400 toneladas al mes de cátodos de cobre.
- Una planta de flotación para minerales sulfurados, construida y operada por ENAMI, con capacidad de beneficio de 60.000 toneladas al mes.

Actualmente esta planta cuenta con dos líneas de producción, la primera procesa minerales sulfurados (capacidad 60.000 ton/mes) mediante flotación, y la segunda, trata minerales oxidados de cobre (30.000 ton/mes) vía lixiviación (LIX), extracción por solventes (SX) y electro obtención (EW), produciendo 400 toneladas al mes de cátodos de cobre de alta pureza (99,999 % de Cu)

El proyecto Delta tiene su origen en el reemplazo de la Planta Ovalle ex Panulcillo, de propiedad de ENAMI, ubicada en la comuna de Ovalle, Región de Coquimbo.

#### Proyectos

El principal proyecto que impulsará la ENAMI durante el presente año es la nueva fundición Hernán Videla Lira. Durante el 2022, el Directorio autorizó retomar el proyecto que se paralizó en la anterior administración. La iniciativa es crucial para ENAMI porque permitiría entregar al país una fundición de clase mundial en términos productivos, económicos y ambientales, además permitiría asegurar la sostenibilidad de la ENAMI en el largo plazo.

La nueva fundición es el doble del tamaño de la actual, contaría con 700.000 toneladas que pueden llegar a 900 mil toneladas y se estima que su costo aproximado alcanzaría los 1.000 millones de dólares. De concretarlo, ENAMI se podría situar en el primer cuartil de costos de la industria de fundiciones y, por tanto, ser competitivo y responsables ambientalmente.

Por otra parte, el DFL N° 53, que permitió la creación de ENAMI otorga la facultad para operar en la industria minera en todo tipo de minerales, en todas las fases de su desarrollo y en múltiples innovaciones que existen, tanto para mejorar procesos actuales como para incorporar otros.

En ese sentido, la empresa estatal tiene la voluntad de desarrollar una industria del litio en Chile, al poseer la propiedad en algunos salares, como Infiles y Aguilar, localizados en la zona conocida



## SCM El Abra

RUT: 96.701.340-4  
Camino a Conchi Viejo s/n, km 75  
Calama  
Fono: (56) 55 281 8720

Casa Matriz  
Rosario Norte 100, Piso 17  
Las Condes, Santiago  
Fono: (56) 2 2873 1200  
www.elabra.cl

### Firmas Propietarias:

Freeport McMoRan (51%)  
Codelco Chile (49%)

**Dotación propia:** 1.312 empleadas y empleados propios. El 16% de la fuerza laboral propia son mujeres.

**Contratistas:** 1.777 contratistas

**Producto:** Cátodos de Cobre

**Inicio de Actividades:** 1996

**Operación:** Rajo Abierto

**Ubicación Mina:** 75 km al norte de Calama

**Producción 2023:** 98.414 toneladas métricas de cobre

### Ejecutivos:

#### Presidente

Boris Medina

#### Country Manager

Mario Larenas

#### Gerente General Operaciones

Aaron Draper

#### Gerente Suministro y Servicios

Claudio Montecinos

#### Gerente de Diálogo Comunitario

Sergio Molina

#### Gerente de Asuntos Públicos y Comunicaciones

Claudia Corvalán

Minera El Abra, filial de Freeport-McMoRan, es una faena minera de cobre a rajo abierto ubicada a 76 kilómetros al noreste de la ciudad de Calama, Provincia de El Loa, en la Región de Antofagasta. La faena opera desde 1996 y su principal producción son los cátodos de cobre.

El yacimiento El Abra es un depósito de pórfidos de cobre que contiene mineralización de sulfuros y óxidos. En los sulfuros predominan minerales de cobre primario denominados bornita y calcopirita. En los óxidos predominan minerales de cobre denominados crisocola y pseudomalaquita. La ley promedio del yacimiento es de 0,47% de cobre.

La compañía controla un total de 61.228 hectáreas de concesiones mineras que cubren los depósitos de minerales, las existencias, la planta de proceso, el campo de pozos de agua y tuberías. Además, El Abra posee terrenos y derechos de superficie de la carretera que une la planta de procesamiento y la mina, el campo de pozos de agua, las líneas de transmisión de energía y la conducción de aguas desde el Salar de Ascotán.

Las operaciones de El Abra tienen una vida útil estimada hasta el año 2029. Sus instalaciones incluyen una mina a rajo abierto y una operación de extracción por solventes y electro-obtención (SX/EW) con capacidad para producir 215.000 toneladas anuales de cobre fino en forma de cátodos de alta ley. Las operaciones procesan del orden de 125.000 toneladas métricas por día, previamente chancadas, en una operación de lixiviación en pila permanente.

La faena también cuenta con proceso de lixiviación en pilas Run of Mine (ROM) para aquel mineral de baja ley. Durante 2020 la compañía logró la aprobación ambiental de su proyecto "Modificación del Depósito de Baja Ley, ROM I", lo que permitirá extender la vida útil del depósito de mineral hasta el año 2029. Esta extensión de tiempo

permitirá a las operaciones extraer aproximadamente 34.000 toneladas de cobre fino.

La producción de cátodos obtenida es comercializada en el mercado nacional e internacional. Parte importante de la producción está comprometida, a través de contratos de venta a largo plazo a clientes extranjeros.

### Certificación The Copper Mark

Durante 2020, Minera El Abra se convirtió en la primera empresa minera en Chile en recibir el sello "Copper Mark", un nuevo marco que garantiza que el proceso de producción de cobre de la compañía cumple con lo más altos estándares de sostenibilidad y contribuye a los Objetivos de Desarrollo Sostenible (ODS) de las Naciones Unidas.

### Certificación en la NCh3262

En 2019 El Abra obtuvo una certificación en la Norma Chilena NCh3262 de Equidad de Género y conciliación entre la vida familiar y laboral. Fue la primera empresa minera privada en el país en recibir esta certificación. En forma adicional, obtuvo el Sello Iguala-Conciliación, otorgado por el Servicio Nacional de la Mujer y la Igualdad de Género a organizaciones que detecten y superen brechas de género en los ámbitos de la gestión de personas.



**M**LLCC es propietaria de Caserones, operación minera que se ubica en la Región de Atacama, 162 kilómetros al sureste de la ciudad de Copiapó, en el cajón superior del valle de la comuna de Tierra Amarilla y a una altura media de 4.300 metros sobre el nivel del mar, en la cordillera de Los Andes.

Caserones es un yacimiento de baja ley (0,34% promedio) expuesto a condiciones climáticas extremas y en la cabecera de un valle con escasez de recursos hídricos, lo que exige que su diseño y operación se ajusten a una condición de máxima eficiencia tanto en sus aspectos operacionales como sustentables.

Es una explotación a rajo abierto, con una planta concentradora donde se producen concentrados de cobre y molibdeno a partir de sulfuros primarios, y una planta de extracción por solventes y electro obtención (SX-EW) en que se elaboran cátodos de cobre mediante el procesamiento de minerales oxidados, mixtos y sulfuros secundarios.

Se estima que durante los 28 años de la vida útil de la operación, la producción promedio anual de la faena alcance las 30 mil toneladas de cátodos de cobre, 110 a 150 mil toneladas de concentrados de cobre, y 3.000 toneladas de concentrados de molibdeno.

En 2014, Minera Lumina Copper inició la operación de Caserones con importantes hitos internos en Mina y en su Planta Concentradora. El desafío permanente que significa Caserones es enfrentar un yacimiento de baja ley de mineral que necesita ser explotado con seguridad, con una alta excelencia operacional y por un equipo humano capacitado y comprometido, para lograr rentabilizar la inversión que supera los US\$ 4.200 millones.

#### Proceso Productivo

Caserones considera una explotación a rajo abierto, con una planta para producir concentrados de cobre y molibdeno a partir de sulfuros primarios, y una planta de extracción por solvente y electro obtención (SX-EW) para producir cátodos de cobre mediante el procesamiento de minerales oxidados, mixtos y sulfuros secundarios.

Durante los 28 años de vida útil estimada del yacimiento, se calcula una producción total de 3,141 millones de toneladas de cobre fino en concentrados y 86.844 toneladas finas de molibdeno. Se estima que para la operación de lixiviación en botadero, de 25 años de vida útil, se calcula una producción total de 411.000 toneladas de cátodos de cobre.

#### Relaves

El diseño de los relaves en Caserones fue concebido con el propósito de minimizar el consumo hídrico y energético, así como los impactos ambientales. Por ello, se considera depositar separadamente la fracción gruesa del relave (arenas) y la fracción fina del relave (lamas).

Las arenas son depositadas en la quebrada Caserones a un costado de la planta concentradora. De este modo, la mayor parte del agua contenida en las arenas drena y es reciclada a la planta, desde una cota tal que se minimiza el consumo de energía en bombeo (el agua restante, cerca de un 10%, queda contenida en las arenas).

Las lamas son transportadas en forma gravitacional aproximadamente 16 km a la quebrada La Brea, donde son nuevamente

espesadas para incrementar aún más la recuperación de agua y depositadas en un embalse. El agua recuperada es reciclada a la planta concentradora.

Como resultado de esta estrategia, se espera que el consumo neto de agua fresca en el proceso de concentración sea de 0,30 m<sup>3</sup>/ton, de manera de ubicarse en el rango más bajo de la industria minera chilena.

Durante 2021, la empresa depositó 8.406.000 toneladas de arena al depósito de arenas en "El Tambo Caserones", y 18.587.000 toneladas de relave fino al tranque de lamas en "La Brea".

#### Uso de energía limpia

En 2021 Caserones utilizó 853.579 MWh de electricidad generada totalmente por fuentes renovables, específicamente de las centrales hidroeléctricas Pangue y Cipreses, ubicadas en la región de Bio-Bio y Maule, respectivamente.

Esto es gracias a un acuerdo con Enel, empresa eléctrica que provee la energía para Caserones y que comenzó a operar en enero de 2021.

#### Proyectos

##### Estudio de Impacto Ambiental "Adecuación Operacional Faena Minera Caserones"

La compañía ingresó El 29 de mayo de 2020 a evaluación el Estudio de Impacto Ambiental (EIA) denominado "Adecuación Operacional Faena Minera Caserones", actualmente en etapa calificación por la autoridad ambiental.

Las modificaciones de la iniciativa no aumentan la producción aprobada, ni la vida útil, ni los consumos de agua fresca, como tampoco el transporte de insumos y productos.

Las obras por desarrollar incluyen, entre otras:

- Sistema de control para las infiltraciones provenientes desde el depósito de lamas, conformado por 14 pozos de recuperación (PRLB).
- Construcción del sistema de conducción de aguas naturales en quebrada Variante Rápido 2.
- Aumento de altura del muro del Depósito de Lamas La Brea en 33 metros, aumentando su capacidad hasta un total de 577 millones de toneladas de lamas.
- Aumento de la capacidad de almacenamiento de ácido sulfúrico a 390 m<sup>3</sup> (638.800 kg).
- Actualización de la ubicación de las seis plantas de tratamiento de aguas servidas (PTAS) aprobadas, y de su capacidad de tratamiento máximo.

Debido a la situación sanitaria del Coronavirus (COVID-19), el Servicio de Evaluación Ambiental mantuvo el proceso de evaluación ambiental de dicho proyecto suspendido desde su admisión a trámite hasta diciembre de 2020. Luego de esto, la autoridad ambiental inició su evaluación.

Como parte este estudio, en 2021 se desarrollaron participaciones ciudadanas, recibiendo observaciones de parte de los organismos del estado con competencia ambiental y de las comunidades cercanas. Al cierre del periodo se estaba terminando la Adenda de respuesta a ellas, siendo relevante el reconocimiento de un nuevo impacto ambiental relacionado con la afectación del acceso hacia quebrada Roco y La Brea, como consecuencia del desarrollo del Depósito de Lamas.

# LUMINA

COPPER CHILE

## Caserones

RUT: 99.531.960-8  
 Av. Andrés Bello 2687, Piso 5, Edificio del Pacífico  
 Las Condes, Santiago  
 Fono: (56) 2 2628 5000  
 Oficina Copiapó:  
 Av. Copayapu 1359  
 Fono: (56) 52 248 5050  
 comunicaciones@caserones.cl  
 www.caserones.cl

#### Propietarios:

SCM Minera Lumina Copper Chile (MLCC) es una compañía de capitales japoneses cuyo único accionista es JX Nippon Mining & Metals a través de Nippon Caserones Resources Co., Ltd.

Dotación propia: 959 trabajadores  
 Dotación empresas colaboradoras: 4.400 trabajadores

**Operación:** Rajo Abierto

**Inicio de Operaciones:** 2014

**Vida Operativa:** 28 años

**Producción 2023**

Concentrado de cobre: 137.100 toneladas

de cobre contenido en concentrado

Cátodos de cobre: 15.000 toneladas

Concentrado de molibdeno: 4.640

toneladas de molibdeno contenido en concentrado

#### Ejecutivos:

##### Managing Director

Gonzalo Araujo Alonso

**Gerente Corporativo de Operaciones (i)**

Lenie Gajardo Espinoza

**Gerente Corporativo Finanzas (i)**

Álvaro Leal Contreras

**Gerente Corporativo de Seguridad, Salud,**

**Sustentabilidad y Comunidades**

William Henott Urbina

**Gerente Corporativo de Recursos**

**Humanos**

Claudio Raffo Barasorda

**Gerente Corporativo Legal**

Alejandro Canut De Bon Lagos

**Gerente Corporativo de Recursos**

**Mineros y Desarrollo**

Jorge Zamarréño Calderón

**Gerente de Procesos**

Freddy Alcorta





#### Descripción General de la Operación

Compañía Contractual Minera Candelaria se ubica en la comuna de Tierra Amarilla, a 29 kilómetros al sur de Copiapó en la región de Atacama.

Produce concentrado de cobre y está integrada por una mina a rajo abierto y la mina Candelaria Subterránea. Además, forman parte de este distrito un puerto de embarque y una planta desalinizadora, ubicados en Caldera, a 110 kilómetros de las operaciones.

El 80% de la propiedad de minera Candelaria pertenece a la Corporación Lundin Mining, en tanto que el 20% restante es de propiedad de la Corporación japonesa Sumitomo.

Lundin Mining es una Corporación canadiense, productora de cobre, zinc, plomo y níquel, con operaciones y proyectos en Chile, Brasil, Portugal, Suecia y Estados Unidos.

Las actuales proyecciones de vida útil de Candelaria se extienden hasta el año 2040, lo que permitirá a la compañía mantener en el tiempo los aproximadamente 6.500 puestos de trabajo directos e indirectos que generan sus operaciones y los requerimientos a empresas proveedoras de insumos y servicios de la región y el país.

Asimismo, le permitirá continuar ejecutando programas de inversión social, promoviendo el desarrollo sustentable y el mejoramiento de la calidad de vida de las comunidades vecinas.

Cuenta con un sistema de gestión basado en su Política de Minería Responsable, que integra la salud, seguridad, medio ambiente y relacionamiento comunitario en todos los aspectos de su quehacer, lo que le permite dar un gran paso en su misión de ser una operación de clase mundial que contribuye al desarrollo y bienestar de sus trabajadores, comunidades, la Región de Atacama y Chile.

Del mismo modo, Minera Candelaria fomenta un lugar de trabajo inclusivo y diverso. La compañía es parte activa del esfuerzo para incrementar la participación de la mujer en la industria y está haciendo importantes esfuerzos en esta materia.

#### Puerto Limpio Mecanizado Punta Padrones

Se ubica a 110 km de las operaciones. El complejo industrial opera con altos estándares de seguridad y con un estricto control ambiental, características que lo convierten en uno de los terminales portuarios más eficientes para el carguío de concentrado.

Los edificios, donde se recibe y almacena el concentrado, cuentan con colectores de polvo y correas transportadoras encapsuladas, que evitan el contacto del material con el exterior.

Para las labores de embarque, el puerto cuenta con un cargador móvil que se desplaza a lo largo del barco, lo que hace más eficiente el carguío. Además, está provisto de un chute telescópico que se interna en la bodega de la nave. Toda esta labor se ejecuta desde la cubierta, utilizando una consola de control remoto.

#### Planta Desalinizadora

La planta desalinizadora de Minera Candelaria le ha permitido a la compañía eliminar el consumo de agua desde fuentes subterráneas

para su proceso industrial, esto significa que en la actualidad la empresa satisface con agua de mar desalinizada el 100% de sus requerimientos hídricos para la producción de concentrado de cobre.

En operación desde 2013, la planta desalinizadora fue la primera instalación de este tipo que se construyó y entró en operación en la Región de Atacama, transformándose en una fuente hídrica sustentable para la empresa, reflejo de una estrategia de gestión hídrica sustentable, alineada con la política de minería responsable.

La planta, que se encuentra ubicada al interior de las instalaciones del puerto Punta Padrones de la empresa en Caldera, a 110 kilómetros de las operaciones en Tierra Amarilla. Tiene capacidad nominal para producir 500 litros por segundo de agua desalinizada y utiliza tecnología de avanzada para desalinizar agua de mar.

#### Aumento en la Producción Candelaria Subterránea

Los estudios realizados hasta la fecha muestran un potencial para agregar valor en una mayor expansión de las minas subterráneas de Candelaria y se ha comenzado un estudio de factibilidad para expandir la mina subterránea. Los datos ambientales de referencia se han recopilado en apoyo de una Evaluación de Impacto Ambiental actualizada que se presentó a las autoridades chilenas a durante el año 2021.

#### Proyecto Continuidad Operacional Minera Candelaria

Con el objetivo de extender la vida útil de sus operaciones y seguir aportando al desarrollo económico y social de Atacama, Minera Candelaria presentó a la autoridad competente el estudio de impacto ambiental (EIA) del proyecto "Optimización y Continuidad Operacional Minera Candelaria", el que fue aprobado el 8 de septiembre de 2023.

Este proyecto aumenta en diez años la vida útil del proyecto base originalmente aprobado hasta el año 2030. El monto de inversión contemplado alcanza los US\$600 millones aproximadamente, lo que lo convierte en una de las iniciativas más importantes en cuanto a inversión en el sector minero para nuestra región.

Monto de la inversión: US\$ 600 Millones

El proyecto contempla que la mayor parte de las instalaciones actuales no sufrirán modificaciones y continuarán utilizándose para la explotación, procesamiento y transporte del mineral en tres sectores: Área Mina, Área Obras Lineales y Área Puerto, considerando la ampliación de algunas de estas obras existentes y la incorporación de nuevas instalaciones, las que son necesarias para la continuidad operacional del Proyecto.

#### Área Mina

Específicamente, para dar continuidad operacional al proyecto en el Área Mina se considera principalmente el aumento en la tasa de explotación tanto en la mina a rajo abierto, como en la mina subterránea, incorporación de rajo La Española, la ampliación de las áreas de disposición de estériles (privilegiando áreas ya intervenidas), así como nuevas áreas de recepción de mineral de terceros y pirquineros.

#### Área Puerto

En el Área Puerto se considera una ampliación menor de la Planta

## lundin mining

### Compañía Contractual Minera Candelaria

RUT: 85.272.800-0  
Interior Puento Ojanco Nuevo s/n km 9,  
Tierra Amarilla  
Fono: (56) 52 246 1400

Casa matriz:  
Av. El Bosque Norte 500, Of. 1102, Piso 11  
Las Condes, Santiago  
Fono: (56) 2 2873 1200  
Fono: (56) 52 246 1617

comunicaciones.candelaria@  
lundinmining.com  
www.lundinmining.com  
<https://www.districtocandelaria.cl/>

**Inauguración oficial:** 1995  
**Ubicación Mina:** 20 km. al Sur de Copiapó  
**Firmas Propietarias:** 80% Lundin Mining Corporation, 20% Sumitomo Corp.  
**Personal Propio:** 1.680 trabajadores  
**Contratistas:** 5.000 trabajadores  
**Producto:** Concentrado de Cobre  
**Operación:** Rajo Abierto / Subterránea  
**Producción 2023:** 130.900 toneladas de cobre fino.

#### Ejecutivos:

**Presidente y Director Ejecutivo**  
Luis Sánchez Rodríguez  
**Director Operacional**  
Fabián Gutiérrez  
**Chief Financial Officer**  
Peter Ramírez Villalobos  
**Director de Excelencia Operativa y Tecnología**  
Fabián Gutiérrez  
**Director de Servicios Técnicos**  
Roberto Alfaro  
**Gerente Servicios Técnicos Mina**  
Eduardo Henríquez Ochoa  
**Director de Recursos Humanos**  
Andrés Barraza Arriagada  
**Gerente de Comunicaciones y Asuntos Públicos**  
Edwin Hidalgo Cepeda  
**Gerente de Medio Ambiente**  
Jorge Bravo  
**Gerente Regional de Abastecimiento**  
Samuel Mendoza Cifuentes

Desalinizadora y la implementación de obras para la recepción y almacenamiento de concentrado proveniente de terceros.

#### Área de Obras Lineales

Finalmente, en el Área de Obras Lineales sólo se contempla extender la vida útil de la infraestructura existente hasta el año 2040 y no se considera la habilitación de obras nuevas adicionales.



## lundin mining

### Compañía Contractual Minera Ojos del Salado

RUT: 96.635.170-5  
Punta del Cobre s/n, Tierra Amarilla  
Fonos: (56) 52 246 1100 / (56) 52 246 1103

**Casa matriz:** Av. El Bosque Norte 500,  
Of. 1102, Piso 11  
**Las Condes, Santiago**  
**Fono:** (56) 2 2873 1200  
**www.lundinmining.com**  
**https://www.districtocandelaria.cl/**

**Inicio Actividades:** 1929  
**Ubicación Mina:** 15 km al sureste de Copiapó  
**Firmas Propietarias:** 80% Lundin Mining Corporation, 20% Sumitomo Corp.  
**Producto:** Concentrado de cobre.  
**Operación:** Subterránea  
**Yacimiento/Minas:** Mina Santos y Mina Alcaparrosa  
**Plantas:** Pedro Aguirre Cerda (PAC)  
**Producción 2022:** 21.000 toneladas de cobre fino

Compañía Minera Ojos del Salado es una operación ubicada en la comuna de Tierra Amarilla, a 15 kilómetros al sureste de Copiapó. Forma parte del Distrito Minero Candelaria. Produce concentrado de cobre a través de la explotación de las minas subterráneas Santos y Alcaparrosa y la operación de la planta concentradora Pedro Aguirre Cerda (PAC).

Minera Ojos del Salado es una de las faenas de mayor arraigo y tradición en la comunidad de Tierra Amarilla, debido a su larga historia y a su cercanía con los vecinos.

Ojos del Salado comprende dos minas subterráneas, Santos y Alcaparrosa. La planta concentradora de Pedro Aguirre Cerda, tiene una capacidad aproximada de procesamiento de 3.800 tpd, la que recibe el mineral de la mina Santos, mientras que el mineral de la mina Alcaparrosa se trata en la planta concentradora de Candelaria.

#### Socavón Tierra Amarilla

En enero de 2023, Minera Ojos del Salado puso en marcha un Plan Integral Mina Alcaparrosa (PIMA) 2022-2023, que aborda los principales efectos generados por el socavón aparecido el 30 de julio de 2022 en Tierra Amarilla. El PIMA 2022-2023 reúne seis grandes líneas de acción: relleno del socavón; sellado de los caserones para evitar infiltración del agua; restitución del agua infiltrada en la mina; resguardo de fuentes laborales: reapertura de la Mina Alcaparrosa y mejora del entorno social. La compañía afirmó que estas acciones serán desarrolladas en tres etapas, las que incluyen la identificación de las mejores soluciones técnicas para temas prioritarios, desarrollo de ingenierías conceptuales, ingenierías básicas y de detalles y la ejecución de obras.



### Capstone Copper Corp.

RUT: 77.418.580-1  
 Panamericana norte s/n km 1405  
 Antofagasta  
 Dirección postal: Nicolás Tirado 377,  
 Antofagasta  
 Fono: (56) 55 269 3001  
 Dirección postal Santiago: Antonio Bellet  
 292, Of.706, Providencia  
 Fono: (56) 52 220 4220  
 MV.comunicaciones@capstonecopper.  
 com  
 consultas@capstonecopper.com  
 info@capstonecopper.com  
 www.capstonecopper.com

#### Ejecutivos:

**Director Ejecutivo**  
 John Mackenzie  
**Vicepresidente Senior, Gerente General de Chile**  
 James Whittaker  
**Presidente y Director de Operaciones**  
 Cashel Meagher  
**Vicepresidente Senior, Estrategia y Mercados de Capital**  
 Jerrold Annett  
**Vicepresidente Senior, Desarrollo Corporativo**  
 Christopher Richter  
**Vicepresidente de Servicios Técnicos**  
 Pedro Amelunxen  
**Gerente General Mantos Blancos**  
 Roberto Rojas Rivera  
**Gerente General Mantoverde**  
 Oscar Flores Lemaire  
**Deputy Project Director**  
 Marcelo Henríquez



Capstone Copper Corp. es una empresa productora de cobre de primer nivel en América del Norte y Sur formada el 23 de marzo de 2022 a partir de la combinación de los activos entre las empresas Capstone Mining y Mantos Copper. Capstone Copper Corp. tiene su casa matriz en Vancouver, Canadá, y es operadora y dueña de la mina de cobre Pinto Valley, ubicada en Arizona, en Estados Unidos y la mina de cobre y plata Cozamin ubicada en Zacatecas, México.

En Chile la compañía controla la mina de cobre y plata Mantos Blancos, ubicada en la región de Antofagasta, y es propietaria de un 70% de la mina de cobre y plata Mantoverde (Mitsubishi Materials, 30%), ubicada en la región de Atacama. La empresa además es dueña del proyecto de cobre, oro y cobalto Santo Domingo, ubicado aproximadamente a 30 kilómetros al noreste de Mantoverde en la región de Atacama, así como de una completa cartera de propiedades de exploración en las Américas. Capstone Copper produce actualmente cerca de 175.000 toneladas de cobre fino al año entre cátodos de alta calidad y concentrado de cobre obtenidas en conjunto en sus tres operaciones de cobre de Estados Unidos, México y Chile.

Sin embargo, la compañía tiene previsto aumentar su producción al orden de 260.000 toneladas anuales de cobre fino hacia el año 2024 con la puesta en marcha de las ampliaciones que ejecuta en todas sus operaciones, especialmente con el Proyecto de Desembotellamiento Concentradora de Mantos Blancos (MBCDP), actualmente en etapa de marcha blanca; y del Proyecto Desarrollo Mantoverde (MVD), actualmente en construcción. En tanto, en el más largo plazo, Capstone Copper espera sumar 118.000 toneladas anuales de cobre fino en concentrados con la puesta en marcha del proyecto de cobre y cobalto Santo Domingo, actualmente en etapa de factibilidad.

#### Mantos Blancos

Panamericana Norte Km 1405 s/n  
 Dirección Postal: Nicolás Tirado 377, Antofagasta  
 Fono: (56) 55 269 3001

La mina de óxidos y sulfuros de Mantos Blancos se ubica en la Región de Antofagasta, a 45 kilómetros de la capital regional, y a 900 metros sobre el nivel del mar. Fue una de las primeras mineras de cobre privada de Chile, iniciando su operación en 1960, siendo una importante empresa en la historia y desarrollo en esa región. Las operaciones actualmente extraen y procesan minerales sulfuros y óxidos. Luego de la finalización y actual puesta en marcha del Proyecto Desembotellamiento de Concentradora Mantos Blancos (MBCDP) y de un posterior Proyecto de Expansión Fase II, actualmente en estudio, dichas faenas procesarán principalmente sulfuros para producir concentrados de cobre.

Producción: 40.200 toneladas de cobre fino.  
 Mantoverde  
 Panamericana Norte Km 1405 s/n

Dirección Postal: Av. Andrés Bello 660  
 Chañaral  
 Fono: (56) 52 220 4220

#### Mantoverde

Panamericana Norte Km 1405 s/n  
 Dirección Postal: Av. Andrés Bello 660  
 Chañaral  
 Fono: (56) 52 220 4220

Mantoverde corresponde a una mina a rajo abierto dedicada a la explotación de óxidos desde 1995. Las operaciones están ubicadas a 50 kilómetros del puerto de Chañaral, en la Región de Atacama, y a una altura de 880 metros sobre el nivel del mar. Las instalaciones incluyen una planta de chancado con sistema mecanizado de transporte y apilamiento del material, un proceso de lixiviación en pilas y una planta de extracción por solventes y electro-obtención. Mantoverde cuenta, además, con una planta desalinizadora de agua de mar, lo que permite alimentar sus procesos productivos. En la actualidad se ejecuta el Proyecto de Desarrollo de Mantoverde (MVDP), cuyo objetivo es explotar los sulfuros del yacimiento para producir cobre en concentrados.

Producción: 35.000 toneladas de cobre fino.

#### Proyectos:

Capstone Copper tiene una cartera de proyectos enfocados en aumentar la producción y vida útil de sus operaciones. Los principales proyectos son:

#### Proyecto de Desarrollo Mantoverde Fase II (MVDP)

La fase I del proyecto permite extender la vida útil de Mantoverde por lo menos hasta el año 2042 y, una vez en marcha, producirá 106.000 tpa de cobre en promedio durante sus primeros 10 años, de los cuales 30.000 tpa serán cátodos de cobre y 76.000 tpa serán producidos en concentrados de cobre.

Por otra parte. La Fase II del proyecto permitiría agregar un segundo molino de bolas para proporcionar una producción incremental de aproximadamente 30 mil toneladas de cobre por año para 2026, lo que aumentaría la producción en Mantoverde a más de 136 mil toneladas de cobre por año.

#### Expansión Fase II

Adicionalmente la compañía también desarrolla el Proyecto de Expansión Fase II de Mantos Blancos que considera incrementar el procesamiento de sulfuros desde las 7,3 a los 10 millones de toneladas anuales, elevando la producción a alrededor de 80.000 toneladas anuales de cobre fino hacia el año 2025. De acuerdo con la empresa, el costo de capital estimado de este proyecto es de US\$ 80 millones. En agosto de 2022 la compañía presentó a las autoridades para su evaluación una Declaración de Impacto Ambiental (DIA) para desarrollar la Fase II. La compañía completó en el último trimestre de 2022 el estudio de prefactibilidad del proyecto, y se espera comenzar el desarrollo del estudio de prefactibilidad de la iniciativa durante la primera mitad de 2023

El proyecto permitiría ampliar la alimentación a concentradora de 7,3 Mt al año, alcanzadas en la fase I del proyecto, a 10 Mt al año, permitiendo a la operación alcanzar una producción promedio de 80.000 toneladas de cobre fino al año hacia 2025. El proyecto Fase II se encuentra todavía en las etapas iniciales de desarrollo. Se estima que el proyecto costará aproximadamente 1.5 mil millones de dólares



## Sociedad Química y Minera de Chile S.A., SQM

RUT: 93.007.000-9  
Aníbal Pinto 3228  
Antofagasta  
Fono: (56) 55 241 2516

Casa matriz:  
El Trovador 4285  
Las Condes, Santiago  
Telefono: (56) 2 2425 2000  
comunicaciones@sqm.com  
www.sqm.com

**Inicio de Actividades:** 1968  
**Personal Propio:** 5.500  
**Contratistas:** 7.000  
**Estructura de la Propiedad:** SQM S.A. es una sociedad anónima abierta, cuyas acciones se transan en la Bolsa de Santiago (Chile) y de Nueva York (Estados Unidos)

### Ejecutivos:

**Gerente General Corporativo**  
Ricardo Ramos  
**Vicepresidente Ejecutivo Nitratos Yodo**  
Pablo Altimiras  
**Vicepresidente Ejecutivo Litio**  
Carlos Díaz Ortiz  
**Vicepresidente Senior de Personas y Desempeño**  
Natalia Pizarro  
**Vicepresidente Senior de Servicios Corporativos**  
José Miguel Berguño  
**Vicepresidente de Finanzas Corporativas y CFO**  
Gerardo Illanes  
**Vicepresidente Legal**  
Gonzalo Aguirre  
**Gerente de Riesgo, Cumplimiento y Auditoría Interna**  
Ana María Muñoz  
**Vicepresidente de Operaciones Mineras**  
Rodrigo Vera

### Proyecto Búfalo

A través de un equipo interno de exploración geológica la compañía ha explorado la propiedad minera en forma directa, identificando y evaluando nuevos prospectos, y generando blancos de perforación. En 2021, el equipo confirmó la existencia de mineralización de oro y cobre de alta ley en el Proyecto Búfalo, ubicado a 120 kilómetros al este de la ciudad de Antofagasta. Dicho proyecto corresponde a un distrito que alberga varios cuerpos mineralizados de cobre, cobre-oro y cobre-oro-plata en el que SQM ha desarrollado 99.000 metros de perforación, utilizando máquinas propias de perforación diamantina y de RC.

SQM cuenta, además con un equipo de desarrollo del negocio metálico, cuyo objetivo es buscar asociaciones con terceros para explorar las propiedades mineras de la compañía.

En 1968 Nace SQM de la unión de la Corporación de Ventas del Salitre y Yodo, Compañía Salitrera Anglo Lautaro, Compañía Victoria y el Estado. Las operaciones de SQM en Chile se ubican en el Salar de Atacama, María Elena, Coya Sur, Pedro de Valdivia, Tocopilla y Salar del Carmen, en la región de Antofagasta, y en Nueva Victoria que se emplaza en la región de Tarapacá.

SQM es una empresa con presencia internacional en variadas áreas. Cuenta con 5 líneas de negocios: Nutrición Vegetal de Especialidad, Yodo y derivados, Litio y derivados, Químicos Industriales y Potasio, siendo el mayor productor mundial de Nitrato de Potasio, Yodo, Litio y sales de Nitrato para uso en el almacenamiento de energía térmica.

Los recursos minerales son obtenidos del caliche de las regiones de Tarapacá y Antofagasta y de las salmueras del Salar de Atacama. La empresa comercializa sus productos en aproximadamente 110 países a través de una red mundial de distribución, con 91% de las ventas realizadas en el extranjero.

### SQM Salar S.A.

Es una empresa dedicada a la extracción de las salmueras ubicadas en el Salar de Atacama - II región de Chile- las que son sometidas a complejos procesos industriales en las plantas productivas. Los productos derivados de las salmueras del Salar de Atacama son: cloruro de potasio, sulfato de potasio, carbonato de litio, hidróxido de litio, cloruro de litio, ácido bórico y bischofita (cloruro de magnesio).

El Salar de Atacama, localizado a 250 kilómetros al este de Antofagasta, es una depresión de sal incrustada dentro del Desierto de Atacama, dentro de la cual yace un depósito subterráneo de salmueras contenidas en rocas porosas de cloruro de sodio alimentadas por un flujo subterráneo de la Cordillera de los Andes. Se estima que las salmueras cubren una superficie de 2.800 kilómetros cuadrados y contienen depósitos comercialmente explotables de potasio, litio, sulfatos y boro. A partir de las salmueras que se extraen del Salar esta faena produce cloruro de potasio, sulfato de potasio, ácido bórico, sales de cloruro de magnesio y soluciones de litio que son luego enviadas a la planta de carbonato de litio en el Salar del Carmen.

### Cloruro de Potasio

Se utiliza el cloruro de potasio en la producción de nitrato de potasio. Con el objetivo de producir cloruro de potasio, las salmueras del Salar de Atacama son bombeadas a pozas de evaporación solar. La evaporación de las salmueras da como resultado una compleja mezcla cristalizada de sales de potasio, sodio y magnesio. Los desechos de las sales de cloruro de sodio son removidos por precipitación. Después de una evaporación adicional, las sales de sodio y el potasio se recolectan y envían a una de las plantas de cloruro de potasio en donde se separan por medio de procesos de molienda, flotación y filtrado. Las sales de potasio que contienen magnesio son cosechadas y tratadas en alguna de las plantas de lixiviación en frío para remoción de magnesio. El cloruro de potasio es llevado por camión a unos 300 kilómetros hacia las instalaciones de Coya Sur, a través de un sistema de transporte dedicado, en donde es usado en la producción de nitrato de potasio. En la actualidad, todas las plantas de producción relacionadas con potasio del Salar de Atacama cuentan con una capacidad nominal de producción de aproximadamente 2,6 millones de toneladas métricas por año.

### Carbonato de Litio y Cloruro de Litio

SQM produce carbonato de litio en las instalaciones del Salar del Carmen, en las cercanías de Antofagasta, desde altas concentraciones de cloruro de litio producidas en el Salar de Atacama.

La capacidad productiva de la planta de carbonato de litio en Salar del Carmen es de 70.000 toneladas métricas por año. No obstante, la compañía está en proceso de aumentar esa capacidad al orden de 180.000 toneladas métricas por año.

La producción futura dependerá de los volúmenes reales y de la calidad de las soluciones de litio enviadas por las operaciones del Salar de Atacama, así como las condiciones de mercado predominantes. La compañía proyecta una producción futura de 180.100 toneladas de litio metálico, sujeta al límite de extracción acumulado.

### Hidróxido de Litio

La empresa produce hidróxido de litio en la misma planta del Salar del Carmen, próxima a la operación de carbonato de litio. La planta de hidróxido de litio tiene una capacidad de producción de 13.500 toneladas métricas por año la que está en proceso de aumentar su capacidad de producción a 30.000 toneladas métricas anuales. Adicionalmente, en febrero de 2021, la compañía aprobó la inversión para adquirir el 50% de participación en el proyecto de litio Mt. Holland, en conjunto con la empresa conjunta con Wesfarmers, en la que se proyecta una capacidad de producción total de 50.000 toneladas métricas.

### Sulfato de Potasio y Ácido Bórico

Aproximadamente a 12 kilómetros al noreste de las instalaciones de cloruro de potasio en el Salar de Atacama, se usa la salmuera del Salar de Atacama para producir sulfato de potasio, cloruro de potasio y ácido bórico. La planta está ubicada en un área del Salar donde se encuentran concentraciones favorables de sulfato y potasio en la salmuera para la producción de sulfato de potasio. La salmuera es bombeada a pozas de evaporación solar donde en una primera etapa precipitan las sales de cloruro de sodio las que son cosechadas y enviadas a acopios. Luego de una evaporación adicional, precipitan las sales de sulfato y potasio, en distintas concentraciones, las que son cosechadas y enviadas para su procesamiento a la planta de sulfato de potasio. El sulfato de potasio se produce a través de procesos de flotación, concentración y reacción, luego de lo cual es cristalizado, filtrado, secado, clasificado y empacado para su embarque.

La capacidad productiva de la planta de sulfato de potasio es de aproximadamente 340.000 toneladas métricas por año de las cuales 95.000 toneladas métricas corresponden a cloruro de potasio obtenido como subproducto del proceso de producción de sulfato de potasio. Esta capacidad forma parte de la capacidad nominal total de 2,6 millones de toneladas métricas por año e incluye la Planta Dual, en la cual se puede alternar entre la producción de cloruro de potasio y sulfato de potasio. Parte del sistema de pozas en esta área se utiliza también para procesar salmuera de cloruro de potasio extraída de las áreas de baja concentración de sulfato en el salar.

### Yodo y sus derivados

La compañía realiza la extracción de yodo desde el mineral caliche, proceso que se encuentra bien establecido, pero las variaciones en el yodo y en otros contenidos químicos del mineral tratado y otros parámetros operacionales requieren un alto nivel de conocimientos técnicos para manejar el proceso en forma efectiva y eficiente.

En 2021 la compañía produjo un total de 10.255 toneladas métricas de yodo que se distribuyen en 7.954 toneladas métricas en su planta Nueva Victoria; 795 toneladas en su planta Iris y 1.506 toneladas métricas en sus instalaciones de Pedro de Valdivia. La planta Nueva Victoria también está equipada para producir yodo a partir de yoduro entregado desde otras plantas.

En noviembre de 2021 la Comisión de Evaluación Ambiental de Tarapacá autorizó ambientalmente el Proyecto "Tente en el Aire", el cual permite aumentar las capacidades productivas de la Faena Nueva Victoria, incorporando agua de mar a sus procesos. Este proyecto permitirá incorporar el uso de 900 litros por segundo de agua de mar, aumentar el área de mina en más de 40.000 hectáreas y permitir el aumento de producción de yodo y sales de nitrato.

### Expansión de la Capacidad de Litio

La capacidad actual de producción de carbonato de litio de la compañía en la Planta Química de Litio Carmen es de 120.000 toneladas métricas anuales, esperando que ésta aumente 180.000 toneladas métricas anuales, y a 30.000 toneladas métricas anuales de hidróxido de litio.

Asimismo, la empresa aprobó en marzo de 2022 un proyecto de ampliación de una inversión de US\$ 250 millones para alcanzar una capacidad anual de 210.000 toneladas métricas de carbonato de litio y de 40.000 toneladas métricas de hidróxido de litio hacia el año 2024.

Adicionalmente, el Servicio de Evaluación Ambiental (SEA) calificó favorablemente en octubre de 2022 una Declaración de Impacto Ambiental (DIA) para el proyecto "Aumento de Capacidad y Optimización Producción Planta de Litio Carmen" de una inversión de US\$987 millones. La iniciativa permitirá que las actuales plantas de Carbonato de Litio e Hidróxido de Litio de la compañía aumenten su capacidad a 210.000 toneladas métricas anuales y 40.000 toneladas métricas anuales respectivamente. A lo anterior se sumará una nueva Planta de Litio que tendrá capacidad de producción de 60.000 toneladas métricas anuales. Esta última planta contará con tecnología para producir tanto Carbonato de Litio como Hidróxido de Litio a partir de solución concentrada de litio.

### Proyectos:

Expansión capacidad de Litio/ SQM Salar S.A.  
Inversión estimada: MMUS\$ 250  
Puesta en marcha: 2024

### Proyecto Pampa Orcoma

SQM tiene previsto iniciar, además, inversiones en el proyecto Pampa Orcoma en la Región de Tarapacá para aumentar la capacidad efectiva de yodo en aproximadamente 2.500 toneladas métricas anuales y aumentar su producción de sales de nitrato en 320.000 toneladas métricas anuales, incluyendo el uso de 200 litros por segundo de agua de mar para la operación de lixiviación. Se espera que esta producción comience durante el año 2024.



# Teck

## Teck Quebrada Blanca

RUT: 96.567.040-8  
 Esmeralda 340, Piso 9  
 Iquique  
 Fono: (56) 57 252 8100

Casa matriz:  
 Alonso de Córdova 4580, Piso 10  
 Las Condes -Santiago  
 Fono: (56) 2 2464 5700  
 atenciónproveedorescmqb@teck.com  
 www.teck.com

**Año Inicio de Actividades:** 1994  
**Personal Propio:** 530 trabajadores  
**Contratistas:** 10.000  
**Firmas Propietarias:**  
 Quebrada Blanca Holdings SpA, 90%  
**Empresa Nacional de Minería, 10%**  
**Producto:** Cátodos de Cobre  
**Operación:** Rajo Abierto  
**Ubicación Mina:** 240 km al Sureste de Iquique, a 4.400 msnm, en la Región de Tarapacá.  
**Producción 2023:** 64.300 Toneladas de cátodos de cobre

### Ejecutivos:

**Gerente General**  
 Enrique Castro Gatica  
**Gerente de Operaciones**  
 Jaime Ferrada  
**Gerente Mantenimiento**  
 José Miguel Ríos  
**Gerente Servicios Técnicos**  
 Cristián Rojas  
**Gerente Salud y Seguridad**  
 Juan Carlos Astorga Bugueño  
**Gerente de Gestión Social**  
 Juan Pablo Vega  
**Gerente de Recursos Humanos**  
 Patricio Marabolí

### Descripción

Teck Quebrada Blanca es una mina a rajo abierto ubicada en la región de Tarapacá, a una altura de 4.400 metros sobre el nivel del mar y aproximadamente 240 kilómetros al sureste de la ciudad de Iquique. Explora minerales supérgeos que son procesados en una operación de lixiviación bacteriana en pilas para la producción de cátodos de cobre a través de una planta de extracción por solventes y electro-obtención (SX/EW).

### Fuente de Agua para el Proyecto

El diseño del proyecto QB2 considera el uso de agua de mar desalinizada para su operación. Ésta será enviada por bombeo a la alta cordillera, a través de un acueducto. La operación minera será la primera en el uso de agua de mar desalinizada a gran escala en la Región de Tarapacá, reduciendo significativamente el consumo de agua dulce. Asimismo, QB2, considera mecanismos de reutilización de agua, de manera de hacer su uso más eficiente.

### Proyecto Quebrada Blanca Fase 3 (QB3)

Actualmente la compañía desarrolla estudios de perforación e ingeniería para su proyecto Quebrada Blanca Fase 3 (QB3). Este proyecto busca explorar las oportunidades para duplicar la capacidad de producción de forma de poder aprovechar los recursos mineros más allá del desarrollo de QB2. Debido a un programa de reducción de costos, la compañía retrasó el inicio del estudio de prefactibilidad de este proyecto, no obstante que continúa con los análisis para su desarrollo.

### Proyecto Ampliación Molino Quebrada Blanca (QBME)

Corresponde a un proyecto de expansión que busca aumentar la capacidad de procesamiento de mineral hipógeno de 140 a 210 mil t/día promedio, a través de la incorporación de una tercera línea de proceso en la planta concentradora. El proyecto no incrementa las reservas mineras, por tanto, el aumento de tasa de procesamiento genera que la vida útil del proyecto disminuya de 25 a 18 años.

El proyecto considera una planta desaladora con toma de agua desde Puerto Punta Patache, donde el sistema de impulsión considera un caudal estimado de 1.300 l/s.

Inversión estimada: MMUS\$ 3000

Puesta en marcha: 2027

### Extensión Producción de Cátodos

Durante 2021, la compañía realizó el reproceso de los stocks de rípios históricos, los cuales, en conjunto con la producción de las pilas Dump, hacen económicamente viable la continuidad de la operación Quebrada Blanca 1 (QB1). Durante el periodo la empresa presentó consultas de pertinencias y permisos para explotar 7,3 millones de

toneladas de mineral fresco provenientes de las fases iniciales de la futura operación de QB2 que serán lixiviadas en las pilas del Dump, que en conjunto con la lixiviación de rípios y pads antiguos extenderán la producción de cátodos de cobre hasta fines de 2023.

### Reducción de la Huella de Carbono

Teck está abordando el desafío global del cambio climático reduciendo la huella de carbono de sus operaciones y trabajando hacia su objetivo de ser neutrales en cuanto a emisiones de carbono.

En 2020 la compañía anunció un acuerdo para asegurar un 50 % de energía renovable para su futura operación en construcción.



#### Descripción

Teck Carmen de Andacollo es una operación minera de cobre a rajo abierto localizada en la Región de Coquimbo, en la comuna de Andacollo, distante a 55 km al sudeste de la ciudad de La Serena y a 350 km al norte de Santiago. La faena está ubicada a una altura geográfica de 1.100 msnm.

Teck CDA produce actualmente concentrado de cobre (Proyecto Hipógeno) y también produce cátodos de cobre en su etapa final, debido al agotamiento de las reservas de minerales lixiviables (Proyecto Supérgeno).

Durante todo este proceso la compañía emplea rigurosos métodos de control y resguardo ambiental, un fuerte trabajo en la salud y seguridad de las personas, y un especial compromiso con el desarrollo sustentable, trabajando de la mano con las comunidades.

Se espera que la producción anual de cobre en concentrado se encuentre entre 50.000 y 60.000 toneladas entre 2023 y 2025.

#### Plan de Descontaminación Atmosférico de Andacollo

Teck, como parte de su compromiso con el cumplimiento del Plan de Descontaminación Atmosférico de Andacollo

(PDA), ha implementado una serie de iniciativas y acciones que, en conjunto, han permitido que las concentraciones de PM10 de la zona disminuyan considerablemente desde la puesta en marcha de este plan, desde hace seis años.

#### Reducción de Huella de Carbono

En 2020 Teck anunció que está abordando el desafío global del cambio climático reduciendo la huella de carbono de sus operaciones y trabajando hacia su objetivo de ser neutrales en cuanto a emisiones de carbono. Gracias a un acuerdo con AES Gener, desde septiembre del 2020, Teck Carmen de Andacollo (CDA) opera con un 100% de energías limpias.

#### Continuidad Operacional

Su objetivo es cumplir con las metas originales del "Proyecto Hipógeno", mediante un aumento del 4% en el ritmo de extracción y procesamiento del mineral. Desarrollo no implica un aumento de la superficie del rajo, la que se mantiene según lo aprobado. Tampoco considera aumentar los insumos actuales de la operación, tales como abastecimiento de agua, combustible y consumo eléctrico. Las obras del botadero comenzaron en 2023 y se espera que estén terminadas en el primer trimestre de 2024. Inversión estimada: MMUS\$ 100  
Puesta en marcha: 2024



# Teck

## Teck Carmen de Andacollo

RUT: 78.126.110-6  
Camino a Chepiquilla s/n, Andacollo  
Fono: (56) 51 233 0401

Casa Matriz:  
Alonso de Córdova 4580, Piso 10  
Las Condes -Santiago  
Fono: (56) 2 2464 5700  
DL-atencionproveedorestcda@teck.com  
www.teck.com

**Inicio de Actividades:** 1996

**Personal Total Propio:** 590  
trabajadores  
**Contratistas:** 580  
trabajadores

#### Firmas Propietarias:

90% Teck Resources  
10% Empresa Nacional de Minería

**Producto:** Cobre

**Operación:** Rajo Abierto

**Ubicación Mina:** 55 km al sudeste de La Serena y 350 km al norte de Santiago. Se ubica a 5 minutos de la ciudad de Andacollo, Región de Coquimbo. Altura 1.000 msnm.

**Producción 2023:** 40.600 toneladas de cobre fino

#### Ejecutivos:

##### Gerente General

Manuel Novoa Villegas

##### Gerente Producción Y Planificación Mina

Claudio Canut de Bon Lagos

##### Superintendente General Planta

Yuri Águila Quintana

##### Gerente de Relacionamento

##### Comunitario

Paulo Barraza Varos

##### Superintendente Salud y Seguridad

Calos Olivares



## COMPAÑÍA MINERA DEL PACÍFICO, CMP

RUT: 94.638.000 - 8  
 Casa matriz:  
 Pedro Pablo Muñoz 675  
 La Serena  
 Fono: (56) 51 266 8000  
 Oficina Vallenar:  
 Brasil 1050  
 Fono: (56) 51 266 5400  
 Oficina Copiapó:  
 O'Higgins 744, Of. 705  
 Fono: (56) 52 254 7293

[www.cmp.cl](http://www.cmp.cl)

**Productos:** Pellet Feed, Pellet Autofundente y Sinter Feed  
 Propiedad CMP es una Sociedad Anónima, cuyo controlador es CAP S.A. y cuenta con la participación de MC Inversiones Ltda.

### Ejecutivos:

**Gerente General**  
 Francisco Carvajal Palacios  
**Chief Commercial Officer**  
 Patricio Venegas Troncoso  
**Gerente de Operaciones**  
 Makarina Orellana  
**Gerente de Adm. y Finanzas**  
 Carlos Sepúlveda Vélez  
**Gerente de Proyectos**  
 Carlos Gómez Vega  
**Gerente de Planificación y Desarrollo**  
 Claudia Monreal  
**Gerente de Sustentabilidad**  
 John Patrick McNab Martin  
**Gerente de Personas**  
 Carolina Lomuscio Zamorano  
**Gerente Relacionamento y Valor Compartido**  
 Stephanie Wilhelm Núñez  
**Gerencia de Medio Ambiente y Cambio Climático**  
 Paulina Andreoli

### Compañía Minera del Pacífico CMP

Compañía Minera del Pacífico S.A. (CMP) es el principal productor y exportador de concentrado de hierro magnético de alta ley y pellets de Chile, participando con estas materias primas en los mercados nacionales e internacionales del hierro y el acero. CMP produce las materias primas necesarias para la fabricación de acero y 99% del hierro que exporta nuestro país. Los principales yacimientos mineros que opera son Mina Los Colorados próxima a Vallenar, Cerro Negro Norte en Copiapó, El Romeral y recientemente mina Pleito en el Valle de Elqui.

CMP se crea en 1981 como sociedad anónima filial de la matriz Compañía de Acero del Pacífico S.A (CAP S.A.), como resultado de la reestructuración realizada para independizar la gestión de inversión financiera de la actividad productiva y servicios. Desde entonces, la Compañía Minera del Pacífico, con independencia operativa y de gestión, es la responsable de la actividad productiva. De esta forma, CMP es la continuadora y propietaria de los yacimientos mineros que pertenecían a CAP, localizados en las Regiones de Atacama y Coquimbo de nuestro país. Sus operaciones se caracterizan por una fuerte identidad regional, con un 98% de dotación local.

La producción principal de la compañía es el Pellet Feed, el Pellet Autofundente y Sinter Feed. Para desempeñar su rol, CMP cuenta con pertenencias mineras, concesiones marítimas, instalaciones industriales y portuarias, equipos fijos y móviles, terrenos y edificios, además de mercedes de agua, concesiones y servidumbres requeridas para las actividades de su giro.

Actualmente, CMP es la primera compañía minera del país que alcanza la paridad de género en su planta gerencial, con una proporción de 50% de hombres y de mujeres.

### Operaciones

Las faenas de CMP en la cuarta Región de Coquimbo se encuentran en el Valle de Elqui, correspondiendo a las minas El Romeral. Considera también Planta de Chancado, Planta Concentradora y Planta de Molienda y Concentración. Los productos que se obtienen en dichos yacimientos y faenas de procesamiento son 400 mil toneladas métricas (TM) anuales de Granzas, 300 mil TM de Finos y 1 millón 700 mil TM anuales de Pellets Feed. Se complementa esta operación con 38 km de vía férrea para permitir el transporte de material hacia el Puerto Mecanizado de Guayacán, en Coquimbo. Más al norte, a unos 100 km de La Serena se encuentra actualmente en operación Mina El Pleito, que produce pre concentrado, granzas y finos que también son comercializados a través de dicho puerto.

En la tercera Región de Atacama se encuentra la Mina Los Colorados, cuyo principal objetivo es abastecer de Pre concentrado de Hierro y Sinter Feed a Planta Pellets de Huasco. Luego de diversas etapas de chancado y concentración magnética seca, se producen unas 7 millones 200 mil toneladas de pre concentrado que es posteriormente transportado a Planta de Pellet en ferrocarriles de la empresa Ferronor.

Planta Pellets, se encuentra a unos 5 km del puerto de Huasco. En funcionamiento desde 1978 tiene una capacidad de 3,5 millones de toneladas anuales de pellets luego de los procesos de molienda y concentración magnética vía húmeda, con el objeto de eliminar impurezas destinadas

a facilitar el proceso de paletización. Diversos sistemas de mejora han permitido aumentar actualmente la producción de Pellets producto para los altos hornos a 4 millones de toneladas, y a un millón de toneladas de Pellets Feed, embarcados posteriormente a través de su Puerto Guacolda II en la comuna de Huasco.

En el Valle de Copiapó, en la tercera Región de Atacama, se encuentra la mina Cerro Negro Norte, a unos 40 km al este de la ciudad de Caldera. Allí se realiza la explotación a rajo abierto del mineral y su posterior procesamiento de chancado, molienda y concentración. La producción de concentrado de Hierro alcanza anualmente los 4 millones de toneladas de Pellets Feed, el cual es transportado y embarcado en el puerto de Punta Totoralillo. Adicionalmente, en la comuna de Tierra Amarilla en la misma región de Atacama, se encuentra Planta Magnetita, productora de Pellets Feed utilizando como materia prima relaves y pasivos mineros provenientes de la Planta Concentradora de cobre de Minera Candelaria, los que procesa por medio de concentración magnética.

### Proyecto Relaves Filtrados PRF

El proyecto de Relaves Filtrados Planta Pellets, constituye una importante iniciativa con el objeto de responder a la exigencia y compromiso de poner fin a la descarga de relaves al mar, provenientes de Mina Los Colorados y de la Planta Pellets en Huasco. Esta iniciativa, pionera en el país, introduce una solución sustentable con un alto grado de tecnificación.

El proyecto incorpora importantes innovaciones. El mayor beneficio sin duda lo constituye la reutilización del 80% del agua obtenida del proceso de filtrado de relaves, con el consiguiente beneficio ambiental en una zona donde el recurso hídrico es especialmente escaso. A su vez, el depósito final de material se dispondrá en terrazas, las que posteriormente serán cubiertas con ripio y vegetación respetando la sinuosidad de la ladera costera y asimilándose al paisaje del lugar, en total alineamiento con un deseo de larga data de SERNAGEOMIN de evitar los pasivos ambientales. En tercer lugar, la correa tubular cerrada por donde transitará el relave, evitará la emanación de partículas de polvo en suspensión al medio ambiente.

Las tres áreas principales que considera el Proyecto DRF, corresponden al Área de Filtrado con tres filtros prensa que permiten extraer el agua en los porcentajes mencionados, un Área de Transporte donde se introduce la innovadora correa tubular hermética y camiones eléctricos y el Área de Depósito de los relaves. Todo ello en terrenos de la compañía, situados en las cercanías de Planta de Pellets.

Este proyecto inicialmente estimado en U\$ 110 millones para una vida útil de 8 años, se ha encarecido notablemente producto de reevaluaciones y nuevas exigencias incorporadas con el objeto de otorgar mayores garantías ambientales a la zona y a la comunidad de Huasco.

### Relacionamiento Comunitario

La integración como vecinos de un territorio por medio de un diálogo y trabajo colaborativo destinado a hacer partícipe a la comunidad, es parte de la historia de CMP en los lugares donde opera. Más allá de los compromisos obligatorios y voluntarios asumidos a lo largo de la historia de las operaciones de la compañía, en un periodo de cambios sociales y mayor participación ciudadana, este relacionamiento ha

permitido recoger la temperatura social comprometiendo distintos aportes al desarrollo territorial, impulsando el emprendimiento local e integrando a los vecinos en la construcción de los proyectos. Es así como se acordó el empastado de una cancha de fútbol y el desarrollo de un paisajismo para el entorno del Deportivo Guacolda, como también mejoras al camino costero utilizado por los algueros que extraen algas en esa zona. Otras iniciativas como el cuidadoso rescate arqueológico acordado y monitoreado por el Consejo de Monumentos Nacionales, la reubicación de flora y fauna nativa y el proyecto de viveros destinado a la reproducción de especies endémicas, forman parte de los anhelos de la comunidad que CMP ha recogido e incorporado en su gestión.

An aerial photograph of a yellow dump truck with a full load of reddish-brown ore, positioned in a deep, rocky mine pit. The truck is viewed from above, showing its large wheels and the open cargo bed. The surrounding terrain is rugged and filled with loose rock and soil. A dark, semi-transparent rectangular box is overlaid on the lower half of the image, containing white text.

Capítulo V  
Directorio de  
Empresas  
Mineras de Chile



# Indice Directorio de Empresas Mineras de Chile

ACF Minera	461	Minera Guanaco	472
Algorta Norte	461	Minera La Coipa	472
Alxar Minería	461	Minera La Condesa	473
Anglo American Chile	461	Minera La Patagua	473
Antofagasta Minerals	462	Minera Las Cenizas	473
Atacama Kozan, SCM	462	Minera Lumina Copper Chile	474
Atacama Minerals Chile, SCM	462	Minera Mantos de La Luna	474
Barrick Chile	463	Minera Maricunga	474
BHP Chile	463	Minera Michilla	474
Bifox	463	Minera Pampa Camarones	475
Capstone	463	Minera Salar Blanco	475
Cemin	464	Minera San Gerónimo	475
Cerro Grande Mining Corporation	464	Minera San Pedro	476
Codelco	464	Minera Soledad, Comisol	476
Compañía Siderúrgica Huachipato / CAP Acero	465	Minera Tambillos	476
Cosayach	466	Minera Tres Valles, SCM	477
Enap	466	Minera Trucco	477
Freeport McMoRan South America	466	Minera Valle Central	477
Fundición Altonorte	467	Pan Pacific Copper	478
Glencore Chile	467	Pucobre	478
Gold Fields Salares Norte	467	Quiborax	478
Imerys Minerales	468	Río Tinto	479
Inacal	468	Soprocal	479
KGHM International	468	Teck Chile	479
Kinross Minera Chile	468	Yamana Chile	479
Lundin Mining	468		
Minera Altos de Punitaqui	469		
Minera Carola	469		
Minera Cerro Bayo	469		
Minera Cerro Negro	470		
Minera Cordillera	470		
Minera Cruz	470		
Minera de Tocopilla	471		
Minera El Peñón	471		
Minera Florida	471		
Minera Franke	472		

*La información en Direcmin (contenido y ejecutivos) tiene una actualización permanente en la versión digital de este Directorio, que se encuentra en el sitio [www.direcmin.com](http://www.direcmin.com)*

## ACF MINERA

RUT: 79.728.000-3  
Obispo Labbé 425  
Iquique  
Fono: (56) 57 240 4500  
rsalinas@acfminera.cl  
Dirección postal: 1100557  
Casa matiz:  
Los Militares 5890, Piso 5  
Las Condes - Santiago  
Fono: (56) 2 2783 3900

**Inicio de Actividades:** 1985  
**Personal Propio:** 330  
**Personal Contratado:** 330  
**Firmas Propietarias:** ACF Minera S.A.  
**Productos:** Yodo / Nitratos  
**Operación:** Rajo Abierto  
**Planta:** Faena Lagunas  
**Ubicación:** la mina y su planta Lagunas se ubican a 150 km al sureste de Iquique

**Ejecutivos:**  
**Presidente**  
Luis de Urruticoechea Sartorius  
**Gerente de Adm. y Finanzas**  
Ruby Salinas Avalos  
**Gerente de Logística**  
Gabriel Achondo Lucero

ACF Minera, es una compañía chilena dedicada a la explotación y producción de yodo y nitratos naturales. El yodo es producido en su mina Lagunas ubicada en las proximidades de Pozo Almonte Iquique, Región de Tarapacá. Esta posee instalaciones productivas de yodo, mediante la lixiviación de sales de yodatos con agua y el caliche, que son enviadas a la planta química (*blow out*) para concentrarlo en forma de yoduro en solución.

La mina y su planta Lagunas poseen una capacidad nominal de 2.800 tpa de yodo y 60.000 tpa de fertilizantes. Sus operaciones y producciones de yodo y fertilizantes se iniciaron en 1985 y 2004, respectivamente. En el año 2005, Atacama Minerals, adquirió la participación de 50% de ACF Minera en Atacama Minerals Chile SCM, incluida la mina de yodo-sulfato-nitrato Aguas Blancas en el norte de Chile. ACF Minera opera como filial de la firma belga Independent Iodine Company N.V.

## ALGORTA NORTE

Los Militares 5890, Piso 5  
Condes, Santiago  
Fono: (56) 2 2783 3900  
info@algortanorte.cl  
www.algortanorte.cl

**Ejecutivos:**  
**Gerente General**  
Juan José Besa Prieto  
**Gerente de Adm. y Finanzas**  
Wilfredo Alfaro

Los principales accionistas de la sociedad son Inversiones Minerales S.A, formada por miembros de la familia De Urruticoechea, quienes poseen un 74,5% del total, y la corporación Japonesa Toyota Tsusho con un 25,5%.

Algorta Norte S.A es una empresa minera fundada el año 2007. La principal faena se encuentra ubicada al nor-oeste de Baquedano, en la Comuna de Sierra Gorda, Región de Antofagasta, y su área de extracción abarca un total de 14.000 hectáreas. Su principal actividad es la extracción y producción de yodo, basándose en la explotación del caliche (una forma natural del nitrato de sodio), el que es tronado, apilado y lixiviado con agua de mar.

Para lograr la utilización de agua de mar, se construyó una tubería que ayuda a la correcta provisión de este recurso. A través de un innovador proyecto de ingeniería, se implementó un sistema que permite la extracción de agua de mar desde el área norte de Mejillones mediante bombas hidráulicas verticales y dos estaciones de bombeo con bombas hidráulicas horizontales,

las cuales permiten que el agua recorra alrededor de 75 km hasta llegar a faena en medio del desierto.

Algorta Norte S.A. tiene una capacidad de producción anual de 4.000 toneladas de yodo, participando de esta forma en un mercado mundial de aproximadamente 32.000 toneladas. Las inversiones se encuentran completamente realizadas y la mina tiene reservas suficientes para que a este ritmo de producción se mantenga en actividad durante los próximos 40 años. Así, se podrá proveer al mercado mundial un promedio de 6.000 toneladas de yodo por año, lo que posicionará a la Sociedad como el segundo productor del mineral a nivel mundial.

## ALXAR MINERÍA

RUT: 76.320.907-5  
El Golf 150, Piso 16  
Las Condes - Santiago  
Dirección Postal: 7550107  
Fono: (56) 2 2461 7180  
contacto@alxar.cl  
www.alxar.cl

**Año Inicio de Actividades:** 1991

**Propiedad:**  
Alxar Minería es una sociedad de inversiones cuyo principal accionista es Minera Camino Nevado Ltda., filial de Empresas Copec S.A.

**Ejecutivos:**  
**Presidente**  
Roberto Angelini R.  
**Gerente General**  
Erwin Kaufmann S.  
**Gerente de Negocios**  
Alfonso Rivas A.  
**Gerente de Adm. y Finanzas**  
Christian L'Huissier V.  
**Gerente Legal y Asuntos Corporativos**  
Silvia Baeza V.  
**Gerente de Desarrollo**  
Nicolás Mussuto I.

### Proyecto Diego de Almagro

El proyecto se encuentra ubicado en la Región de Atacama, a 50 km al este de Chañaral y a 12 km al oeste de Diego de Almagro, a una altura aproximada de 650 msnm.

Los objetivos del proyecto son la producción y comercialización de cátodos y concentrado de cobre.

El proceso productivo comenzará con la extracción del mineral en los rajos Esther y Carmen - Paulina, a través de una operación minera a cielo abierto.

El mineral de tipo sulfuro será procesado en una planta concentradora, produciendo 24 mil toneladas por día. El mineral de tipo óxido será procesado en una planta de lixiviación, extracción por solventes y electro - obtención, a razón de 2 mil toneladas por día.

El Proyecto producirá en promedio 35 mil toneladas anuales de cobre fino, en forma de concentrado y cátodos de alta pureza. La construcción del Proyecto demandará la contratación de 1.500 personas en promedio, con un máximo de 2.500 trabajadores, y durante la etapa de operación se requerirá la contratación de 567 colaboradores.

Para el desarrollo del proyecto, la inversión estimada es de 475 millones de dólares.

Sistema de Abastecimiento de Agua de Mar  
El proceso productivo utilizará agua de mar. Esta será captada en el sector de Punta Achurra, 5 km al norte de la Bahía de Chañaral, y conducida hasta la planta de procesamiento de minerales a través de una línea de impulsión de 61 km de extensión.

El uso de agua de mar constituye un hecho de la mayor relevancia pues permite garantizar que la ejecución del

proyecto no afectará la disponibilidad de los recursos de agua dulce de la Región de Atacama, haciendo posible el desarrollo de una minería sustentable.

**Sustentabilidad del Proyecto**  
El proyecto Diego de Almagro se desarrollará en forma sustentable, en armonía con la comunidad y el medio ambiente, implementando todas las medidas necesarias para mitigar los eventuales efectos adversos que pudiere generar durante sus etapas de construcción, operación y cierre.

## ANGLO AMERICAN CHILE

RUT: 77.905.330-K  
Isidora Goyenechea 2800, Piso 47, Torre Titanium  
Las Condes - Santiago  
Fono: (56) 2 2230 6000  
<http://chile.angloamerican.com>

**Productos:** Concentrado de Cobre / Cátodos de Cobre / Anodos de Cobre / Sulfato de Cobre / Acido Sulfúrico / Concentrado de Molibdeno / Níquel / Mineral de Hierro, Manganeso / Platino / Diamantes  
**Operación:** Rajo Abierto

**Producción de Cobre Anglo American Sur:** 255.000 tons.  
**Producción de Molibdeno Anglo American Sur:** 1.880 tons.  
**Producción de Ácido Sulfúrico Anglo American Sur:** 500.000 tons.

**Ejecutivos:**  
**Presidente Ejecutivo de Anglo American Chile**  
Patricio Hidalgo  
**Vicepresidenta de Finanzas**  
Eleanor Blyth  
**Gerente General Los Bronces**  
Marcelo Bustos  
**Vicepresidente de Asuntos Corporativos, Permisos y Medioambiente**  
Juan Pablo Schaeffer  
**Vicepresidente de Personas y Organización**  
Rachel Combret  
**Gerente General El Soldado**  
Paulina Jaramillo  
**Gerente General Chagres**  
Benjamín Martinich  
**Vicepresidente de Seguridad y Salud Ocupacional**  
Adrienne Lucas  
**Vicepresidente de Proyectos**  
Juan Mardones

Anglo American Chile es parte de Anglo American plc, dedicada a la explotación y procesamiento de cobre, siendo la tercera productora de cobre más importante del país.

Anglo American es una compañía minera globalmente diversificada. Su cartera de operaciones mineras competitivas de clase mundial y de recursos no explotados brinda las materias primas que le permiten satisfacer la creciente demanda de los consumidores de las economías desarrolladas y en desarrollo del mundo. Los empleados están en el corazón del negocio. Son ellos quienes usan las más recientes tecnologías para encontrar nuevos recursos, planificar y construir nuestras minas y quienes extraen, procesan, transportan y comercializan sus productos, desde diamantes (por medio de De Beers) hasta platino y otros metales preciosos y cobre a los clientes alrededor del mundo.

En Chile, posee el 50,1% de las minas Los Bronces y El Soldado y la fundición Chagres. También tiene una participación del 44% en la mina Collahuasi. En Perú, tiene una participación del 81,9% en el proyecto Quellaveco, ubicado en el sur del país.

La prioridad, en todas y cada una de sus operaciones de Cobre, es crear un valor duradero para las comunidades donde se insertan, trabajando en conjunto con los socios comerciales y grupos de interés claves para liberar el valor de largo plazo que tales recursos representan para los accionistas, pero también para las

comunidades y países en los cuales la compañía opera, creando valor sostenible y marcando la diferencia.

Anglo American ganó el premio "Más para Chile" por su programa de desarrollo de Pymes "Emerge", que ha brindado apoyo a más de 63.000 puestos de trabajo en pequeñas y medianas empresas.

Los negocios de Cobre de Anglo American están basados en Santiago, y la compañía tiene presencia en Chile desde 1980, actualmente a través de sus operaciones El Soldado, Chagres y Los Bronces. Además, es propietaria del 44% de Compañía Minera Doña Inés de Collahuasi.

Operaciones en Chile

**El Soldado** (Ver Ficha en el Capítulo Grandes Mineras)

**Fundición Chagres** (Ver Ficha en el Capítulo Grandes Mineras)

**Los Bronces** (Ver Ficha en el Capítulo Grandes Mineras)

**Doña Inés de Collahuasi** (Ver Ficha en el Capítulo Grandes Mineras)

## ANTOFAGASTA MINERALS

RUT: 93.920.000-2  
Av. Apoquindo 4001, Piso 18  
Las Condes - Santiago  
Fono: (56) 2 2798 7000  
www.antofagasta.co.uk  
www.aminerals.cl  
Código Postal: 7550162

**Inicio de Actividades:** 1982  
**Productos:** Cobre / Molibdeno / Oro  
**Operación:** Rajo Abierto / Subterráneo  
**Producción:** 700.000 toneladas de cobre fino

**Ejecutivos:**  
**Presidente del Directorio**  
Jean-Paul Luksic  
**CEO de Antofagasta PLC**  
Iván Arriagada  
**Vicepresidente de Finanzas**  
Mauricio Ortiz  
**Vicepresidenta Personas y Organización**  
Georgianne Barcelo Vial  
**Vicepresidente Comercial**  
Gonzalo Sánchez  
**Vicepresidente de Estrategia e Innovación**  
Alan Muchnik  
**Vicepresidente de Asuntos Corporativos y Sustentabilidad**  
René Aguilar  
**Vicepresidente de Operaciones Norte**  
Mauricio Larraín  
**Gerente General Minera Zaldívar**  
Julio César Castillo  
**Gerente General Minera Los Pelambres**  
Alejandro Vásquez Montero  
**Gerente General Minera Centinela**  
Carlos Espinoza Durán  
**Gerente General Minera Antucoya**  
Ivo Fadic Gálvez

El Grupo opera cuatro minas de cobre a rajo abierto ubicadas en Chile, dos de las cuales producen además subproductos: molibdeno y oro.

Minera Centinela, Minera Antucoya y Minera Zaldívar están localizadas en la región de Antofagasta, en el norte. Minera Los Pelambres se encuentra en la región de Coquimbo, en la zona central del país.

Minera Los Pelambres y Minera Centinela son yacimientos de larga vida, con recursos significativos que les permiten al menos otros 50 años más de operación. Antofagasta Minerals es el principal grupo minero privado nacional, de capitales mayoritariamente de

origen chileno, que se ha posicionado como el cuarto productor de cobre en el país y el noveno a nivel internacional.

Antofagasta Minerals S.A. corresponde a una sociedad anónima cerrada, filial de Antofagasta plc, sociedad anónima abierta que cotiza sus acciones en la Bolsa de Valores de Londres dentro del índice FTSE-100. El control de Antofagasta plc pertenece al grupo Luksic, que posee el 65% de su propiedad.

El grupo minero controla las compañías Minera Los Pelambres, Minera Zaldívar, Minera Centinela y Minera Antucoya, a las que entrega lineamientos, controla su gestión y comercializa su producción. Asimismo, lleva a cabo actividades de exploración y desarrollo de proyectos.

Operaciones en Chile

**Los Pelambres** (Ver Ficha en el Capítulo Grandes Mineras)

**Centinela** (Ver Ficha en el Capítulo Grandes Mineras)

**Minera Zaldívar** (Ver Ficha en el Capítulo Grandes Mineras)

**Antucoya** (Ver Ficha en el Capítulo Grandes Mineras)

## ATACAMA KOZAN, SCM

RUT: 77.134.510-7  
Parcela Los Olivos s/n, Sector Punta del Cobre  
Tierra Amarilla - Copiapó  
Casilla: 590, Tierra Amarilla  
Fono: (56) 52 220 3856  
contacto@atacamakozan.cl  
www.atacamakozan.cl

**Inicio de Actividades:** 1998  
**Personal Propio:** 260  
**Contratistas:** 370  
**Estructura de la Propiedad:**  
Atacama Kozan SCM es una compañía minera formada por Nittetsu Mining Co., Japón (60%) y por el grupo local Errázuriz (40%).  
**Productos:** Cobre / Oro / Plata  
**Operación:** Subterránea  
**Yacimientos / Minas:**  
Atacama Kozan SCM posee yacimiento minero de explotación subterránea, ubicada en la localidad de Tierra Amarilla, Región de Atacama.  
**Plantas:**  
El mineral extraído de la mina es procesado en la planta concentradora ubicada a la salida de la mina, que es parte del complejo productivo Mina-Planta de Atacama Kozan.  
**Producción:**  
**Cobre:** 13.000 TMS

**Ejecutivos:**  
**Gerente General**  
Sensuke Arai  
**Subgerente General**  
Jorge Guerra Griferos  
**Gerente de Operaciones**  
José González  
**Gerente de Ingeniería**  
Ryuichi Kawano  
**Gerente de Finanzas**  
Shuhei Kamimura  
**Gerente de Administración**  
David Olivares

SCM Atacama Kozan es una empresa minera, que se dedica a la producción y comercialización de concentrado de cobre de alta pureza, mediante el sistema de explotación Sub Level Stopping, donde el chancado primario se ubica al interior de la mina, luego el material es trasladado a superficie mediante correas transportadoras.

La capacidad de la planta de concentrado es de 150.000 toneladas al mes, a través de un sistema de flotación aplicado a minerales sulfurados. El depósito de relaves se encuentra ubicado en el sector denominado Quebrada del Gato, a 17 km de la faena. Atacama Kozan, tiene todas sus instalaciones y oficinas en Tierra Amarilla.

Minera Atacama Kozan, es un yacimiento de Cobre descubierto el año 1991.

El yacimiento se encuentra ubicado a 15 Km del sureste de Copiapó, capital de la Tercera Región, en Parcela Los Olivos s/n sector Punta de Cobre, comuna de Tierra Amarilla.

En el año 2003 se comienza la operación con la extracción del mineral por medio del sistema Sub-Level Stopping con modificaciones a Open Level Stopping, luego de lo cual el mineral es tratado en una planta concentradora con una capacidad de 150.000 toneladas mes por medio del Sistema de Flotación aplicado a minerales sulfurados.

**Depósito de Relaves Filtrado**  
La nueva planta de Depósito de Relaves Filtrado se encuentra ubicada a 17 km de la faena de Atacama Kozan, en el Tranque de Relaves ubicado en el sector denominado Quebrada del Gato, en Tierra Amarilla. Esta planta procesa el relave que es transportador desde la planta de faena hacia el Depósito de Relaves mediante una gran extensión de relaveducto, permitiendo de esta forma, la recuperación de aproximadamente el 62% del agua utilizada.

El producto final tiene como destino principalmente la exportación al puerto de Hibi en Japón, como así también la venta nacional a Enami.

Proyectos de Expansión:

Atacama II  
Atacama Kozan ha realizado evaluaciones de proyectos con respecto a recursos mineros, Recursos Hídricos, Tranque de Relaves.

**Proyectos de Exploración**  
Con la existencia de nuevos depósitos de yacimientos pertenecientes al Grupo Errázuriz, Venus-Marta, Depósitos Farellones, Manto Meléndez y Manto Meza, ubicados en la comuna de Tierra Amarilla, se realizaron estudios de exploración.

## ATACAMA MINERALS CHILE, SCM

RUT: 78.338.570-8  
Av. Apoquindo 6550, Of. 204  
Las Condes - Santiago  
Fono: (56) 2 2597 5901  
finanzas@atacamaminerals.cl

**Inicio de Actividades:** 2001  
**Personal Propio:** 244  
**Producto:** Yodo  
**Operación:** Rajo Abierto  
**Yacimiento / Minas:**  
Sector Aguas Blancas 90 km al Sur Este de Antofagasta  
**Plantas:** Sector Aguas Blancas  
**Producción:** 1.200 Tons.

Atacama Minerals Chile es una subsidiaria de Tianjin Products & Energy Resources Development Co., Ltd RB Energy Inc. La empresa es propietaria de Aguas Blancas, un gran depósito de yodo, sulfatos y nitratos, ubicado en el desierto de Atacama, en la región de Antofagasta.

Opera en Minería de Minerales de Potasa, Soda y Borato industria. La empresa fue fundada en 01 de enero de 1993.

Un reciente sistema de trituración y lixiviación en tanquesón tiene proyectado aumentar la producción a

2.000 tpa, lo que permitirá una economía en el uso del agua y reducir el tiempo del proceso productivo

## BARRICK CHILE

RUT: 59.000.710-2  
Av. Ricardo Lyon 222, Piso 9  
Providencia - Santiago  
Fonos: (56) 2 2340 2000 / (56) 2 2340 2022  
comunicacionesbcl@barrick.com  
www.barrickchile.com

**Ejecutivos:**  
**Director Ejecutivo Barrick Chile**  
Marcelo Álvarez  
**Vicepresidente de Exploraciones Sudamérica**  
Raúl Guerra

Operaciones en Chile  
**Zaldívar** (50% propiedad de Barrick, 50% Antofagasta Plc): Mina de cobre a cielo abierto ubicada a 3.000 msnm, en la Región de Antofagasta. En 2015, tras la venta del 50% de la propiedad el encargado de la operación es Antofagasta Minerals.  
Año de inicio de operación: 1995  
**Producto:** Cátodos de cobre  
Principales Proyectos en Chile  
• **Pascua-Lama** (100%): Actualmente, se encuentra en el proceso de transición de su estado actual de cuidado y mantenimiento a cierre definitivo acatando una decisión de septiembre de 2020 emanada del Tribunal Ambiental.  
Es el primer proyecto minero binacional del mundo y está ubicado al interior de la comuna de Alto del Carmen, Provincia de Huasco, Región de Atacama; Se encuentra sobre los 4.000 msnm en la frontera de Chile con Argentina y contiene 21 millones de onzas de recursos de oro medidos e indicados.  
Pascua-Lama permanece como un proyecto importante y está en curso un trabajo para reevaluar su potencial.

- **Norte Abierto** (50%): Se ubica en la Región de Atacama, Provincia de Copiapó, en las comunas de Tierra Amarilla, Copiapó y Caldera. Norte Abierto es un proyecto en conjunto con Newmont – Goldcorp en Chile, contiene 12 millones de onzas de reservas de oro probadas y probables, y 22 millones de onzas de recursos de oro medidos e indicados.  
La empresa conjunta continúa avanzando en los esfuerzos de optimización del proyecto, incluido un modelo geológico actualizado para Cerro Casale, Caspiche y el depósito Luciano.
- **Proyecto de Exploración Alturas:** Ubicado al interior de la comuna de Vicuña, Región de Coquimbo, específicamente en la sub-cuenca del río Turbio. Cuenta con recursos inferidos de 8,9 millones de onzas de oro. La compañía continúa Realizando labores de exploración con el objeto de mejorar la comprensión geológica y delimitación del recurso.
- **Cierre de El Indio** (100%): Desde 2002 la mina se encuentra en proceso de cierre.
- **Punta Colorada** (100%): Parque eólico ubicado en la comuna de La Higuera, región de Coquimbo.

## BHP CHILE

RUT: 86.160.300-8  
Cerro El Plomo 6000, Piso 18  
Las Condes - Santiago  
Fonos: (56) 2 2579 5000 / (56) 2 2207 6509  
repcion.santiago@bhpbilliton.com  
www.bhp.com

**Producto:** Cobre Fino  
**Operación:** Rajo Abierto

**Yacimientos / Minas:**

**Minera Escondida** (Ver Ficha en el Capítulo Grandes Mineras)

**Minera Cerro Colorado** (Ver Ficha

en el Capítulo Grandes Mineras)

## Minera Spence (Ver Ficha en el Capítulo Grandes Mineras)

**Ejecutivos:**  
**President BHP Americas**  
Brandon Craig  
**Gerente General Plantas Spence**  
Eliana Calderón  
**Vicepresidente de Asuntos Corporativos Operaciones Américas**  
René Muga  
**Gerente General Minera Spence**  
Jorge Cortés  
**Vicepresidente de Recursos Humanos**  
Carlos Ávila  
**Vicepresidente de Planificación y Tecnología**  
Devesh Bajnath  
**Vicepresidente de Seguridad Ocupacional y Seguridad**  
Cristián Sandoval González  
**Vicepresidente de Contratos y Adquisiciones de Proyectos**  
Sally Hancock  
**Gerente de Planificación Recursos Estratégicos**  
Alejandro Heilbron  
**Gerente de Energía**  
Christian Clavería A.  
**Gerente de Desarrollo Comercial**  
Sebastián Greco Saba  
**Gerente de Seguridad Minerales Americas**  
Héctor Morales Cancino  
**General Manager Planning Technical & Environment**  
Claudio Reygadas  
**Program Director Commissioning & Ops Readiness MinAm**  
Carol Davis-Belmar

BHP es una compañía global de recursos naturales, con presencia en 26 países alrededor del mundo. BHP Billiton mantiene un portafolio de cuatro grandes unidades de negocio: Petróleo y Potasio, Cobre (Copper), Mineral de Hierro y Carbón.

Copper, cuyas oficinas centrales están en Santiago, es uno de los principales productores de cobre, plata, plomo, uranio y zinc.

Sus operaciones se ubican en Australia, Chile y Perú. En Chile opera Minera Escondida y es dueña de BHP Billiton Pampa Norte, que integra las faenas de Compañía Minera Cerro Colorado y Minera Spence. La sede de BHP Billiton Pampa norte está ubicada en Iquique.

**Operaciones en Chile**

**Minera Escondida (57,5%):** (Ver Ficha en el Capítulo Grandes Mineras)

**Minera Cerro Colorado (100%):** (Ver Ficha en el Capítulo Grandes Mineras)

**Minera Spence (100%):** (Ver Ficha en el Capítulo Grandes Mineras)

## BIFOX

RUT: 79.879.230-K  
Av. Américo Vesputio 2101, Piso 2  
Renca - Santiago  
Fonos: (56) 2 2589 2730 / (56) 2 2589 2733  
gerencia@bifox.cl  
www.bifox.com.au

**Inicio de Actividades:** 1989  
**Productos:** Roca Fosfórica – Minerales No Metálicos  
**Operación:** Rajo Abierto  
**Yacimientos / Minas:**  
Bahía Inglesa SCM  
**Producción:** 5.500 toneladas

**Ejecutivo:**  
**Director Ejecutivo**

Tim Kostner

Bifox Limited, (Bifox) constituida en Australia. Bifox está desarrollando una cartera de proyectos de exploración y explotación de fosfato en Chile con una planta de producción de fosfato ubicada en el sitio, lista para producir roca fosfórica al 20% más de P2O5, para su uso como fertilizante de aplicación directa. Bifox ha asegurado el acceso a este fosfato poco profundo del lecho marino del período Cretácico antiguo en el desierto de Atacama medido por el gobierno chileno en 87 mil toneladas, tradicionalmente extraído en superficie (camión y cargador frontal) y suministrado en la puerta de la mina durante los últimos 20 años.

Bifox tiene dos conjuntos de predios: 6.090 ha de predios de explotación minera y 16.043 ha de predios de exploración adyacentes a los predios de explotación.

La producción inicial será de 5.000 toneladas por mes y, posteriormente, aumentará hasta más de 20.000 toneladas por mes, incluido un segundo cambio al programa de producción utilizando la planta mejorada con un gasto de capital relativamente bajo.

La capacidad de producción de Bifox se actualizará progresivamente a una operación industrial a gran escala capaz de atender los mercados de Chile, Brasil, Argentina, Paraguay y Uruguay. El enfoque principal de Bifox es comenzar la producción en el depósito Bahía Inglesa, que se ubica en Caldera, 800 km al norte de Santiago. Bifox tiene una proximidad única a la infraestructura de transporte de clase mundial con instalaciones de exportación en Caldera a 8 km de la planta de producción y mano de obra de la industria minera fácilmente disponible desde Copiapó, a 77 km en la carretera Panamericana adyacente; con un aeropuerto internacional en el límite de recursos de Bifox. Dada la proximidad de la planta de producción de Bifox a Caldera, se cuenta con energía y agua de la ciudad, y el puerto de Caldera, actualmente maneja exportaciones a granel de cobre y mineral de hierro en embarcaciones Handymax con capacidad de hasta 40.000 toneladas.

Otros datos clave:  
Recurso de fosfato de alta reactividad con bajos contaminantes.  
Producto fertilizante de aplicación directa con beneficio seco.  
Un fertilizante orgánico y un producto premium.

## CAPSTONE COPPER CORP.

Av. Isidora Goyenechea 2800, Of. 4103  
Las Condes - Santiago  
Fono: (56) 2 2428 3400  
contacto@scmsd.cl  
www.capstonemining.com

**Ejecutivos:**  
**Chief Executive Officer at Capstone Copper**  
John MacKenzie  
**Vicepresidente Senior, Gerente General de Chile**  
James Whittaker  
**Presidente y Director de Operaciones**  
Cashel Meagher  
**Vicepresidente Senior y Director Financiero**  
Raman Randhawa  
**Vicepresidente Senior, Estrategia y Mercados de Capital**  
Jerrold Annett  
**Vicepresidente Senior, Desarrollo Corporativo**  
Chris Richter  
**Vicepresidente, Servicios Técnicos**  
Pedro Amelunxen  
**Gerente General Mantos Blancos**  
Roberto Rojas Rivera  
**Gerente General Mantoverde**  
Oscar Flores Lemaire

Capstone Copper Corp. es una empresa productora de cobre de primer nivel en América del Norte y Sur formada el 23 de marzo de 2022 a partir de la combinación de los activos entre las empresas Capstone Mining y Mantos Copper. Capstone Copper Corp. tiene su casa matriz en Vancouver, Canadá, y es operadora y dueña de la mina de cobre Pinto Valley, ubicada en Arizona,

en Estados Unidos y la mina de cobre y plata Cozamin ubicada en Zacatecas, México.

En Chile la compañía controla la mina de cobre y plata Mantos Blancos, ubicada en la región de Antofagasta, y es propietaria de un 70% de la mina de cobre y plata Mantoverde (Mitsubishi Materials, 30%), ubicada en la región de Atacama. La empresa además es dueña del proyecto de cobre, oro y cobalto Santo Domingo, ubicado aproximadamente a 30 kilómetros al noreste de Mantoverde en la región de Atacama, así como de una completa cartera de propiedades de exploración en las Américas. Capstone Copper produce actualmente cerca de 175.000 toneladas de cobre fino al año entre cátodos de alta calidad y concentrado de cobre obtenidas en conjunto en sus tres operaciones de cobre de Estados Unidos, México y Chile.

Sin embargo, la compañía tiene previsto aumentar su producción al orden de 260.000 toneladas anuales de cobre fino hacia el año 2024 con la puesta en marcha de las ampliaciones que ejecuta en todas sus operaciones, especialmente con el Proyecto de Desembotellamiento Concentradora de Mantos Blancos (MBCDP), actualmente en etapa de marcha blanca; y del Proyecto Desarrollo Mantoverde (MVD), actualmente en construcción. En tanto, en el más largo plazo, Capstone Copper espera sumar 118.000 toneladas anuales de cobre fino en concentrados con la puesta en marcha del proyecto de cobre y cobalto Santo Domingo, actualmente en etapa de factibilidad. Santo Domingo es propiedad al 100% de Capstone.

## CEMIN

RUT: 89.274.000-3  
Miraflones 178, Piso 7  
Santiago  
Fono: (56) 2 2471 3600  
contacto@cemin.com  
www.cemin.com

**Producto:** Cobre, Oro  
**Producción:** 20.000 ton/año de cátodos de cobre A

**Ejecutivos:**  
**Presidente del Directorio**  
Jorge Pedrals Guerrero  
**Gerente General**  
Juan Carlos Sáez  
**Gerente Legal**  
Eugenio Ramírez Cifuentes  
**Gerente de Minas y Planificación**  
Rubén Labrín Figueroa  
**Gerente Faena Catemu**  
Pedro Salfate  
**Gerente Corporativo de Adm. y Finanzas**  
Fernanda Probst Villagrán  
**Gerente Corporativa de Sustentabilidad**  
Susan Henry Henry

Cemin es una compañía de la mediana minería dedicada a la extracción y procesamiento de cobre y oro en Chile.

Creada en 1982, cuenta con operaciones en Catemu, Pullallí y Domeyko.

**Operaciones:**  
**Complejo Industrial Amalia Catemu**, Provincia de San Felipe, V Región, lo componen minas de cobre y planta de lixiviación y electro-obtención de cátodos de cobre.  
**Minera Pullallí**, en La Ligua, Provincia de Petorca, V Región, es una mina subterránea de oro y planta de procesamiento.  
**Dos Amigos**, en Domeyko, Provincia de Valdivia, III Región, comprende pilas de lixiviación, una planta de electro-obtención de cátodos de cobre mediante procesamiento de minerales provistos por minas propias y de terceros en la zona.

## CERRO GRANDE MINING CORPORATION

RUT: 59.034.110-K  
Av. Santa María 2224  
Providencia - Santiago  
Fonos: (56) 2 2569 6200 / (56) 2 2569 6224

Cel.: (56) 9 9321 3773  
ceg@cegmining.com  
www.cegmining.com

**Inicio de Actividades:** 1994  
**Productos:** Oro / Plata / Cobre  
**Operación:** Subterránea / Exploración  
**Producción:** 57.000 oz

**Ejecutivos:**  
**Vicepresidente Ejecutivo y Director**  
Mario Hernández A.  
**Presidente, Givens Hall Bank and Trust Limited**  
Federico D. Seeley

Cerro Grande Mining Corporation es una empresa de exploración enfocada en adquirir, explorar, evaluar y desarrollar nuevas propiedades de oro, cobre y minerales industriales en el centro de Chile.

**Mina Pimentón**  
Cerro Grande Mining Corporation es compañía minera de oro y cobre, con ventas de oro / cobre en su mina Pimentón. La mina Pimentón emplea a un total de 142 personas y está situado a 4 horas de Santiago, a una altitud de 3.200 msnm. La empresa ha participado continuamente en la exploración para las extensiones de vetas de oro en la mina Pimentón con sus propios equipos de perforación de diamantada, así como la exploración subterránea. Pimentón acoge también varios objetivos de pórfidos de cobre con recursos NI 43-101, donde la compañía ha continuado la perforación desde principios de 2013. Los terrenos de Pimentón abarcan cerca de 3.500 hectáreas.

**Proyecto Tordillo**  
Tordillo se encuentra a 12 km al sur del campamento Pimentón y se encuentra a 13 km al este-noreste del depósito de pórfido de cobre Noranda / Anglo American West Wall, así como a 3 km al sureste del prospecto de pórfido de cobre Novicio de Anglo American, en el cinturón de pórfido de cobre central de Chile. La parte alta de Tordillo con una elevación de 4.600 msnm se puede ver desde el campamento de Pimentón.

Las características sobresalientes de Tordillo basadas en el trabajo de campo preliminar incluyen un pórfido de diorita de hornblenda fuertemente lixiviado silicificado y sericitizado intrusivo dentro de una depresión marcada o anfiteatro de aproximadamente 1,5 km de ancho con lados muy empinados formados por volcánicos en tres lados. El cuarto lado norte es un valle que tiende hacia el norte. La sección occidental de la depresión incluye brechas explosivas subredondeadas que se extienden a lo largo de cientos de metros. Estos están fuertemente lixiviados con abundantes huecos diminutos y llevan limonitas y specularitas diseminadas junto con alteraciones filicas y silíceas, y localmente algunos óxidos de cobre remanentes y calcopirita finamente diseminada.

**Proyecto Catedral**  
El Proyecto Catedral se ubica a 80 km en línea directa al sureste de Santiago. La distancia por carretera desde Santiago es de 110 km, con una duración aproximada de dos horas de viaje. Los últimos 48 km están sin pavimentar.

El gran tonelaje de piedra caliza de alto grado de fácil extracción, la ubicación estratégica, la línea de gas cercana, así como la escasez de piedra caliza adecuada y accesible en Chile, favorecen claramente una operación de producción de cal en Catedral. El estudio de mercado realizado para la nueva operación de cal Quellón de SAGC muestra que existe una oportunidad de mercado en la que el bajo costo y el volumen de producción de cal que se esperan en Catedral podrían resultar en un productor de cal muy competitivo.

## CODELCO, Corporación Nacional del Cobre de Chile

RUT: 61.704.000-K  
Av. Bernardo O'Higgins 1449, Torre 2, Piso 9  
Santiago

Fono: (56) 2 2690 3000  
comunica@codelco.cl  
www.codelco.com

**Inicio de Actividades:** 1976  
**Personal Propio:** 16.194  
**Productos:** Cobre / Molibdeno  
**Operación:** Rajo Abierto / Subterránea  
**Yacimientos / Minas:**  
Chuquicamata  
Ministro Hales  
Radomiro Tomic  
Gabriela Mistral  
Salvador  
Andina  
El Teniente  
Ventanas (Fundición y Refinería)

**Producción 2023:** 1.324.300 TMF de cobre  
**Producción 2023:** 17.254.000 TMF de molibdeno

**Ejecutivos:**  
**Presidente del Directorio**  
Máximo Pacheco Matte  
**Vicepresidente Corporativo de Adm. y Finanzas**  
Alejandro Rivera Stambuk  
**Vicepresidencia de Gestión de Personas**  
Mary Carmen Llano A.  
**Vicepresidencia de Proyectos**  
Julio Cuevas R.  
**Vicepresidente de Operaciones Norte**  
Nicolás Rivera R.  
**Vicepresidente de Proyectos**  
Marcos Bastías Villablanca  
**Vicepresidente de Operaciones Centro Sur**  
Mauricio Barraza Gallardo  
**Gestor Abastecimiento de Proyectos e Ingenierías**  
Patricio Vergara L.  
**Vicepresidente de Tecnología y Automatización en los Procesos de Negocio**  
Alvaro García González  
**Vicepresidente de Abastecimiento**  
Mauricio Acuña S.  
**Gerente General División Radomiro Tomic**  
Julio Díaz Rivera  
**Gerente General División Chuquicamata**  
Christian Caviedes Núñez  
**Gerente General División Ministro Hales**  
Gonzalo Lara Skiba  
**Gerente General Minera Gabriela Mistral**  
Claudia Cabrera Correa  
**Gerente General División Salvador**  
Cristián Toutin Navarro  
**Gerente General División Andina**  
Lindor Quiroga B.  
**Gerente General División Ventanas**  
Ricardo Weishaupt

Codelco es el mayor productor de cobre del mundo y su propietario es el Estado de Chile. Produce el 10% de todo el cobre de mina del mundo y el 30% de la producción nacional, con 1 millón 588 mil toneladas. Es también el segundo productor de molibdeno de mina.

Empresa 100% estatal, posee el mayor nivel de reservas y recursos de cobre conocidos en el mundo. Los recursos minerales estimados le permiten proyectar su explotación por más de 70 años.

Codelco opera ocho divisiones: Chuquicamata, Radomiro Tomic, Gabriela Mistral, Ministro Hales, Salvador, Andina, Ventanas (fundición y refinería) y El Teniente.

Asimismo, la Corporación tiene el 49% de participación en la Minera El Abra y el 20% de Anglo American Sur S.A. También participa en diversas sociedades orientadas a la exploración y el desarrollo tecnológico, tanto en Chile como en el extranjero.

**Codelco Lito**  
En diciembre 2023, Codelco y SQM anunciaron una asociación público-privada para desarrollar en conjunto las actividades productivas y comerciales en el Salar de Atacama para las próximas décadas. Esta asociación, en la medida que se cumplan ciertas condiciones, se materializará a partir del 1 de enero de 2025, y se estructurará a través de una sociedad común con una

participación mayoritaria del Estado de Chile (50% más una acción).

La nueva sociedad asumirá los actuales contratos entre Corfo y SQM hasta diciembre de 2030 (fecha original de vencimiento de estos), para luego transitar a una operación regida por los nuevos contratos suscritos entre Corfo y Minera Tarar (filial 100% de Codelco), los cuales serán aportados a la sociedad común y regirán desde enero de 2031 hasta diciembre de 2060. Desde el inicio de la asociación, Codelco tendrá una participación temprana en las utilidades de la sociedad común, ascendentes a 201.000 toneladas de carbonato de litio equivalente provenientes de los contratos entre Corfo y SQM, que se incrementará al 50,01% de la producción total de litio y otras sustancias a partir de enero de 2031.

Este acuerdo asegura la continuidad de la producción de litio y otras sustancias y amplía el alcance de la participación de Codelco en el desafío mundial de la transición energética, aprovechando las oportunidades que genera el uso intensivo de cobre y litio.

El Memorando de Entendimiento, preparado por Codelco y SQM y aprobado establece que la base de esta asociación público-privada será el desarrollo del Proyecto Salar Futuro (la explotación del Salar de Atacama a partir del 2031), el cual incorporará nuevas tecnologías para mejorar la eficiencia y avanzar hacia el equilibrio hídrico de la cuenca del Salar de Atacama, de forma de propender hacia una producción ambientalmente sustentable.

El ingreso temprano de Codelco al Salar de Atacama permitirá su involucramiento en todas las etapas de evaluación, desarrollo, ingeniería, factibilidad y permisos del Proyecto Salar Futuro con la anticipación necesaria para asegurar la continuidad operacional y considerando los tiempos de desarrollo que implican los grandes proyectos mineros.

Con este paso, Codelco cumple con el encargo del Estado de Chile y Corfo de buscar los mejores caminos para alcanzar la participación estatal en la explotación de litio y otras sustancias minerales en el Salar de Atacama.

#### Operaciones:

**División Radomiro Tomic** (ver Ficha en el capítulo Grandes Mineras)

**División Chuquicamata** (ver Ficha en el capítulo Grandes Mineras)

**División Gabriela Mistral** (ver Ficha en el capítulo Grandes Mineras)

**División Ministro Hales** (ver Ficha en el capítulo Grandes Mineras)

**División Salvador** (ver Ficha en el capítulo Grandes Mineras)

**División Andina** (ver Ficha en el capítulo Grandes Mineras)

**División El Teniente** (ver Ficha en el capítulo Grandes Mineras)

#### Principales Proyectos:

Los proyectos estructurales se encuentran entre los desarrollos mineros más grandes del mundo y permitirán prolongar la continuidad operacional de Codelco por varias décadas.

#### Sulfuros Radomiro Tomic Fase II:

División Radomiro Tomic proyecta un gasto total de US\$ 5,4 mil millones en un período de cinco años

(2023-2027), con un promedio anual de US\$ 1 mil millones. La inversión se concentra en la continuidad operacional y el desarrollo de procesos de lixiviación primaria y la incorporación del Proyecto RT Sulfuros Fase II desde 2025.

Se detalla la distribución anual de los fondos en categorías como gastos diferidos, relaves y botaderos, sustentabilidad, y reemplazo/refacción, mostrando un incremento significativo de la inversión en los últimos años, especialmente en 2027.

Este proyecto busca extraer y procesar reservas de minerales sulfurados, estimadas en 2.800 millones de toneladas aproximadamente, con una ley media de cobre de 0,51%. El proyecto que contempla abastecerse de agua de mar desalada para su operación, sin perjuicio del uso de otras fuentes disponibles y debidamente autorizadas.

**Inversión estimada:** MMUS\$ 3.732

**Puesta en marcha:** 2028

#### Desarrollo El Teniente:

División El Teniente posee un plan quinquenal (2023-2027) con una inversión total de US\$ 6 mil millones. Este plan se enfoca en proyectos estructurales en ejecución, desarrollo minero, y gastos de continuidad operacional, incluyendo mejoras en áreas de relaves y botaderos. Desde 2024, se prevé un aumento en la inversión, impulsado por un mayor nivel de actividad y la necesidad de reemplazo de equipos e infraestructura, además de la mitigación de vulnerabilidades ambientales.

Este proyecto busca profundizar la explotación del yacimiento El Teniente, sumando reservas que ascienden a 2.000 millones de toneladas aproximadamente, con una ley media de cobre de 0,86% y 220 ppm de molibdeno. Ello permitirá que la división continúe con el tratamiento de 137 mil toneladas por día de mineral por más de 50 años. Los proyectos Andes Norte Nuevo Nivel Mina (NNM), Diamante y Andesita constituyen la Cartera de Proyectos Teniente, que reemplazó al proyecto original Nuevo Nivel Mina, lo que permitirá extender por 50 años la operación divisional e iniciar la explotación del nivel Teniente 9, el más profundo respecto de los sectores que actualmente están en explotación.

**Inversión estimada:** MMUS\$ 7.510

**Puesta en marcha:** 2030

#### Rajo Inca, División Salvador:

Este proyecto extiende la vida útil, dando continuidad operacional a la actual operación de El Salvador por 47 años más, todo esto a través de la explotación a rajo abierto de los recursos remanentes del yacimiento principal Indio Muerto, explotado desde 1959 mediante panel caving. Los efectos de la pandemia y demoras en suministros impactaron en el avance de las obras de prestripping, lo que ha retrasado la puesta en marcha del proyecto.

**Inversión estimada:** MMUS\$ 2.400

**Puesta en marcha:** 2025

**Compañía Minera del Pacífico, CMP** (ver capítulo Grandes Mineras)

## COMPAÑÍA SIDERURGICA HUACHIPATO / CAP ACERO

**RUT:** 94.637.000-2  
Av. Gran Bretaña 2910  
Talcahuano  
**Fono:** (56) 41 254 4455

Casa matriz:  
Gertrudis Echeñique 220  
Las Condes - Santiago  
Fono : (56) 2 2818 6500  
jsanmartin@csh.cl

www.capacero.cl

**Año Inicio de Actividades:** 1950

**Personal:** 942

**Productos:**

Barras para Molienda  
Barras para Hormigón  
Barras Helicoidales  
Barras Varias  
Alambrón  
Caliza  
Cal  
Coque

**Ejecutivos:**

**Gerente General**

Jean Paul Sauré

**Gerente de Operaciones**

Juan Carlos Ponti

**Gerente Comercial y Servicios**

Alvaro Alarcón

**Gerente de Personas y Asuntos Corporativos**

Eduardo Carrasco

**Gerente de Medio Ambiente, Seguridad y Salud**

**Ocupacional**

Swindy Kopp

**Subgerente de Personas y Cultura**

Carolina Pérez

**Gerente de Administración y Finanzas**

Andrés Solís

**Subgerente de Planificación Estratégica**

Piero Lertora

**Subgerente de Gestión de Riesgos de Procesos y Activos**

Javier Jeria

CAP Acero - Compañía Siderúrgica Huachipato S.A. - es una empresa del Grupo CAP y la principal industria productora de acero en Chile. La siderúrgica está ubicada en Talcahuano, a orillas de la Bahía de San Vicente, y se ha destacado por su positivo impacto productivo, económico y social en la Región del Biobío.

Desde 1950 la Compañía lidera el negocio del acero en Chile y actualmente tiene una capacidad de producción de 800.000 toneladas de acero líquido/año. CAP Acero es la única siderúrgica integrada del país, lo que significa que elabora acero a partir de materias primas básicas, como el mineral de hierro, el carbón y la caliza, lo que garantiza productos de alta pureza y calidad controlada.

A través de una variada gama de productos de reconocida calidad, CAP Acero contribuye al crecimiento del país. Abastece a importantes sectores de la economía, principalmente a la minería, la industria metalmeccánica y la construcción.

Actualmente su producción está orientada a productos largos, como las barras de molienda, el alambrón, las barras para refuerzo de hormigón y los aceros especiales, entre otros.

Desde su fundación, la capacidad de producción de la Compañía ha aumentado en más de ocho veces, llegando hoy a 1.450.000 toneladas de acero líquido, con lo cual consolida su liderazgo en el mercado nacional. Actualmente CAP Acero cubre las necesidades de importantes sectores de la economía del país: Minería, Industria Metalmeccánica y Construcción. Además, los productos CAP están presentes en exigentes mercados internacionales.

Más de 2.000 personas trabajan directamente en la compañía, la que, a su vez, ofrece un importante espacio de desarrollo a muchísimas pequeñas y medianas empresas que la proveen de insumos y servicios.

A la constante capacitación y entrenamiento de sus trabajadores, CAP Acero suma inversión en tecnología y equipamiento de avanzada, compatibles con un desarrollo sustentable. De este modo, mantiene la excelencia en sus procesos y logra calidad creciente en sus productos en un marco de respeto por el medio ambiente.

## COSAYACH

Amunátegui 178, Piso 4  
Santiago  
Fono: (56) 2 2540 6049  
ventas@cosayach.cl  
www.cosayach.cl

**Propiedad:** Grupo Inverraz S.A.

### Ejecutivos:

**Gerente de Desarrollo**  
Mauricio Fuentes Zenteno  
**Gerente de Adm. y Finanzas**  
Carlos Contreras Q.

Cosayach fue fundada en 1985 con el fin de explotar los extensos recursos mineros de caliche pertenecientes al Grupo Errázuriz, un importante grupo económico familiar, que participa en diversas actividades de negocio incluyendo - entre otros- minero, inmobiliario y de seguros, la pesca, la silvicultura y la agricultura. Cosayach es un socio fiable para el suministro de yodo para el mundo, al tener alianzas estratégicas y de largo plazo con agentes, distribuidores y usuarios finales para proporcionar estable, segura y sin problemas de la cadena de suministro desde el desierto más seco del mundo del cliente en almacén de manera oportuna.

Cosayach tiene uno de los grandes recursos de caliche asegurados con el abastecimiento de agua de mar para garantizar el suministro más sostenible de yodo crudo y nitratos en el largo plazo.

### Operaciones:

**Soledad**  
RUT: 78.002.160-8  
San Pedro s/n, Pozo Almonte  
Iquique  
Fono: (56) 57 254 9200  
**Productos:** Yoduro

**Cala Cala**  
RUT: 96.623.770-8  
Cala Cala s/n, Pozo Almonte  
Iquique  
Fono: (56) 57 224 2402  
**Producto:** Yodo

**Negreiros**  
RUT: 96.625.710-5  
Terrenos de Helena s/n  
Huara  
Fono: (56) 57 254 9300  
Casa matriz:  
Ex Oficina Cala Cala s/n  
Pozo Al Monte - Iquique  
Fono: (56) 57 224 2400  
**Producto:** Yoduro

## ENAMI, Empresa Nacional de Minería (ver Ficha en el capítulo Grandes Mineras)

## ENAP, Empresa Nacional del Petróleo

RUT: 92.604.000-6  
Av. Apoquindo 2929, Piso 5  
Las Condes - Santiago  
Fono: (56) 2 2280 3000  
secggeneral@enap.cl  
www.enap.cl

**Inicio de Actividades:** 1950

**Personal Total:** 3.727

### Plantas:

Refinería Aconcagua, Refinería Bío Bío, Plantas DAO en Maipú, Linares y San Fernando; en Magallanes: Cabo Negro, Gregorio, Posesión, Gregorio y Cullen.  
**Participación de mercado:** Gasolinas (99,3%); Kerosene (64,5%); Diésel (44,2%); LPG (12,2%).  
**Volumen y origen del crudo adquirido**

ENAP compró un total de 15,46 millones de barriles de crudo al primer trimestre de 2015. El origen del crudo refinado adquirido en 2015 fue de Sudamérica (94,44%) y África (5,56%).

### Ejecutivos:

**Gerente General Enap**  
Julio Friedmann Encina  
**Gerencia Corporativa de Planificación y Estrategia**  
Nicolás Correa Fenick  
**Gerente Corporativo de Seguridad y Salud Ocupacional**  
Douglas Sequeira Morgado  
**Gerente de Operación y Mantenimiento**  
Jorge Ojeda Pedraza  
**Gerenta Corporativa de Exploración y Producción (E&P)**  
Denisse Abudinén Butto  
**Gerenta Corporativa Legal**  
María Francisca Domínguez Meza  
**Gerente Corporativo de Planificación y Estrategia**  
Nicolás Correa Fenick  
**Gerente de Enap Magallanes**  
Rodrigo Bustamante Villegas  
**Gerente Corporativo de Seguridad y Salud Ocupacional**  
Douglas Sequeira Morgado  
**Gerente Corporativo de Personas**  
Andrés León Schleyer  
**Gerente de Exploración y Reservorios**  
Iván Arriagada Saldías  
**Gerencia Corporativa Supply Chain**  
Mauricio Naveas Farías  
**Gerente de Personas**  
Paola Leiva Saldivia  
**Gerente de Asuntos Corporativos**  
Andrea Aranda Oria  
**Gerente de Producción y Desarrollo de Proyectos**  
Rodrigo Bustamante Villegas  
**Gerente de Operaciones Refinería**  
Patricio Farfán Bórquez  
**Gerente de Asuntos Corporativos**  
Andrea Aranda Oria  
**Gerente de Exploración y Reservorios**  
Iván Arriagada Saldías  
**Gerente de Perforación y Reparación de Pozos**  
Edwards Godoy Dobson

**La Empresa Nacional del Petróleo (ENAP) es una empresa pública de propiedad del Estado de Chile cuyo giro principal es la exploración, producción, refinación y comercialización de hidrocarburos y sus derivados.**

Fue creada por la Ley Orgánica de Empresa Nacional del Petróleo N° 9.618 del 19 de junio de 1950. Opera como empresa comercial, con un régimen jurídico de derecho público y se administra en forma autónoma.

ENAP participa en la exploración y producción de hidrocarburos a través de su filial Enap Sipetrol S.A. y en la refinación, transporte, almacenamiento y comercialización de los productos derivados del petróleo a través de Enap Refinerías S.A. En agosto de 2014 se creó una nueva Línea de Negocios, Gas & Energía, que tiene como fin el desarrollo de proyectos eléctricos e incorporar mayor uso de GNL en la matriz energética.

ENAP desarrolla actividades y operaciones en Chile, Argentina, Ecuador y Egipto. La casa matriz está ubicada en Santiago de Chile.

### Proyectos:

#### Cogeneradora Aconcagua

El proyecto consiste en la construcción de una central de cogeneración en base a gas natural que producirá 125 toneladas/hora (ton/h) de vapor de alta presión para alimentar los procesos de la Refinería Aconcagua y producirá además 77 MW de potencia eléctrica, supliendo en su totalidad la demanda de la Refinería e inyectando los excedentes al Sistema Eléctrico Nacional (SEN).

Los principales componentes de la central son una turbina eléctrica a gas natural marca General Electric modelo 6F equipada con quemadores de última generación (Dry Low Nox DLN), que permiten disminuir considerablemente las emisiones de NOx, una Caldera Recuperadora de Calor que operará aprovechando la

energía de los gases de escape de la turbina de gas para generar el vapor de proceso.

La central cogeneradora tiene un 98% de avance, operará exclusivamente con gas natural, siendo este el combustible más amigable con el medio ambiente disponible, y hará más segura y eficiente la operación de ENAP Refinería Aconcagua en la comuna de Concón.

La conexión eléctrica de la central y la evacuación de los excedentes eléctricos al resto del país a través del SEN, se realizará a través de la infraestructura existente. La Refinería dispone de una subestación denominada Maucó, que permitirá interconectar la Cogeneradora con el SEN mediante la línea de transmisión existente, sin necesidad de construir una nueva línea.

Dentro de los beneficios ambientales que produce esta planta se encuentra la salida de operación normal de una parte de las calderas con las que opera la refinería, mientras la cogeneradora se encuentre en operación normal, lo que contribuirá a disminuir el ruido y las emisiones atmosféricas del complejo. Además, esta planta no generará consumos adicionales de agua, pues la generación de vapor se realizará desplazando el consumo actual de la Refinería.

Dentro de las medidas de mitigación comprometidas, se cuentan la pavimentación de calles de Concón, la recuperación de áreas verdes de la comuna, el mejoramiento de la red de monitoreo de calidad de aire, el monitoreo en línea de las emisiones de la planta y de las calderas de Refinería.

El monto estimado de inversión de este proyecto bordea los US\$ 200 millones.

#### Parque Eólico Cerro Negro

El proyecto Parque Eólico Cabo Negro, ubicado en la XII Región de Magallanes, contempla una inversión de entre US\$ 22 millones y US\$ 24 millones, aportará una potencia de alrededor 10 MW a la generación eléctrica, equivalente al consumo anual de 6 mil hogares de Magallanes, y pondrá a esta Región a la vanguardia aumentando, de 2% a 18% la presencia de Energías Renovables No Convencionales (ERN) en el sistema eléctrico de dicha región.

Este Parque Eólico generará importantes beneficios para unos 130 mil habitantes y aportará sostenibilidad al sistema eléctrico magallánico, reduciendo emisiones contaminantes y estabilizando las tarifas para los consumidores.

Un rol preponderante le corresponde al Gobierno Regional por apoyar a ENAP a generar energía limpia con un recurso tan propio de esta zona, como es el viento. El proyecto, que contará con recursos aportados por el Consejo Regional (CORE) de Magallanes considera la instalación de tres nuevas turbinas eólicas y será emplazado en terrenos de la empresa en el sector de Cabo Negro-Laredo. Actualmente, continúan los estudios técnicos y el avance de la planificación de obras para levantar el complejo eólico, cuya construcción se iniciará a fines de este año.

El proyecto contempla la inyección de la producción del Parque Eólico al sistema de Punta Arenas, por medio de la conexión a una línea de propiedad de Pecket Energy, proveyendo la empresa distribuidora de la región de energía eléctrica tanto a usuarios rurales como urbanos.

## FREEPORT-MCMORAN SOUTH AMERICA

RUT: 78.273.180-7  
Rosario Norte 100, Piso 17  
Las Condes - Santiago  
Fono: (56) 2 2873 1200  
barbara\_duran@fmi.com  
fcx\_communications@fmi.com  
www.fcx.com  
www.elabra.cl

**Inicio de Actividades:** 1996

**Personal propio:** 990 personas

**Contratistas:** 735 personas  
**Producto:** Concentrados de Cobre  
**Operación:** Rajo Abierto / Subterránea

**Ejecutivos:**  
**Vicepresidente Desarrollo de Negocios y Administración Sudamérica**  
 Francisco Costabal  
**Director de Abastecimientos**  
 Sergio Henríquez  
**Gerente de Comunicaciones**  
 Claudia Corvalán  
**Director Legal FMSA**  
 Mario Larenas  
**Director IT SA**  
 José Luis Araya  
**Gerente de Ingeniería Proyectos**  
 Jaime Garrido

Freeport-McMoRan Inc. (FCX) es una empresa de recursos naturales de los Estados Unidos, con sede en Phoenix, Arizona. FCX opera activos geográficamente grandes y diversos, de larga vida, con reservas probadas y probables significativas de cobre, oro, molibdeno, cobalto, petróleo y gas natural. FCX tiene una cartera dinámica de proyectos operativos, expansión y de crecimiento en la industria del cobre. FCX es el mayor productor de cobre del mundo, el mayor productor mundial de molibdeno y una importante producción de oro, petróleo y productor de gas natural.

La fuerza de trabajo global, compuesto por empleados y contratistas, incluye aproximadamente 80.000 personas. FCX tiene un fuerte compromiso con la seguridad, la gestión del medio ambiente ya las comunidades locales en las que opera. FCX es un miembro fundador del Consejo Internacional de Minería y Metales (ICMM) y comprometido con la aplicación del Marco de Desarrollo Sustentable del ICMM.

Las operaciones mineras en América del Sur incluyen la mina Cerro Verde en Perú y El Abra en Chile.

## El Abra (ver Ficha en el capítulo Grandes Mineras)

## FUNDICION ALTONORTE

**RUT:** 88.325.800-2  
 Panamericana Norte km 1348, Barrio Industrial La Negra  
 Antofagasta  
**Fono:** (56) 55 262 8104  
 Casa matriz:  
 Av. Costanera Sur 2730, Torre B, Piso 17  
 Las Condes, Santiago  
**Fono:** (56) 2 2342 9000  
 www.glencore.com

Inicio de Operaciones: 1993  
**Productos:** Ánodos de Cobre y Ácido Sulfúrico  
 Personal Propio: 740  
**Contratistas:** 300  
**Producción:** Capacidad de fusión 1.1 millones de toneladas de concentrado seco, 300 kta de ánodos y 1Mtpa de ácido sulfúrico.  
 Firms Propietarias: Glencore  
**Producción 2023:**  
 254.798 toneladas de ánodos de cobre, fundición de 963.070 tms anuales de NRPM y 867.785 toneladas anuales de ácido sulfúrico.

**Ejecutivos:**  
**Gerente General**  
 Beatrice Pierre  
**Gerente de Operaciones**  
 Miguel Politis  
**Gerente de Mantenimiento**  
 Osvaldo Zamorano  
**Gerencia Recursos Humanos, Protección Industrial y Responsabilidad Social**  
 Ana Fabres

**Gerente de Salud y Seguridad**  
 Alejandro Rojas

El Complejo Metalúrgico Altonorte es una empresa ubicada en Antofagasta, II Región, en el sector industrial La Negra, que procesa concentrado de cobre y otros subproductos de la minería provenientes del mercado, para producir ánodos y ácido sulfúrico. Altonorte forma parte de la empresa Glencore, con sede en Suiza, líder en la producción y comercialización de materias primas.

## FUNDICIÓN CHAGRES (ver Ficha en el capítulo Grandes Mineras)

## GLENCORE CHILE

**RUT:** 76.821.240-6  
 Av. Costanera Sur 2730, Torre B, Piso 17  
 Las Condes - Santiago  
**Fono:** (56) 2 2342 9000  
 andrea.lobos@glencore.cl  
 www.glencore.com

**Operaciones:** Rajo Abierto  
**Yacimientos:** Fundición Altonorte, Mina Lomas Bayas y Minera Altos de Punitaqui  
**Productos:** Ánodos de Cobre / Cátodos de Cobre / Ácido Sulfúrico

**Ejecutivos:**  
**Gerente General**  
 Andrés Souper  
**Gerente General Altonorte**  
 Juan Carrasco  
**Gerente General Lomas Bayas**  
 Pablo Carvallo  
**Coordinadora de Comunicaciones**  
 Andrea Lobos

Glencore plc es uno de los productores, procesadores y comercializadores integrados y diversificados de materias primas más importantes del mundo. Comercializa y distribuye materias primas físicas producidas por terceros, así como de su propia producción. Es un importante productor y comercializador de más de 90 materias primas. Sus operaciones abarcan más de 150 activos de explotación minera y metalúrgica, producción petrolífera y agrícola. Con actividades que se apoyan en una red mundial de más de 90 oficinas situadas en más de 50 países. Emplea a alrededor de 160.000 personas, incluidos contratistas.

Glencore es el tercer productor mundial de cobre. Asimismo, la compañía figura entre los mayores productores de cobre de fundido y refinado a escala mundial, incluidos los materiales de terceros. Glencore cuenta con activos en todas las principales regiones productoras de cobre, Argentina, Australia, Canadá, Chile, República Democrática del Congo, Perú, Filipinas y Zambia.

En Chile, Glencore cuenta con las siguientes operaciones mineras:

## Compañía Minera Lomas Bayas (ver Ficha en el capítulo Grandes Mineras)

Fundición Altonorte

## Doña Inés de Collahuasi (ver Ficha en el capítulo Grandes Mineras)

## GOLD FIELDS

Presidente Riesco 5561, Piso 7  
 Las Condes, Santiago  
**Fono:** (56) 2 2979 6350  
**Regiones:**  
 José Joaquín Vallejos 535, Of. 501 - Copiapó  
**Fono:** (56) 2 2979 6370

Pedro Aguirre Cerda 1504 - Diego de Almagro  
**Fono:** (56) 2 2352 6440

comunicaciones.chile@goldfields.com  
 www.goldfields.cl

**Gerente General Salares Norte**  
 Richard Lizana  
**Director de Proyecto**  
 Max Combes  
**Gerente de Construcción**  
 Mauricio Aguilar  
**Gerente de Finanzas**  
 Cristián Álvarez  
**Head Legal, Compliance y Permisos**  
 Manuel Díaz  
**Gerente de Asuntos Corporativos**  
 Alejandra Salas  
**Gerente de Compras, Contratos y Logística**  
 Sebastián Cadile  
**Gerente de Exploraciones**  
 Nibaldo Rojas  
**Gerente de Medioambiente**  
 Elizabeth Lazcano  
**Gerente de Abastecimiento**  
 Moisés Aracena

Gold Fields es un productor de oro diversificado a nivel mundial con nueve minas operativas en Australia, Perú, Sudáfrica y África Occidental, incluida la sociedad mixta Asanko. Actualmente se encuentra construyendo en Chile la mina Salares Norte y desarrolla el proyecto Exploraciones Horizonte; ambos en la región de Atacama.

### Salares Norte

Salares Norte es un proyecto greenfield de oro y plata que se emplaza en la región de Atacama, entre los 3.900 y 4.700 metros sobre el nivel del mar; a 180 kilómetros al noreste de la ciudad de Diego de Almagro y a 330 km de la capital regional, Copiapó. En operación, durante el primer semestre de 2023, se procesarán 2 millones de toneladas anuales de mineral para una producción promedio de 2,8 millones de onzas al año de metal doré (oro - plata), lo que se traduce en 350,000 onzas anuales equivalentes de oro.

Se trata de un proyecto estratégico para Gold Fields, pues Salares Norte sirve de base para consolidar la presencia de la compañía en Sudamérica.

Salares Norte es un proyecto a la vanguardia en materia de innovación, tecnología y cuidado del medio ambiente. Su filosofía operacional está basada en procesos integrados y una unidad de monitoreo remoto para proveer soporte en tiempo real.

Asimismo, se implementará un relave filtrado, que mejora la estabilidad geoquímica y geotécnica del proyecto, al integrar las instalaciones de residuo y relaves. De esta forma se asegura el máximo nivel de recirculación del agua, lo que permite una alta eficiencia en el uso del recurso, que en promedio sólo será de 30 litros por segundo. Adicionalmente, la mina contará con una de las plantas de generación de energía solar más altas del mundo, la que permitirá que un importante porcentaje de sus requerimientos se materialicen con energías limpias, que reducirán las emisiones de CO2 en más de 100.000 toneladas durante toda la vida útil de Salares Norte.

### Prospección Horizonte

Es un proyecto de exploraciones cercano a Salares Norte. Se emplaza en la cordillera de Los Andes, a una altitud de 3.920 a 4.900 msnm, en la comuna de Diego de Almagro. Se ubica al este del Salar de Pedernales.

El 31 de julio del 2019 se aprobó la Declaración de Impacto Ambiental (DIA) del proyecto Prospección Horizonte.

Prospecciones Horizonte consolida la posición de Gold Fields en Chile y la Región de Las Américas. Su cercanía con la mina Salares Norte, permite conformar un distrito minero con excelentes proyecciones. Con una inversión de US\$ 70 millones, sus trabajos de exploraciones se han proyectado hasta el año 2025.



## IMERYS MINERALES CHILE

RUT: 6-96.717.570  
 Chacalluta Km. 10 s/n  
 Arica  
**Fono:** (56) 58 257 2235 / (56) 58 221 5452 / (56) 58 221 4600  
 franklin.lead@imerys.com  
 Oficina en Santiago  
 Saladillo 0420, Quilicura  
**Fonos:** (56) 2 2584 5900 / (56) 2 2739 0051 / (56) 2 2739 0690  
 paulina.fernandez@imerys.com  
 www.imerys.com

**Año Inicio de Actividades:** 1994  
**Personal Propio:** 50  
**Contratistas:** 37

**Ejecutivos:**  
**Gerente Operaciones**  
 Raúl Muñoz Plaza  
**Jefe de Calidad**  
 Rubén Copa Limache  
**Jefe de Producción**  
 Francisco Guarachi Apaza  
**Gerente de Ventas**  
 Paulina Fernández Barros

**Minerales No Metálicos:** Diatomita  
**Operación:** Rajo Abierto  
**Producción:** 26.000 ton. Aprox.  
**Yacimientos / Minas:**  
 Mina Carol - Chile  
 Mina Tiliviche - Chile  
 Imerys Minerales Chile SpA, es el único productor de diatomita en el país.  
 Los depósitos de diatomita están ubicados al oriente de Arica, con reservas estimadas en 3 millones de toneladas y al este de la ciudad de Arequipa en Perú. Las minas más importantes son Carol, Tiliviche y Mina Andrea. El producto final es utilizado como filtrante en la industria cervecera, vinícola y de jugos. También está siendo utilizado en los procesos metalúrgicos por varias compañías mineras. La mayor parte de la producción nacional es exportada y el resto es vendido a diferentes empresas locales.

## INACAL

RUT: 96.809.070-4  
 Carretera Panamericana Norte km 1352, Sector La Negra Antofagasta  
**Fono:** (56) 55 264 5701  
 Oficina Santiago: (56) 2 2560 7000

Planta Copiapó  
 Camino Internacional km 16, Sector Teresita  
**Fono:** (56) 52 220 2300  
 www.cbb.cl

**Inicio de Actividades:** 1989  
**Personal Propio:** 76  
**Productos:** Cal Viva y Apagada, Cal Viva Granulada y Molida  
**Operación:** Rajo Abierto

**Ejecutivos:**  
**Gerente General Corporativo Cbb**  
 Enrique Elsaca Hirmas  
**Gerente Corporativo de Adm. y Finanzas**  
 Francisco Reed Zenteno  
**Gerente Corporativo de Recursos Humanos**  
 Edwin Ugarte Romero  
**Gerente Área Cal**  
 Ulises Poirrier González  
**Gerente Área Cemento**  
 Marcelo De Moras Alvarado  
**Gerente de Desarrollo**  
 Ramón Khamg Portilla  
**Gerente de Planificación y Control de Gestión**  
 Francisco Reed Zenteno  
**Gerente Planta Copiapó**  
 José Luis Quintanilla Larral  
**Gerente Asuntos Corporativos y Legales**  
 Sebastián Polanco Neumann

**Gerente de Auditoría**  
 Verónica Aninat Genoni

Inacal S.A., empresa filial de Cbb con más de 30 años de experiencia en la producción y comercialización de cal en el país. Cuenta con tres plantas productivas y tres operaciones mineras localizadas en el norte de Chile y en San José de Jáchal, en Argentina, con una capacidad de producción de 1,3 millones de toneladas anuales de cal.

Cbb participa también en las áreas de cemento, hormigón y áridos.

## KGHM CHILE

RUT: 76.025.837-7  
 Magdalena 140, Piso 10  
 Las Condes - Santiago  
 Isidora Goyenechea 3600, Piso 10  
 Las Condes - Santiago  
**Fono:** (56) 2 2366 5300 / (56) 2 2366 5200  
 comunicaciones.sg@srgscm.cl  
 www.kghm.com

**Gerente General**  
 Tomasz Piwowarczyk  
**Fiscal General, Sustentabilidad y Asuntos Corporativos**  
 Rocío Amarilla-Páez  
**Superintendente General Ingeniería y Geociencia**  
 Eric Zepeda Santander  
**Director Ejecutivo en Desarrollo del Negocio**  
 Rafał Wojtasik  
**Vicepresidente de Supply Chain**  
 Sandra Montiel Chamorro  
**Vicepresidenta de RR.HH.**  
 Beata Choragwicka Majstrowicz

KGHM Polska Miedz (KGHM PM) es una de las compañías mineras más grandes de Polonia, con oficinas centrales ubicadas en la ciudad de Lubin. Es un destacado productor internacional de cobre y plata, con más de 50 años de experiencia en la industria. Además, tiene operaciones en Estados Unidos, Canadá y Chile.

En Chile, KGHM PM, a través de KGHM International, es dueña del 55% de Sierra Gorda SCM, empresa que desarrolla el proyecto Sierra Gorda en la comuna del mismo nombre, en la Región de Antofagasta. El restante 45% pertenece a las japonesas Sumitomo Metal Mining (31,5%) y Sumitomo Corporation (13,5%).

KGHM International (KGHMI) posee también en Chile la empresa Franke SCM, que cuenta con un yacimiento de cobre en producción 70 km al sudeste de Taltal; y es dueña de una empresa de exploraciones denominada Minería y Exploraciones KGHMI (MEK).

**Operaciones en Chile:**

### Sierra Gorda (ver Ficha en el capítulo Grandes Mineras)

**Franke**

## KINROSS MINERA DE CHILE

RUT: 76.028.345-2  
 Av. Los Carrera 6651  
 Copiapó  
**Fono:** (56) 52 252 3402 (Central)  
 Oficina en Santiago  
 Cerro Colorado 5240, Piso 18, Torre 2  
 Las Condes  
**Fono:** (56) 2 2651 7900  
 info@kinross.com  
 www.kinrosschile.cl

**Año de Inicio de Operación:** 1996  
**Productos:** Oro y cobre  
**Empresas Relacionadas:**  
 Proyecto Casale  
 Kinross La Coipa

Kinross Maricunga

**Ejecutivo:**  
**Gerente General Chile**  
 Rodrigo Moscoso  
**Vicepresidente y Gerente General**  
 Rolando Cubillos Basaure

Fundada en 1993, Kinross Gold es una compañía senior de extracción de oro con una cartera diversa de minas y proyectos en los Estados Unidos, Brasil, Chile, Ghana, Mauritania y Rusia. Con sede en Toronto, Canadá, Kinross emplea a aproximadamente 9.000 personas en todo el mundo.

Kinross llegó a Chile en 1998, tras la compra de los activos de la firma Cyprus-Amex Gold.

**Operaciones en Chile**

**La Coipa** (100% de propiedad de Kinross): Mina a cielo abierto ubicada 140 km al noreste de Copiapó y a 4.000 msnm, en la Región de Atacama.  
 Año de inicio de operaciones: 1993. En octubre de 2013 La Coipa paralizó temporalmente sus operaciones. Actualmente está en proceso de reapertura.

**Maricunga** (100%):

Mina a cielo abierto ubicada unos 120 km al este de Copiapó, entre los 4.200 y 4.500 msnm, en la Región de Atacama.  
 Año de inicio de operaciones: 1996 (cerrada temporalmente en 2001) y en proceso de reapertura

**Productos:** Oro y cobre

## LUNDIN MINING

RUT: 76.263.093-1  
 Av. El Bosque Norte 500, Piso 11  
 Las Condes, Santiago  
**Fono:** (56) 52 246 1617  
 info@lundinmining.com  
 www.lundinmining.com

**Inicio de la Operación:** 1993  
**Personal:** 1.500 trabajadores  
**Producción 2023:** 130.900 toneladas de cobre fino

**Ejecutivos:**  
**Presidente y Director Ejecutivo**  
 Luis Sánchez Rodríguez  
**Gerente General de Operaciones Distrito Candelaria**  
 Sergio Armstrong Jofré  
**Gerente General de Administración Distrito Candelaria**  
 Karina Briño Pinto

Dedicada a la producción de cobre, zinc, plomo y níquel, la minera canadiense llegó a un acuerdo con Freeport-McMoRan el año 2014 para adquirir el 80% de Candelaria y Ojos del Salado.

Lundin Mining tiene presencia en Portugal, Suecia, España y Estados Unidos. Lundin Mining es una compañía minera canadiense con operaciones y proyectos en el ámbito de la producción de cobre, zinc, plomo y níquel, que ahora ingresará al mercado chileno luego de llegar a acuerdo con Freeport-McMoRan donde adquirió el 80% de las operaciones mineras de cobre Candelaria y Ojos del Salado e infraestructura asociada.

Además de los activos que posee en Estados Unidos y Europa, Lundin Mining dispone de una participación accionaria del 24% en el yacimiento Tenke Fungurume, una mina de cobre y cobalto que se ubica en la República Democrática del Congo, y en el proyecto Cobalt Oy de Freeport, que incluye una refinería de cobalto ubicada en Kokkola, Finlandia.

Lundin Mining Corporation anunció que descubrió dos yacimientos en su operación Candelaria en Chile. Se trata de Susana y Damiana, ubicados inmediatamente al sur del actual rajo en producción.

Adicionalmente, Lundin ha revaluado las reservas minerales de Candelaria, incluyendo la mineralización de los dos nuevos yacimientos. Las reservas probadas y



producido 50 Koz AuEq.). Equus también cubriría el 50% del pasivo de reclamación mencionado anteriormente en la adquisición de la propiedad. Existe un requisito de fianza de recuperación de \$ 13 millones durante los próximos cinco años, de los cuales Mandalay ha comprometido \$ 2.5 millones.

Actualmente la mina está en estado de mantenimiento.

A inicios del 2020, la australiana Equus Mining confirmó la existencia de vetas mineralizadas en el proyecto de plata Cerro Bayo, al sur de Chile, tras completar un programa de perforación diamantina de 1.908 m en el prospecto Brahman.

La mineralización detectada es similar a la existente en las minas de oro y plata Delia y Coyita, por lo que además de planificar la siguiente fase de exploración, la compañía evalúa la data histórica del proyecto para confirmar el potencial para el desarrollo de una iniciativa brownfield en la propiedad circundante.

## MINERA CERRO COLORADO (ver Ficha en el capítulo Grandes Mineras)

## MINERA CERRO NEGRO

RUT: 91.614.000-2  
Hacienda Los Ángeles s/n, Pitipeumo, Cerro Negro Cabildo  
Casilla 3-D, Cabildo  
Fono: (56) 2 2699 3784  
rodrigo.avila@cerronegro.cl  
contacto@cerronegro.cl  
www.cerronegro.cl

**Inicio de Actividades:** 1996  
**Personal:** 450 personas  
**Firmas Propietarias:**  
Compañía Minera Cobrizo SCM 99,99%  
**Productos:**  
Cátodos de Cobre  
Concentrados de Cobre y Plata  
**Operación:** Rajo Abierto / Subterránea  
**Yacimientos:**  
Rajo Media Luna  
Rajo Chiringo  
Mina Pirquitas  
Mina Portales

**Plantas:**  
La compañía cuenta con dos plantas de procesamiento de minerales de Cobre.  
Planta Concentradora de Minerales Sulfurados  
Planta de Lixiviación en pilas - Extracción por Solvente - Electro Obtención, (LIX-SX-EW) para el tratamiento de minerales oxidados de cobre  
**Ubicación:**  
Ubicada en la Provincia de Petorca, Quinta Región, 210 km. al Noreste de Santiago, y 35 Km. al Sureste de la comuna de Cabildo.

**Producción:**  
Planta de Oxido: 5.500 Tons. de Cátodos Grado  
Planta Concentradora: 12.000 Tons. de Concentrados de Cobre con Ley de 20% de Cobre. Con 1.850 tons de Cobre Fino Contenido y 3.800 Kg de Plata

**Ejecutivos:**  
**Presidente Ejecutivo**  
Marcelo Bruit Gutiérrez  
**Gerente de Operaciones y Sustentabilidad**  
Maritza Ivonne Baeza Cervela  
**Gerente de Adm. y Finanzas**  
Luis Hernández Araya  
**Jefe Contabilidad y Finanzas**  
Luis Antonio Alcota Godoy  
**Jefe de Gestión de Personas**  
José Román Toloza Peña  
**Jefe de Gestión de Personas**  
José Román Toloza Peña

## Jefa de Abastecimiento y Contratos

Paola Caraballo Serrano

Actualmente laboran en la faena 450 personas, entre personal directo de la compañía, contratistas de operación, contratistas de servicios, personal mina de terceros y área agrícola.

La producción actual planta es de 480 ton/mes de cátodos y 850 ton/mes de concentrados, producto del beneficio de 50.000 ton/mes de minerales oxidados y 20.000 ton/mes de minerales sulfurados. En forma adicional se benefician vía lixiviación secundaria, 50.000 ton/mes de rípios.

## Proyecto RML Chiringo

El proyecto mina más importante de la compañía, es el sector Rajo Media Luna - Chiringo.

Se han medido, en base a sondeos y elementos geostatísticos, un total de 4.700.000 ton. de mineral con un contenido de cobre total de 1,50%.

Este proyecto es la base del plan a largo plazo de la compañía, para el abastecimiento planta de sulfuros y óxidos.

## MINERA CORDILLERA

RUT: 76.800.800-0  
Cerro El Plomo 5680, Of. 404, Torre 5  
Las Condes - Santiago  
Fono: (56) 2 2429 4470  
contact@cmcordillera.cl  
www.cmcordillera.cl

**Ubicación:** se encuentra en el Gran Salar de Tarapacá, el cual se ubica a 100 kilómetros al sur de la ciudad de Iquique

**Año de Inicio de Actividades:** 2007  
**Producto:** Cloruro de Sodio  
**Operación:** Rajo abierto

**Ejecutivos:**  
**Gerente General**  
Matías Mohr  
**Encargado de Mina**  
Mauricio Álvarez  
**Gerente de Operaciones**  
Luis San Martín Silva

Compañía Minera Cordillera S.C.M. extrae sal (cloruro de sodio) desde el Gran Salar de Tarapacá, en el norte de Chile.

El sitio de extracción, Mina Tenardita, está sobre el eje norte-sur del salar, lugar donde la pureza de la sal fluctúa entre 99,3 a 99,8% en cloruro de sodio, calidad única en el mundo con una muy leve presencia de sulfatos, calcio, magnesio, insolubles y metales pesados.

Dispone de reservas para varios decenios, más de un siglo al actual nivel de producción. Mantiene un importante stock de sal, siempre disponible para ser enviada a cualquier lugar del mundo, desde su propio puerto.

**Producción:**  
Su labor comienza con los trabajos de sondeo para determinar los sitios donde la sal alcanza un mayor nivel de pureza.

Establecido los frentes de explotación, se realizan las tareas de perforación, tronadura y extracción del material.

La sal de los bancos superiores se extrae para deshielo de carreteras y los bancos inferiores son reservados para aplicaciones industriales y químicas.

La sal obtenida, se transporta a nuestra moderna planta que cuenta con un control de proceso centralizado, supervisado por un técnico desde la sala de operaciones. Tiene una capacidad de procesamiento de 600 tph, alcanzando una producción anual de más de 3 millones de toneladas.

Gracias a la calidad del mineral y características de la planta de proceso, la producción cumple ampliamente con las normas para sal de deshielo de carreteras, y al

mismo tiempo, satisface los requerimientos para ser utilizada en procesos químicos e industriales.

## Terminal de Embarque:

A sólo 40 kilómetros del yacimiento, en la bahía de Patache, se encuentra el puerto mecanizado de Patache, perteneciente a la empresa relacionada Terminal Marítimo Patache S.A. Minera Cordillera almacena aquí su producción, en un espacio propio especialmente equipado de instalaciones para el embarque mecanizado.

Para el despacho, el terminal cuenta con un sistema de correas transportadoras con una capacidad nominal de embarque de 3.000 tph. Puede recibir barcos tipo Panamax y realizar embarques a un ritmo medio diario superior a 30.000 tpd.

## MINERA CRUZ

RUT: 76.118.700-7  
Av. La Paz 1319, Villa Las Américas  
Ovalle  
Fonos: (56) 53 263 0323  
contacto@mineracruz.cl  
www.mineracruz.cl

**Año inicio de Actividades:** 1998  
**Personal Propio:** 200  
**Contratistas:** 20

**Ejecutivos:**  
**Socios**  
Diómedes Cruz Solorzano  
Carolina Rivera Canibilo  
**Gerente de Negocios y Operaciones**  
Iván Henríquez Sapunar  
**Gerente de Adm. y Finanzas**  
Rodrigo Sepúlveda Ugalde  
**Gerente de Operaciones Mina**  
Patricio Valenzuela Neculhueque  
**Gerente de Operaciones Planta**  
Guillermo Rodríguez Luengo  
**Gerente Prevención de Riesgos**  
Enrique Aguirre Somerville  
**Jefe de Adquisiciones**  
Glober Cruz Solorzano  
**Jefe de Recursos Humanos**  
Rosa Cortes Gómez  
**Jefe de Finanzas**  
Pilar Rojas Rojas  
Minera Cruz Ltda. inicia sus actividades en 1998 con labores de explotación de minas de cobre arrendadas y propias, servicio de contratista minero y de apoyo a la minería.

Actualmente, además de la explotación de minas, cuentan con servicios de movimiento de tierra y sondeos y dos plantas hidrometalurgia (LX-SX-EW) para el tratamiento de 10.000 toneladas/mes de minerales de cobre soluble de baja ley, con una producción anual de 5.000 toneladas de cátodos de cobre de alta pureza.

**Minas:**  
**Mina Panulcillo:** Región de Coquimbo, Provincia del Limarí, Comuna de Ovalle, a 15 km al noroeste de la ciudad de Ovalle.

El mineral extraído de la mina, es transportado y depositado en una tolva, donde posteriormente se reducirá de tamaño mediante el chancado y la molienda. La planta de chancado considera instalaciones de recepción y chancado para los minerales provenientes de la Mina Panulcillo. Luego, el material resultante es llevado al circuito de flotación, con capacidad para procesar 60.000 TMS/mes de minerales de cobre y oro de concentración, donde, mediante un proceso físico-químico, se concentrará el cobre. De este proceso se obtiene concentrado y relave; este último se convertirá en pasta y será transportado hasta el depósito de relaves ubicado a dos kilómetros de la planta. Finalmente, el concentrado es conducido a un proceso de espesaje, filtrado, para ser trasladado en camiones.

**Minas Juana y Emilia:** Explotación mineral, óxido de cobre.

Minas propias ubicadas en Ovalle, IV Región. Producción total 10.000 ton/mes por limitaciones de entrega en plantas Enami.

**Mina Mirador:** Explotación mineral, óxido de cobre.

Minas propias ubicadas en Ovalle, IV Región.  
Producción total 5.000 ton/mes por limitaciones de entrega en plantas Enami.

**Mina Mi Vida, Resguardo y San Luis:** Explotación mineral, óxido de cobre.  
Ubicadas en Diego de Almagro, III región. Cada una con una producción 4.000 ton/mes, por limitante de entrega de Enami a todos los productores. Mina base para planta Ch-LX-SX-EW 200 a 400 ton de cátodos/mes.

#### Planta Delta

Producción de Cátodos de Cobre  
Inicia sus operaciones en noviembre de 2008 para una producción de 400 t. de cobre al mes de alta pureza.

#### Mineral

El mineral es almacenado en cancha de acopio, luego en ingresado por el buzón de alimentación para ser aglomerado con agua y ácido. Posteriormente es transportado vía camiones articulados al área de lixiviación en pilas, que comprende una superficie de 27.200m<sup>2</sup>. Para el riego de lixiviación se utiliza la técnica de riego por goteo. El material agotado después de 90 días de riego, es transportado al sector de almacenaje de ripio.

#### Solución

La solución drenada del proceso de lixiviación, es transportada por canaletas a la piscina de recolección de solución rica. La solución es impulsada a la etapa de extracción por solventes. El área de SX es la encargada de realizar la transferencia de cobre por intermedio de una resina orgánica. Posteriormente, la solución es tratada para ingresar nuevamente al proceso de lixiviación en pilas. La operación cuenta con rectificadores de corriente, que suministran la energía necesaria para la operación de deposición de cobre.

La Nave de electro obtención, cuenta con 30 celdas en las cuales se dispone de 30 cátodos y compuesta por 5 grupos de cosecha. Los cátodos son cosechados en ciclos de 5 días. Luego de esto, son lavados y almacenados en paquetes de 2.000 kg y transportados al patio de cátodos para su terminación final.

## MINERA DE TOCOPILLA

**RUT:** 90.052.000-K  
Av. Los Conquistadores 1700, Torre Santa María 13-A  
Providencia – Santiago  
Oficina Tocopilla:  
Barros Arana 1509  
**Fono:** (56) 2 2676 7500 / 2 2676 7510  
f.mercado@mantosdelaluna.cl  
www.mantosdelaluna.cl

**Año inicio de Actividades:** 1919  
**Personal Total:** 63  
**Producto:** Cobre  
**Operación:** Rajo Abierto

#### Ejecutivos:

**Gerente General**  
Gonzalo Diestre Flaño  
**Superintendente de Planta**  
Baldur Cornelly Carrasco  
**Superintendente de Mantenimiento**  
Freddy Alvarado  
**Gerente de Mina**  
Luis Pueyes Tabilo  
**Gerente de Adm. y Finanzas**  
Sebastián Orchard  
**Jefe de RR.HH.**  
Fernando Mercado Olivares  
**Gerente de Desarrollo**  
Martín Izquierdo Larraín

## MINERA DOÑA INÉS DE COLLAHUASI (ver Ficha en capítulo Grandes Mineras)

## MINERA EL PEÑÓN

**RUT:** 96.508.670-6  
General Velásquez 890, Of. 707  
Antofagasta

**Fono Faena:** (56) 55 256 6600  
**Oficina Antofagasta:** (56 55) 289 5000

Cerro Colorado 5240, Torre del Parque II, Piso 9, Of. A  
Las Condes - Santiago  
**Fono:** (56) 2 2428 2200  
gretty.infante@yamana.com  
www.yamana.com

**Año Inicio de Actividades:** 2000  
**Personal Propio:** 1.280 trabajadores  
**Contratistas:** 1.640 trabajadores  
**Propietario:** Minera Meridian, filial de Yamana Gold (100%)  
**Productos:** Oro y plata de alto grado  
**Operación:** Subterránea  
**Yacimientos / Minas:**  
Mina El Peñón  
Mina Fortuna  
Mina Aleste  
**Planta:** El Peñón  
**Ubicación Mina:** Mina ubicada 165 km al sureste de Antofagasta  
**Producción:** 159.515 onzas de oro y 4.317.292 de onzas de plata

#### Ejecutivos:

**Gerente General**  
Rodrigo Gutiérrez  
**Vicepresidente de Operaciones**  
Cristián Apablaza R.  
**Gerente de Mina**  
Hugo Díaz  
**Gerente de Planta**  
Marcelo Echeverría  
**Gerente de Geología**  
Jorge Camacho  
**Gerente de Servicios Técnicos**  
Sergio Castro  
**Gerente de HSEC**  
Miguel Donoso  
**Jefe de Compras y Contratos**  
Mauricio Muñoz

El Peñón es una mina subterránea de oro y plata de alta ley con 4.200 toneladas por día de lixiviación agitada / decantación de contracorriente (CCD) y la planta Merrill-Crowe. Desde que comenzó la producción en 1999, la exploración continua ha establecido un historial de reemplazo de onzas extraídas. Los resultados positivos de la exploración continúan indicando el potencial para extender la vida útil de la mina. La operación fue autorizada en 2017 para extraer más eficazmente las venas más estrechas y proporcionar tiempo y flexibilidad para los descubrimientos de exploración.

La producción comercial comenzó en el año 2000, y una ampliación de la planta Merrill-Crowe de procesamiento de 4.500 toneladas por día se completó en el año 2010. Resultados de exploración positivos continúan indicando el potencial para extender la vida de la mina y de un nivel de producción sostenible de aproximadamente 440.000 GEO por año.

Exploración actual se centra en establecer las reservas de minerales en los nuevos descubrimientos en Dorada Sur y Dorada Oeste, Fortuna Este y Bonanza Oeste. El éxito continuo del programa contribuirá a mejorar la producción, proporcionar flexibilidad minera y en última instancia, aumentar la vida de la mina. En el sistema de vetas Pampa Augusta Victoria, que está cerca de la superficie y de fácil acceso, el desarrollo ha comenzado y se espera que una operación minera a cielo abierto para complementar la producción de las áreas subterráneas.

En El Peñón, la exploración continúa y se ha centrado en agregar nuevas áreas a la base de recursos minerales fuera de la vida actual de los planes de la mina, lo que resultó en varios descubrimientos recientes importantes cerca de la infraestructura de la mina. Las perforaciones en Pampa Campamento, Martillo Flat y El Valle han delineado con éxito la continuidad de estas vetas a profundidad, lo que respalda fuertemente la expansión de los recursos minerales. Los sectores Pampa Campamento y El Valle están arrojando resultados de intercepciones de vetas amplias que indican el

potencial de El Peñón para continuar proporcionando vetas amplias que contribuyan a la eficiencia operativa.

Se estima que la vida útil de la mina de El Peñón es de al menos 10 años

## MINERA ESCONDIDA (ver Ficha en capítulo Grandes Mineras)

## MINERA FLORIDA

**RUT:** 76.591.160-5  
Camino El Asiento s/n, Alhué  
Melipilla  
**Fono:** (56) 2 2924 2401

Cerro Colorado 5240, Torre del Parque II, Piso 9, Of. A  
Las Condes, Santiago  
**Fono:** (56 2) 2428 2200  
gretty.infante@yamana.com  
www.yamana.com

**Inicio de Actividades:** 1988  
**Personal Total:** 500  
**Productos:** Oro / Plata / Zinc  
**Operación:** Subterránea  
**Plantas:** Minera Florida Ltda.  
**Ubicación Mina:** 73 km. al Sur de Santiago  
**Producción:** 73.617 onzas de oro

#### Ejecutivos:

**Gerente General**  
Richard Ortiz Faundez  
**Superintendente Mantenimiento Planta**  
Luis González Zenteno

Minera Florida es una mina de oro subterránea, a 75 km al suroeste de Santiago. Yamana adquirió la operación como parte de la adquisición de Meridian Gold en 2007. En 2017, Yamana compró todas las concesiones pendientes en la propiedad vecina Las Cenizas para tener una participación del 100% en el área del proyecto. La mina ha estado en operación por más de 30 años, y el objetivo a más largo plazo es aumentar la producción +120.000 onzas de oro por año a través de la exploración y desarrollo de nuevos objetivos ubicados en los reclamos minerales adyacentes al Bloque Alhué donde la mayor parte de la actividad minera ha tenido lugar en el pasado.

#### Aspectos destacados de la exploración, Minera Florida

Los resultados de la perforación en nuevos sectores de producción de la mina, principalmente Patagua y Don Leopoldo, continúan expandiendo estos sectores a lo largo de la huella y la caída, que permanecen abiertos en ambas direcciones, lo que subraya el potencial de expansión de la base de recursos minerales en ambos sectores.

Los resultados exploratorios en áreas recientemente exploradas de la mina proporcionaron descubrimientos significativos, incluso en los sectores La Flor Oeste y Bandolera, lo que demuestra la presencia de una huella de mineralización más amplia y poco explorada en Minera Florida con el potencial de producir nuevos resultados significativos cerca de la mina y expandir base de recursos minerales, así como la vida misma.

En La Flor Oeste, la perforación arrojó excelentes resultados, encontrando amplias zonas de leyes de reservas minerales más altas que el promedio actual.

Existe una planificación en marcha para re procesar los relaves, lo que aumentará la producción anual de hasta 40.000 onzas de oro. 2.400 toneladas de minerales por día en la planta son procesados con el sistema de flotación con el proceso Merrill-Crowe.

Las reservas de oro probadas y probables en Minera Florida se estiman en 623.000 onzas y las medidas e indicadas en 759.000 onzas. Asimismo, las reservas probadas y probables de plata se estiman en 4,2 millones

de onzas y las medidas e indicadas en 6,0 millones de onzas. La vida útil del yacimiento se estima en 10 años.

## MINERA FRANKE

C-115-B  
Taltal,  
Región de Antofagasta  
**Fonos:** (56) 55 256 3400 / (56) 55 256 4501  
Casa matriz:  
Isidora Goyenechea 3600, Piso 10  
Las Condes - Santiago  
**Fono:** (56) 2 2366 5300  
carlos.brito@cl.kghm.com

**Propiedad:** 100% propiedad de KGHM  
**Ubicación:** Yacimiento de cobre, ubicado 70 km al sudeste de Taltal.  
**Año de inicio de operación:** 2009  
**Productos:** Cátodos de cobre  
**Trabajadores:** 396 propios y 459 contratistas.  
**Producción 2020:** 12.500 toneladas de cobre fino al año

**Ejecutivos:**  
**Gerente General**  
Ramón Neyra

SCM Franke está ubicada en el desierto de Atacama, al sur de la provincia de Antofagasta, en la región de Taltal de Chile, en el distrito de Altamira, 75 km al norte de Diego de Almagro.

Las áreas de concesión pertenecientes a SCM Franke, incluyendo San Guillermo, Franke y Pelusa (con las áreas de China y China Sur) están ubicadas a una altitud de aproximadamente 1.730 msnm, en un radio de 9 km de los edificios de administración de la mina y la infraestructura de la planta SX / EW.

**Historia**  
La extracción de mineral de cobre del depósito de Franke tiene casi 100 años de historia. Originalmente, lo realizaban mineros independientes conocidos como "pirquineros", quienes llevaban años extrayendo de forma descontrolada las partes someras del yacimiento. En la segunda mitad del siglo pasado, el yacimiento fue reconocido por muchas empresas, pero la minería no comenzó. hasta 2009.

KGHM Polska Mied SA adquirió toda la mina Franke con la adquisición de Quadra FNX en 2012.

**Producción**  
La extracción de mineral de cobre de la mina Franke se lleva a cabo mediante métodos convencionales típicos de las minas de metal a cielo abierto, es decir, extraer rocas con explosivos y transportar el mineral mediante camiones de acarreo.

Los desechos se someten a procesos de trituración y aglomeración, y luego se lixivian en pilas con una solución de ácido sulfúrico. La solución enriquecida con cobre obtenida después de la lixiviación se dirige al nodo de extracción (SX) y electroprecipitación (EW) para producir cátodos de cobre de alta calidad, el producto final del proceso.

**Geología**  
Las unidades geológicas del área corresponden a la secuencia volcánico-sedimentaria depositada en cuencas tectónicas. Predominan la lava con composición andesita y basáltica, así como secuencias marinas y continentales de rocas sedimentarias. Entre las intrusiones ígneas locales, podemos distinguir dioritas, monzonitas y granodioritas, así como numerosas vainas de andesitas.

Los procesos de transformación de rocas son muy variables y no cubren grandes áreas. A nivel local, es una combinación de enriquecimiento en sílice, carbonato y sodio, con diversos grados de proporción e intensidad.

La cloritización es común, y en partes más profundas y la epidotización de rocas.

A veces, las rocas están sujetas a metamorfismos regionales y cambios hidrotermales.

En las áreas de Franke y San Guillermo, la mineralización de cobre es del tipo manto, donde la litología es el factor principal que controla la distribución espacial de los minerales útiles. Para las áreas sur de la concesión Pelusa, incluido el campo China Sur lanzado en 2020, la mineralización de sulfuros primarios está asociada con vetas controladas estructuralmente, stockwork y la ruptura hidrotermal de óxidos de hierro y cobre. La principal estructura tectónica responsable de provocar la mineralización se identificó en una longitud de 750 my un acimut de 340°.

Los principales minerales de óxido en los depósitos son atacamita y crisocola. Entre los minerales sulfurados, en las áreas de concesión oriental predomina la calcocita con plata, mientras que en la concesión Pelusa predominan los sulfuros de cobre primarios (principalmente calcopirita, con bornita menor y covelina y calcocita coexistentes localmente).

**Exploración**  
Las campañas de exploración se han realizado de manera continua desde 2010 y sirven tanto para aumentar el reconocimiento de cuerpos de depósito ya identificados como para buscar nuevas áreas de ocurrencia de óxido de cobre para asegurar el suministro de mineral a la planta de procesamiento.

En los últimos años, los reconocidos recursos de mineral de sulfuro de cobre han llamado la atención, con un importante contenido de plata en las áreas de Franke y San Guillermo que limitan directamente con la mina subterránea adyacente. También se reconoció mineral de sulfuros con una participación predominante de sulfuros de cobre primarios en las áreas orientales, en el área de concesión de Pelusa.

La cartera de licencias de SCM Franke aún incluye áreas para futuras campañas de exploración para buscar e identificar depósitos de minerales de óxidos y sulfuros ya identificados.

La investigación en curso y el trabajo sobre el documento PEA (evaluación económica preliminar) también se centran en considerar el uso de mineral de sulfuro tanto utilizando la infraestructura SX-EW existente como evaluando la posibilidad de implementar una instalación de flotación.

## MINERA GUANACO

**RUT:** 78.097.950-K  
Ruta Panamericana 5 Norte km 1198  
Taltal  
Fono Mina: (56) 55 289 2240

Casa matriz:  
14 de Febrero 2065, Of. 1103, Edificio Estudio 14  
Antofagasta  
**Fono:** (56) 55 289 2241  
contacto@minaguanaco.cl  
www.australgold.com  
www.minaguanaco.cl

**Inicio de Actividades:** 2003  
**Personal total:** 300  
**Firmas Propietarias:**  
Guanaco Mining Company Ltd.  
Austral Gold Ltd.  
**Productos:** Oro / Plata  
**Oro:** 7.000 Oz  
**Plata:** 8.000 Oz  
**Operación:**  
Rajo Abierto / Subterránea  
**Yacimientos:** Mina Guanaco  
**Planta:** Planta Guanaco

**Ejecutivos:**  
Director Ejecutivo Austral Gold  
Stabro Kasaneva  
Gerente de Planta

Francisco Pavés

La mina a rajo abierto y subterránea Guanaco está ubicada a 200 km al sur este del puerto de Antofagasta a una altura de 2.600 msnm y a 45 km al este de la Carretera Panamericana. Ésta considera los depósitos Cachinalito Oeste, Central y Norte, Dumbo y Perseverancia.

La propiedad minera de Guanaco cubre un área de 150 km<sup>2</sup> y está localizada en el histórico distrito de Guanaco, que data de 1878. Fue explotada en el pasado por la estadounidense Amax Inc., la que a su vez era controlada en un 51% por la firma Cyprus. En 1998 Kinross adquirió esa participación y paralelamente fusionó a sus operaciones la totalidad de los activos auríferos de Amax Gold.

Después de ese negocio, Kinross pasó a controlar las minas de Fort Knox (Alaska), una participación en la mina Kubaka (Rusia) y un 50% de Refugio (Bema Gold Inc., 50%), una operación de lixiviación cianhídrica en pilas ubicada en las alturas del Salar de Maricunga, cuyas faenas paralizaron en 2001 debido a sus altos costos operativos.

Guanaco fue vendida en 2002 a una filial de Austral Gold Limited, transacción que contempló los derechos de accesos y aguas, datos técnicos y reportes de los anteriores operadores. En materia de infraestructura incorporó oficinas, laboratorio, plantas de generación de energía eléctrica, chancado y recuperación. Asimismo, instalaciones para una operación de lixiviación en pilas y una planta de chancado, además de botaderos de estériles, pilas de mineral parcialmente lixiviadas y piscinas para soluciones y reactivos.

### Proyecto Amancaya:

El proyecto Amancaya fue adquirido por la Compañía en 2014 de Yamana, que retiene una regalía de 2.25% sobre la producción de metales preciosos. Se encuentra a 75 km al suroeste de la mina Guanaco por vía pública. La compañía comenzó las operaciones de minería a cielo abierto en marzo de 2017, y el mineral se transporta a la planta de lixiviación por agitación en Guanaco para su procesamiento.

La mina Amancaya representa un depósito epitermal de oro y plata de baja sulfuración alojado en la Depresión Central; un cinturón volcánico paleoceno-eoceno que alberga numerosos depósitos epitermales en el norte de Chile. Las características críticas que definen la mineralización en Amancaya incluyen controles litológicos y estructurales.

El volcánico intermedio Paleoceno pertenece a la Formación Chile-Alemania, y se divide en dos secciones. La sección inferior comprende lavas andesíticas y depósitos piroclásticos gruesos que albergan la mayoría de las venas epitermales. La Sección Superior se desarrolló sobre una no conformidad a escala de distrito y está dominada por flujos de lava andesíticos a dacíticos y reservas subvolcánicas que se interpretaron como unidades post-minerales.

## MINERA LA COIPA

**RUT:** 79.868.720-4  
Los Carreras 6651  
Copiapó  
**Fono:** (56) 52 252 3402  
palmenia.arce@kinross.com  
www.kinross.com

**Inicio de Actividades:** 1996  
**Firmas Propietarias:** Kinross  
**Producto:** Oro  
**Operación:** Rajo Abierto  
**Yacimiento:** Refugio  
**Procesamiento:** Fresado, Merrill-Crowe Planta  
**Operación:** Rajo Abierto  
**Producción:** 162.405 oz de Oro

**Ejecutivos:**  
**Gerente de Minas**

Guillermo Olivares

La mina La Coipa tiene una operación a cielo abierto; se encuentra en la Región de Atacama, al norte de Chile, a 140 km al noroeste de Copiapó.

La Coipa, perteneciente a Compañía Minera Mantos de Oro, es una subsidiaria de Kinross.

Sus actividades fueron suspendidas de manera temporal durante el último trimestre de 2013, por el agotamiento de sus reservas explotables. Sin embargo, Kinross continuó evaluando sus reservas, recursos minerales y exploraciones.

#### Proyecto de Reinicio de La Coipa

En febrero de 2020, Kinross anunció la reapertura de La Coipa avanzando con el proyecto Fase 7 en la Región de Atacama.

El proyecto La Coipa tendrá una inversión de capital inicial de US\$ 225 millones. A esto se suma el capital activo anterior existente en la Compañía, principalmente, la Planta de Procesamientos, Truck Shop, y Campamento.

Se espera que este proyecto genere hasta 700 empleos en la etapa de desarrollo y hasta 1.000 durante el año de máxima actividad de la operación.

Asimismo, el plan es que produzca un total aproximado de 690 mil onzas de oro, comenzando la primera producción a mediados de 2022 y prosiguiendo hasta 2024.

Kinross continuará estudiando otras potenciales oportunidades en los depósitos adyacentes de La Coipa, como lo son Purén, Coipa Norte y Can Can con el objetivo de extender la vida útil de la mina.

La operación global se compone de seis depósitos conocidos como Ladera-Farellón, Norte Coipa, Norte Brecha, Can Can, Chimberos y Purén. La mina La Coipa en la actualidad opera cuatro minas a cielo abierto (Ladera Ferellón, Norte Coipa, Brecha Norte y Purén).

## MINERA LA CONDESA

RUT: 81.445.900-4  
Manuel Rodríguez 860  
Copiapó  
Fono: (56) 52 221 3525 / 221 0872  
contacto@mineracondesa.cl

**Inicio de Actividades:** 1976  
**Personal Total:** 60  
**Firmas Propietarias:**  
Sociedad Minera La Condesa  
Minas de Galleguillos  
**Producto:** Cobre / Oro  
**Yacimiento:** Sierra Galleguillos

**Ejecutivos:**  
**Jefe de Mina**  
Carlos Miranda  
**Supervisor**  
Francisco Santibáñez

## MINERA LA PATAGUA

RUT: 84.542.800-K  
Asentamiento Minero La Patagua s/n  
La Ligua  
Fono: (56) 33 271 5469 / 33 271 1029  
Casa matriz:  
Av. Las Condes 9460, Of. 806  
Las Condes - Santiago  
Fono: (56) 2 2202 7930  
vinkoolivares@lapatagua.cl  
www.lapatagua.cl

**Inicio de Actividades:** 1976  
**Personal Propio:** 170  
**Producto:** Cobre  
**Operación:** Subterránea  
**Yacimientos / Minas:**

Mina Peumo, Sector Peñablanca, Cabildo  
Mina Don Jaime, Sector La Mora, Cabildo  
**Plantas:**  
Planta de Beneficios Minerales, Mineral La Patagua s/n,  
La Ligua

**Ejecutivos:**  
**Gerente General**  
Jorge Díaz Monroy  
**Planificación**  
Fernando Maldonado Mondaca  
**Administración y Finanzas**  
Vinko Olivares Otárola  
**Explotación de Mina Peumo**  
Jaime Mánquez Álvarez  
**Explotación de Mina Don Jaime**  
Cristian Rubio  
**Encargado de Recursos Humanos**  
Cristián Vidal Miranda  
**Geología**  
Esteban Siebert Varas  
**Prevención de Riesgos**  
Gonzalo Canales Figueroa  
**Topografía**  
Marco Calquín Muñoz  
**Mantenimiento de Planta**  
Luis Díaz González  
**Mantenimiento Mecánica**  
Gustavo Vega Paredes  
**Adquisiciones**  
Raúl Vargas Merino

Cia. Minera La Patagua trata anualmente en su planta de beneficio aproximadamente 132.000 toneladas de mineral, vendiendo a la Empresa Nacional de Minería 7.300 toneladas de concentrado con un fino contenido de 1.840 toneladas de cobre.

## MINERA LAS CENIZAS

RUT: 79.963.260-8  
Av. Apoquindo 3885, Of. 1401  
Las Condes - Santiago  
Fono: (56) 2 2368 8300 / 223688393 FELIPE.RIFFO@CENIZAS.CL  
contacto@cenizas.cl  
www.cenizas.cl

**Año Inicio de Actividades:** 1978  
**Producto:** Cobre  
**Operación:**  
Rajo Abierto y Subterránea  
**Yacimientos:**  
**Taltal:** Las Luces, Altamira, Barral Seco  
**Cabildo:** Sauce, Carmen-Margarita, Don Jaime  
**Procesos:**  
**Taltal:** Concentración y lixiviación en pilas SX-EW  
**Cabildo:** Concentración  
**Personal propio:** 620 trabajadores  
**Contratistas:** 1.000 trabajadores  
**Producción:**  
33.000 toneladas al año de cobre fino

**Ejecutivos:**  
**Gerente General**  
Cristian Argandoña León  
**Superintendente de Administración**  
Elizabeth González  
**Gerente de Finanzas**  
Vito Furnaro Said  
**Gerente de Operaciones Corporativo**  
Rene Fonseca Riquelme  
**Gerente de Geología**  
Marcelo Araya Becerra  
**Gerente de Mantenimiento**  
Gabriel Lira  
**Gerente de RR.HH.**  
Miguel Arancibia  
**Gerente de Proyectos y Control de Gestión**  
Francisco Calaf González  
**Gerente de Operaciones de Cabildo**  
Hugo Adrián Flores  
**Superintendente de Planta Cabildo**  
Andrés Monardes Rozas  
**Superintendente de Minas Cabildo**  
Sergio Polanco Ramírez  
**Gerente Recursos Humanos**  
Miguel Arancibia Espinoza

**Superintendente de Geología Cabildo**  
Felipe Sepúlveda González  
**Gerente de Operaciones Taltal**  
Raúl Silva Delgado  
**Superintendente General de Minas Taltal**  
Juan Marcó Marré  
**Superintendente de Planta Sulfuro Taltal**  
Cristián Salgado Quintana  
**Superintendente de Planta Lixiviación Taltal**  
Luis Trincado Clavero  
**Superintendente de Administración Taltal**  
Cristián Lagos Quivira  
**Superintendente de Exploraciones Taltal**  
Mario Castro González  
**Superintendente de Minas Subterráneas Taltal**  
Francisco Chocobar Palacios  
**Superintendente de Ingeniería de Minas Taltal**  
Fernando Urzúa Fernández

Los inicios de Minera Las Cenizas se sitúan en el año 1978, cuando se compra en licitación pública a ENAMI, las acciones de la Sociedad Legal Minera Las Cenizas Uno de Cabildo y las instalaciones de la Planta de Beneficio de Minerales, con una capacidad teórica de 20.000 ton./mes, ubicada en la comuna de Cabildo, provincia de Petorca, V Región, que en la actualidad procesa 80.000 toneladas al mes.

En 1995, se adquiere el 60% de participación del proyecto minero de cobre Las Luces, perteneciente a las empresas Citibank y Shell Chile, yacimiento ubicado en Taltal, Segunda Región, a 320 kilómetros al sur de Antofagasta. En la actualidad, Minera Las Cenizas controla la totalidad de este yacimiento y la Planta de Procesamiento de Minerales, construida en 1996 y que hoy procesa 80.000 toneladas al mes.

Con el objeto de abastecer de minerales a la Planta Las Luces, el año 2003 es adquirido a Minera Pudahuel el yacimiento de cobre Altamira. A partir de 2005, este yacimiento se constituyó en uno de los que abastece a la Planta de Procesamiento de Minerales de Cenizas de Taltal.

El 2010, también en la zona de Taltal, inicia su funcionamiento una moderna Planta de Lixiviación, para el procesamiento de minerales de óxidos de cobre, con una capacidad nominal para producir 7.000 toneladas de cátodos de cobre al año. Esta Planta procesa minerales de los yacimientos Aguilucho, Altamira y posteriormente lo hará con Barreal Seco. Una de sus características es que en su proceso se emplea agua de mar, que es conducida a través de una impulsión de 44 kilómetros de longitud, contándose con una Planta de Osmosis de última generación, para eliminar las impurezas químicas y obtener cátodos de cobre de alta calidad.

En su incursión en el negocio eléctrico, Cenizas construyó y puso en funcionamiento en el 2010, una planta generadora de energía eléctrica, que utiliza combustible IFO 180, con una capacidad nominal de generación de 17 MW, ubicada en Copiapó, Tercera Región, la cual inyecta su producción al SIC.

En sus procesos industriales, Cenizas se ha propuesto incorporar tecnologías innovadoras que le den mayor competitividad. Es así que la Planta Concentradora de Taltal, desde la molienda emplea 100% agua de mar no tratada, en lugar de agua dulce, diferenciando su proceso respecto de cualquier otra planta y como se comenta en párrafos anteriores, en el proceso hidrometalúrgico de la Planta de Lixiviación, también se emplea 100% agua de mar en los procesos de aglomeración y lixiviación de las pilas y agua de mar tratada en la Planta de Osmosis, para la etapa de electro obtención.

En Cabildo, como consecuencia de su compromiso con la comunidad y el medio ambiente, el relave proveniente de su proceso industrial es depositado en forma de pasta, con un bajo contenido de agua y con notables ventajas ambientales y de seguridad.

**Faena Cabildo:**  
Está ubicada en la localidad de Cabildo, provincia de Petorca, V Región de Valparaíso, donde funciona una Planta Concentradora que procesa 85.000 toneladas de mineral al mes proveniente de sus propias minas, del



tiene operaciones mineras de cobre y oro, en la Primera y Cuarta Región del país. En la Cuarta Región, opera la faena Tambo de Oro, que produce 30.000 onzas de oro al año y, en la Primera Región, tiene el proyecto Sagasca con instalaciones de mina y planta para producir 19.000 toneladas anuales de cátodos de cobre.

HMC es una empresa especializada en proyectos mineros de mediana escala. Para ello adquirieron el Distrito Minero Michilla junto con sus dos plantas de producción de cátodos de cobre e Infraestructura productiva y logística relacionada.

Inicialmente han producido cobre a partir del procesamiento de rípios históricos y el desarrollo de Mina La Reina.

#### Proyecto Caso Base

El Caso Base proyecta utilizar una de las plantas de producción de cátodos existente con una producción de alrededor 20 mil toneladas anuales de cátodos de cobre de alta calidad, que serán exportados a Europa y Asia.

Caso Base considera una vida útil de 10 años de las fuentes de minerales actuales. Se está trabajando sistemáticamente para aumentar las reservas de minerales con una visión distrital e incorporación de nuevas tecnologías para aumentar la utilización de la capacidad instalada de las dos plantas de electro-obtención

**MINERA OJOS DEL SALADO** (ver Ficha en capítulo Grandes Mineras)

## MINERA PAMPA CAMARONES

Av. Presidente Riesco 5335, Of. 2104  
Providencia - Santiago  
Fono: (56) 2 2964 2000  
info@pampacamarones.cl  
www.pampacamarones.cl

**Propiedad:** Minería Activa SpA  
**Ubicación:** Comuna de Camarones, 80 km al sur de Arica  
**Extracción:** Rajo Abierto y Subterránea  
**Yacimiento:** Salamanqueja

**Ejecutivos:**  
**Gerente General**  
Robert Mayne-Nicholls Secul  
**Superintendente Legal y Asuntos Corporativos**  
Alejandra Vergara Piro  
**Superintendente de Geología**  
Rodrigo Wong  
**Superintendente Administración y Finanzas**  
Eduardo Lillo Muñoz  
**Superintendente de Minas**  
Leandro Silva Leiva  
**Superintendente de Planta**  
Rodrigo Garcés Galleguillos  
**Superintendente HSEC**  
Gonzalo Rojas Araya  
**Superintendente de Geología**  
Raúl Tepas Soto  
**Superintendente de Recursos Humanos**  
Boris Ormeño Rojas  
**Superintendente de Mantenimiento y Servicios**  
Luis Miranda

La nueva Pampa Camarones SpA, es controlada por Minería Activa SPA, y es un proyecto que ha sido rediseñado y mejorado de la mano de su controlador con un nuevo espíritu y una mirada moderna de la minería.

Pampa Camarones es el primer proyecto cuprífero que se desarrolla en la Región de Arica y Parinacota, con una producción anual de hasta 8.400 ton / año de cobre catódico.

El proyecto se localiza en la comuna de Camarones, a 80 km al sur de Arica, y considera la explotación de minerales oxidados de cobre y la producción de cátodos

de cobre. Se tiene contemplado operar en principio por 15 años, en virtud de haberse adjudicado la licitación de las concesiones mineras de propiedad de la Empresa Nacional de Minería (Enami) ubicadas en la comuna de Camarones.

El desarrollo del proyecto a la fecha ha significado una inversión inicial de más de US\$ 100 millones, destinados principalmente a la Planta de Cátodos Pampa Camarones, y a la construcción del Sistema de Impulsión de Agua de Mar (SIAM).

Con una capacidad de procesamiento de 60.000 toneladas por mes, la meta para la planta de cátodos es llegar a producir 8.400 toneladas de cátodos de cobre al año. La Planta se abastece de minerales provenientes de la explotación de la mina Salamanqueja, y de otros yacimientos que se encuentren en las pertenencias mineras que opera la empresa en la zona.

A fines del 2019, se inauguró Nueva Pampa Camarones, iniciativa cuya inversión alcanzó los US\$ 45 millones y generará más de 1.400 empleos directos e indirectos, donde el 80% de los trabajadores serán de la zona.

Pampa Camarones consta de un rajo abierto y una mina subterránea que considera una producción anual de cátodos de cobre de 8.500 toneladas. Cuenta con una capacidad de procesamiento de 60.000 toneladas por mes. Serán 700 toneladas al mes que serán vendidos y exportados a través del puerto de Arica a la firma japonesa Mitsui.

Se estima una vida útil de 15 años.

Además, funciona con especial cuidado del medio ambiente y tendrá abastecimiento de energía solar gracias a la instalación de una planta de la empresa Engie, a 5 km de los trabajos, utilizando 100% agua de mar, a través de un sistema de captación llevando agua a los trabajos, mediante bombas.

Utiliza extracción de concentrado de cobre, con una planta de lixiviación y electro obtención de cátodos.

## MINERA SALAR BLANCO

RUT: 76.602.739-3  
Cerro El Plomo 5630, Of. 401  
Las Condes - Santiago  
alafuente@msblanco.com  
cgh@msblanco.com  
Fono: (56) 2 2510 1705  
www.msblanco.com

**Ejecutivos:**  
**Gerente General**  
Cristóbal García-Huidobro  
**Gerente de Operaciones**  
Andrés Lafuente D.

Minera Salar Blanco S.A. (MSB), es una empresa conjunta chilena creada en 2016 para explorar y desarrollar el proyecto de litio Maricunga, ubicado en la III Región de Atacama. La empresa es propiedad de la firma internacional australiana Lithium Power International Limited (50%), la minera chilena Minera Salar Blanco SpA (32,33%) y la estadounidense Li3 Energy Inc. (17,67%), dedicada a exploración de litio y potasio. La propiedad abarca una superficie de 1.888 ha.

El proyecto se encuentra en una etapa muy avanzada de desarrollo, habiendo recibido su aprobación ambiental el 4 de febrero de 2020 por parte de las autoridades chilenas y con su estudio de viabilidad definitivo publicado en enero de 2019, ahora en actualización. El Proyecto se encuentra en su primera etapa denominada "Etapa Uno" con una capacidad nominal de 15.000 toneladas anuales de carbonato de litio de alta pureza (los "Productos") durante una vida útil de la mina de 20 años. También proporciona un importante potencial de expansión futura a partir de etapas posteriores que se desarrollarán sobre la otra parte de las concesiones mineras propiedad de MSB.

Recientemente, MSB ha firmado un Memorando de Entendimiento no vinculante con el conglomerado

japonés Mitsui & Co., Ltd., para establecer una alianza estratégica para avanzar en el desarrollo del proyecto Maricunga (el "Proyecto").

La alianza estratégica incluye derechos potenciales de adquisición y financiamiento para la Etapa Uno del Proyecto; participación potencial, derechos de extracción y financiamiento para futuras expansiones del Proyecto, y una mayor colaboración estratégica para nuevos desarrollos en Chile, basados en nueva tecnología relacionada con la extracción directa de litio, que actualmente se está estudiando y probando.

**MINERA PIMENTÓN** (ver Cerro Grande Mining Corporation)

**MINERA QUEBRADA BLANCA S.A.** (ver Ficha en el capítulo Grandes Mineras)

## MINERA SAN GERONIMO

RUT: 78.801.520-8  
Av. Talca 101, Barrio Industrial  
Coquimbo  
Fono: (56) 51 257 1100  
info@cmsg.cl  
www.cmsg.cl

**Inicio de Actividades:** 1988  
**Personal Propio:** 830  
**Productos:**  
Sulfato de Cobre Penta hidratado Calidad Feed Grade / Concentrados de Cobre y Plata

**Ejecutivos:**  
**Director Ejecutivo**  
Patricio Rendic Lazo  
**Presidente del Directorio**  
Yerko Rendic Vladislavic  
**Superintendente de Planta Talcuna**  
Francisco Muñoz Cordovez  
**Gerente Desarrollo y Estrategia**  
Patricio Rendic Munizaga  
**Superintendente de Planta Lambert**  
Guido Vásquez  
**Gerente de Plantas**  
Francisco Muñoz Cordovez  
**Gerente de Finanzas**  
Claudio Didier Valdés  
**Asesor Estratégico**  
Carlos Vásquez Riquelme  
**Gerente Abastecimiento y Comercialización**  
Pedro Miguras Silva  
**Gerente Seguridad y Salud Ocupacional**  
Guillermo Encina Mora  
Contralor General  
Miguel Ángel Jorquera Albornoz  
**Gerente de Personas**  
Yuvitza Sáez Tapia  
**Gerente Minas**  
Arnoldo Briones Mallea  
**Gerente de Sustentabilidad y Asuntos Corporativos**  
Paola Botto Mahan  
**Asesor Nuevos Negocios Mineros**  
José Díaz Ramos

Compañía Minera San Gerónimo nació en 1963 como iniciativa de los señores Juan y Dalibor Rendic. Por más de 40 años, la compañía ha concentrado su quehacer en la exploración y explotación de minas de cobre y plata de la IV Región de Coquimbo. El 2007, fue de gran importancia para Minera San Gerónimo, ya que ese año se inició el plan de expansión de la compañía, el que le ha permitido consolidar una relevante posición como productor minero a nivel regional y nacional.

Compañía Minera San Gerónimo se explota y beneficia minerales de cobre, plata y oro. Sus productos son: Concentrado de cobre y plata, Sulfato de cobre penta hidratado con calidad Feed Grade y Metal doré. La Compañía cuenta con un importante grupo de pertenencias mineras, acceso a energía y recursos hídricos que permiten un óptimo funcionamiento de todas sus faenas.



San Gerónimo tiene sus operaciones en la IV Región de Coquimbo, y posee dos divisiones productivas, cada una conformada por un complejo de minas y planta:

• **Faena Lambert**, ubicada en la quebrada El Romero, 22 km al noroeste de La Serena

La Planta San Lorenzo, conforma esta unidad de negocio, donde tras años de buscar un producto sustentable y de cadena final, se comenzó a producir sales de cobre -para alimentación animal y uso agrícola- las que son reconocidas mundialmente por su calidad.

En la actualidad, compramos mineral a pequeños y medianos mineros de la zona, para producir sulfato de cobre.

Produce sulfatos de cobre para la cadena alimentaria y de uso agrícola. El sulfato de cobre está dentro de los mejores del mundo en calidad de producto. Este se destina a alimentación animal y además se genera una batería de productos con el lanzamiento de un fungicida para la agricultura. Se espera la consolidación del nuevo fungicida (Agrocooper), que permitirá entrar en el mercado de los fungicidas a nivel internacional. Actualmente, el 80% de la producción de sulfato de la compañía es vendido al extranjero, y en un mayor porcentaje se exporta a países europeos, que incluyen a España, Holanda y Alemania. Asimismo, se realizan envíos a Estados Unidos y Canadá, así como a Sudamérica, desde Argentina hasta Venezuela. También se exporta a Australia y Turquía. En resumen, un total de 20 países a los cuales se distribuye este sulfato.

• **Faena Talcuna**, ubicada en la quebrada de Marquesa, a 72 km de La Serena

La unidad de negocio está compuesta por los yacimientos Mina 21 de Mayo y San Antonio, de explotación subterránea, además de la Mina Tugal, de explotación a rajo abierto. Estas proveen de mineral a la Planta Concentradora, que tiene una capacidad de procesamiento de 120 mil toneladas de mineral por mes. En esta unidad productiva se produce concentrado de cobre, y como subproductos plata, oro y preconcentrado de hierro.

Sus principales yacimientos son la mina subterránea 21 de Mayo, junto a la mina a rajo abierto Tugal. Esta provee concentrado de cobre procesado en la planta concentradora; también se flotan minerales de oro que se extraen de yacimientos del distrito Condoriaco. La empresa cuenta con dos laboratorios certificados ISO 9001, uno en División Talcuna y otro en División Lambert.

La fuerza laboral de San Gerónimo es de 1.100 trabajadores, entre personal contratado y colaboradores.

Compañía Minera San Gerónimo es privilegiada en su ubicación, al encontrarse todas sus operaciones a escasos kilómetros de la Carretera Panamericana, del centro de la ciudad de La Serena, del Aeropuerto Internacional y Puerto de Coquimbo.

## MINERA SAN PEDRO

RUT: 85.466.200-7  
El Sauce Oriente s/n  
Til-Til

Casa matriz:  
Rosa Rodríguez 1375, Of. 402  
Santiago  
Fono: (56) 2 2846 1855  
msp@minerasanpedro.cl  
aguerrero@minerasanpedro.cl

**Inicio de Actividades:** 1978  
**Personal Propio:** 60  
**Producto:** Concentrado de Cobre, Concentrado de Oro, Concentrado de Plata  
**Operación:** Rajo Abierto / Subterránea  
**Yacimientos / Minas:**  
Mina Olivo (Pertenece Romero)  
Mina Ramayana (Pertenece Ramayana)  
**Plantas:**  
Planta Polcura Integrada "PPI", compuesta por:  
Planta de Chancado  
Planta de Molienda  
Planta de Flotación

**Producción Cobre:** 60.000 Tons.

**Ejecutivos:**  
**Gerente General**  
Andrés Guerrero Marcó

Jefe de Adm. y Finanzas  
Marcela Mayorga F.  
Jefe de Adquisiciones y Bodegas  
Andrés Llana Villalobos  
Jefe de Planta  
José Santos Meza Toro  
Jefe de Mina  
Jorge Farah

Ubicada en la comuna de Til Til, Región Metropolitana, Minera San Pedro es una operación subterránea, con una capacidad de procesamiento de 400 toneladas por día y una producción de concentrado polimetálico de cobre y plata.

Su escala de pequeña minería, le permite una mayor flexibilidad para probar o incorporar de forma dinámica nuevas tecnologías, e innovaciones, siendo fundamental el compromiso con una minería responsable.

El yacimiento se explota con el método sublevel stoping, con galerías horizontales y rampas de sección para acceder al mineral; mientras el proceso productivo considera la perforación radial tipo undercut y la extracción se realiza con equipos LHD/scoop, operados a control remoto en los tramos próximos al caserón.

En el desarrollo de avances horizontales la empresa posee jumbos de un brazo y para la perforación de producción utilizan equipos de perforación radial del tipo Simba.

**Relaves secos**  
El relave deshidratado se convierte en un sólido que se dispone en un depósito con geometría de terrazas. El proceso permite recuperar más del 90% del agua utilizada en la flotación y, además, disminuye los riesgos de infiltraciones y el depósito tiene una mayor estabilidad.

**Reutilización de agua**  
La faena utiliza agua tratada de la planta de tratamiento de aguas servidas de Aguas Andinas, lo que garantiza disponibilidad del recurso para el proceso de concentración.

**Energía limpia**  
La mina posee una planta de generación fotovoltaica de 3 MW de potencia instalada que abastece de energía eléctrica los procesos de concentración y el excedente se vende al sistema interconectado

Planta fotovoltaica para abastecimiento de operación minera San Pedro

El proyecto "Altos de Til Til" abastece parte del consumo energético de Minera San Pedro  
Con la inauguración de su primera planta fotovoltaica, en abril de 2019, la empresa brasileña Ecom Energía, dio inicio a su nueva área de negocios: la generación eléctrica. Con Minera San Pedro como socia, el proyecto está ubicado en la comuna de Til Til y tiene una capacidad de 3MW de potencia instalada. Del total de energía generada, el 60% será consumida por la operación minera y el 40% restante se inyectará al sistema interconectado central para su comercialización.

La inversión de "Altos de Til Til", de US\$2,6 millones, es parte de la estrategia de expansión de la empresa en la región, la que contempla un total de 10 proyectos similares en Chile. De esta forma, Ecom Energía amplía su giro en el país ya que hasta el momento estaban dedicados a los procesos de agregación de demanda de energía.

Con más de 8.000 módulos solares instalados, la planta contribuirá a la generación de energías limpias para la matriz energética de Chile

**MINERA SIERRA GORDA SCM (ver Ficha en el capítulo Grandes Mineras)**

## MINERA SOLEDAD, COMISOL

RUT: 78.459.550-1  
Darío Urzúa 1830

Providencia - Santiago  
Managua 2225  
Ñuñoa - Santiago  
Fono: (56) 2 2204 1753  
paulo.guerra@comisol.net  
contacto@comisol.net  
www.comisol.net

**Año Inicio de Actividades:** 1993  
**Personal Total:** 45  
**Productos:** Yeso / Caliza

**Ejecutivos:**  
**Gerente General**  
Paulo Guerra  
**Gerente de Administración**  
María Soledad Guerra

Compañía Minera Soledad Ltda. nace el año 1993, cuando don Carlos Guerra Vivanco decide pasar de persona natural a organización de responsabilidad limitada, luego de servir por más de 20 años a sus clientes en el abastecimiento de materias primas para la industria del cemento y yeso.

Comisol Ltda. tiene como principal negocio el servicio de abastecimiento de materias primas minerales para la industria de la construcción; y ha logrado posicionarse en el mercado, a través de sus contratos de abastecimiento integral, logrando sinergias en cada etapa de la cadena de suministro, que agregan valor a sus clientes.

Comisol Ltda. cuenta como sus principales clientes a Cemento Polpaico S.A., Sociedad Industrial Romeral S.A. y Compañía Industrial el Volcán S.A., con los cuales ha logrado establecer alianzas estratégicas de largo plazo, gracias a sus servicios mineros seguros, confiables y eficientes. Destacamos las siguientes faenas:

**Mina Yesera El Volcán**  
Perforación, tronadura, carguío, transporte mina-acopio.  
Tonelaje anual: 750.000 tons.

**Mina Puzolana Pudahuel**  
Extracción, selección, carguío, transporte, manejo de acopios y buzones.  
Tonelaje anual: 300.000 tons.

**Mina Yesera Romeral**  
Extracción, carguío, transporte, chancado, manejo de acopios y alimentación de buzones.  
Tonelaje anual: 100.000 tons.

**Contrato Abastecimiento Puzolana y Yeso Antofagasta**  
Extracción, planta de selección, carguío y transporte en silos.

**MINERA SPENCE (ver Ficha Técnica en capítulo Grandes Mineras)**

## MINERA TAMBILLOS

RUT: 96.893.940-8  
Planta Tambillo s/n  
Coquimbo  
Fono: (56) 51 267 2263  
lsalfate@sominor.cl

**Año Inicio de Actividades:** 1982  
**Personal Propio:** 165  
**Producto:** Cobre  
**Producción Planta:** Concentrado de Cobre  
**Operación:** Subterránea  
**Ubicación:** 28 km al sur de La Serena

**Ejecutivos:**  
**Jefe de Operaciones Planta**  
Luis Tello Muñoz  
**Jefe General de Mina**  
Jhonny Lagos

La empresa procesa minerales de cobre, con una capacidad de extracción de 400 tpd.

El yacimiento cuprero de Tambillos, en la Región de Coquimbo, de la Compañía Minera Florida, ha puesto

en marcha una nueva planta de filtrado de relaves, iniciativa que tuvo una inversión de US\$ 6,5 millones y que se traducirá en menor gasto de agua y menos infiltración hacia las napas subterráneas.

Esta planta reemplazará el depósito original de material de descarte, por lo que el proyecto -perteneciente al Grupo Errázuriz- renueva su capacidad productiva y de procesamiento de mineral de cobre.

## MINERA TRES VALLES

**RUT:** 77.856.200-6  
Parcela 25A, Lote B, Chuchiñí  
Salamanca  
**Fono:** (56) 2 2712 0306 / (56) 44 208 1212

Av. Apoquindo 4775, Of. 501  
Las Condes - Santiago  
**Fono:** (56) 4 4208 1010  
info@mineratresvalles.cl  
www.mineratresvalles.com

**Inicio de Actividades:** 2003  
**Personal Propio:** 200  
**Operación:**  
Rajo Abierto  
Subterránea  
**Producción:**  
Cobre Año: 18.500 Tons.  
**Yacimientos/ Minas:**  
Papomono (Subterránea)  
Don Gabriel (Rajo Abierto)  
**Propiedad:** SRHI Inc. (Canadá) (70%) y el Grupo Vecchiola (30%)  
**Ubicación:** 9 km de Salamanca, IV Región

### Ejecutivos:

**CEO**  
Luis Arnaldo Vega Muñoz  
**Miembro de la Junta y COO**  
Joe Phillips  
**Director de Operaciones**  
Gonzalo Jofré  
**Gerente de Operaciones de Planta**  
Eduardo Hasan  
**Gerente de Sostenibilidad**  
Sebastián Cortez  
**Vicepresidente de Asuntos Comerciales y Corporativos**  
Rafael Pérez de Arce  
**Gerente de Recursos Humanos**  
Eduardo Reyes  
**Gerente de Abastecimiento y Contrato**  
Osvaldo Larraín  
**Controlador Financiero**  
Pedro Loyola

Minera Tres Valles es un proyecto minero ubicado cerca de las localidades de Salamanca e Illapel que se dedica a la producción de cátodos de cobre de alta ley. Sus esfuerzos se centran en explotar sus propios cuerpos minerales, Papomono (un depósito subterráneo) y Don Gabriel (una mina a cielo abierto), que fueron reabiertos en octubre de 2015.

Minera Tres Valles produce Cátodos de Cobre Electroítico (Grado A) de 99,9999% de pureza mediante la extracción de sus propios depósitos y la compra de mineral de terceros.

Los pequeños productores de la región forman una parte importante del negocio y también de las comunidades donde están ubicados.

La planta de procesamiento opera bajo tecnología SX-EW (extracción por solvente y electrodeposición) para producir cátodos de cobre de alta ley. Se busca constantemente innovar y optimizar los procesos en formas como mejorar la tasa de recuperación metalúrgica, entre otras.

### Proceso de Operación

El proceso de Minera Tres Valles comienza con la recepción de mineral tanto de las minas propias de la empresa como de tercero en el principal depósito de mineral. Los diferentes lotes se cargan en una trituradora de mandíbula primaria que reduce la roca a fragmentos menores de <90 mm. A partir de esta etapa,

el mineral se envía a una trituradora secundaria tipo cono estándar, que produce fragmentos no mayores de <25 mm (1").

Este material se envía a la trituradora terciaria, donde el tamaño de grano es <14 mm (o 3/8"). Finalmente, el mineral se envía a la trituradora cuaternaria, que reduce el tamaño del mineral apilado a <6 mm (o 1/4"). El mineral triturado luego pasa al tambor de aglomerado, donde se agregan agua y ácido al mineral para iniciar el proceso de creación de sulfato y pegar las partículas más finas a las más gruesas.

Luego, el mineral aglomerado se envía en camión al área de lixiviación en pilas, donde los cargadores frontales lo apilan. Se coloca una rejilla de mangueras y goteros sobre los módulos apilados y su propósito es lixiviar el mineral de óxido durante un período de 3 meses. El producto del proceso de lixiviación se denomina "solución de lixiviación preñada" (PLS), que se acumula en grandes estanques en el fondo de las plataformas de lixiviación.

El PLS se bombea a la planta de "extracción por solvente" (SX) donde se utilizan resinas orgánicas para capturar los iones de cobre en la solución durante varias etapas. En la última etapa, la solución altamente concentrada se llama Electrolito.

Esta solución es enviada a la planta de "electrodeposición" (EW) donde el proceso de electrólisis es responsable de la deposición de cobre metálico sobre palas de acero. Las hojas se envían luego a la máquina de pelado, donde las hojas de cobre puro (cátodos) se separan de las hojas de acero. A continuación, los cátodos se atan en fardos y están listos para su comercialización.

## MINERA TRUCCO

**RUT:** 78.186.160-K  
Santa Rosa 5860  
San Joaquín - Santiago  
**Fono:** (56) 2 2525 2459  
mineratrucco@vtr.net  
www.mineratrucco.cl

**Inicio de Actividades:** 1948  
**Personal Total:** 40  
**Firmas Propietarias:**  
Minera Trucco Ltda.  
**Productos:** Minerales no Metálicos / Carbonato / Granito de Mármol / Talco Industrial  
**Operación:** Subterránea

### Ejecutivo:

**Gerente General**  
Roberto Trucco Raggi

Minera Trucco SpA, es una empresa minera dedicada al beneficio y comercialización de minerales no metálicos, se abastece fundamentalmente de canteras y minas propias y sus productos sirven como materias primas para la industria de pinturas, madera, textil y en general para fabricación de productos usados en la construcción.

La empresa cuenta con 2 áreas de proceso techadas en las cuales se disponen equipos de chancado, molienda, separación de tamaños y envasado:

**Área de Producción Principal:**  
**Molinos de última generación con sistemas de circuitos cerrados que indican en la absoluta baja de polución y ruido. Al mismo tiempo somos líderes en entregas con sistema granel.**

Con estos sistemas nos permiten estar a la vanguardia en el tema medioambiental.

### Área Molino:

Esta área se encuentra ubicada en el interior de una nave techada en su parte frontal, se dispone el acopio de minerales, que corresponden a talco y caolín. El material es vaciado a la zona de alimentación del chancador de mandíbula, el cual se encuentra instalado bajo el nivel del piso, siendo alimentado a través de abertura que tiene puertas metálicas, la cual se comunica con la tolva de alimentación de este equipo; esta operación de alimentación a la tolva se realiza en forma manual, con

pala, y es esporádica y de corta duración. El material, luego del chancado, es trasladado por un elevador de capachos cerrado a un silo de acopio, desde el cual se alimenta a un molino de martillos, un ciclón separador de tamaños, filtro de mangas y silo de acumulación de producto.

## MINERA VALLE CENTRAL

**RUT:** 96.595.400-7  
Colihues km 13, Ruta H-35 (Ruta del Ácido)  
Requínoa - Rancagua  
Dirección Postal: 2820000  
**Casilla:** 637  
**Fono:** (56) 72 233 0100  
info@mineravallecentral.cl  
abastecimientos@mineravallecentral.cl  
comunicaciones@mineravallecentral.cl  
rrhh@mineravallecentral.cl  
www.mineravallecentral.cl

**Inicio de Actividades:** 1992  
**Personal Propio:** 296  
**Estructura de la Propiedad:**  
Amerigo Resources Ltda.  
**Productos:** Concentrado de Cobre / Concentrado de Molibdeno  
**Operación:** Extracción de relaves mediante monitoreo hidráulico Planta concentradora  
**Producción:**  
**Concentrado de Cobre:** 85.000 tms  
**Cobre Fino Contenido:** 24.000 tmf  
**Concentrado de Molibdeno 2019:** 642,9 TM

### Ejecutivos:

**Gerente General**  
Christian Cáceres Meneses  
**Gerente de Continuidad Operacional**  
Benjamín Campos Ordaz  
**Gerente de Administración y Finanzas**  
Javier Tapia Ávila  
**Gerente de Producción**  
Julio Leiva Sánchez  
**Subgerente de Operaciones Planta**  
Alfonso Burgos Quilamán  
Subgerente de Ingeniería  
Juan José González Núñez  
**Subgerente de Mantenimiento y Servicios**  
Francisco Reyes Jara  
**Subgerente de Operaciones Relaves y Molibdeno**  
Felipe Noriega Álvarez  
**Subgerente de Sustentabilidad**  
Eugenio Espinosa Lynch  
**Subgerente de Prevención de Riesgos y Salud Ocupacional**  
Gastón González Carrera  
**Subgerente de Control de Gestión y Cumplimiento**  
Enrique Correa Tapia  
**Subgerente de Metalurgia**  
Luis Silva Álvarez  
**Subgerente de Recursos Humanos y Finanzas**  
Juan González Beltrán

Minera Valle Central (MVC) es la empresa líder en Chile en el procesamiento de relaves provenientes de procesos metalúrgicos. Opera en la mediana minería y es reconocida a nivel nacional por sus altos niveles de excelencia en el cumplimiento y satisfacción de los requisitos de sus clientes.

MVC cuenta con 2 fuentes de alimentación. Procesamos la totalidad de los relaves frescos provenientes de División El Teniente y reprocesamos relaves antiguos depositados en el Embalse Colihues y Tranque Cauquenes, produciendo concentrado de cobre y molibdeno.

De propiedad de la minera canadiense Amerigo Resources Ltda., la firma recupera Cobre (Cu) y Molibdeno (Mo) desde los relaves frescos provenientes de Codelco-Chile División El Teniente (DET). Además, posee los derechos para remover y procesar los relaves antiguos que la misma DET depositó en el Embalse Colihues y en el Tranque Cauquenes.

En sus 30 años de operación, MVC muestra una producción acumulada de 400.000 toneladas de cobre y 11 millones de libras de molibdeno. En los próximos

15 años la firma producirá 600.000 toneladas de cobre y 36 millones libras de molibdeno desde relaves frescos y antiguos.

Es una empresa privada de la mediana minería del cobre, iniciando sus actividades el año 1992.

**MINERA ZALDÍVAR S.A. (ver Ficha en el capítulo Grandes Mineras)**

## PAN PACIFIC COPPER CO. LTD.

RUT: 59.105.250-0  
Av. Andrés Bello 2687, Piso 4  
Las Condes - Santiago  
Fono: (56) 2 2432 2600  
www.ppcu.co.jp

**Año Inicio de Actividades:** 2004  
**Personal Propio:** 35  
**Estructura de la Propiedad:**  
Joint Venture: 66% Nippon Mining; 34% Mitsui Mining

**Ejecutivos:**  
**Gerente General**  
Akira Miura  
**Gerente de Adm. y Finanzas**  
Shigeki Sakamoto

La empresa se estableció a través de una alianza entre JX Nippon Mining & Metals Corporation y Mitsui Mining & Smelting Co., Ltd. y, luego de una reorganización en abril de 2020, comenzó a operar como proveedores de materiales no ferrosos, cubriendo áreas de materias primas, desde la contratación hasta la subcontratación de fundición / procesamiento y la comercialización de productos de metales no ferrosos, incluido el cobre como material principal.

Como resultado de esta reorganización, se subcontrataron las operaciones de fundición y procesamiento a JX Metals Smelting Co., Ltd. y Hibi Smelting Co., Ltd., empresas en las que estas dos empresas matrices han invertido, pero seguirán cooperando con estas dos empresas para mantener un sistema de suministro eficiente y estable.

Se espera que la demanda de cobre continúe aumentando en China y otras partes de Asia, a medida que las economías de estas regiones continúen creciendo. Al aprovechar al máximo la competitividad del Grupo, incluidos los contratistas, se está desarrollando la capacidad para suministrar de manera estable cobre y otros productos no ferrosos a los mercados asiáticos, incluido Japón.

Pan Pacific Copper inauguró el año 2014 la mina Caserones ubicada en el Norte de Chile. La obra tuvo una inversión de US\$ 6.000 millones y fue ejecutada por la minera Lumina Copper.

Caserones produce 150.000 ton de cobre fino y 3.000 ton de molibdeno, con una vida útil de 28 años.

## PUCOBRE

RUT: 96.561.560-1  
Calle Rancagua 200  
Copiapó  
Fono: (56) 52 220 5832

Casa matriz:  
Av. El Bosque Sur 130, Piso 14  
Las Condes, Santiago  
Fono: (56) 2 2666 9800  
www.pucobre.cl

**Tipo de Empresa:** Sociedad Anónima Abierta  
**Tipo de Minería:** Cobre  
**Año Inicio de Actividades:** 1989  
**Yacimientos - Faenas:** Minas Punta de Cobre, Mantos de Cobre y Venado Sur; Planta San José (Concentrado) y Biocobre (Cátodos).

**Propiedad:** Sociedad anónima abierta controlada por los Grupos Hurtado Vicuña, y Fernández León.  
**Personal Total:** 780  
**Producción:** 38.600 TM

**Ejecutivos:**  
**Presidente**  
Juan Hurtado Vicuña  
**Gerente General**  
Sebastián Ríos Rivas  
**Gerente de Adm. y Finanzas**  
Daniel Valenzuela  
**Gerente de Minas**  
Marco Troncoso Soza  
**Gerente de Plantas y Proyectos**  
Wilfredo Tabilo Díaz  
**Gerente de Gestión de Personas Corporativas**  
Carlos Morales Leiva  
**Gerente de Proyecto El Espino**  
Juan Pablo Saavedra

**Ubicación:** las operaciones se realizan en la III Región de Atacama, y las oficinas generales están localizadas en la ciudad de Copiapó. Aproximadamente a 20 km de distancia de las oficinas generales se ubican las minas Punta del Cobre y Mantos de Cobre, yacimientos que abastecen de minerales a la Planta San José, la cual se encuentra aproximadamente a 5 km. de las minas y obtiene como producto final concentrados de cobre. A 13 km de Copiapó, por el Camino Internacional a Argentina, se encuentra la Planta Biocobre, productora de cátodos, la que se abastece de minerales provenientes de la Mina Venado Sur, ubicada a 35 km. de Biocobre, por el mismo Camino Internacional. Pucobre es una empresa especializada en la explotación de yacimientos de cobre de mediana minería, y que agrega valor a los minerales obtenidos mediante su procesamiento en plantas propias. En dichas plantas se obtienen dos productos diferentes: Concentrados de cobre para las fundiciones y Cátodos de cobre destinados a la exportación.

**Operaciones:**  
**Mina Punta del Cobre**

- Emplazada en el Distrito Minero Punta del Cobre, comuna de Tierra Amarilla, provincia de Copiapó.
- Mina explotada de manera subterránea.
- Método de explotación tipo sub-level stoping.
- Produce mineral sulfurado y oxidado de cobre.
- Primera mina en construir un socavón de acceso en Chile (1974).

**Mina Mantos de Cobre**

- Ubicada a 2 km. al norte de Mina Punta del Cobre.
- Mina explotada de forma subterránea.
- Método de explotación tipo sub-level stoping.
- Produce mineral sulfurados de cobre.

**Mina Granate**

- Adyacente a planta San José.
- Mina explotada de forma subterránea.
- Método de explotación tipo sub-level stoping.
- Produce mineral sulfurados de cobre.

**Planta San José**

- Ubicada a pocos kilómetros de la localidad de Tierra Amarilla.
- Adquirida por Pucobre en el año 1997.
- Procesa minerales sulfurados de cobre proveniente de las Minas Punta del Cobre y Mantos de Cobre.
- Utiliza el proceso de concentración por flotación obteniendo concentrado de 29% de cobre.

**Planta Biocobre**

- Ubicada a 13 km. de la ciudad de Copiapó.
- Obtiene cátodos de cobre de alta pureza a partir de minerales de cobre oxidado.
- Aplica procesos de chancado, aglomeración, lixiviación en pilas, extracción por solventes y electro-obtención; procesos que en su conjunto se denominan bajo la sigla SX-EW.
- Opera ininterrumpidamente desde el mes de marzo del año 1994.
- Produciendo cátodos de 99,999% de cobre que se comercializan en los mercados de Asia, Europa y América.

**Proyectos:**

**El Espino**

**Ubicación:** Región de Coquimbo, Comuna Illapel

**Propiedad:** Pucobre

**Inversión estimada:** US\$ 400 millones de dólares

**Producción de cobre:** Aproximadamente, 26.000 ton de Cobre fino al año (en concentrados) y 13.000 Oz. de Au al año

**Dotación operación:** 500 personas

**Dotación etapa de construcción:** 800 personas

**Tovaku**

**Ubicación:** II Región (comunas de María Elena y Tocopilla)

**Propiedad:** Asociación Pucobre / Codelco

**Etapa actual:** Estudio de Ingeniería de Factibilidad en ejecución

**Inversión estimada:** US\$ 600 millones de dólares

**Producción de cobre:** Promedio de 40.000 ton de Cobre fino al año (en cátodos).

**Dotación operación:** 600 personas

**Dotación etapa de construcción:** 1.200 personas

## QUIBORAX

RUT: 79.639.570-2  
Av. Santa María 2612  
Arica  
Fono: (56) 58 224 1858 / (56) 58 259 4000  
plant@quiborax.com

Casa matriz:  
Av. Alonso de Córdova 2700, Of. 31  
Vitacura - Santiago  
Fonos: (56) 2 2361 2100 / (56) 2 2245 6404  
sales@quiborax.com  
www.quiborax.com

**Inicio de Actividades:** 1986

**Personal Total:** 354

**Firmas Propietarias:**

Sociedad Inversiones La División Ltda.

**Productos:** Ácido Bórico / Boratos de Especialidad

**Operación:** Rajo Abierto

**Yacimiento:**

Mina Salar de Surire, ubicada en Parinacota

Mina Salar de Ascotán, ubicada en Calama

**Ejecutivos:**

**Presidente**

Leonardo Fosk

**Director Comercial**

Moisés Fosk Abrahamson

**Gerente General**

Alan Fosk

**Subgerente General**

Raúl Miranda

**Gerente Comercial**

Moisés Fosk

**Gerente de Adm. y Finanzas**

Allan Fosk Kaplun

**Jefe de Operaciones Minas**

Rodrigo Díaz Q.

**Subgerente de Recursos Humanos y Seguridad Laboral**

Andrés Ferrer

**Jefa de Adquisiciones**

Alejandra Quintana

**Gerente de Planta**

Alex Osorio

El Salar de Surire, un lago de sal blanca brillante, se ubica a 4.050 msnm, al sureste de la ciudad de Arica.

Este salar, es donde se extrae la ulexita, perteneciente a Quiborax. Este mineral es posteriormente procesado en las plantas modernas, donde se convierte en ácido bórico y productos agroquímicos. Las reservas contenidas en Surire se estima que sea suficiente para cientos de años.

Las oficinas y almacenes se encuentran en la ciudad portuaria de Arica. El 99% de la producción se exporta cerca del puerto principal de embarque, lo que permite ver todos los requisitos para la expedición de los envíos de todo el mundo. En Quiborax se utiliza la

tecnología más moderna disponible en la producción de ácido bórico y productos agroquímicos.

## RIO TINTO MINING AND EXPLORATION LTD.

**RUT:** 59.032.420-5  
Av. Presidente Riesco 5435, Of. 1302  
Las Condes - Santiago  
**Fono:** (56) 2 2582 7900  
liz.donos@riotinto.com  
www.riotinto.com

**Personal Total:** 30  
**Producto:** Exploraciones Mineras

**Ejecutivos:**  
**Gerente de Exploración**  
Jason Campbell  
**Gerente Regional de Adm. y Finanzas**  
José Cristián Rodríguez

Es una de las empresas mineras más grandes del mundo, con sede en Londres (Inglaterra) y Melbourne (Australia).

Río Tinto Mining and Exploration Agencia Chile Es una filial de exploraciones de grupo internacional Río Tinto.

El principal activo en Chile es su participación del 30% en Minera Escondida, la que es la mina de mayor producción de cobre en el mundo.

## SQM, Sociedad Química y Minera de Chile (ver Ficha en el capítulo Grandes Mineras)

## SOPROCAL

**RUT:** 92.108.000-K  
**Planta:**  
Av. José Massoud S. 230  
Melipilla  
**Fono:** (56) 2 2832 3003  
contacto@soprocal.cl  
www.soprocal.cl

**Año Inicio de Actividades:** 1940  
**Personal Propio:** 76  
**Producto:** Cales y Carbonatos  
**Operación:** Subterránea

**Ejecutivos:**  
**Presidente**  
Antonio Eguiguren Ortúzar  
**Director**  
Patricia Rozas Rodríguez  
**Director**  
Carlos Budge Carvallo  
**Director**  
Philippe Hemmerdinger  
**Director**  
Rodrigo Vial Fell  
**Gerente General**  
Ricardo Thiers T.  
**Asesor de Operaciones**  
Guillermo Escobar  
**Gerente de Ventas**  
Germán Dassé  
**Gerente Administración y Finanzas**  
Ronald Calderón Colicoy

Soprocal Calerías e Industrias S.A. fue fundada en 1940 por los hermanos Jorge y Alfonso Rozas Ossa y actualmente es una de las principales productoras de cales y carbonatos en Chile.

Con su planta principal ubicada en la ciudad de Melipilla y minas de caliza en esa misma localidad, además de Río Colorado en el sector del Cañón del

Maipo, tiene una capacidad de producción anual de 165.000 toneladas de cal viva, además de la producción de cales hidratadas, cales hidráulicas, carbonatos y cales agrícolas.

## SOCIEDAD PUNTA DE LOBOS (ver Ficha en capítulo Grandes Mineras)

## TECK CHILE

**RUT:** 78.127.000-8  
Alonso de Córdova 4580, Piso 10  
Las Condes - Santiago  
**Fonos:** (56) 2 2464 5710 / (56) 2 2464 5700  
**Fono:** (56) 2 2464 5644  
Contacto comercial: DL-SNC-Contratos-TRCL@teck.com  
Contacto facturación y pago  
Teck Resources Chile Ltda.:  
DL-atencionproveedoresrcl@teck.com  
Compañía Minera Teck Quebrada Blanca S.A.: atención-proveedorescmqb@teck.com  
Compañía Minera Teck Carmen de Andacollo:  
DL-atencionproveedorescdca@teck.com  
Administración Oficina: administracion.oficina@teck.com  
www.teck.com

**Año Inicio de Actividades:** 1995  
**Personal Propio:** 100

**Ejecutivos:**  
**Vicepresidente Sudamérica**  
Amparo Cornejo  
**Gerente de Adm. y Finanzas**  
Andrés Ovalle  
**Directora de Asuntos Corporativos y Responsabilidad Social**  
Pamela Chait  
**Gerente de Marketing**  
Christian Putman  
**Director de Servicios Técnicos**  
Raúl Roco

Teck es una empresa canadiense de recursos diversificados comprometida con la minería responsable. Sus principales unidades de negocio se concentran en cobre, carbón siderúrgico, zinc y energía. Con su casa matriz en Vancouver, Teck tiene participación o es dueña de 13 minas situadas en Canadá, Estados Unidos, Chile y Perú, además de un complejo metalúrgico en Canadá.

Con cerca de 8.000 trabajadores en sus operaciones en el mundo, la experiencia de Teck cubre una amplia gama de actividades mineras. Estas incluyen: exploraciones, desarrollo, fundición, refinación, administración de productos, reciclaje e investigación. A nivel mundial, Teck es un importante productor de cobre, el segundo mayor exportador de carbón siderúrgico transportado por vía marítima y el segundo mayor productor de concentrado de zinc.

### Teck en Chile

Teck está presente en Chile a través de la operación de las minas de cobre Quebrada Blanca, en la Región de Tarapacá, y Carmen de Andacollo, en la Región de Coquimbo. En conjunto, tienen la capacidad de producir entre 110.000 y 125.000 toneladas de cobre por año. En las dos operaciones, Teck es socio de la Empresa Nacional de Minería (ENAMI), que posee el 10% en cada una.

La compañía, además, tiene dos proyectos para ampliar su producción:  
**Quebrada Blanca Fase 2**, que considera la expansión de la operación ya existente

**Proyecto NuevaUnión**, en la Región de Atacama, en asociación con Newmont.

Teck también cuenta con un programa de exploraciones en Chile.

Operaciones en Chile

## Carmen de Andacollo (ver Ficha en el capítulo Grandes Mineras)

## Quebrada Blanca (ver Ficha en el capítulo Grandes Mineras)

## YAMANA CHILE SPA (Pan American Silver)

**RUT:** 76.581.220-8  
Cerro Colorado 5240, Piso 9, Of. A, Torre del Parque II  
Las Condes - Santiago  
**Fono:** (56) 2 2428 2200  
info@panamericansilver.com  
www.panamericansilver.com

**Propiedad:** Pan American Silver

**Productos:** Oro / Plata  
**Operación:** Subterránea

**Ejecutivos:**  
**Country Manager Chile**  
Cristian Apablaza  
**Administrador de Finanzas**  
Andrés Guzmán

**El Peñón**  
Ubicada en el norte de Chile en el desierto de Atacama, El Peñón es una mina subterránea de oro y plata

Actualmente es propiedad de Pan American Silver, que la adquirió el año 2023 a Yamana Gold.

El Peñón es una mina subterránea de oro y plata, que produce doré a través de un proceso de lixiviación y Merrill-Crowe. La mina ha estado en operación desde 1999 y constantemente ha reemplazado las onzas extraídas. El rendimiento diario actual en la mina El Peñón es de alrededor de 3.600 toneladas por día

**Producción:** 95,7 Mil oz de Oro  
**Producción:** 2,9 Millones de oz de Plata

**Florida**  
Minera Florida es una mina subterránea que produce barras doré de oro y plata y concentrado de zinc.

Está ubicada en el centro de Chile, a 75 kilómetros al suroeste de Santiago. Actualmente es propiedad de Pan American Silver, que la adquirió el año 2023 a Yamana Gold. Incluye todas las concesiones pendientes en la propiedad vecina Las Cenizas para tener una participación del 100% en el área del proyecto. La mina ha estado en operación por más de 30 años, y el objetivo a más largo plazo es aumentar la producción a +120,000 onzas de oro por año a través de la exploración y desarrollo de nuevos objetivos ubicados en los yacimientos minerales adyacentes al Bloque Alhué, donde la mayoría de la actividad minera ha tenido lugar en el pasado.

**Producción:** 72,4 Mil oz de Oro



## PLAN DE VISITA:

### Día 1

- Viaje a la ciudad más cercana y cena

### Día 2

- Traslado a la Mina
- Charla de bienvenida en la Mina
- Visita a las instalaciones, con temática previamente definida
- Almuerzo
- Visita a las instalaciones
- Charla de despedida
- Viaje de regreso directo al aeropuerto

## ORGANIZACIÓN:

Visita en coordinación con la empresa minera  
Acompañados por un Delegado de Grupo que atenderá los requerimientos de viaje

Se entregará un Certificado de Asistencia  
Los Asistentes deberán completar las Credenciales de Salud exigidos por cada empresa minera

Con el auspicio de un medio minero que podrá divulgar su visita

Fotos y testimonios en la página [www.chileminingtours.cl](http://www.chileminingtours.cl)

## CALENDARIO DE VISITAS (Simulación)

Enero	03 Los Pelambres	17 Ministro Hales	24 El Abra
Febrero	07 Escondida	21 Spence	28 Antucoya
Marzo	06 Lomas Bayas	20 Gabriela Mistral	27 Chuquicamata
Abril	10 Radomiro Tomic	17 Zaldívar	24 Centinela
Mayo	08 Sierra Gorda	22 Candelaria	29 Quebrada Blanca
Junio	06 Ojos del Salado	20 Antucoya	27 Andina
Julio	10 Salvador	24 Cerro Colorado	31 Los Bronces
Agosto	07 Los Pelambres	21 Ministro Hales	28 El Abra
Septiembre	04 Escondida	18 Spence	25 Antucoya
Octubre	09 Lomas Bayas	23 Gabriela Mistral	30 Chuquicamata
Noviembre	06 Radomiro Tomic	20 Ojos del Salado	27 Centinela
Diciembre	04 Sierra Gorda	11 Candelaria	18 Quebrada Blanca

**FUENTES DESSY**  
Asociados



# Chile Mining Tours®

PROGRAMA PROFESIONAL DE VISITA A LAS MINERAS



Conozca de manera directa las instalaciones, tecnologías y proyectos desarrollados por las más importantes compañías mineras de Chile en una visita en coordinación con las propias plantas.



**COCHA**

**Direcmin.**

**FUENTES DESSY  
Asociados**